

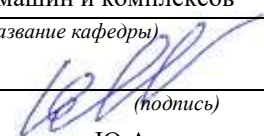

**МЕТОДИЧЕСКИЕ УКАЗАНИЯ**  
по выполнению практических работ по дисциплине  
**Б1.В.01 ГОРНЫЕ МАШИНЫ И ОБОРУДОВАНИЕ**

Специальность -  
**21.05.04 Горное дело**  
Специализация -  
**Мехатроника и робототехника промышленных комплексов**  
форма обучения: очная

Одобрена на заседании кафедры

Горных машин и комплексов  
*(название кафедры)*  
Зав.кафедрой   
*(подпись)*  
Лагунова Ю.А.  
*(Фамилия И.О.)*  
Протокол № 1 от 31.08.2022  
*(Дата)*

Рассмотрена методической комиссией  
факультета

горно-механического  
*(название факультета)*  
Председатель   
*(подпись)*  
Осипов П.А.  
*(Фамилия И.О.)*  
Протокол № 1 от 13.09.2022  
*(Дата)*

Екатеринбург

Автор: Иванов И.Ю., к.т.н.,

Гаврилова Л.А., к.т.н., доцент

**МЕТОДИЧЕСКИЕ УКАЗАНИЯ согласованы с выпускающей ка-  
федрой ТМ**

Зав. кафедрой



\_\_\_\_\_

*подпись*

Е.Б. Волков

\_\_\_\_\_  
*И.О. Фамилия*

## **ОГЛАВЛЕНИЕ**

ВВЕДЕНИЕ.....	4
1. РЕКОМЕНДАЦИИ ПО ПОДГОТОВКЕ К ПРАКТИЧЕСКИМ ЗАНЯТИЯМ.....	5
2. ТЕМЫ ПРАКТИЧЕСКИХ ЗАНЯТИЙ.....	6
3. Виды контроля.....	7
ЛИТЕРАТУРА.....	8

## ВВЕДЕНИЕ

При расчете и конструировании горных машин и оборудования решаются задачи по определению их технологических параметров. Выпускники университета должны уметь применять соответствующие методики расчета для выбора объектов горных комплексов для соответствующих условий разработки МПИ.

**Цель практических занятий: закрепление** приобретенных студентами навыков выбора машин и оборудования в горнодобывающей отрасли.

Практические занятия призваны закреплять теоретический материал по следующим компетенциям федерального государственного образовательного стандарта по направлению подготовки **21.05.04 Горное дело:**

*общепрофессиональные*

- Способен демонстрировать знание и понимание фундаментальных наук, а также знания в междисциплинарных областях, позволяющие решать современные прикладные инженерные задачи (ПК-1.1);

### **Результат изучения дисциплины: «Горные машины и оборудование»**

*Знать:*

- основные тенденции развития горных машин и оборудования;
- основные принципы конструкции и работы механизмов и систем горных машин и оборудования;
- правила эксплуатации машин и оборудования для горных работ
- конструктивные особенности различных видов горного оборудования;
- классификации различных горных машин и оборудования;
- системы автоматизации горных машин и оборудования;
- методики программного и дистанционного управления.

*Уметь:*

- обоснованно делать выбор машин и оборудования для заданных горно-геологических условий и объемов горных работ;
- самостоятельно осваивать новые конструкции горных машин, их механизмов и систем;
- проводить расчеты основных параметров горного оборудования,
- определять производительность оборудования;
- осуществлять обработку полученных материалов на ЭВМ.

*Владеть:*

- навыками проведения расчетов рабочих нагрузок;
- методами определения основных параметров и производительности горных машин и оборудования с использованием средств вычислительной техники, обработки полученной информации и физической интерпретации данных;
- спецификой условий работы горного оборудования;
- основными направлениями автоматизации горных машин и оборудования;
- навыками использования специализированных информационных источников и литературы.

# 1. РЕКОМЕНДАЦИИ ПО ПОДГОТОВКЕ К ПРАКТИЧЕСКИМ ЗАНЯТИЯМ

На практических занятиях необходимо стремиться к самостоятельному решению задач, находя для этого более эффективные методы. При этом студентам надо приучить себя доводить решения задач до конечного «идеального» ответа. Это очень важно для будущих специалистов. Практические занятия вырабатывают навыки самостоятельной творческой работы, развивают мыслительные способности.

Практическое занятие – активная форма учебного процесса, дополняющая теоретический курс или лекционную часть учебной дисциплины и призванная помочь обучающимся освоиться в «пространстве» (тематике) дисциплины, самостоятельно прооперировать теоретическими знаниями на конкретном учебном материале.

Выполнению практических занятий предшествует проверка знаний студентов — их теоретической готовности к выполнению задания.

Работы, носящие репродуктивный характер, отличаются тем, что при их проведении студенты пользуются подробными инструкциями, в которых указаны: цель работы, пояснения (теория, основные характеристики), оборудование, аппаратура, материалы и их характеристики, порядок выполнения работы, таблицы, выводы (без формулировки), контрольные вопросы, учебная и специальная литература.

Работы, носящие частично поисковый характер, отличаются тем, что при их проведении студенты не пользуются подробными инструкциями, им не дан порядок выполнения необходимых действий, и требуют от студентов самостоятельного подбора оборудования, выбора способов выполнения работы в инструктивной и справочной литературе и др.

Работы, носящие поисковый характер, характеризуются тем, что студенты должны решить новую для них проблему, опираясь на имеющиеся у них теоретические знания.

При планировании практических занятий преподаватель использует различное сочетание репродуктивных, частично поисковых и поисковых работ, чтобы обеспечить высокий уровень интеллектуальной деятельности.

Формы организации студентов на практических занятиях:

- фронтальная,
- групповая
- индивидуальная.

При фронтальной форме организации занятий все студенты выполняют одновременно одну и ту же работу.

При групповой форме организации занятий одна и та же работа выполняется бригадами по 2—5 человек.

При индивидуальной форме организации занятий каждый студент выполняет индивидуальное задание.

Содержанием практических занятий является:

- решение разного рода задач, в том числе профессиональных (анализ производственных ситуаций, решение ситуационных производственных задач, выполнение профессиональных функций в деловых играх и т.п.);
- выполнение вычислений, расчетов, чертежей;

- изучение, заполнение, разработка инструкционных и технологических карт;
- работа с измерительными приборами, оборудованием;
- самостоятельное выполнение технологических операций;
- работа с нормативными документами, инструктивными материалами, справочниками;
- составление технической и специальной документации и др

## 2. ТЕМЫ ПРАКТИЧЕСКИХ ЗАНЯТИЙ

### **Тема 3: Элементы конструкции горных машин**

Рабочий инструмент горных машин. Виды. Геометрические параметры. Исполнительные органы горных комбайнов. Классификация.

Органы перемещения.

Органы погрузки.

### **Тема 4: Машины для бурения.**

Машины для бурения. Принципиальные схемы и конструктивные особенности бурильных машин для вращательного, ударного, ударно-вращательного и вращательно-ударного бурения. Расчет основных параметров бурильных машин.

Бурильные установки.

Буровые станки для подземного бурения.

Определение производительности и эффективности бурильных установок и буровых станков.

### **Тема 5: Машины для зарядки.**

Машины для зарядки. Классификация, назначение и структурные схемы зарядных машин. Принципиальные схемы и конструктивные особенности зарядных машин. Расчет основных параметров зарядных машин. Определение производительности и эффективности зарядных машин.

### **Тема 6: Погрузочно-транспортные машины.**

Погрузочно-транспортные машины. Классификация, назначение и структурные схемы погрузочных и погрузочно-транспортных машин. Определение оптимальных параметров погрузочных и погрузочно-транспортных машин. Конструктивные особенности и основные расчетные характеристики погрузочных и погрузочно-транспортных машин.

### **Тема 7: Машины для крепления выработок.**

Машины для крепления выработок. Принципиальные схемы и конструктивные особенности машин для крепления выработок. Расчет основных параметров машин для крепления выработок. Определение производительности и эффективности машин для крепления выработок.

### **Тема 8: Горные комбайны и комплексы.**

Горные комбайны и комплексы. Классификация, назначение и структурные схемы горных комбайнов и комплексов. Конструктивные особенности и основные расчетные характеристики горных комбайнов и комплексов.

**Тема 9: Выемочно-транспортирующие машины.**

Выемочно-транспортирующие машины (ВТМ). Классификация и назначение ВТМ. Конструктивные особенности бульдозеров, скреперов. Расчет основных параметров ВТМ.

*Практико-ориентированные задания при выполнении практических работ:*

№ п/п	Тема	Содержание ответа
1	Рабочие органы и инструмент горных машин	<p>Описать: основные виды инструментов</p> <p>Проанализировать чертежи с конструкциями различных буровых станков, выявлять достоинства и недостатки каждой установки</p>
2	Гидравлические крепи	<p>Описать: основные виды применяемых на подземных горных работах</p> <p>Проанализировать по чертежам конструкции различных крепей</p> <p>Подобрать тип крепи для конкретных горно-геологических условий</p>
3	Очистные комбайна	<p>Описать: основные виды очистных комбайнов применяемых на открытых горных работах</p> <p>Проанализировать по чертежам конструкции различных конструкции очистных комбайнов</p> <p>Подобрать тип очистных комбайнов для конкретных горно-геологических условий</p>
4	Проходческие комбайны	<p>Описать: основные виды комбайнов применяемых на подземных горных работах</p> <p>Проанализировать по чертежам конструкции различных комбайнов</p> <p>Подобрать тип комбайна для конкретных горно-геологических условий</p>
5	Транспортирующее и погрузочное оборудование	<p>Описать: схему расположения силового оборудования в корпусах буровых станков и погрузчиков</p> <p>Определить механические характеристики различных типов двигателей</p> <p>Сделать выбор силового оборудования для различных типов буровых станков и погрузчиков</p>
6	Очистные и проходческие комплексы	<p>Описать: основные виды очистных и проходческих комплексов применяемых на подземных горных работах</p> <p>Проанализировать по чертежам конструкции различных конструкции очистных и проходческих комплексов</p> <p>Подобрать тип очистных и проходческих комплексов для конкретных горно-геологических условий</p>

*Примеры заданий:*

1. *Определение максимально возможной производительности комбайна*
2. *Расчет главного параметра качества ремонта.*
3. *Расчёт производительности оборудования для подземных разработок.*

### 3. ВИДЫ КОНТРОЛЯ

Оценивание практических работ проводится дифференцированно (по пятибалльной системе) и при определении оценок за семестр рассматривается как один из основных показателей текущего учета знаний.

*Вопросы для опроса:*

1. Оборудование для крепления выработок.
2. Механизация возведения сборной, анкерной, набрызгбетонной и бетонной монолитной крепи.
3. Механизированные гидравлические крепи.
4. Очистные комбайны. Конструкции комбайнов для наклонных и крутонаклонных пластов. Технические характеристики комбайнов.
5. Очистные комплексы и агрегаты. Увязка параметров машин комплекса и агрегата.
6. Проходческие и нарезные комбайны. Определение производительности проходческих и нарезных комбайнов.
7. Управление комплексами и агрегатами в профиле пласта.
8. Системы перемещения очистных и проходческих машин. Конструкции органов перемещения.
9. Устойчивость горных машин. Устойчивость секций механизированных крепей.
10. Автоматизация горных машин. Программное и дистанционное управление.
11. Проходческие комбайны
12. Классификация и требования, предъявляемые к проходческим комбайнам
13. Стреловые проходческие комбайны
14. Буровые проходческие комбайны для проведения горизонтальных выработок
15. Буровые комбайны для проведения наклонных и вертикальных выработок
16. Нарезные комбайны
17. Тенденции развития горнопроходческих комбайнов
18. Очистные комбайны
19. Классификация и требования, предъявляемые к очистным комбайнам
20. Конструкции и компоновка очистных комбайнов
21. Перспективы совершенствования очистных комбайнов
22. Оборудование для крепления и управления кровлей в очистном забое
23. Классификация и требования, предъявляемые к механизированным крепям
24. Конструкции механизированных гидравлических крепей для лав
25. Современные тенденции развития механизированных крепей
26. Очистные и проходческие комплексы и агрегаты
27. Классификация очистных и проходческих комплексов
28. Компоновочные схемы очистных комплексов и агрегатов
29. Выбор оборудования и согласование режимных параметров
30. Схемы работы очистных комплексов (агрегатов) и автоматизация их управления функциональных машин очистных комплексов и агрегатов
31. Комплекты, комплексы и агрегаты для проведения подготовительных выработок
32. Оборудование для возведения крепи из сборных элементов
33. Комбайновые комплексы для проведения подготовительных выработок



*Критерии оценивания:* полнота и правильность ответа на вопрос, наличие вывода, соблюдение нормы литературной речи, владение профессиональной лексикой. Каждый показатель – 1 балл

*Критерии оценки:*

Ответ правильный, всесторонне и глубоко освещает предложенный вопрос, показывает умение студента делать выводы, соблюдать нормы литературной речи, владение профессиональной лексикой (полный и правильный ответ) – 4 балла.

Ответ отвечает основным предъявляемым требованиям - студент обстоятельно владеет материалом, показывает умение делать выводы, соблюдать нормы литературной речи, владение профессиональной лексикой, однако не на все вопросы дает глубокие, исчерпывающие и аргументированные ответы (неточный, правильный ответ) – 3 балла.

Ответ неполно раскрывает поставленные вопросы, студент поверхностно отвечает на вопросы, допускает существенные недочеты - затрудняется делать выводы, использовать нормы литературной речи, профессиональной лексики (неточный и неполный ответ) – 2 балла.

Ответы на вопросы неправильны или не отличаются аргументированностью. Студент не показывает необходимых минимальных знаний, бытовая речь, неумение делать выводы, а также, если студент отказывается отвечать (неправильный ответ, отказ от ответа) – 1 балл.

Два и более существенных дополнения к ответу – 3 балла.

Одно существенное дополнение к ответу на вопрос – 1 балл

## ЛИТЕРАТУРА

1. **Горные машины для подземной разработки месторождений полезных ископаемых:** учебное пособие / Н. М. Суслов, А. П. Комиссаров; Министерство образования и науки РФ, Уральский государственный горный университет. - Екатеринбург: УГГУ, 2017. - 155 с. : ил. - Библиогр.: с. 151-154. - ISBN 978-5-8019-0416-0
2. Тургель Д.К. Горные машины и оборудование подземных разработок: учебное пособие / Уральский государственный горный университет. - Екатеринбург: УГГУ, 2007. - 302 с. : ил. - Библиогр.: с. 298-299.
3. Иванов И.Ю. Рабочий инструмент горных машин: методические указания по выполнению лабораторных работ по дисциплине "Горные машины и оборудование подземных горных работ" для студентов специальности 21.05.04 - "Горное дело" специализации "Горные машины и оборудование" очного и заочного обучения / И. Ю. Иванов. - Екатеринбург: УГГУ, 2018. - 23 с.: рис., табл. - Библиогр.: с. 22.
4. Иванов И.Ю. Погрузочно-доставочные машины: методические указания по выполнению лабораторных работ по дисциплине "Горные машины и оборудование подземных горных работ" для студентов специальности 21.05.04 - "Горное дело" специализации "Горные машины и оборудование" очного и заочного обучения / И. Ю. Иванов. - Екатеринбург: УГГУ, 2018. - 22 с.: рис., табл. - Библиогр.: с. 21.
5. Комплексы для проходки восстающих выработок: методические указания по выполнению лабораторных работ по дисциплине "Горные машины и оборудование подземных горных работ" для студентов специальности 21.05.04 - "Горное дело" специализации "Горные машины и оборудование" очного и заочного обучения / И. Ю. Иванов. - Екатеринбург: УГГУ, 2018. - 23 с. : ил. - Библиогр.: с. 22.
6. Комиссаров А.П., Суслов Н.М., Тургель Д.К. Горные машины для разработки рудных месторождений: учеб. пособие / Уральская гос. горно-геологическая академия. - Екатеринбург: УГГГА, 1994. - 108 с. : ил. - Библиогр.: с. 105.

7. **Очистные комбайны**/ Мутыгуллин А.В. [и др.]. – Изд-во «Горное дело» ООО «Киммерийский центр»: 2014. – 576 с. <http://library.gorobr.ru/catalog/gornoe-delo?view=content&id=30060>
-

МИНОБРНАУКИ РОССИИ

ФГБОУ ВО «Уральский государственный горный университет»

Проректор по учебно-методическому  
комплексу \_\_\_\_\_ С.А. Упоров



**МЕТОДИЧЕСКИЕ УКАЗАНИЯ ПО ОРГАНИЗАЦИИ  
САМОСТОЯТЕЛЬНОЙ РАБОТЫ СТУДЕНТОВ**

**Б1.В.02 АЭРОЛОГИЯ ГОРНЫХ ПРЕДПРИЯТИЙ**

Специальность -

***21.05.04 Горное дело***

Специализация -

***Мехатроника и робототехника промышленных комплексов***

форма обучения: очная

Одобрены на заседании кафедры

Безопасности горного производства

*(название кафедры)*

Зав. кафедрой \_\_\_\_\_

*(подпись)*

Елохин В.А.

*(Фамилия И.О.)*

Протокол №1 от 07.09.2022

*(Дата)*

Рассмотрена методической комиссией  
факультета

Горно-механического факультета

*(название факультета)*

Председатель \_\_\_\_\_

*(подпись)*

Осипов П.А.

*(Фамилия И.О.)*

Протокол № 1 от 13.09.2022

*(Дата)*

Екатеринбург

## СОДЕРЖАНИЕ

ВВЕДЕНИЕ .....	3
ВИДЫ САМОСТОЯТЕЛЬНОЙ РАБОТЫ СТУДЕНТА .....	4
МЕТОДИЧЕСКИЕ РЕКОМЕНДАЦИИ ПО ПОДГОТОВКЕ КО ВСЕМ ВИДАМ ТЕКУЩЕГО КОНТРОЛЯ .....	4
Повторение материала лекций и самостоятельное изучение курса .....	4
Подготовка к практическим занятиям и лабораторным работам .....	5
Подготовка и написание контрольной работы .....	6
Подготовка к выполнению и написанию курсовой работы (проекта) .....	7
МЕТОДИЧЕСКИЕ РЕКОМЕНДАЦИИ ПО ПОДГОТОВКЕ К ПРОМЕЖУТОЧНОЙ АТТЕСТАЦИИ.....	8
Подготовка к зачёту .....	8
Подготовка к экзамену.....	8

## ВВЕДЕНИЕ

*Самостоятельная работа студентов* – это разнообразные виды деятельности студентов, осуществляемые под руководством, но без непосредственного участия преподавателя в аудиторное и/или внеаудиторное время.

Это особая форма обучения по заданиям преподавателя, выполнение которых требует активной мыслительной, поисково-исследовательской и аналитической деятельности.

Методологическую основу самостоятельной работы студентов составляет деятельностный подход, когда цели обучения ориентированы на формирование умений решать типовые и нетиповые задачи, то есть на реальные ситуации, где студентам надо проявить знание конкретной дисциплины, использовать внутрипредметные и межпредметные связи.

Цель самостоятельной работы – закрепление знаний, полученных на аудиторных занятиях, формирование способности принимать на себя ответственность, решать проблему, находить конструктивные выходы из сложных ситуаций, развивать творческие способности, приобретение навыка организовывать своё время

Кроме того самостоятельная работа направлена на обучение студента осмысленно и самостоятельно работать сначала с учебным материалом, затем с научной информацией, заложить основы самоорганизации и самовоспитания с тем, чтобы привить умение в дальнейшем непрерывно повышать свой профессиональный уровень.

Самостоятельная работа реализует следующие задачи:

- систематизация и закрепление полученных теоретических знаний и практических умений студентов;
- углубление и расширение теоретических знаний;
- формирование умений использовать нормативную, правовую, справочную документацию и специальную литературу;
- развитие познавательных способностей и активности студентов: творческой инициативы, самостоятельности, ответственности и организованности;
- формирование самостоятельности мышления, способностей к саморазвитию, самосовершенствованию и самореализации;
- формирование практических (общеучебных и профессиональных) умений и навыков;
- развитие исследовательских умений;
- получение навыков эффективной самостоятельной профессиональной (практической и научно-теоретической) деятельности.

В учебном процессе выделяют два вида самостоятельной работы:

- аудиторная;
- внеаудиторная.

*Аудиторная самостоятельная работа* по дисциплине выполняется на учебных занятиях под непосредственным руководством преподавателя и по его заданию.

*Внеаудиторная самостоятельная работа* – планируемая учебная, учебно-исследовательская, научно-исследовательская работа студентов, выполняемая во внеаудиторное время по заданию и при методическом руководстве преподавателя, но без его непосредственного участия.

Самостоятельная работа, не предусмотренная образовательной программой, учебным планом и учебно-методическими материалами, раскрывающими и конкретизирующими их содержание, осуществляется студентами инициативно, с целью реализации собственных учебных и научных интересов.

Для более эффективного выполнения самостоятельной работы по дисциплине преподаватель рекомендует студентам источники и учебно-методические пособия для работы, характеризует наиболее рациональную методику самостоятельной работы, демонстрирует ранее выполненные студентами работы и т. п.

## **ВИДЫ САМОСТОЯТЕЛЬНОЙ РАБОТЫ СТУДЕНТА**

Основные формы организации самостоятельной работы студентов определяются следующими параметрами:

- содержание учебной дисциплины;
- уровень образования и степень подготовленности студентов;
- необходимость упорядочения нагрузки студентов при самостоятельной работе.

В соответствии с реализацией рабочей программы дисциплины в рамках самостоятельной работы студенту необходимо выполнить следующие виды работ:

*для подготовки ко всем видам текущего контроля:*

- повторение материала лекций;
- самостоятельное изучение курса;
- подготовка к практическим занятиям и лабораторным работам;
- подготовка к контрольной работе, написание контрольной работы;
- выполнение и написание курсовой работы (проекта);

*для подготовки ко всем видам промежуточной аттестации:*

- подготовка к зачёту;
- подготовка к экзамену.

Особенностью организации самостоятельной работы студентов является необходимость не только подготовиться к сдаче зачета /экзамена, но и собрать, обобщить, систематизировать, проанализировать информацию по темам дисциплины.

Технология организации самостоятельной работы студентов включает использование информационных и материально-технических ресурсов образовательного учреждения.

Самостоятельная работа может осуществляться индивидуально или группами студентов как online, так и на занятиях в зависимости от цели, объема, конкретной тематики самостоятельной работы, уровня сложности, уровня умений студентов.

В качестве форм и методов контроля внеаудиторной самостоятельной работы студентов могут быть использованы обмен информационными файлами, семинарские занятия, тестирование, опрос, доклад, реферат, самоотчеты, контрольные работы, защита контрольных и курсовых работ (проектов), защита зачётных работ в виде доклада с презентацией и др.

Текущий контроль результатов внеаудиторной самостоятельной работы студентов осуществляется в пределах времени, отведенного на обязательные учебные занятия по дисциплине.

Промежуточный контроль результатов внеаудиторной самостоятельной работы студентов осуществляется в пределах времени, отведенного для сдачи экзамена / зачёта.

В методических указаниях по каждому виду контроля представлены материалы для самостоятельной работы и рекомендации по организации отдельных её видов.

### **МЕТОДИЧЕСКИЕ РЕКОМЕНДАЦИИ ПО ПОДГОТОВКЕ КО ВСЕМ ВИДАМ ТЕКУЩЕГО КОНТРОЛЯ**

#### **Повторение материала лекций и самостоятельное изучение курса**

Лекционный материал по дисциплине излагается в виде устных лекций преподавателя во время аудиторных занятий. Самостоятельная работа студента во время лекционных аудиторных занятий заключается в ведении записей (конспекта лекций).

Конспект лекций, выполняемый во время аудиторных занятий, дополняется студентом при самостоятельном внеаудиторном изучении некоторых тем курса. Самостоятельное изучение тем курса осуществляется на основе списка основной и дополнительной литературы к дисциплине.

Перечень основной и дополнительной учебной литературы, необходимой для освоения дисциплины приведён в рабочей программе дисциплины.

Рекомендуемые задания для самостоятельной внеаудиторной работы студента, направленные на повторение материала лекций и самостоятельное изучение тем курса:

*для овладения знаниями:*

- конспектирование текста;
- чтение основной и дополнительной литературы;
- составление плана текста;
- работа со словарями, справочниками и нормативными документами;
- просмотр обучающих видеозаписей.

*для закрепления и систематизации знаний:*

- работа с конспектом лекций;
- повторная работа над учебным материалом;
- составление таблиц для систематизации учебного материала;
- изучение нормативных материалов;
- составление плана и тезисов ответа на вопросы для самопроверки;
- ответы на вопросы для самопроверки;
- составление библиографических списков по изучаемым темам.

*для формирования навыков и умений:*

- выполнение рисунков, схем, эскизов оборудования;
- рефлексивный анализ профессиональных умений.

Тематический план изучения дисциплины и содержание учебной дисциплины приведены в рабочей программе дисциплины.

Вопросы для самопроверки приведены учебной литературе по дисциплине или могут быть предложены преподавателем на лекционных аудиторных занятиях после изучения каждой темы.

### **Подготовка к практическим занятиям и лабораторным работам**

*Практические занятия* по дисциплине выступают средством формирования у студентов системы интегрированных умений и навыков, необходимых для освоения профессиональных компетенций, а также умений определять, разрабатывать и применять оптимальные методы решения профессиональных задач.

На практических занятиях происходит закрепление теоретических знаний, полученных в ходе лекций, осваиваются методики и алгоритмы решения типовых задач по образцу и вариантных задач, разбираются примеры применения теоретических знаний для практического использования, выполняются доклады с презентацией по определенным учебно-практическим, учебно-исследовательским или научным темам с последующим их обсуждением.

Рекомендуемые задания для самостоятельной внеаудиторной работы студента, направленные на подготовку к практическим занятиям:

*для овладения знаниями:*

- чтение основной и дополнительной литературы;
- работа со словарями, справочниками и нормативными документами;
- просмотр обучающих видеозаписей.

*для закрепления и систематизации знаний:*

- работа с конспектом лекций;
- ответы на вопросы для самопроверки;
- подготовка публичных выступлений;
- составление библиографических списков по изучаемым темам.

*для формирования навыков и умений:*

- решение задач по образцу и вариативных задач;
- выполнение рисунков, схем, эскизов оборудования;

- рефлексивный анализ профессиональных умений.

Тематический план изучения дисциплины и содержание учебной дисциплины приведены в рабочей программе дисциплины.

*Лабораторные занятия* по дисциплине выступают средством формирования у студентов навыков работы с использованием лабораторного оборудования, планирования и выполнения экспериментов, оформления отчётной документации по выполнению лабораторных работ.

Рекомендуемые задания для самостоятельной внеаудиторной работы студента, направленные на подготовку к лабораторным занятиям:

*для овладения знаниями:*

- изучение методик работы с использованием различных видов и типов лабораторного оборудования;
- изучение правил безопасной эксплуатации лабораторного оборудования;
- работа со словарями, справочниками и нормативными документами.

*для закрепления и систематизации знаний:*

- составление плана проведения эксперимента;
- составление отчётной документации по результатам экспериментирования;
- аналитическая обработка результатов экспериментов.

*для формирования навыков и умений:*

- выполнение рисунков, схем, эскизов оборудования;
- оформление отчётной документации по выполнению лабораторных работ.

### **Подготовка и написание контрольной работы**

*Контрольная работа* – индивидуальная деятельность обучающегося по концентрированному выражению накопленного знания, обеспечивает возможность одновременной работы всем обучающимся за фиксированное время по однотипным заданиям, что позволяет преподавателю оценить всех обучающихся. Контрольная работа является средством проверки умений применять полученные знания для решения задач определенного типа по теме или разделу.

Рекомендуемые задания для самостоятельной внеаудиторной работы студента, направленные на подготовку к контрольной работе:

*для овладения знаниями:*

- чтение основной и дополнительной литературы;
- работа со словарями, справочниками и нормативными документами.

*для закрепления и систематизации знаний:*

- работа с конспектом лекций;
- ответы на вопросы для самопроверки.

*для формирования навыков и умений:*

- решение задач по образцу и вариативных задач;
- выполнение рисунков, схем, эскизов оборудования;
- оформление отчётной документации по выполнению контрольной работы.

Контрольная работа может быть выполнена в виде доклада с презентацией.

*Доклад с презентацией* – это публичное выступление по представлению полученных результатов знаний по определенной учебно-практической, учебно-исследовательской или научной теме.

При подготовке доклада с презентацией обучающийся должен продемонстрировать умение самостоятельного изучения отдельных вопросов, структурирования основных положений рассматриваемых проблем, публичного выступления, позиционирования себя перед коллективом, навыки работы с библиографическими источниками и оформления научных текстов.



В ходе подготовки к докладу с презентацией обучающемуся необходимо:

- выбрать тему и определить цель выступления;
- осуществить сбор материала к выступлению;
- организовать работу с источниками;
- во время изучения источников следует записывать вопросы, возникающие по мере ознакомления, ключевые слова, мысли, суждения; представлять наглядные примеры из практики;
- сформулировать возможные вопросы по теме доклада, подготовить тезисы ответов на них;
- обработать материал и представить его в виде законченного доклада и презентации.

При выполнении контрольной работы в виде доклада с презентацией самостоятельная работа студента включает в себя:

*для овладения знаниями:*

- чтение основное и дополнительной литературы по заданной теме доклада;
- составление плана доклада;
- работа со словарями, справочниками и нормативными документами;
- просмотр обучающих видеозаписей по теме доклада

*для закрепления и систематизации знаний:*

- составление плана и тезисов презентации по теме доклада;
- составление презентации;
- составление библиографического списка по теме доклада;
- подготовка к публичному выступлению;
- составление возможных вопросов по теме доклада и ответов на них.

*для формирования навыков и умений:*

- публичное выступление;
- выполнение рисунков, схем, эскизов оборудования;
- рефлексивный анализ профессиональных умений.

Варианты контрольных работ и темы докладов приведены в комплекте оценочных средств дисциплины.

### **Подготовка к выполнению и написанию курсовой работы (проекта)**

*Курсовая работа (проект)* – форма контроля для демонстрации обучающимся умений работать с объектами изучения, критическими источниками, справочной и энциклопедической литературой, логично и грамотно излагать собственные умозаключения и выводы, обосновывать и строить априорную модель изучаемого объекта или процесса, создавать содержательную презентацию выполненной работы.

При выполнении и защите курсовой работы (проекта) оценивается умение самостоятельной работы с объектами изучения, справочной литературой, логично и грамотно излагать собственные умозаключения и выводы, обосновывать выбранную технологическую схему и принятый тип и количество оборудования, создавать содержательную презентацию выполненной работы (пояснительную записку и графический материал).

Рекомендуемые задания для самостоятельной внеаудиторной работы студента, направленные на подготовку к курсовой работе (проекту):

*для овладения знаниями:*

- чтение основной и дополнительной литературы;
- работа со словарями, справочниками и нормативными документами;
- составление плана выполнения курсовой работы (проекта);
- составление списка использованных источников.

для закрепления и систематизации знаний:

- работа учебно-методическими материалами по выполнению курсовой работы (проекта);
- изучение основных методик расчёта технологических схем, выбора и расчёта оборудования;
- подготовка тезисов ответов на вопросы по тематике курсовой работы (проекта).

для формирования навыков и умений:

- решение задач по образцу и вариативных задач;
- выполнение рисунков, схем, компоновочных чертежей;
- оформление текстовой и графической документации.

Тематика курсовых работ (проектов) приведены в комплекте оценочных средств дисциплины.

## **МЕТОДИЧЕСКИЕ РЕКОМЕНДАЦИИ ПО ПОДГОТОВКЕ К ПРОМЕЖУТОЧНОЙ АТТЕСТАЦИИ**

### **Подготовка к зачёту**

Зачёт по дисциплине может быть проведён в виде теста или включать в себя защиту контрольной работы (доклад с презентацией).

*Тест* – это система стандартизированных заданий, позволяющая автоматизировать процедуру измерения уровня знаний и умений обучающегося.

При самостоятельной подготовке к зачёту, проводимому в виде теста, студенту необходимо:

- проработать информационный материал (конспект лекций, учебное пособие, учебник) по дисциплине; проконсультироваться с преподавателем по вопросу выбора дополнительной учебной литературы;
- выяснить условия проведения теста: количество вопросов в тесте, продолжительность выполнения теста, систему оценки результатов и т. д.;
- приступая к работе с тестом, нужно внимательно и до конца прочитать вопрос и предлагаемые варианты ответов, выбрать правильные (их может быть несколько), на отдельном листке ответов вписать цифру вопроса и буквы, соответствующие правильным ответам.

В процессе выполнения теста рекомендуется применять несколько подходов в решении заданий. Такая стратегия позволяет максимально гибко оперировать методами решения, находя каждый раз оптимальный вариант. Не нужно тратить слишком много времени на трудный вопрос, а сразу переходить к другим тестовым заданиям, к трудному вопросу можно обратиться в конце. Необходимо оставить время для проверки ответов, чтобы избежать механических ошибок.

Зачёт также может проходить в виде защиты контрольной работы (доклад с презентацией). Методические рекомендации по подготовке и выполнению доклада с презентацией приведены в п. «Подготовка и написание контрольной работы».

### **Подготовка к экзамену**

Промежуточная аттестация по итогам освоения дисциплины проводится в форме экзамена.

Билет на экзамен включает в себя теоретические вопросы и практико-ориентированные задания.

*Теоретический вопрос* – индивидуальная деятельность обучающегося по концентрированному выражению накопленного знания, обеспечивает возможность

одновременной работы всем обучающимся за фиксированное время по однотипным заданиям, что позволяет преподавателю оценить всех обучающихся.

*Практико-ориентированное задание* – средство проверки умений применять полученные знания для решения задач определенного типа по определенной теме.

При самостоятельной подготовке к экзамену студенту необходимо:

- получить перечень теоретических вопросов к экзамену;
- проработать пройденный материал (конспект лекций, учебное пособие, учебник) по дисциплине, при необходимости изучить дополнительные источники;
- составить планы и тезисы ответов на вопросы;
- проработать все типы практико-ориентированных заданий;
- составить алгоритм решения основных типов задач;
- выяснить условия проведения экзамена: количество теоретических вопросов и практико-ориентированных заданий в экзаменационном билете, продолжительность и форму проведения экзамена (устный или письменный), систему оценки результатов и т. д.;
- приступая к работе с экзаменационным билетом, нужно внимательно прочитать теоретические вопросы и условия практико-ориентированного задания;
- при условии проведения устного экзамена составить план и тезисы ответов на теоретические вопросы, кратко изложить ход решения практико-ориентированного задания;
- при условии проведения письменного экзамена дать полные письменные ответы на теоретические вопросы; изложить ход решения практико-ориентированного задания с численным расчётом искомых величин.



Проректор по учебно-методическому комплексу  
С.А. Упоров

**МЕТОДИЧЕСКИЕ УКАЗАНИЯ  
ПО ВЫПОЛНЕНИЮ КОНТРОЛЬНЫХ И РАСЧЕТНО-  
ГРАФИЧЕСКИХ РАБОТ  
Б1.В.04 ГИДРОМЕХАНИКА**

Специальность –  
**21.05.04 Горное дело**  
Специализация –

***Мехатроника и робототехника промышленных комплексов***

Авторы: Двинин Л.А., доцент, к.т.н., Двинина Л. Б., доцент, к.т.н.

Одобрена на заседании кафедры

Технической механики  
(название кафедры)

Зав. кафедрой

(подпись)

Волков Е.Б.

(Фамилия И.О.)

Протокол № 1 от 06.09.2022

(Дата)

Рассмотрена методической комиссией  
факультета

Горно-механического  
(название факультета)

Председатель

(подпись)

Осипов П.А.

(Фамилия И.О.)

Протокол № 1 от 13.09.2022

(Дата)

Екатеринбург

Методические указания адресованы студентам, обучающимся по направлению подготовки 21.05.04 Горное дело, и призваны обеспечить эффективную самостоятельную работу по курсу «ГИДРОМЕХАНИКА».

Форма контроля самостоятельной работы студентов – проверка на практическом занятии, контрольные работы, зачет.

## ФОРМЫ И СОДЕРЖАНИЕ САМОСТОЯТЕЛЬНОЙ РАБОТЫ

### Расчетно-графическая работа

Расчетно-графические работы выполняются по методической литературе, изданной кафедрой:

Часс С. И. [Текст]: Гидромеханика. Сборник задач. – Екатеринбург: Изд-во УГГУ, 2010. – 145 с.

Часс С. И. [Текст]: Гидравлика. Гидромеханика. Сборник задач и контрольных заданий. – Екатеринбург: Изд-во УГГУ, 2009. – 137 с.

Номера вариантов берутся по номеру в списке группы или назначаются преподавателем, номера заданий берутся по таблице.

Методические рекомендации для решения задач и примеры для самостоятельного решения приведены в учебных пособиях:

Бибенина Т.П.: Гидромеханика: Конспект лекций. – Екатеринбург: Изд-во УГГУ, 2016. – 224 с.

Часс С. И.: Гидравлика, гидромеханика. Механика жидкости и газа. Учебное пособие. – Екатеринбург: Изд-во УГГУ, 2013. – 215 с.

### Тематика расчетно-графических работ:

1. Определение давления в точке жидкости, приборы для измерения давления. Гидростатический закон распределения давления, закон Паскаля.
  2. Аналитический метод и графоаналитический метод определения силы на плоские поверхности.
  3. Определение силы давления на криволинейные поверхности, закон Архимеда.
  4. Ламинарный и турбулентный режимы движения, гидравлические сопротивления, расчет простых коротких трубопроводов.
  5. Элементы расчетов сложных трубопроводных систем.
- Для подготовки к практическим занятиям преподаватель может привлекать дополнительную литературу, а также раздаточный материал.

*Подготовка к контрольной работе* проводится студентом самостоятельно в рамках часов, выделенных на самостоятельную работу в учебном плане.

## Контрольная работа № 1

1. Дать понятие вязкости жидкости. Представить коэффициенты, характеризующие вязкость жидкости, единицы измерения коэффициентов. Записать закон Ньютона.
2. Представить давление  $p=720$  мм рт. ст. в единицах измерения системы СИ.
3. Определить какое давление – манометрическое или вакуум – показывает мановакуумметр, если абсолютное давление в измеряемой области равно 68 кПа. Величину давления представить в барах.
4. Определить давление в резервуаре, заполненном водой, на глубине  $h = 1,2$  м, если избыточное давление на поверхности жидкости  $p_{изб}=62$  кПа.
5. Сформулировать закон Архимеда.

### Задача

Шаровой сосуд радиусом  $r = 0,4$  м, заполненный водой, висит на тяге, прикрепленной к его верхней половине. Найти давление в центре сосуда (показание пружинного мановакуумметра  $MB$ ), при котором нижнюю половину сосуда, имеющую силу тяжести  $G = 1500$  Н, можно не закреплять. Каким должно быть показание прибора, если силу тяжести не учитывать?

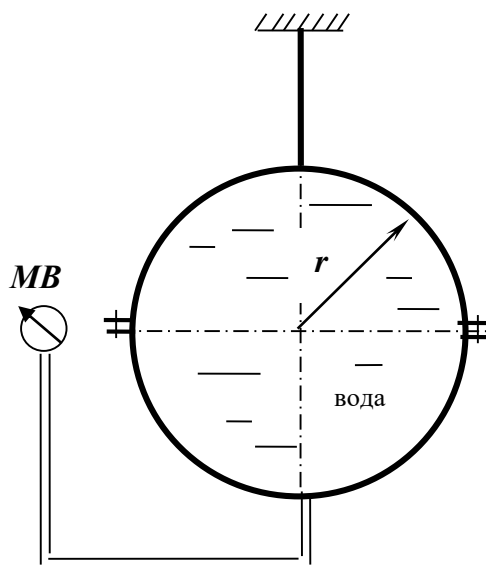

## Контрольная работа № 2

1. Записать формулу связи коэффициентов вязкости: динамического  $\mu$  и кинематического  $\nu$ .
2. Представить давление  $p = 1,2$  ат в единицах измерения системы СИ.
3. Определить абсолютное давление в резервуаре, заполненном воздухом, если показание вакуумметра, установленного на резервуаре, равно  $p_{\text{вак}} = 0,6$  ат.
4. Определить каким будет показание манометра (в бар), установленного на глубине  $h = 1,2$  м открытого резервуара, заполненного бензином. Плотность бензина  $\rho_b = 700$  кг/м<sup>3</sup>.
5. Записать дифференциальные уравнения равновесия жидкости.

### Задача

Определить силу давления воды на полусферическое дно резервуара радиуса  $r = 1$  м, если показание манометра  $M$ , установленного на расстоянии  $h = 1,3$  м, равняется  $p_{\text{ман}} = 0,2$  бар.

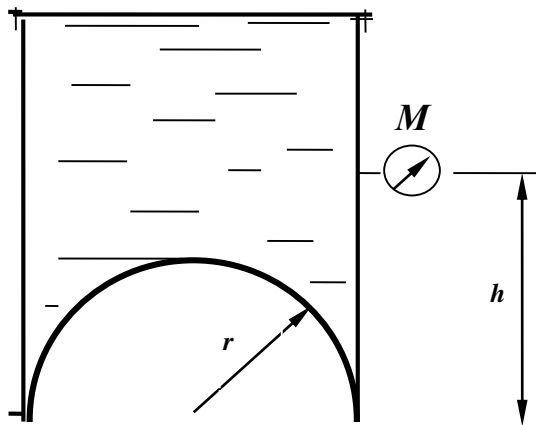

### Контрольная работа № 3.

1. Дать понятие физического свойства жидкости *сжимаемость*. Привести формулу коэффициента объемного сжатия.
2. Представить давление  $p = 196$  кПа в атмосферах технических (ат).
3. Манометрическое давление в измеряемой области равно  $p_{\text{ман}} = 32$  кПа. Записать величину абсолютного давления в области измерения.
4. Избыточное давление на поверхности масла в закрытом резервуаре равно  $p_{\text{изб}} = 0,13$  ат. На какой глубине  $h$  установлен манометр, если его показание равно  $p_{\text{ман}} = 0,31$  ат; плотность масла  $\rho_m = 900$  кг/м<sup>3</sup>.
5. Записать гидростатический закон распределения давления.

### Задача

Определить усилие  $N$ , которое надо приложить к штоку поршня для удержания его на месте, если показание мановакуумметра  $p_{\text{мв}} = 0,5$  ати, диаметр штока  $d = 100$  мм, высота уровня масла над осью штока  $H = 1,5$  м, плотность масла  $\rho_m = 800$  кг/м<sup>3</sup>.

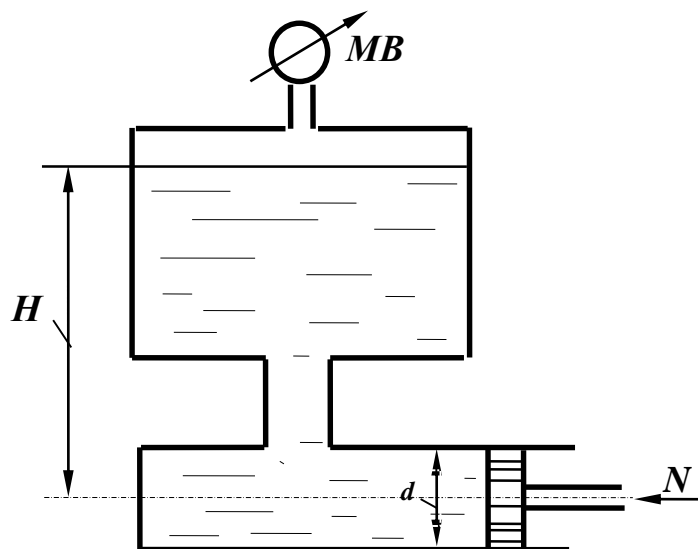



## Контрольная работа № 4

1. Дать понятие физического явления *кавитация*.
2. Представить давление  $p = 500$  мм рт.ст. в единицах измерения системы СИ.
3. Вакуумметрическое давление в измеряемой области равно  $p_{\text{вак}} = 38$  кПа, записать величину абсолютного давления в области измерения.
4. Определить, каким должно быть давление на поверхности масла закрытого резервуара, если показание манометра на глубине  $h = 0,8$  м равно  $p_{\text{ман}} = 0,12$  ат. Плотность масла принять равной  $\rho_m = 900$  кг/м<sup>3</sup>.
5. Сформулировать закон Паскаля.

### Задача

Определить показание манометра  $M$  в центре боковой стенки резервуара с водой, а также усилие  $N$ , приложенное к запорному устройству плоской квадратной крышки  $B$  при следующих данных:  $Z = 3$  м;  $h = 2$  м;  $a = 1$  м.

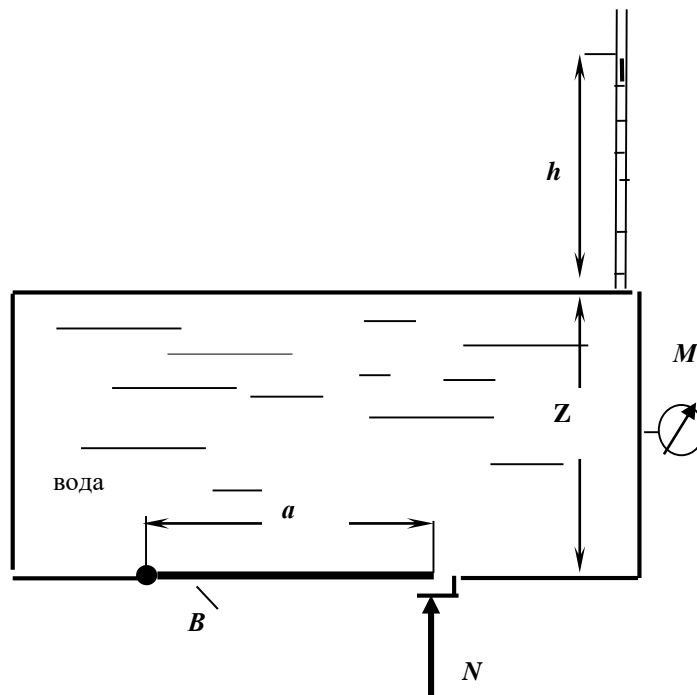

## Контрольная работа № 5

1. Дать понятие гидростатического давления. Свойства гидростатического давления. Единицы измерения давления в системе СИ.
2. Представить давление  $p = 200$  мм рт. ст. в Па.
3. Определить, какое давление, манометрическое или вакуум, показывает мановакуумметр и его величину, если абсолютное давление в измеряемой области равно  $p_{\text{абс}} = 0,8$  ат.
4. Определить, каким будет показание мановакуумметра на глубине  $h = 2,2$  м закрытого резервуара, заполненного водой, если на поверхности жидкости действует вакуумметрическое давление  $p_{\text{вак}} = 0,1$  ат.
5. Дать определение свойства жидкости *вязкость*.

### Задача

Определить силу давления на крышку маслобака  $AB$ , если показание пьезометра  $H = 400$  мм, угол наклона крышки  $\alpha = 45^\circ$ . В сечении бак имеет форму квадрата со стороной  $a = 200$  мм. Плотность масла  $\rho_m = 900$  кг/м<sup>3</sup>.

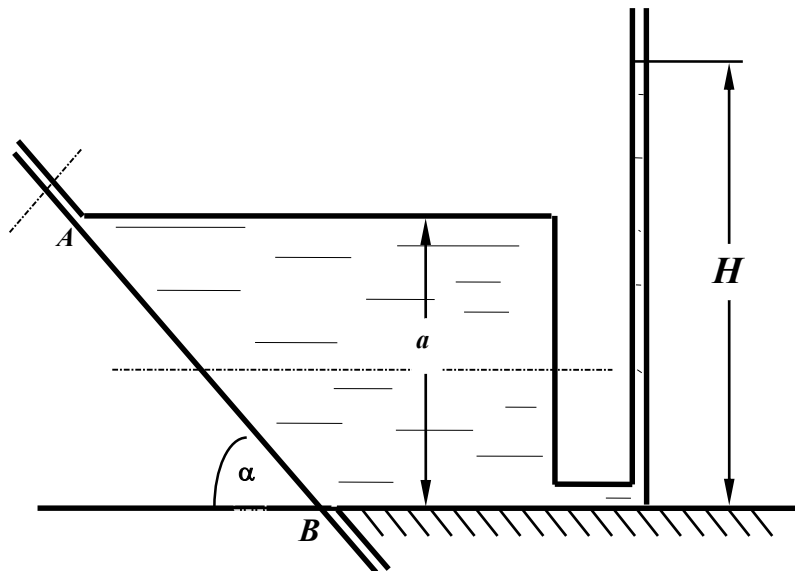

## Контрольная работа № 6

1. Дать понятие плоскости уровня, представить уравнение плоскости уровня.
2. Представить перевод давления  $p = 1,2$  ат в м вод.ст., в Па.
3. Дать понятие абсолютного давления. Записать абсолютное давление при манометрическом давлении  $p_{\text{ман}} = 32$  кПа.
4. Показание манометра на определенной глубине в открытом резервуаре с водой равно  $p_{\text{ман}} = 0,14$  ат. Определить, как изменится показание манометра на той же глубине, если резервуар заполнить маслом плотностью  $\rho_m = 800$  кг/м<sup>3</sup>.
5. Нарисовать схему пьезометра для измерения абсолютного давления.

### Задача

Вода, подаваемая под давлением  $p = 2,5$  ати по трубе  $d = 150$  мм, заполняет резервуар. Определить минимально необходимый диаметр  $D$  шарообразной поплавок, обеспечивающий автоматическое закрытие клапана при наполнении резервуара, если:  $a = 100$  мм;  $b = 500$  мм. Собственным весом рычага, клапана и поплавок пренебречь

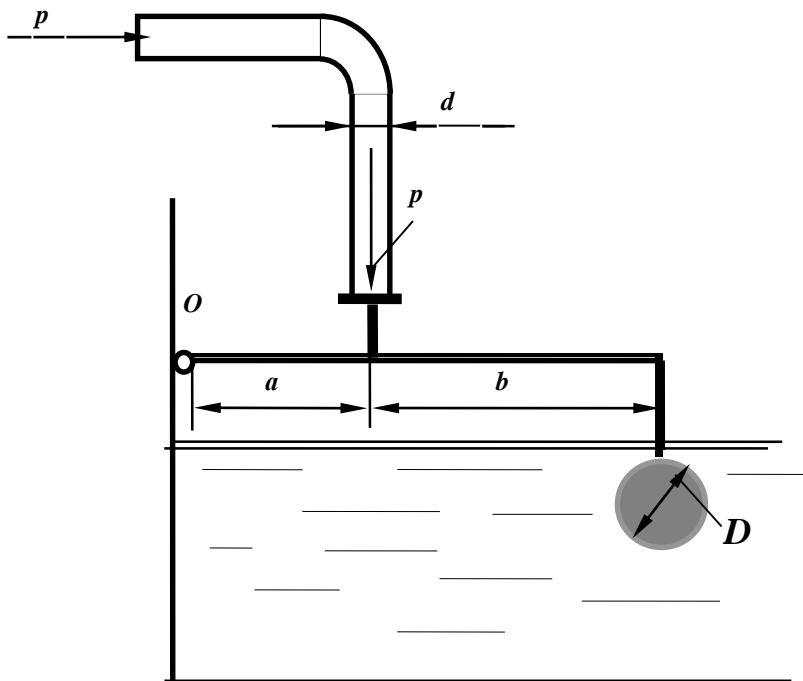

## Контрольная работа № 7

1. Записать основное уравнение гидростатики, пояснить все входящие в него параметры.
2. Представить давление  $p = 1,6$  ат в единицах измерения системы СИ.
3. Дать понятие абсолютного давления. Записать величину абсолютного давления при вакуумметрическом давлении  $p_{\text{вак}} = 38$  кПа.
4. Показание манометра на определенной глубине открытого резервуара, заполненного бензином плотностью  $\rho_{\text{бен}} = 700$  кг/м<sup>3</sup>, равно  $p_{\text{ман}} = 0,12$  ат. Как изменится показание манометра на той же глубине, если резервуар заполнить маслом плотностью  $\rho_{\text{мас}} = 900$  кг/м<sup>3</sup>.
5. По какой формуле следует определять силу давления жидкости на плоскую стенку, если на свободной поверхности жидкости действует абсолютное давление  $p_0$  больше атмосферного, а не смоченная сторона стенки находится под атмосферным давлением?

### Задача

Закрытый резервуар заполнен дизельным топливом с плотностью  $\rho = 846$  кг/м<sup>3</sup>. В вертикальной стенке резервуара имеется прямоугольное отверстие, закрытое полуцилиндрической крышкой. Она может поворачиваться вокруг горизонтальной оси в точке  $A$ . Пренебрегая силой тяжести крышки, определить усилие  $N$ , которое нужно приложить к крышке, чтобы она не открывалась при следующих данных:  $p_{\text{МВ}} = 11,4$  кПа;  $d = 1$  м;  $h = 1$  м;  $b = 1,2$  м.

Размер  $b$  перпендикулярен плоскости чертежа.

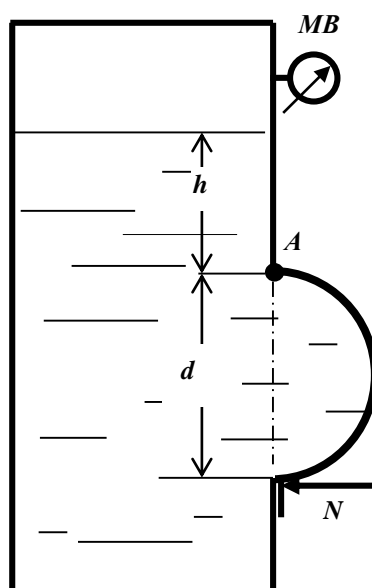

## Контрольная работа № 8

1. Записать гидростатический закон распределения давления. Дать определение геометрического и пьезометрического напоров.
2. Представить давление  $p = 196$  кПа в технических атмосферах (ат).
3. Определение абсолютного давления. Чему равно абсолютное давление при манометрическом давлении  $p_{\text{ман}} = 62$  кПа.
4. Показание манометра, установленного на закрытом резервуаре, заполненном маслом плотностью  $\rho_{\text{мас}} = 800$  кг/м<sup>3</sup>, равно  $p_{\text{ман}} = 0,12$  ат. Рассчитать, какой должна быть высота уровня масла в пьезометре, выведенном на уровне установки манометра.
5. Дать понятие тела давления, на примерах пояснить различные тела давления.

### Задача

К рычагу гидроусилителя приложена сила  $F$ . Определить силу давления жидкости с плотностью  $\rho = 900$  кг/м<sup>3</sup> на квадратную крышку  $A$  при следующих данных:  $F = 180$  Н;  $d = 40$  мм;  $c = 1$  м;  $h = 1$  м;  $a = 10$  мм;  $b = 40$  мм.

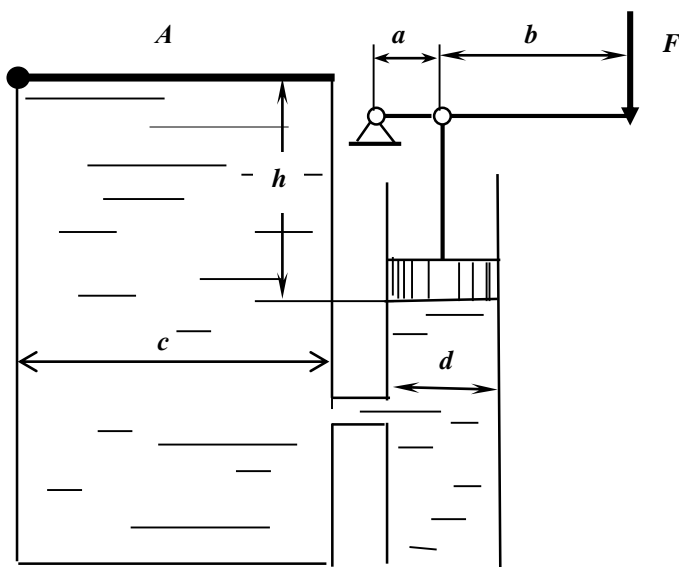

## Контрольная работа № 9

1. Понятие гидростатического давления. Расчетная формула давления. Единицы измерения давления.
2. Представить давление, равное  $p = 12$  м вод. ст., в единицах измерения системы СИ.
3. Абсолютное давление в измеряемой области равно  $p_{\text{абс}} = 0,38$  ат. Установить, каким прибором следует пользоваться для измерения давления, рассчитать его величину в системе СИ.
4. Определить давление на поверхности жидкости закрытого резервуара, если показание ртутного U-образного манометра, установленного на глубине  $h = 1,5$  м равно  $p = 100$  мм рт.ст.
5. Какой зависимостью выражается гидростатический напор?

### Задача

Плоский прямоугольный затвор с размерами  $L = 2,5$  м и  $B = 10$  м создает подпор воды  $H = 2,3$  м. Затвор может вращаться относительно оси шарнира  $A$ . Определить силу натяжения троса  $T$ , удерживающую затвор в заданном положении. Размер  $B$  перпендикулярен плоскости чертежа

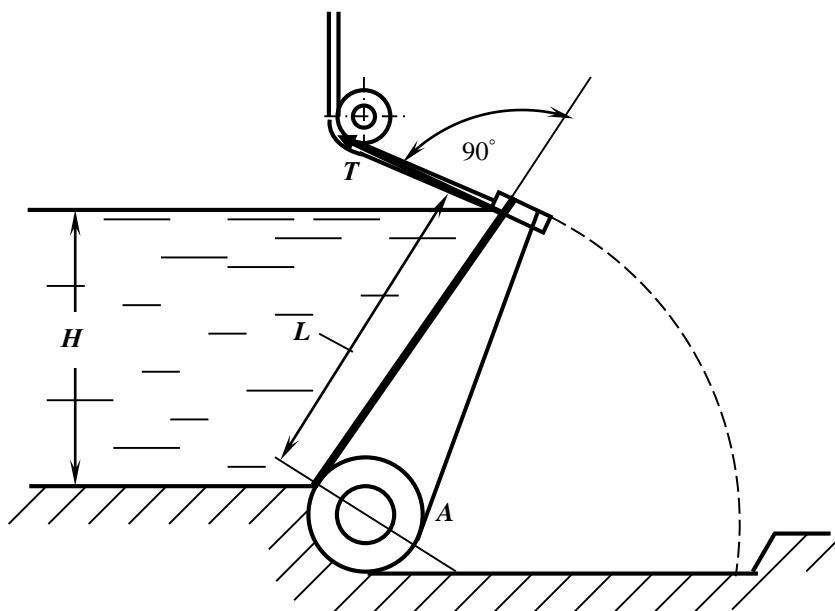

## Контрольная работа № 10

1. Понятие физического свойства **вязкость**. Коэффициенты, характеризующие вязкость, единицы их измерения.
2. Перевести давление, равное 12 м вод.ст., в мм рт.ст.
3. Дать понятие абсолютного давления. Записать величину абсолютного давления в измеряемой области, если показание манометра в этой области равно  $p_{\text{ман}} = 0,8$  ат.
4. Вакуумметрическое давление на поверхности воды в закрытом резервуаре равно  $p_{\text{вак}} = 0,6$  ат. Установить, каким прибором следует измерить давление на глубине  $h = 1,5$  м и рассчитать его величину.
5. Как расположена линия действия силы избыточного (весового) давления жидкости, действующей на плоскую фигуру любой формы?

### Задача

Жидкость в емкости « $a \cdot h$ » нагревается до температуры  $20^\circ\text{C}$ . Определить усилие  $F$ , которое требуется приложить к поршню расширительного цилиндра диаметром  $D$ , чтобы сохранился прежний объем жидкости?

Также найти усилие  $F_{\text{зат}}$ , на которое должен быть рассчитан затвор круглой крышки диаметром  $d$  при следующих данных: плотность  $\rho = 1000$  кг/м<sup>3</sup>,  $d = 500$  мм,  $D = 260$  мм,  $h = 2$  м,  $a = 1,5$  м;  $\beta_T = 150 \cdot 10^{-6}$  1/град;  $\beta_p = 0,5 \cdot 10^{-10}$  Па<sup>-1</sup>.

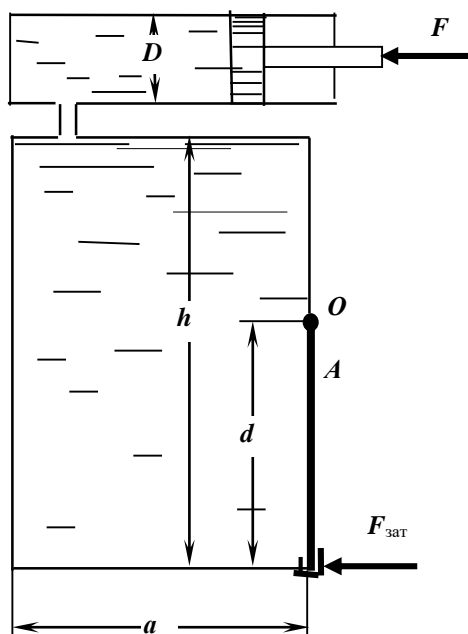

## Контрольная работа № 11

1. Понятие *плоскости уровня*. Уравнение плоскости уровня. Значение параметров, входящих в уравнение.
2. Представить перевод давления  $p = 100$  мм рт. ст. в единицах измерения системы СИ.
3. Записать величину абсолютного давления в измеряемой области, если показание вакуумметра в этой области  $p_{\text{вак}} = 0,6$  ат.
4. Вакуумметрическое давление на поверхности закрытого резервуара равно  $p_{\text{вак}} = 0,1$  ат. Установить каким прибором следует измерить давление на глубине  $h = 3,0$  м и рассчитать его величину.
5. Размерность кинематического коэффициента вязкости в системе СИ

### Задача

Определить давление жидкости  $p_1$  в гидроцилиндре, необходимое для преодоления усилия на штоке  $F$  при следующих данных:  $F = 10$  кН; диаметр поршня  $D = 160$  мм; диаметр штока  $d = 80$  мм;  $p_0 = 20$  кПа,  $H = 10$  м;  $\rho = 900$  кг/м<sup>3</sup>.

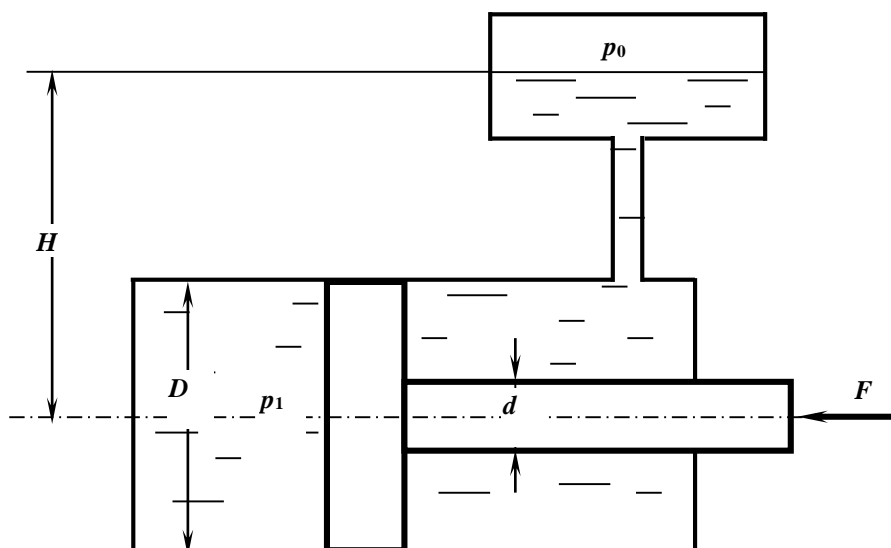



## Контрольная работа № 12

1. Записать гидростатический закон распределения давления. Дать понятие геометрического и пьезометрического напоров.
2. Представить давление  $p = 68$  кПа в м вод. ст.
3. Абсолютное давление в измеряемой области равно  $p_{\text{абс}} = 198$  кПа. Установить, каким прибором следует пользоваться для измерения давления и рассчитать показание этого прибора.
4. Показание манометра на глубине  $h = 1,5$  м закрытого резервуара, заполненного водой, равно  $p_{\text{ман}} = 0,121$  ат. Определить, каким будет показание манометра на той же глубине, если резервуар будет заполнен маслом. Плотность масла равна  $\rho_{\text{мас}} = 800$  кг/м<sup>3</sup>.
5. Записать дифференциальные уравнения равновесия жидкости; пояснить параметры, входящие в уравнения.

### Задача

Усилие  $T$  удерживает плоскую квадратную крышку со стороной  $a$  в закрытом положении. Определить предельно допустимое значение избыточного давления над уровнем жидкости  $p_m$ , при котором крышка остается в закрытом положении, при следующих данных:  $T = 2100$  Н,  $a = 50$  см,  $h = 2$  м,  $\rho = 1000$  кг/м<sup>3</sup>.

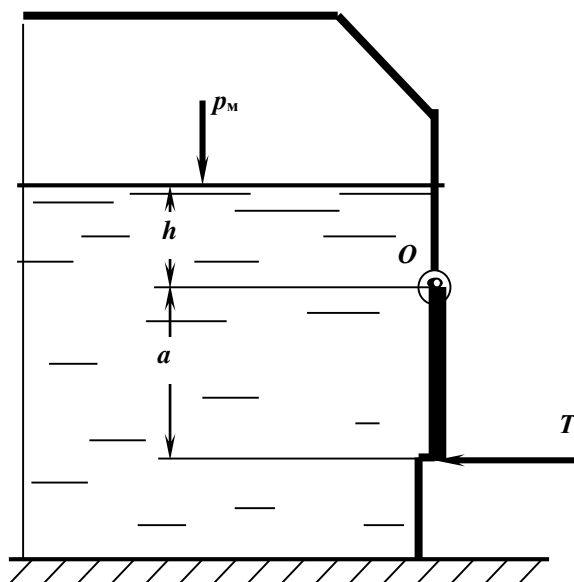

### Контрольная работа № 13

1. Понятие физического свойства жидкости *капиллярность*.
2. Представить давление  $p = 300$  мм рт.ст. в единицах измерения системы СИ.
3. Показание манометра в измеряемой области равно  $p_{\text{ман}} = 0,12$  ат. Представить расчет абсолютного давления в этой области и его величину в системе СИ.
4. В закрытом резервуаре, заполненном бензином, показание манометра на некоторой глубине составляет  $p_{\text{ман}} = 0,07$  ат. Определить пьезометрическую высоту, соответствующую этому давлению:  $\rho_{\text{б}} = 700$  кг/м<sup>3</sup>.
5. Каковы единица измерения *динамической вязкости* ?

#### Задача

Определить усилие  $N$ , которое нужно приложить к цилиндрическому затвору, установленному на квадратном отверстии крышки резервуара с водой, при следующих данных:  $h = 1$  м,  $r = 0,2$  м. Затвор поворачивается вокруг шарнира в точке  $A$ .

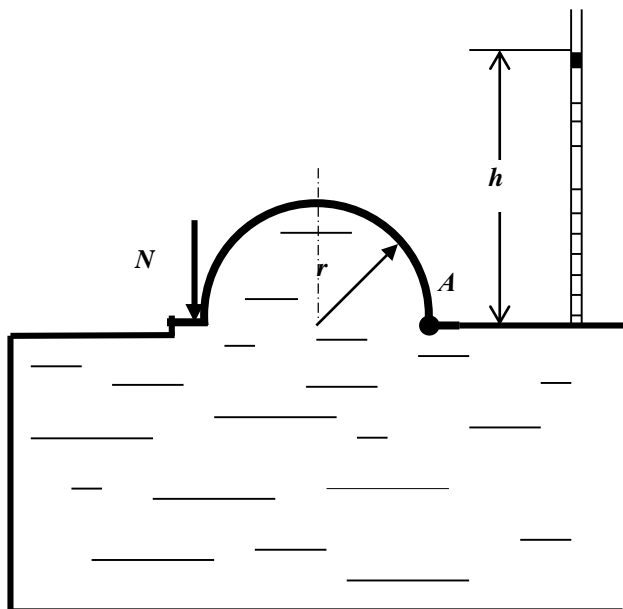

## Контрольная работа № 14

1. Представить *основное уравнение гидростатики*, дать определение, пояснить значение входящих параметров.
2. Представить давление  $p = 730$  мм рт.ст. в ат.
3. Абсолютное давление в измеряемой области равно  $p_{\text{абс}} = 68$  кПа. Определить, каким будет показание мановакуумметра, установленного в этой области, и величину давления.
4. В закрытом резервуаре, заполненном маслом, показание манометра на определенной глубине составляет  $p_{\text{ман}} = 0,06$  ат. Определить какой будет пьезометрическая высота (напор) на уровне установки манометра. Плотность масла принять  $\rho_m = 800$  кг/м<sup>3</sup>.
5. Дать определение свойства жидкости *сжимаемость*.

### Задача

Запорное устройство полусферической крышки радиусом  $r$  рассчитано на усилие  $N$ . Определить показание манометра в центре боковой стенки при максимально допустимом давлении в жидкости плотностью  $\rho = 900$  кг/м<sup>3</sup>:  $N = 90$  кН,  $a = 3$  м,  $r = 0,4$  м.

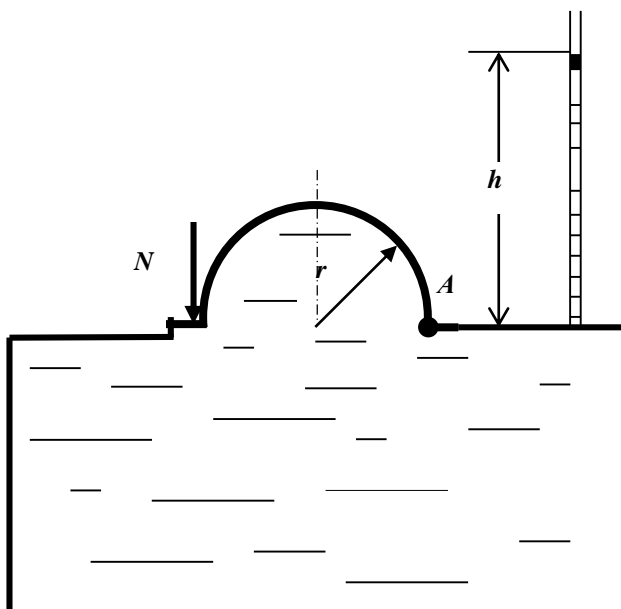

## Контрольная работа № 15

1. Записать уравнения Эйлера для равновесного состояния жидкости. Пояснить параметры, входящие в уравнение.
2. Показание манометра на глубине  $h = 2,5$  м закрытого резервуара, заполненного водой, равно  $p_{\text{ман}} = 0,32$  ат. Определить, каким будет показание манометра на той же глубине, если резервуар будет заполнен маслом. Плотность масла равна  $\rho_{\text{мас}} = 800$  кг/м<sup>3</sup>.
3. Определить показание механического вакуумметра (в ат), установленного на воздушном резервуаре, если показание ртутного вакуумметра, присоединенного к тому же резервуару, составляет 0,2 м.
4. В чем физический смысл понятия *гидростатического давления*.
5. Какие силы действуют в жидкости?

### Задача

Замкнутый резервуар с нефтью ( $\rho = 900$  кг/м<sup>3</sup>) разделен на две части плоской перегородкой, имеющей квадратное отверстие со стороной  $a = 1$  м. Давление над нефтью в левой части резервуара определяется показанием манометра  $p_M = 0,15$  ат, а в правой – показанием вакуумметра  $p_B = 0,2$  ат.

Найти величину силы давления, действующей на крышку, закрывающую отверстие в перегородке, и точку ее приложения.

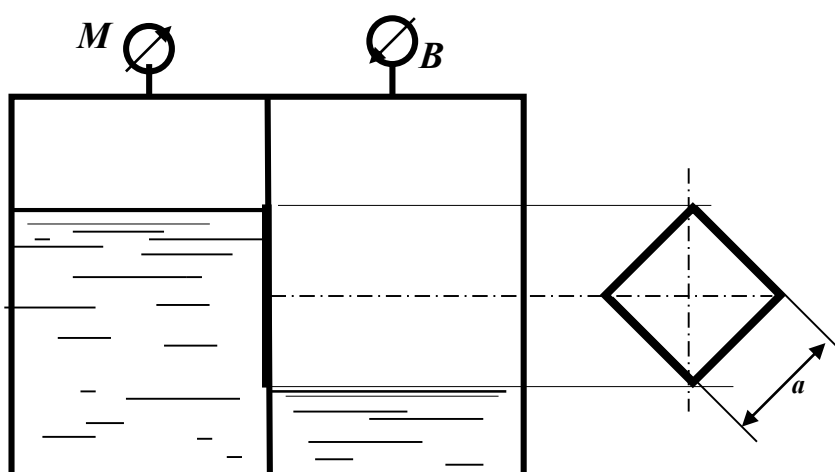

## Контрольная работа № 16

1. Какое движение жидкости называется установившимся?
2. Определить диаметр трубы для пропуска воды с расходом  $Q = 2,0$  л/с при скорости  $V = 1,0$  м/с.
3. Рассчитать коэффициент сопротивления вентиля  $\zeta_{\text{вент}}$ , если потери напора в нем составляют  $h_{\text{вент}} = 0,25$  м при скорости  $V = 0,5$  м/с.
4. Записать уравнение Бернулли для целого потока реальной жидкости, представить диаграмму уравнения.
5. Определить режим движения жидкости в трубе  $d = 100$  мм, шероховатостью  $\Delta = 0,05$  мм при скорости движения  $V = 0,21$  м/с. Коэффициент кинематической вязкости жидкости  $\nu = 0,7 \times 10^{-6}$  м<sup>2</sup>/с. Для турбулентного режима проверить область сопротивления.

### Задача

Определить расход воды, подводимый к системе параллельно соединенных труб, если действующий напор  $H = 10$  м. Трубы стальные, новые. Местными потерями пренебречь.

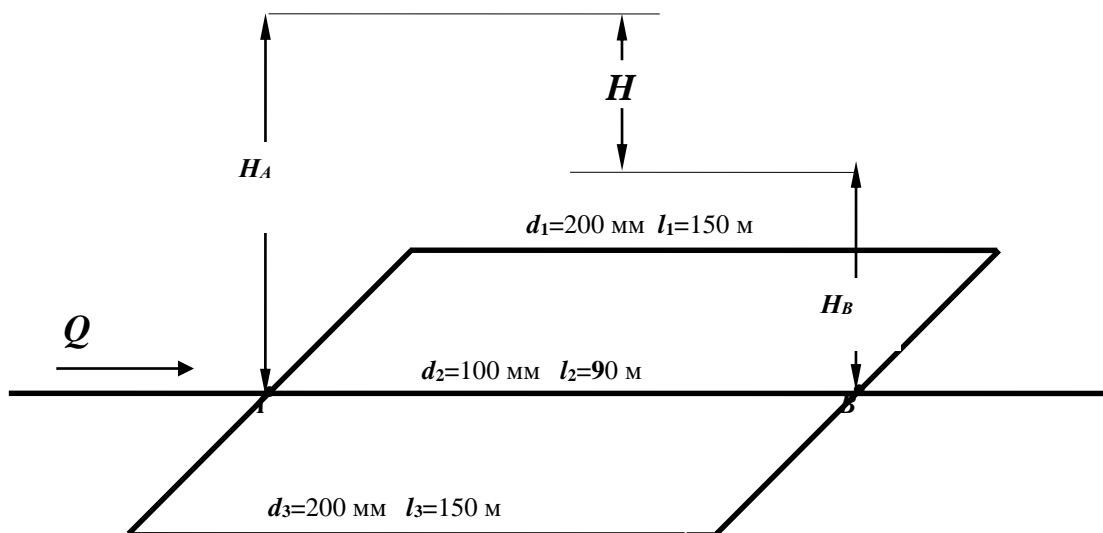

## Контрольная работа № 17

1. Какое движение жидкости называется равномерным?
2. Определить скорость движения воды в трубе диаметром  $d_1 = 50$  мм, если при постоянном расходе скорость в трубе  $d_2 = 100$  мм равна  $V_2 = 1,0$  м/с.
3. Геометрический смысл уравнения Бернулли для идеальной жидкости. Диаграмма уравнения.
4. Определить потери напора в пробковом кране  $h_{кр}$ , если коэффициент сопротивления крана  $\zeta_{кр} = 17,0$ , а скорость движения воды  $V = 1,2$  м/с.
5. Определить потери напора при подаче воды по трубопроводу  $d = 200$  мм и длиной  $l = 1500$  м при скорости потока  $V = 13,1$  см/с и температуре  $10^0\text{C}$  ( $\nu = 0,0131$  см<sup>2</sup>/с). Трубы стальные, новые ( $\Delta = 0,05$  мм).

### Задача

Определить максимально возможную высоту наполнения верхнего резервуара  $Z$  из нижней емкости при расходе воды  $Q = 8$  л/с по двум коротким трубам  $d_1 = 100$  мм,  $l_1 = 40$  м,  $d_2 = 150$  мм,  $l_2 = 60$  м при показании манометра  $p_M = 50$  кПа;  $\nu = 0,01$  Ст;  $\Delta = 0,1$  мм; пробковый кран закрыт на  $30^\circ$ .

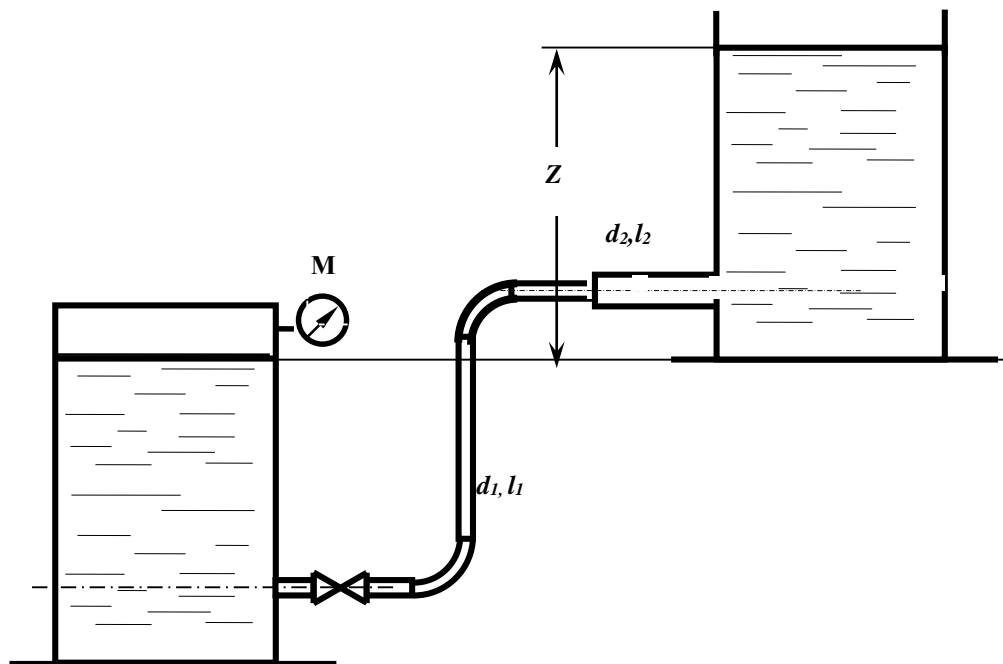

## Контрольная работа № 18

1. Какой трубопровод называется коротким?
2. Рассчитать расход воды в трубе  $d = 100$  мм при скорости  $V = 1,27$  м/с.
3. Как экспериментально определяется скоростной напор и рассчитывается скорость в точке потока? Нарисовать схему прибора.
4. Какие гидравлические сопротивления называются местными? Привести расчетную формулу определения потерь напора в местных сопротивлениях.
5. Определить режим движения жидкости в трубе  $d = 100$  мм и шероховатостью  $\Delta = 0,05$  мм при пропускной способности  $Q = 1,6$  л/с, если коэффициент кинематической вязкости  $\nu = 0,7 \times 10^{-6}$  м<sup>2</sup>/с. Для случая турбулентного режима движения установить область сопротивления.

### Задача

Из напорного бака *A* идет магистральный трубопровод длиной  $l = 800$  м. В т. *B* магистраль разделяется на две нитки: одна идет к пункту *C*, где расходуется  $Q_C = 11$  л/с, другая – к пункту *D*, где потребляется  $Q_D = 95$  л/с. Определить диаметры каждого участка и отметку уровня воды в баке, при условии, что  $V \leq 1,2$  м/с.

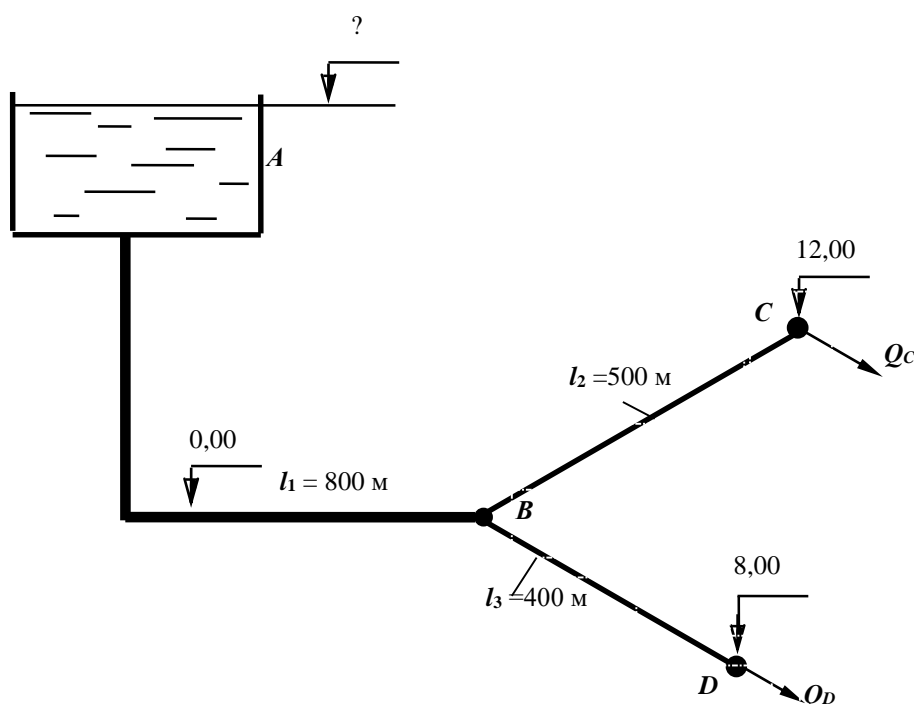

## Контрольная работа № 19

1. От чего зависит величина коэффициента гидравлического трения в квадратичной области сопротивления турбулентного режима?

2. Рассчитать диаметр трубы для пропуска расхода  $Q = 2$  л/с при скорости  $V = 1,0$  м/с.

3. Каким прибором определяется полный напор в точке потока жидкости? Начертить схему прибора.

4. Какие внешние факторы вызывают потери напора по длине? Записать расчетные зависимости для определения этих потерь.

5. Определить режим движения жидкости в трубе диаметром  $d = 50$  мм при расходе  $Q = 1,2$  л/с, если коэффициент кинематической вязкости жидкости равен  $\nu = 0,3 \times 10^{-4}$  м<sup>2</sup>/с.

### Задача

В трубопроводе диаметром  $D = 100$  мм длиной  $l = 100$  м установлен расходомер Вентури с модулем  $d^2/D^2 = 0,3$ . Определить расход воды  $Q$  по перепаду уровней жидкости в дифманометре  $h = 0,5$  м. Определить избыточное давление на поверхности жидкости в баке, под действием которого происходит движение при следующих данных:  $Z_1 = 2$  м,  $Z_2 = 5$  м, коэффициенты сопротивления вентиля принять  $\zeta_{\text{вен}} = 7,0$ ; трубы Вентури  $\zeta_{\text{Вент}} = 0,5$ ; остальные коэффициенты местных сопротивлений по таблице. Труба водопроводная нормальная (коэффициент Дарси при турбулентном режиме можно определить по таблице).

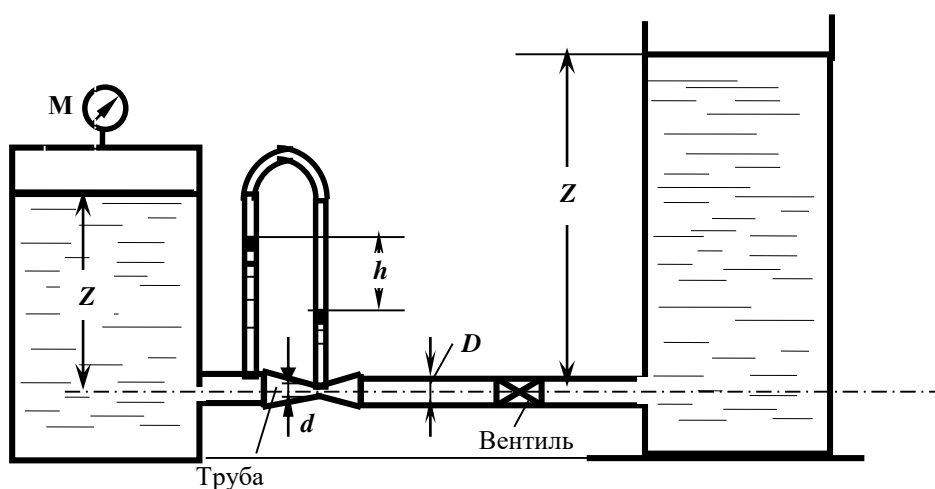



## Контрольная работа № 20

1. Какой трубопровод называется простым?
2. Рассчитать гидравлический радиус потока жидкости в круглой трубе диаметром  $d = 100$  мм и в трубе квадратного сечения со стороной  $a = 200$  мм.
3. Представить уравнение Бернулли для элементарной струйки реальной жидкости, начертить диаграмму уравнения. Дать пояснение всех параметров, входящих в уравнение.
4. Как изменятся потери напора по длине при постоянном расходе, если диаметр трубопровода уменьшится в 2 раза? Показать расчетом.
5. Определить, при каком значении коэффициента кинематической вязкости  $\nu$  возможен ламинарный режим в трубе  $d = 50$  мм при скорости движения  $V = 1,2$  м/с.

### Задача

Определить расходы воды у потребителей в системе трех последовательно соединенных труб:  $d_1 = 200$  мм,  $l_1 = 600$  м,  $d_2 = 150$  мм,  $l_2 = 300$  м,  $d_3 = 100$  мм,  $l_3 = 200$  м, если показания манометра в начале системы  $p_m = 3,0$  ат и остаточный напор у потребителя должен быть не менее 10 м. Местные потери принять равными 5% от потерь по длине. Построить пьезометрическую линию.

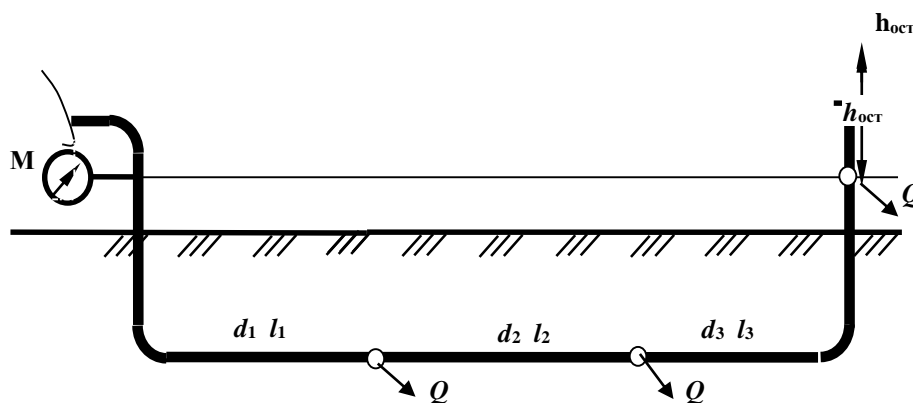

## Контрольная работа № 21

1. Дать определение ламинарного режима.
2. Определить, при какой скорости воды в трубе диаметром  $d = 100$  мм будет обеспечен расход  $Q = 2,0$  л/с.
3. Записать уравнение Бернулли для элементарной струйки реальной жидкости, построить диаграмму уравнения, пояснить параметры, входящие в уравнение.
4. Рассчитать потери напора по длине в трубе диаметром  $d = 100$  мм длиной  $L = 10$  м при расходе  $Q = 8,2$  л/с и коэффициенте гидравлического трения  $\lambda = 0,04$ .
5. Определить режим движения воды в трубе диаметром  $d = 100$  мм при скорости  $V = 1,2$  м/с, если кинематический коэффициент вязкости  $\nu = 10^{-6}$  м<sup>2</sup>/с, шероховатость внутренней поверхности трубы  $\Delta = 0,5$  мм. При турбулентном режиме установить область сопротивления.

### Задача

Рассчитать тупиковую водопроводную систему, снабжающую водой шахты  $A$  и  $B$ , а также определить высоту водонапорной башни  $H$  (действующий напор), если остаточный напор у потребителя должен быть не менее 10 м, расходы шахт составляют  $Q_A = 40$  л/с;  $Q_B = 60$  л/с, эксплуатационная скорость в трубах  $V_{\text{экс}} = 1,5$  м/с; длины участков:  $l_1 = 1000$  м,  $l_2 = 1200$  м,  $l_3 = 900$  м. Местные потери принять равными 10% от потерь по длине. Построить пьезометрическую линию. Чертеж представлен в плане

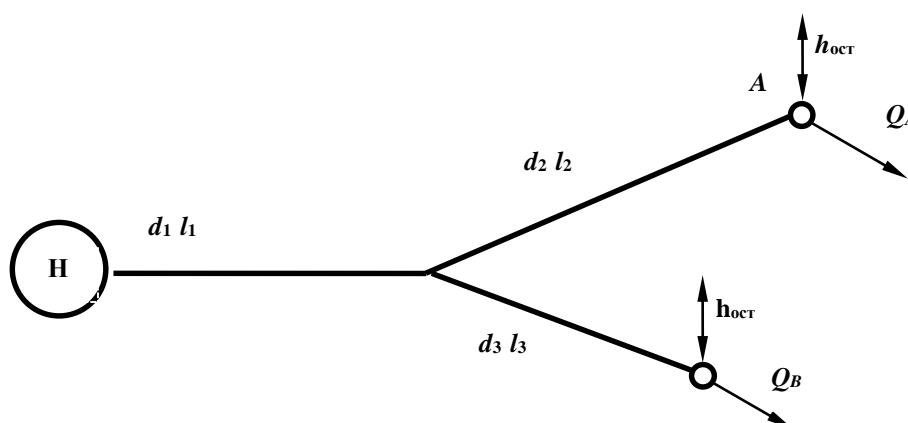

## Контрольная работа № 22

1. Охарактеризовать турбулентный режим движения.
2. Определить пропускную способность (расход) для трубы диаметром  $d = 100$  мм при скорости движения потока воды  $V = 1,27$  м/с.
3. Записать уравнение Бернулли для потока вязкой жидкости, построить диаграмму уравнения. Пояснить параметры, входящие в уравнение.
4. Рассчитать коэффициент гидравлического трения  $\lambda$  для водопроводной трубы  $d = 100$  мм, длиной  $L = 40$  м, если потери напора по длине  $h_l = 1,5$  м при расходе  $Q = 9,5$  л/с.
5. Определить режим движения воды в трубе диаметром  $d = 50$  мм с шероховатостью  $\Delta = 1,0$  мм при скорости  $V = 1,2$  м/с, если кинематический коэффициент вязкости  $\nu = 10^{-6}$  м<sup>2</sup>/с. Для турбулентного режима установить область сопротивления.

### Задача

Расход  $Q = 20$  л/с поступает из напорного бака  $A$  в резервуар  $B$  по системе последовательно соединенных труб (размеры – на схеме). Определить  $H$  при следующих показаниях приборов:  $p_{\text{ман}} = 0,5$  ат,  $p_{\text{вак}} = 0,2$  ат. Трубы водопроводные нормальные. Местные потери составляют 10% потерь по длине. Построить пьезометрическую линию.

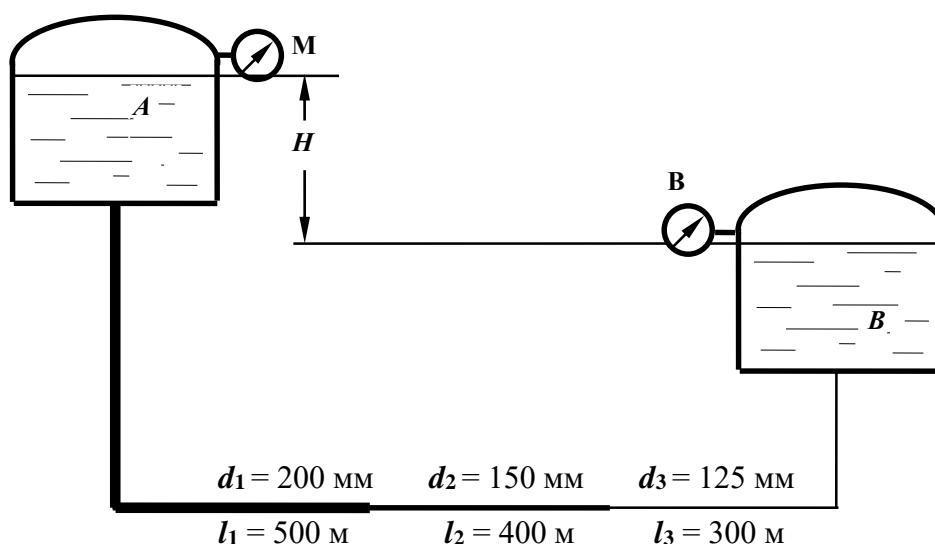

## Контрольная работа № 23

1. Что такое критическая скорость и как ее определить для трубопровода?
2. Определить пропускную способность (расход) для трубы диаметром  $d = 100$  мм, при скорости движения потока воды  $V = 2,0$  м/с; какой режим движения в трубе при этой скорости?
3. Построить диаграмму уравнения Бернулли для элементарной струйки реальной жидкости; пояснить геометрический смысл уравнения.
4. Как изменятся потери напора по длине, если расход жидкости увеличится в 2 раза, показать расчетом.
5. Определить, при какой скорости возможен ламинарный режим для потока жидкости в трубе диаметром  $d = 50$  мм, если коэффициент кинематической вязкости жидкости равен  $\nu = 0,3 \times 10^{-4}$  м<sup>2</sup>/с.

### Задача

Из водонапорного бака  $A$  в пункты  $B$  и  $C$  подаются одинаковые расходы воды  $Q_B = Q_C = Q$ . Определить величину  $Q$  расхода у потребителей, если напор  $H = 15$  м, трубы водопроводные, нормальные, соединены последовательно:  $d_1 = 100$  мм,  $l_1 = 500$  м,  $d_2 = 75$  мм,  $l_2 = 300$  м. Местные потери принять равными 5% от потерь по длине.

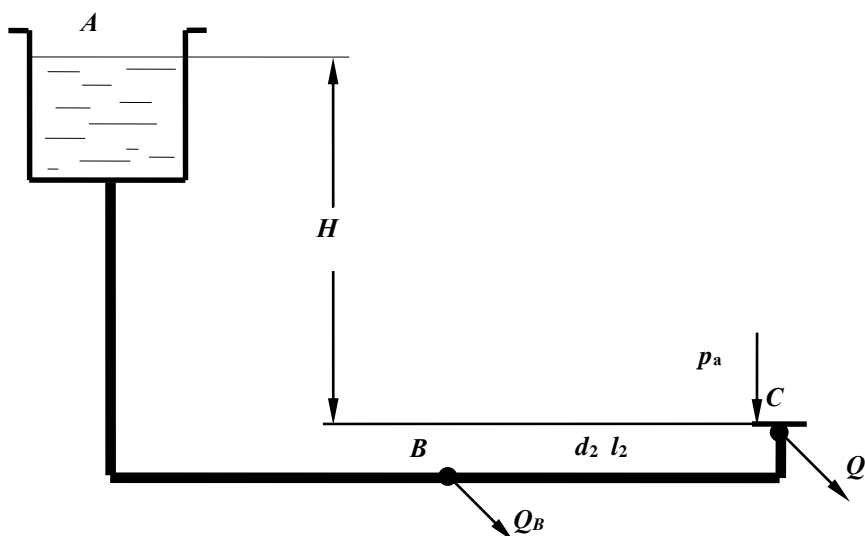

## Контрольная работа № 24

1. Записать уравнение неразрывности потока.
2. Дать понятие гидростатического напора в сечении потока. Как он определяется экспериментально?
3. Рассчитать при каком значении коэффициента сопротивления пробкового крана  $\zeta_{кр}$  будет обеспечен расход  $Q = 1$  л/с в трубе диаметром  $d = 50$  мм, если величина потерь напора в кране составляет  $h_{кр} = 25$  см.
4. Определить потери напора по длине в трубе длиной  $L = 20$  м диаметром  $d = 50$  мм с абсолютной шероховатостью  $\Delta = 0,5$  мм при расходе  $Q = 2,5$  л/с, если коэффициент кинематической вязкости воды  $\nu = 10^{-6}$  м<sup>2</sup>/с.
5. Рассчитать гидравлический радиус потока жидкости в круглой трубе диаметром  $d = 200$  мм и в трубе квадратного сечения со стороной  $a = 100$  мм.

### Задача

Определить манометрическое давление, которое должен создавать насос, чтобы подать воду в количестве  $Q = 5$  л/с в водонапорный бак на высоту  $H = 12$  м по трубопроводу длиной  $l = 50$  м с высотой выступов шероховатости внутренней поверхности трубы  $\Delta_s = 1$  мм; при температуре воды  $t = 15^\circ\text{C}$  ( $\nu = 0,011463$  см<sup>2</sup>/с). Диаметр трубы  $d = 150$  мм, коэффициент сопротивления колен  $\zeta_{кол} = 0,29$ .

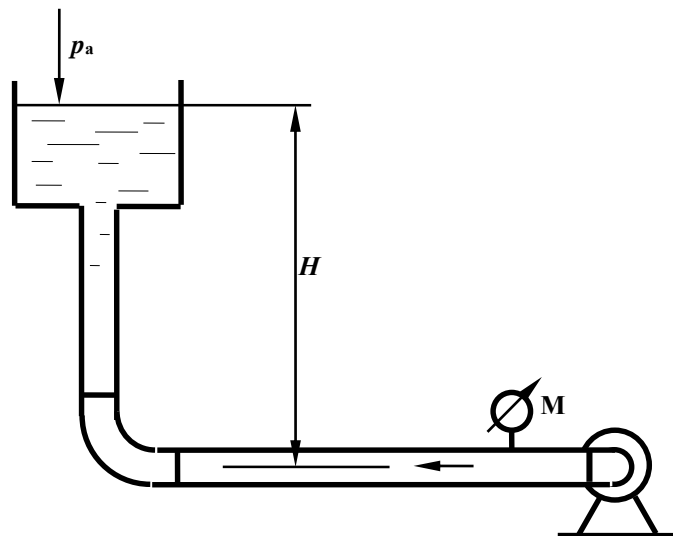

## Контрольная работа № 25

1. Определение потерь напора по длине с помощью обобщенных параметров.
2. Рассчитать диаметр трубопровода для пропуска расхода  $Q = 4$  л/с при скорости  $V = 1,6$  м/с.
3. Записать уравнение Бернулли для потока вязкой жидкости, построить диаграмму уравнения. Пояснить параметры, входящие в уравнение, исходя из геометрической интерпретации уравнения.
4. Определить потери напора в пробковом кране  $h_{кр}$ , если коэффициент сопротивления крана  $\zeta_{кр} = 27,0$ , а скорость движения воды  $V = 2,1$  м/с.
5. Определить режим движения жидкости в трубе диаметром  $d = 100$  мм с абсолютной шероховатостью  $\Delta = 0,05$  мм при скорости  $V = 0,21$  м/с, если коэффициент кинематической вязкости жидкости  $\nu = 0,7 \times 10^{-6}$  м<sup>2</sup>/с.

### Задача

Определить расстояние  $H$  от уровня жидкости в маслобаке, если давление на входе в шестеренный насос системы смазки, подающий расход  $Q = 1$  л/с машинного масла  $p_{\text{вак}} = 0,1$  ат;  $\rho_m = 900$  кг/м<sup>3</sup>,  $\nu = 38 \cdot 10^{-6}$  м<sup>2</sup>/с,  $d = 35$  мм,  $l = 5$  м,  $\zeta_{кр} = 4$ ,  $\zeta_{\text{кол}} = 0,3$ .

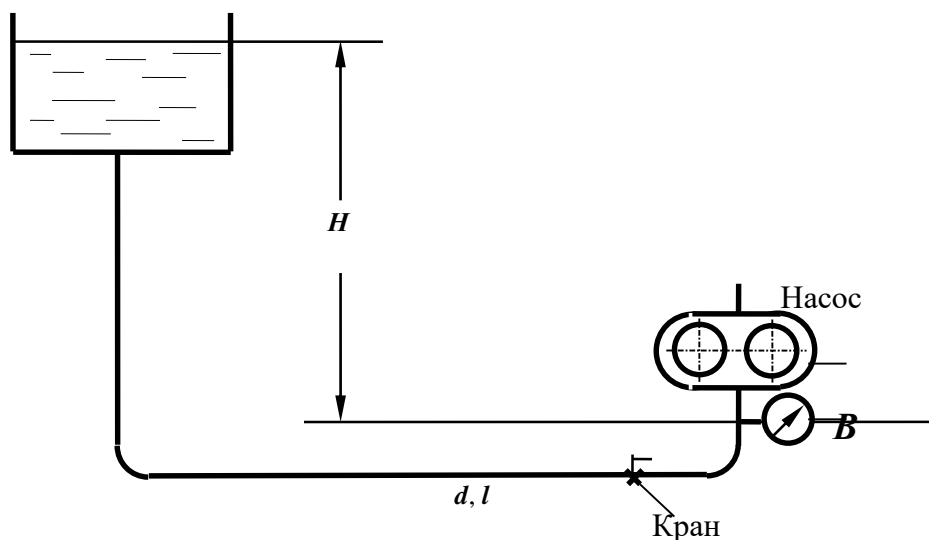

## Контрольная работа № 26

1. Дать определение понятия «гидравлически гладкие стенки».
2. Определить разность показаний трубки Пито и пьезометра, если скорость в точке установки прибора равна  $u = 0,21$  м/с. Начертить схему установки приборов.
3. Как преобразуется уравнение Бернулли при переходе от элементарной струйки идеальной жидкости к элементарной струйке реальной вязкой жидкости; привести формулы, пояснить параметры.
4. Определить разность показаний пьезометров, установленных до и после пробкового крана, если скорость движения воды в трубопроводе равна  $V = 0,8$  м/с, а коэффициент сопротивления пробкового крана равен  $\zeta_{кр} = 7,0$ .
5. Определить, каким должно быть давление в начале трубы для транспортирования воды, если длина участка составляет  $L = 150$  м, диаметр  $d = 100$  мм с абсолютной шероховатостью  $\Delta = 0,5$  мм, показание манометра в конце участка  $p = 0,7$  ат, пропускная способность трубы равна  $Q = 6,3$  л/с, кинематический коэффициент вязкости жидкости  $\nu = 10^{-6}$  м<sup>2</sup>/с.

### Задача

Определить разность показаний пьезометров  $\Delta h$ , установленных на водомере Вентури с диаметрами  $d_1 = 100$  мм,  $d_2 = 50$  мм, если расход воды равен  $Q = 3$  л/с. Потерями напора в водомере пренебречь, коэффициент Кориолиса  $\alpha$  принять равным 1. Найти также  $\Delta h_1$  для случая учета сопротивления трубы Вентури, если принять  $\zeta_{Вентури} = 0,5$ .

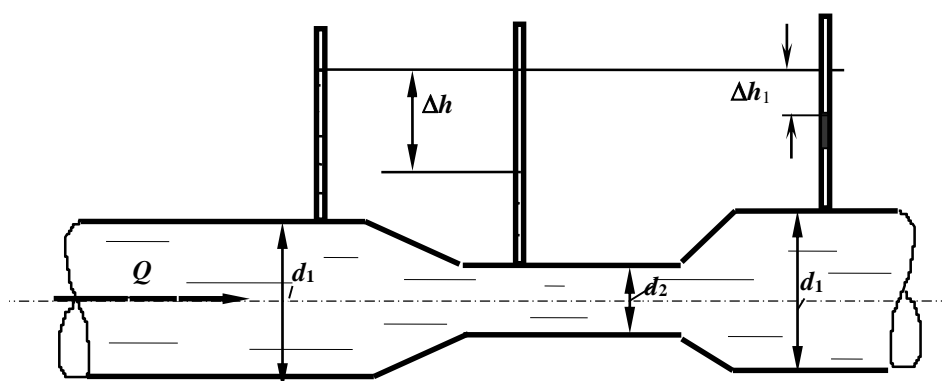

## Контрольная работа № 27

1. Каким должен быть коэффициент сопротивления вентиля, чтобы при пропускной способности трубопровода  $Q = 2,5$  л/с потери напора в вентиле составили  $h_{\text{вент}} = 32$  см. Диаметр трубопровода равен  $d = 50$  мм.
2. Определить скорость по оси потока жидкости в горизонтальной трубе, если показание трубки Пито, установленной по оси потока равно 100 мм, а показание пьезометра – 50 мм. Начертить схему установки приборов.
3. Записать уравнение Бернулли для потока реальной жидкости, начертить диаграмму уравнения.
4. Разность показаний пьезометров, установленных на расстоянии  $L = 5$  м в горизонтальной водопроводной трубе диаметром  $d = 50$  мм, равна 30 см. Определить коэффициент гидравлического трения ( $\lambda$ ), если расход воды составляет  $Q = 2,5$  л/с.
5. Что такое квадратичная область сопротивления?

### Задача

Определить, какой должна быть разность уровней трансформаторного масла в резервуаре и отстойнике, чтобы по трубе диаметром  $d = 50$  мм и длиной  $l = 25$  м проходил расход  $Q = 3,0$  л/с. На трубе установлен пробковый кран с углом открытия  $\alpha = 20^\circ$ . Кинематический коэффициент вязкости масла  $\nu = 0,38 \cdot 10^{-4}$  м<sup>2</sup>/с.

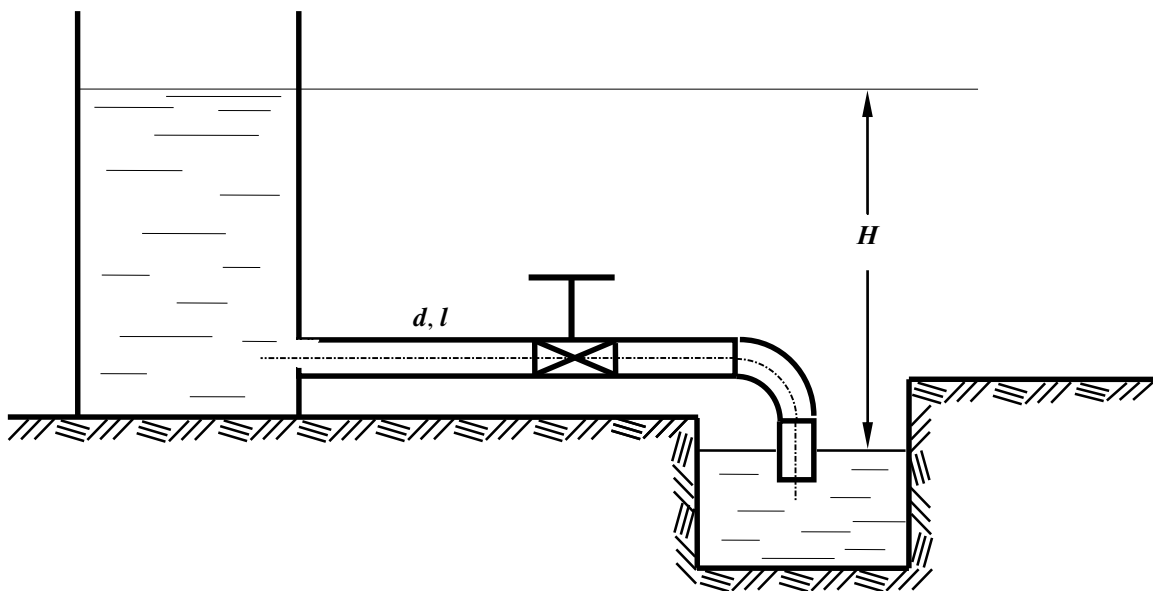



## Контрольная работа № 28

1. Пояснить, какие параметры составляют гидравлическую характеристику сечения потока. Дать определения.
2. В горизонтальной трубе с плавным сужением скорость в первом сечении равна  $V=0,5$  м/с, пьезометрический напор  $-p_1/\rho g = 0,8$  м. Рассчитать пьезометрический напор во втором сечении, если диаметр трубы уменьшится в два раза.
3. Как преобразуется уравнение Бернулли при переходе от элементарной струйки идеальной жидкости к элементарной струйке реальной жидкости. Записать уравнения.
4. Рассчитать критическую скорость для потока бензина в трубе диаметром  $d = 50$  мм, если кинематический коэффициент вязкости бензина равен  $\nu = 0,7 \times 10^{-6}$  м<sup>2</sup>/с.
5. Определить давление в начале водопроводной стальной трубы длиной  $L = 200$  м, диаметром  $d = 100$  мм с абсолютной шероховатостью  $\Delta = 0,5$  мм, если показание манометра в конце участка  $p = 0,9$  ат, пропускная способность трубы равна  $Q = 5,3$  л/с, кинематический коэффициент вязкости жидкости  $\nu = 10^{-6}$  м<sup>2</sup>/с.

### Задача

В бассейн  $A$  из напорного бака через три параллельно соединенных трубопровода поступает расход  $Q = 50$  л/с. Определить необходимый напор  $H$  и расход в каждом трубопроводе, трубы водопроводные, нормальные; область сопротивления – квадратичная. Местные потери напора принять равными 10% от потерь по длине. Размеры труб:  $d_1=150$  мм;  $l_1=450$  м;  $d_2=100$  мм;  $l_2=400$  м;  $d_3=200$  мм;  $l_3=420$  м.

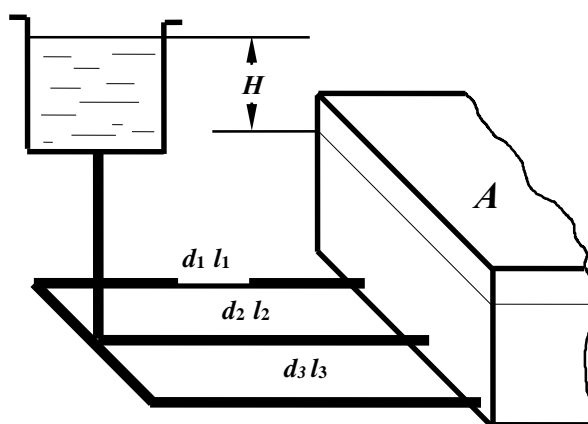

## Контрольная работа № 29

1. Записать дифференциальные уравнения движения жидкости (уравнение Эйлера).
2. Рассчитать скоростной напор потока воды в трубе диаметром  $d = 100$  мм, если при таком же расходе скоростной напор в трубе диаметром  $d = 50$  мм равен  $0,2$  м.
3. Записать уравнение Бернулли для элементарной струйки вязкой жидкости. Дать пояснения параметров, входящих в уравнение, учитывая его геометрическую интерпретацию. Построить диаграмму уравнения.
4. При какой скорости потока воды произойдет переход от ламинарного режима к турбулентному в стеклянной трубе диаметром  $d = 30$  мм, если кинематический коэффициент вязкости равен  $\nu = 10^{-6}$  м<sup>2</sup>/с.
5. Определить потери напора при подаче воды по трубопроводу диаметром  $d = 50$  мм и длиной  $l = 150$  м при скорости потока  $V = 1,3$  м/с и температуре  $10^{\circ}\text{C}$  ( $\nu = 0,0131$  см<sup>2</sup>/с). Трубы стальные, новые ( $\Delta = 0,05$  мм).

### Задача

Определить длину трубопровода диаметром  $d = 100$  мм ( $\Delta = 0,5$  мм), с помощью которого бензин ( $\rho = 700$  кг/м<sup>3</sup> и  $\nu = 3,0 \cdot 10^{-6}$  м<sup>2</sup>/с) может быть поднят на высоту  $H = 12$  м при пропускной способности  $Q = 6$  л/с, если показания манометра, установленного после насоса,  $p_m = 1,2$  ат. Истечение бензина происходит в атмосферу. Сумму коэффициентов местных сопротивлений принять равной  $\sum \zeta = 6,0$ .

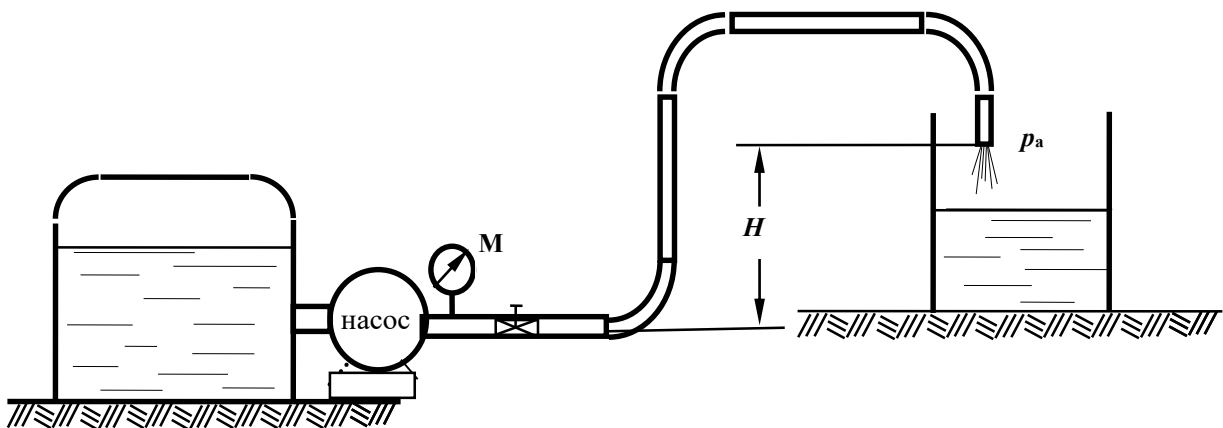

## Контрольная работа № 30

1. Пояснить понятие *коэффициент расхода трубопровода*.
2. Определить сторону  $a$  квадратного сечения трубопровода пропускной способностью  $Q = 2,5$  л/с при скорости движения жидкости  $V = 1,0$  м/с.
3. Как преобразуется уравнение Бернулли при переходе от элементарной струйки реальной жидкости к целому потоку? Записать уравнения.
4. Определить при какой скорости движения воды в водопроводной трубе диаметром  $d = 50$  мм и длиной  $L = 40$  м потери напора по длине составят  $h_l = 30$  см. Коэффициент гидравлического трения  $\lambda = 0,03$ .
5. Определить давление в конце водопроводной трубы длиной  $L = 150$  м, диаметром  $d = 100$  мм ( $\Delta = 1,0$  мм), если показание манометра в начале трубы  $p = 0,87$  ат, расход составляет  $Q = 6,3$  л/с ( $\nu = 10^{-6}$  м<sup>2</sup>/с).

### Задача

Определить какой объем воды ( $W$ ) наполнится в бассейне за 30 мин, если на трубе установлен пробковый кран с углом закрытия  $\alpha = 30^\circ$  и одно колено.

Через нормальную водопроводную трубу длиной  $l = 50$  м и диаметром  $d = 100$  мм, присоединенную к магистральному трубопроводу с избыточным давлением  $p_m = 100$  кПа,

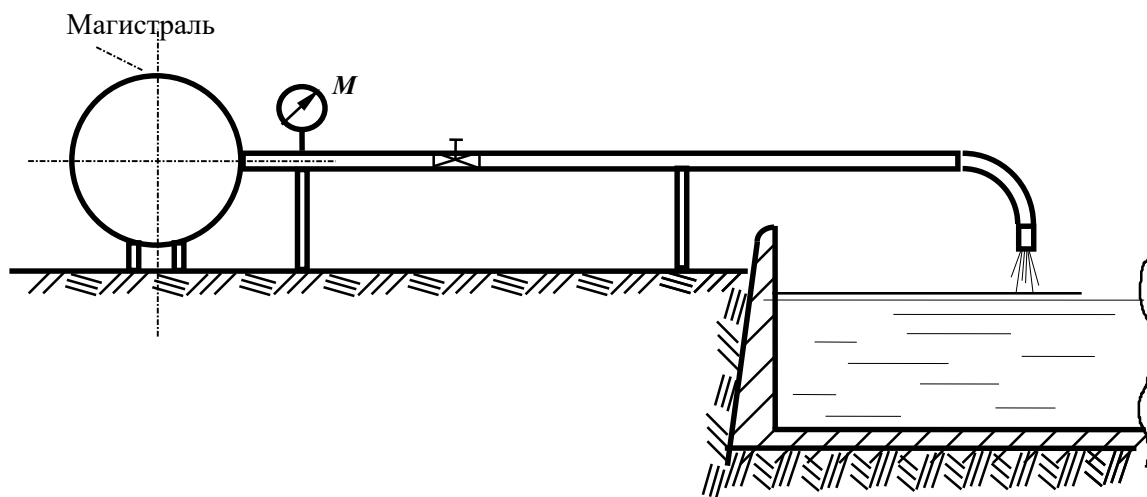

МИНОБРНАУКИ РОССИИ

ФГБОУ ВО «Уральский государственный горный университет»

***МЕТОДИЧЕСКИЕ МАТЕРИАЛЫ  
ДЛЯ САМОСТОЯТЕЛЬНОЙ РАБОТЫ***

**ЭЛЕКТРОТЕХНИКА**

Специальность  
***21.05.04 Горное дело***

Специализация  
***Мехатроника и робототехника промышленных комплексов***

Екатеринбург

## СОДЕРЖАНИЕ

ВВЕДЕНИЕ .....	3
ВИДЫ САМОСТОЯТЕЛЬНОЙ РАБОТЫ СТУДЕНТА .....	4
МЕТОДИЧЕСКИЕ РЕКОМЕНДАЦИИ ПО ПОДГОТОВКЕ КО ВСЕМ ВИДАМ ТЕКУЩЕГО КОНТРОЛЯ .....	4
Повторение материала лекций и самостоятельное изучение курса .....	4
Подготовка к практическим занятиям и лабораторным работам .....	5
Подготовка и написание контрольной работы .....	6
Подготовка к выполнению и написанию курсовой работы (проекта) .....	7
МЕТОДИЧЕСКИЕ РЕКОМЕНДАЦИИ ПО ПОДГОТОВКЕ К ПРОМЕЖУТОЧНОЙ АТТЕСТАЦИИ .....	8
Подготовка к зачёту .....	8
Подготовка к экзамену .....	8

## ВВЕДЕНИЕ

*Самостоятельная работа студентов* – это разнообразные виды деятельности студентов, осуществляемые под руководством, но без непосредственного участия преподавателя в аудиторное и/или внеаудиторное время.

Это особая форма обучения по заданиям преподавателя, выполнение которых требует активной мыслительной, поисково-исследовательской и аналитической деятельности.

Методологическую основу самостоятельной работы студентов составляет деятельностный подход, когда цели обучения ориентированы на формирование умений решать типовые и нетиповые задачи, то есть на реальные ситуации, где студентам надо проявить знание конкретной дисциплины, использовать внутрипредметные и межпредметные связи.

Цель самостоятельной работы – закрепление знаний, полученных на аудиторных занятиях, формирование способности принимать на себя ответственность, решать проблему, находить конструктивные выходы из сложных ситуаций, развивать творческие способности, приобретение навыка организовывать своё время

Кроме того самостоятельная работа направлена на обучение студента осмысленно и самостоятельно работать сначала с учебным материалом, затем с научной информацией, заложить основы самоорганизации и самовоспитания с тем, чтобы привить умение в дальнейшем непрерывно повышать свой профессиональный уровень.

Самостоятельная работа реализует следующие задачи:

- систематизация и закрепление полученных теоретических знаний и практических умений студентов;
- углубление и расширение теоретических знаний;
- формирование умений использовать нормативную, правовую, справочную документацию и специальную литературу;
- развитие познавательных способностей и активности студентов: творческой инициативы, самостоятельности, ответственности и организованности;
- формирование самостоятельности мышления, способностей к саморазвитию, самосовершенствованию и самореализации;
- формирование практических (общеучебных и профессиональных) умений и навыков;
- развитие исследовательских умений;
- получение навыков эффективной самостоятельной профессиональной (практической и научно-теоретической) деятельности.

В учебном процессе выделяют два вида самостоятельной работы:

- аудиторная;
- внеаудиторная.

*Аудиторная самостоятельная работа* по дисциплине выполняется на учебных занятиях под непосредственным руководством преподавателя и по его заданию.

*Внеаудиторная самостоятельная работа* – планируемая учебная, учебно-исследовательская, научно-исследовательская работа студентов, выполняемая во внеаудиторное время по заданию и при методическом руководстве преподавателя, но без его непосредственного участия.

Самостоятельная работа, не предусмотренная образовательной программой, учебным планом и учебно-методическими материалами, раскрывающими и конкретизирующими их содержание, осуществляется студентами инициативно, с целью реализации собственных учебных и научных интересов.

Для более эффективного выполнения самостоятельной работы по дисциплине преподаватель рекомендует студентам источники и учебно-методические пособия для работы, характеризует наиболее рациональную методику самостоятельной работы, демонстрирует ранее выполненные студентами работы и т. п.

## **ВИДЫ САМОСТОЯТЕЛЬНОЙ РАБОТЫ СТУДЕНТА**

Основные формы организации самостоятельной работы студентов определяются следующими параметрами:

- содержание учебной дисциплины;
- уровень образования и степень подготовленности студентов;
- необходимость упорядочения нагрузки студентов при самостоятельной работе.

В соответствии с реализацией рабочей программы дисциплины в рамках самостоятельной работы студенту необходимо выполнить следующие виды работ:

*для подготовки ко всем видам текущего контроля:*

- повторение материала лекций;
- самостоятельное изучение курса;
- подготовка к практическим занятиям и лабораторным работам;
- подготовка к контрольной работе, написание контрольной работы;
- выполнение и написание курсовой работы (проекта);

*для подготовки ко всем видам промежуточной аттестации:*

- подготовка к зачёту;
- подготовка к экзамену.

Особенностью организации самостоятельной работы студентов является необходимость не только подготовиться к сдаче зачета /экзамена, но и собрать, обобщить, систематизировать, проанализировать информацию по темам дисциплины.

Технология организации самостоятельной работы студентов включает использование информационных и материально-технических ресурсов образовательного учреждения.

Самостоятельная работа может осуществляться индивидуально или группами студентов как online, так и на занятиях в зависимости от цели, объема, конкретной тематики самостоятельной работы, уровня сложности, уровня умений студентов.

В качестве форм и методов контроля внеаудиторной самостоятельной работы студентов могут быть использованы обмен информационными файлами, семинарские занятия, тестирование, опрос, доклад, реферат, самоотчеты, контрольные работы, защита контрольных и курсовых работ (проектов), защита зачётных работ в виде доклада с презентацией и др.

Текущий контроль результатов внеаудиторной самостоятельной работы студентов осуществляется в пределах времени, отведенного на обязательные учебные занятия по дисциплине.

Промежуточный контроль результатов внеаудиторной самостоятельной работы студентов осуществляется в пределах времени, отведенного для сдачи экзамена / зачёта.

В методических указаниях по каждому виду контроля представлены материалы для самостоятельной работы и рекомендации по организации отдельных её видов.

### **МЕТОДИЧЕСКИЕ РЕКОМЕНДАЦИИ ПО ПОДГОТОВКЕ КО ВСЕМ ВИДАМ ТЕКУЩЕГО КОНТРОЛЯ**

#### **Повторение материала лекций и самостоятельное изучение курса**

Лекционный материал по дисциплине излагается в виде устных лекций преподавателя во время аудиторных занятий. Самостоятельная работа студента во время лекционных аудиторных занятий заключается в ведении записей (конспекта лекций).

Конспект лекций, выполняемый во время аудиторных занятий, дополняется студентом при самостоятельном внеаудиторном изучении некоторых тем курса. Самостоятельное изучение тем курса осуществляется на основе списка основной и дополнительной литературы к дисциплине.

Перечень основной и дополнительной учебной литературы, необходимой для освоения дисциплины приведён в рабочей программе дисциплины.

Рекомендуемые задания для самостоятельной внеаудиторной работы студента, направленные на повторение материала лекций и самостоятельное изучение тем курса:

*для овладения знаниями:*

- конспектирование текста;
- чтение основной и дополнительной литературы;
- составление плана текста;
- работа со словарями, справочниками и нормативными документами;
- просмотр обучающих видеозаписей.

*для закрепления и систематизации знаний:*

- работа с конспектом лекций;
- повторная работа над учебным материалом;
- составление таблиц для систематизации учебного материала;
- изучение нормативных материалов;
- составление плана и тезисов ответа на вопросы для самопроверки;
- ответы на вопросы для самопроверки;
- составление библиографических списков по изучаемым темам.

*для формирования навыков и умений:*

- выполнение рисунков, схем, эскизов оборудования;
- рефлексивный анализ профессиональных умений.

Тематический план изучения дисциплины и содержание учебной дисциплины приведены в рабочей программе дисциплины.

Вопросы для самопроверки приведены учебной литературе по дисциплине или могут быть предложены преподавателем на лекционных аудиторных занятиях после изучения каждой темы.

### **Подготовка к практическим занятиям и лабораторным работам**

*Практические занятия* по дисциплине выступают средством формирования у студентов системы интегрированных умений и навыков, необходимых для освоения профессиональных компетенций, а также умений определять, разрабатывать и применять оптимальные методы решения профессиональных задач.

На практических занятиях происходит закрепление теоретических знаний, полученных в ходе лекций, осваиваются методики и алгоритмы решения типовых задач по образцу и вариантных задач, разбираются примеры применения теоретических знаний для практического использования, выполняются доклады с презентацией по определенным учебно-практическим, учебно-исследовательским или научным темам с последующим их обсуждением.

Рекомендуемые задания для самостоятельной внеаудиторной работы студента, направленные на подготовку к практическим занятиям:

*для овладения знаниями:*

- чтение основной и дополнительной литературы;
- работа со словарями, справочниками и нормативными документами;
- просмотр обучающих видеозаписей.

*для закрепления и систематизации знаний:*

- работа с конспектом лекций;
- ответы на вопросы для самопроверки;
- подготовка публичных выступлений;
- составление библиографических списков по изучаемым темам.

*для формирования навыков и умений:*

- решение задач по образцу и вариативных задач;
- выполнение рисунков, схем, эскизов оборудования;



- рефлексивный анализ профессиональных умений.

Тематический план изучения дисциплины и содержание учебной дисциплины приведены в рабочей программе дисциплины.

*Лабораторные занятия* по дисциплине выступают средством формирования у студентов навыков работы с использованием лабораторного оборудования, планирования и выполнения экспериментов, оформления отчётной документации по выполнению лабораторных работ.

Рекомендуемые задания для самостоятельной внеаудиторной работы студента, направленные на подготовку к лабораторным занятиям:

*для овладения знаниями:*

- изучение методик работы с использованием различных видов и типов лабораторного оборудования;
- изучение правил безопасной эксплуатации лабораторного оборудования;
- работа со словарями, справочниками и нормативными документами.

*для закрепления и систематизации знаний:*

- составление плана проведения эксперимента;
- составление отчётной документации по результатам экспериментирования;
- аналитическая обработка результатов экспериментов.

*для формирования навыков и умений:*

- выполнение рисунков, схем, эскизов оборудования;
- оформление отчётной документации по выполнению лабораторных работ.

### **Подготовка и написание контрольной работы**

*Контрольная работа* – индивидуальная деятельность обучающегося по концентрированному выражению накопленного знания, обеспечивает возможность одновременной работы всем обучающимся за фиксированное время по однотипным заданиям, что позволяет преподавателю оценить всех обучающихся. Контрольная работа является средством проверки умений применять полученные знания для решения задач определенного типа по теме или разделу.

Рекомендуемые задания для самостоятельной внеаудиторной работы студента, направленные на подготовку к контрольной работе:

*для овладения знаниями:*

- чтение основной и дополнительной литературы;
- работа со словарями, справочниками и нормативными документами.

*для закрепления и систематизации знаний:*

- работа с конспектом лекций;
- ответы на вопросы для самопроверки.

*для формирования навыков и умений:*

- решение задач по образцу и вариативных задач;
- выполнение рисунков, схем, эскизов оборудования;
- оформление отчётной документации по выполнению контрольной работы.

Контрольная работа может быть выполнена в виде доклада с презентацией.

*Доклад с презентацией* – это публичное выступление по представлению полученных результатов знаний по определенной учебно-практической, учебно-исследовательской или научной теме.

При подготовке доклада с презентацией обучающийся должен продемонстрировать умение самостоятельного изучения отдельных вопросов, структурирования основных положений рассматриваемых проблем, публичного выступления, позиционирования себя перед коллективом, навыки работы с библиографическими источниками и оформления научных текстов.

В ходе подготовки к докладу с презентацией обучающемуся необходимо:

- выбрать тему и определить цель выступления;
- осуществить сбор материала к выступлению;
- организовать работу с источниками;
- во время изучения источников следует записывать вопросы, возникающие по мере ознакомления, ключевые слова, мысли, суждения; представлять наглядные примеры из практики;
- сформулировать возможные вопросы по теме доклада, подготовить тезисы ответов на них;
- обработать материал и представить его в виде законченного доклада и презентации.

При выполнении контрольной работы в виде доклада с презентацией самостоятельная работа студента включает в себя:

*для овладения знаниями:*

- чтение основное и дополнительной литературы по заданной теме доклада;
- составление плана доклада;
- работа со словарями, справочниками и нормативными документами;
- просмотр обучающих видеозаписей по теме доклада

*для закрепления и систематизации знаний:*

- составление плана и тезисов презентации по теме доклада;
- составление презентации;
- составление библиографического списка по теме доклада;
- подготовка к публичному выступлению;
- составление возможных вопросов по теме доклада и ответов на них.

*для формирования навыков и умений:*

- публичное выступление;
- выполнение рисунков, схем, эскизов оборудования;
- рефлексивный анализ профессиональных умений.

Варианты контрольных работ и темы докладов приведены в комплекте оценочных средств дисциплины.

### **Подготовка к выполнению и написанию курсовой работы (проекта)**

*Курсовая работа (проект)* – форма контроля для демонстрации обучающимся умений работать с объектами изучения, критическими источниками, справочной и энциклопедической литературой, логично и грамотно излагать собственные умозаключения и выводы, обосновывать и строить априорную модель изучаемого объекта или процесса, создавать содержательную презентацию выполненной работы.

При выполнении и защите курсовой работы (проекта) оценивается умение самостоятельной работы с объектами изучения, справочной литературой, логично и грамотно излагать собственные умозаключения и выводы, обосновывать выбранную технологическую схему и принятый тип и количество оборудования, создавать содержательную презентацию выполненной работы (пояснительную записку и графический материал).

Рекомендуемые задания для самостоятельной внеаудиторной работы студента, направленные на подготовку к курсовой работе (проекту):

*для овладения знаниями:*

- чтение основной и дополнительной литературы;
- работа со словарями, справочниками и нормативными документами;
- составление плана выполнения курсовой работы (проекта);
- составление списка использованных источников.

для закрепления и систематизации знаний:

- работа учебно-методическими материалами по выполнению курсовой работы (проекта);
- изучение основных методик расчёта технологических схем, выбора и расчёта оборудования;
- подготовка тезисов ответов на вопросы по тематике курсовой работы (проекта).

для формирования навыков и умений:

- решение задач по образцу и вариативных задач;
- выполнение рисунков, схем, компоновочных чертежей;
- оформление текстовой и графической документации.

Тематика курсовых работ (проектов) приведены в комплекте оценочных средств дисциплины.

## **МЕТОДИЧЕСКИЕ РЕКОМЕНДАЦИИ ПО ПОДГОТОВКЕ К ПРОМЕЖУТОЧНОЙ АТТЕСТАЦИИ**

### **Подготовка к зачёту**

Зачёт по дисциплине может быть проведён в виде теста или включать в себя защиту контрольной работы (доклад с презентацией).

*Тест* – это система стандартизированных заданий, позволяющая автоматизировать процедуру измерения уровня знаний и умений обучающегося.

При самостоятельной подготовке к зачёту, проводимому в виде теста, студенту необходимо:

- проработать информационный материал (конспект лекций, учебное пособие, учебник) по дисциплине; проконсультироваться с преподавателем по вопросу выбора дополнительной учебной литературы;
- выяснить условия проведения теста: количество вопросов в тесте, продолжительность выполнения теста, систему оценки результатов и т. д.;
- приступая к работе с тестом, нужно внимательно и до конца прочитать вопрос и предлагаемые варианты ответов, выбрать правильные (их может быть несколько), на отдельном листке ответов вписать цифру вопроса и буквы, соответствующие правильным ответам.

В процессе выполнения теста рекомендуется применять несколько подходов в решении заданий. Такая стратегия позволяет максимально гибко оперировать методами решения, находя каждый раз оптимальный вариант. Не нужно тратить слишком много времени на трудный вопрос, а сразу переходить к другим тестовым заданиям, к трудному вопросу можно обратиться в конце. Необходимо оставить время для проверки ответов, чтобы избежать механических ошибок.

Зачёт также может проходить в виде защиты контрольной работы (доклад с презентацией). Методические рекомендации по подготовке и выполнению доклада с презентацией приведены в п. «Подготовка и написание контрольной работы».

### **Подготовка к экзамену**

Промежуточная аттестация по итогам освоения дисциплины проводится в форме экзамена.

Билет на экзамен включает в себя теоретические вопросы и практико-ориентированные задания.

*Теоретический вопрос* – индивидуальная деятельность обучающегося по концентрированному выражению накопленного знания, обеспечивает возможность

одновременной работы всем обучающимся за фиксированное время по однотипным заданиям, что позволяет преподавателю оценить всех обучающихся.

*Практико-ориентированное задание* – средство проверки умений применять полученные знания для решения задач определенного типа по определенной теме.

При самостоятельной подготовке к экзамену студенту необходимо:

- получить перечень теоретических вопросов к экзамену;
- проработать пройденный материал (конспект лекций, учебное пособие, учебник) по дисциплине, при необходимости изучить дополнительные источники;
- составить планы и тезисы ответов на вопросы;
- проработать все типы практико-ориентированных заданий;
- составить алгоритм решения основных типов задач;
- выяснить условия проведения экзамена: количество теоретических вопросов и практико-ориентированных заданий в экзаменационном билете, продолжительность и форму проведения экзамена (устный или письменный), систему оценки результатов и т. д.;
- приступая к работе с экзаменационным билетом, нужно внимательно прочитать теоретические вопросы и условия практико-ориентированного задания;
- при условии проведения устного экзамена составить план и тезисы ответов на теоретические вопросы, кратко изложить ход решения практико-ориентированного задания;
- при условии проведения письменного экзамена дать полные письменные ответы на теоретические вопросы; изложить ход решения практико-ориентированного задания с численным расчётом искомых величин.

МИНИСТЕРСТВО НАУКИ И ВЫСШЕГО ОБРАЗОВАНИЯ  
РОССИЙСКОЙ ФЕДЕРАЦИИ  
ФГБОУ ВО «Уральский государственный горный университет»



Проректор по учебно-методическому комплексу

С.А. Угоров

**МЕТОДИЧЕСКИЕ УКАЗАНИЯ ПО ОРГАНИЗАЦИИ  
САМОСТОЯТЕЛЬНОЙ РАБОТЫ  
СТАЦИОНАРНЫЕ УСТАНОВКИ**

Специальность  
**21.05.04 Горное дело**

Специализация  
**«Мехатроника и робототехника промышленных комплексов»**

Автор: Макаров Н.В.

Одобрена на заседании кафедры

Горной механики  
(название кафедры)

Зав.кафедрой

(подпись)

Макаров Н.В.  
(Фамилия И.О.)

Протокол № 1 от 09.09.2022  
(Дата)

Рассмотрена методической комиссией  
Горно-механического факультета

(название факультета)

Председатель

(подпись)

Осипов П.А.  
(Фамилия И.О.)

Протокол № 1 от 13.09.2022  
(Дата)

Екатеринбург

## СОДЕРЖАНИЕ

ВВЕДЕНИЕ.....	3
ВОПРОСЫ ДЛЯ САМОПРОВЕРКИ.....	5
САМООРГАНИЗАЦИЯ РАБОТЫ С ЛИТЕРАТУРОЙ.....	6
ПОДГОТОВКА К ПРАКТИЧЕСКИМ ЗАНЯТИЯМ.....	10
ПОДГОТОВКА К ПРАКТИКО-ОРИЕНТИРОВАННЫМ ЗАДАНИЯМ .....	11
ПОДГОТОВКА К ТЕСТИРОВАНИЮ.....	13
ПОДГОТОВКА К КОНТРОЛЬНОЙ РАБОТЕ.....	13
ПОДГОТОВКА К ПРОМЕЖУТОЧНОЙ АТТЕСТАЦИИ.....	14

## ВВЕДЕНИЕ

Самостоятельная работа в высшем учебном заведении - это часть учебного процесса, метод обучения, прием учебно-познавательной деятельности, комплексная целевая стандартизованная учебная деятельность с запланированными видом, типом, формами контроля.

Самостоятельная работа представляет собой плановую деятельность обучающихся по поручению и под методическим руководством преподавателя.

Целью самостоятельной работы студентов является закрепление тех знаний, которые они получили на аудиторных занятиях, а также способствование развитию у студентов творческих навыков, инициативы, умению организовать свое время.

Самостоятельная работа реализует следующие задачи:

- предполагает освоение курса дисциплины;
- помогает освоению навыков учебной и научной работы;
- способствует осознанию ответственности процесса познания;
- способствует углублению и пополнению знаний студентов, освоению ими навыков и умений;
- формирует интерес к познавательным действиям, освоению методов и приемов познавательного процесса,
- создает условия для творческой и научной деятельности обучающихся;
- способствует развитию у студентов таких личных качеств, как целеустремленность, заинтересованность, исследование нового.

Самостоятельная работа обучающегося выполняет следующие функции:

- развивающую (повышение культуры умственного труда, приобщение к творческим видам деятельности, обогащение интеллектуальных способностей студентов);
- информационно-обучающую (учебная деятельность студентов на аудиторных занятиях, неподкрепленная самостоятельной работой, становится мало результативной);
- ориентирующую и стимулирующую (процессу обучения придается ускорение и мотивация);
- воспитательную (формируются и развиваются профессиональные качества бакалавра и гражданина);
- исследовательскую (новый уровень профессионально-творческого мышления).

Организация самостоятельной работы студентов должна опираться на определенные требования, а, именно:

- сложность осваиваемых знаний должна соответствовать уровню развития студентов;
- стандартизация заданий в соответствии с логической системой курса дисциплины;
- объем задания должен соответствовать уровню студента;
- задания должны быть адаптированными к уровню студентов.

Содержание самостоятельной работы студентов представляет собой, с одной стороны, совокупность теоретических и практических учебных заданий, которые должен выполнить студент в процессе обучения, объект его деятельности; с другой стороны - это способ деятельности студента по выполнению соответствующего теоретического или практического учебного задания.

Свое внешнее выражение содержание самостоятельной работы студентов находит во всех организационных формах аудиторной и внеаудиторной деятельности, в ходе самостоятельного выполнения различных заданий.

Функциональное предназначение самостоятельной работы студентов в процессе лекций, практических занятий по овладению специальными знаниями заключается в самостоятельном прочтении, просмотре, прослушивании, наблюдении, конспектировании, осмыслении, запоминании и воспроизведении определенной информации. Цель и планирование самостоятельной работы студента определяет преподаватель. Вся информация осуществляется на основе ее воспроизведения.

Так как самостоятельная работа тесно связана с учебным процессом, ее необходимо рассматривать в двух аспектах:

1. аудиторная самостоятельная работа - лекционные, практические занятия;

2. внеаудиторная самостоятельная работа – дополнение лекционных материалов, подготовка к практическим занятиям, подготовка к участию в деловых играх и дискуссиях, выполнение письменных домашних заданий, Контрольных работ (рефератов и т.п.) и курсовых работ (проектов), докладов и др.

Основные формы организации самостоятельной работы студентов определяются следующими параметрами:

- содержание учебной дисциплины;
- уровень образования и степень подготовленности студентов;
- необходимость упорядочения нагрузки студентов при самостоятельной работе.

Таким образом, самостоятельная работа студентов является важнейшей составной частью процесса обучения.

Методические указания по организации самостоятельной работы и задания для обучающихся по дисциплине «*Стационарные машины*» обращают внимание студента на главное, существенное в изучаемой дисциплине, помогают выработать умение анализировать явления и факты, связывать теоретические положения с практикой, а также облегчают подготовку к выполнению лабораторных работ и сдаче зачета (экзамена).

Настоящие методические указания позволят студентам самостоятельно овладеть фундаментальными знаниями, профессиональными умениями и навыками деятельности по профилю подготовки, опытом творческой и исследовательской деятельности, и направлены на формирование компетенций, предусмотренных учебным планом поданному профилю.

Видами самостоятельной работы обучающихся по дисциплине «*Стационарные машины*» являются:



- повторение материала лекций;
- самостоятельное изучение тем курса (в т.ч. рассмотрение основных категорий дисциплины, работа с литературой);
- ответы на вопросы для самопроверки (самоконтроля);
- подготовка к практическим (семинарским) занятиям, подготовка к выполнению практико-ориентированного задания;
- подготовка к тестированию;
- подготовка контрольной работы;
- подготовка к зачету (экзамену).

В методических указаниях представлены материалы для самостоятельной работы и рекомендации по организации отдельных её видов.

### **ВОПРОСЫ ДЛЯ САМОПРОВЕРКИ**

1. Системы и схемы водоотлива горных работ.
2. Назначение и устройство насосных установок.
3. Устройство и принцип действия центробежного насоса.
4. Классификация насосов и насосных установок.
5. Основные эксплуатационные параметры насосных установок.
6. Характеристика сети и понятие режима работы насосной установки.
7. Устойчивость и экономичность режимов работы насосных установок.
8. Условия подобия и законы пропорциональности насосов.
9. Последовательная работа насосов.
10. Параллельная работа насосов.
11. Испытание насосов.
12. Кавитация в насосах.
13. Осевое усилие в насосах.
14. Способы компенсации осевого усилия в насосах.
15. Способы регулирования насосов.
16. Требования к электроснабжению, электроприводу и автоматизации насосных установок.
17. Методика расчета насосных установок.
18. Системы и схемы проветривания горных работ.
19. Назначение и классификация вентиляторных установок.
20. Основные эксплуатационные параметры вентиляторных установок.
21. Реверсирование и испытание вентиляторных установок. Способы регулирования вентиляторов.
22. Требования к электроснабжению, электроприводу и автоматизации вентиляторных установок.
23. Методика расчета вентиляторных установок.
24. Классификация компрессоров.
25. Устройство и принцип действия поршневого компрессора.
26. Основные эксплуатационные параметры поршневых компрессоров.
27. Теоретический процесс сжатия в цилиндре поршневого компрессора.

28. Действительный процесс сжатия воздуха в цилиндре поршневого компрессора.
29. Предельная степень сжатия. Многоступенчатое сжатие.
30. Способы регулирования поршневых компрессоров.
31. Устройство и принцип действия ротационных компрессоров. Методика расчета компрессорных станций.
32. Конструкции, расчет и выбор канатов.
33. Особенности подъемных установок со шкивами трения.
34. Основы кинематики и динамики подъемных установок.
35. Эксплуатационные параметры подъемных установок.
36. Основные геометрические параметры подъемных установок.
37. Классификация и основные схемы подъемных установок.
38. Назначение и элементы подъемных установок.

## САМООРГАНИЗАЦИЯ РАБОТЫ С ЛИТЕРАТУРОЙ

Самостоятельное изучение тем курса осуществляется на основе списка рекомендуемой литературы к дисциплине. При работе с книгой необходимо научиться правильно ее читать, вести записи. Самостоятельная работа с учебными и научными изданиями профессиональной и общекультурной тематики – это важнейшее условие формирования научного способа познания.

Основные приемы работы с литературой можно свести к следующим:

- составить перечень книг, с которыми следует познакомиться;
- перечень должен быть систематизированным (что необходимо для семинаров, что для экзаменов, что пригодится для написания курсовых и выпускных квалификационных работ (ВКР), а что выходит за рамки официальной учебной деятельности, и расширяет общую культуру);
- обязательно выписывать все выходные данные по каждой книге (при написании курсовых и выпускных квалификационных работ это позволит экономить время);
- определить, какие книги (или какие главы книг) следует прочитать более внимательно, а какие – просто просмотреть;
- при составлении перечней литературы следует посоветоваться с преподавателями и руководителями ВКР, которые помогут сориентироваться, на что стоит обратить большее внимание, а на что вообще не стоит тратить время;
- все прочитанные монографии, учебники и научные статьи следует конспектировать, но это не означает, что надо конспектировать «все подряд»: можно выписывать кратко основные идеи автора и иногда приводить наиболее яркие и показательные цитаты (с указанием страниц);
- если книга – собственная, то допускается делать на полях книги краткие пометки или же в конце книги, на пустых страницах просто сделать свой «предметный указатель», где отмечаются наиболее интересные мысли и обязательно указываются страницы в тексте автора;

- следует выработать способность «воспринимать» сложные тексты; для этого лучший прием – научиться «читать медленно», когда понятно каждое прочитанное слово (а если слово незнакомое, то либо с помощью словаря, либо с помощью преподавателя обязательно его узнать). Таким образом, чтение текста является частью познавательной деятельности. Ее цель – извлечение из текста необходимой информации.

От того, насколько осознанна читающим собственная внутренняя установка при обращении к печатному слову (найти нужные сведения, усвоить информацию полностью или частично, критически проанализировать материал и т.п.) во многом зависит эффективность осуществляемого действия. Грамотная работа с книгой, особенно если речь идет о научной литературе, предполагает соблюдение ряда правил, для овладения которыми необходимо настойчиво учиться. Это серьезный, кропотливый труд. Прежде всего, при такой работе невозможен формальный, поверхностный подход. Не механическое заучивание, не простое накопление цитат, выдержек, а сознательное усвоение прочитанного, осмысление его, стремление дойти до сути – вот главное правило. Другое правило – соблюдение при работе над книгой определенной последовательности. Вначале следует ознакомиться с оглавлением, содержанием предисловия или введения. Это дает общую ориентировку, представление о структуре и вопросах, которые рассматриваются в книге.

Следующий этап – чтение. Первый раз целесообразно прочитать книгу с начала до конца, чтобы получить о ней цельное представление. При повторном чтении происходит постепенное глубокое осмысление каждой главы, критического материала и позитивного изложения; выделение основных идей, системы аргументов, наиболее ярких примеров и т.д. Непременным правилом чтения должно быть выяснение незнакомых слов, терминов, выражений, неизвестных имен, названий. Студентам с этой целью рекомендуется заводить специальные тетради или блокноты. Важная роль в связи с этим принадлежит библиографической подготовке студентов. Она включает в себя умение активно, быстро пользоваться научным аппаратом книги, справочными изданиями, каталогами, умение вести поиск необходимой информации, обрабатывать и систематизировать ее.

Выделяют четыре основные установки в чтении текста:

- информационно-поисковая (задача – найти, выделить искомую информацию);
- усваивающая (усилия читателя направлены на то, чтобы как можно полнее осознать и запомнить, как сами сведения, излагаемые автором, так и всю логику его рассуждений);
- аналитико-критическая (читатель стремится критически осмыслить материал, проанализировав его, определив свое отношение к нему);
- творческая (создает у читателя готовность в том или ином виде – как отправной пункт для своих рассуждений, как образ для действия по аналогии

и т.п. – использовать суждения автора, ход его мыслей, результат наблюдения, разработанную методику, дополнить их, подвергнуть новой проверке).

С наличием различных установок обращения к тексту связано существование и нескольких видов чтения:

- библиографическое – просматривание карточек каталога, рекомендательных списков, сводных списков журналов и статей за год и т.п.;

- просмотровое – используется для поиска материалов, содержащих нужную информацию, обычно к нему прибегают сразу после работы со списками литературы и каталогами, в результате такого просмотра читатель устанавливает, какие из источников будут использованы в дальнейшей работе;

- ознакомительное – подразумевает сплошное, достаточно подробное прочтение отобранных статей, глав, отдельных страниц; цель – познакомиться с характером информации, узнать, какие вопросы вынесены автором на рассмотрение, провести сортировку материала;

- изучающее – предполагает доскональное освоение материала; в ходе такого чтения проявляется доверие читателя к автору, готовность принять изложенную информацию, реализуется установка на предельно полное понимание материала;

- аналитико-критическое и творческое чтение – два вида чтения близкие между собой тем, что участвуют в решении исследовательских задач.

Первый из них предполагает направленный критический анализ, как самой информации, так и способов ее получения и подачи автором; второе – поиск тех суждений, фактов, по которым, или, в связи с которыми, читатель считает нужным высказать собственные мысли.

Из всех рассмотренных видов чтения основным для студентов является изучающее – именно оно позволяет в работе с учебной и научной литературой накапливать знания в различных областях. Вот почему именно этот вид чтения в рамках образовательной деятельности должен быть освоен в первую очередь. Кроме того, при овладении данным видом чтения формируются основные приемы, повышающие эффективность работы с текстом. Научная методика работы с литературой предусматривает также ведение записи прочитанного. Это позволяет привести в систему знания, полученные при чтении, сосредоточить внимание на главных положениях, зафиксировать, закрепить их в памяти, а при необходимости вновь обратиться к ним.

Основные виды систематизированной записи прочитанного:

Аннотирование – предельно краткое связное описание просмотренной или прочитанной книги (статьи), ее содержания, источников, характера и назначения.

Планирование – краткая логическая организация текста, раскрывающая содержание и структуру изучаемого материала.

Тезирование – лаконичное воспроизведение основных утверждений автора без привлечения фактического материала.

Цитирование – дословное выписывание из текста выдержек, извлечений, наиболее существенно отражающих ту или иную мысль автора.

Конспектирование – краткое и последовательное изложение содержания прочитанного. Конспект – сложный способ изложения содержания книги или статьи в логической последовательности. Конспект аккумулирует в себе предыдущие виды записи, позволяет всесторонне охватить содержание книги, статьи. Поэтому умение составлять план, тезисы, делать выписки и другие записи определяет и технологию составления конспекта.

Как правильно составлять конспект? Внимательно прочитайте текст. Уточните в справочной литературе непонятные слова. При записи не забудьте вынести справочные данные на поля конспекта. Выделите главное, составьте план, представляющий собой перечень заголовков, подзаголовков, вопросов, последовательно раскрываемых затем в конспекте. Это первый элемент конспекта. Вторым элементом конспекта являются тезисы. Тезис - это кратко сформулированное положение. Для лучшего усвоения и запоминания материала следует записывать тезисы своими словами. Тезисы, выдвигаемые в конспекте, нужно доказывать. Поэтому третий элемент конспекта - основные доводы, доказывающие истинность рассматриваемого тезиса. В конспекте могут быть положения и примеры. Законспектируйте материал, четко следуя пунктам плана. При конспектировании старайтесь выразить мысль своими словами. Записи следует вести четко, ясно. Грамотно записывайте цитаты. Цитируя, учитывайте лаконичность, значимость мысли. При оформлении конспекта необходимо стремиться к емкости каждого предложения. Мысли автора книги следует излагать кратко, заботясь о стиле и выразительности написанного. Число дополнительных элементов конспекта должно быть логически обоснованным, записи должны распределяться в определенной последовательности, отвечающей логической структуре произведения. Для уточнения и дополнения необходимо оставлять поля.

Конспектирование - наиболее сложный этап работы. Овладение навыками конспектирования требует от студента целеустремленности, повседневной самостоятельной работы. Конспект ускоряет повторение материала, экономит время при повторном, после определенного перерыва, обращении к уже знакомой работе. Учитывая индивидуальные особенности каждого студента, можно дать лишь некоторые, наиболее оправдавшие себя общие правила, с которыми преподаватель и обязан познакомить студентов:

1. Главное в конспекте не объем, а содержание. В нем должны быть отражены основные принципиальные положения источника, то новое, что внес его автор, основные методологические положения работы. Умение излагать мысли автора сжато, кратко и собственными словами приходит с опытом и знаниями. Но их накоплению помогает соблюдение одного важного правила – не торопиться записывать при первом же чтении, вносить в конспект лишь то, что стало ясным.

2. Форма ведения конспекта может быть самой разнообразной, она может изменяться, совершенствоваться. Но начинаться конспект всегда должен с указания полного наименования работы, фамилии автора, года и

места издания; цитаты берутся в кавычки с обязательной ссылкой на страницу книги.

3. Конспект не должен быть «слепым», безликим, состоящим из сплошного текста. Особо важные места, яркие примеры выделяются цветным подчеркиванием, взятием в рамочку, оттенением, пометками на полях специальными знаками, чтобы можно было быстро найти нужное положение. Дополнительные материалы из других источников можно давать на полях, где записываются свои суждения, мысли, появившиеся уже после составления конспекта.

## **ПОДГОТОВКА К ПРАКТИЧЕСКИМ ЗАНЯТИЯМ**

Подготовка к практическому занятию включает следующие элементы самостоятельной деятельности: четкое представление цели и задач его проведения; выделение навыков умственной, аналитической, научной деятельности, которые станут результатом предстоящей работы. Выработка навыков осуществляется с помощью получения новой информации об изучаемых процессах и с помощью знания о том, в какой степени в данное время студент владеет методами исследовательской деятельности, которыми он станет пользоваться на практическом занятии. Следовательно, работа на практическом занятии направлена не только на познание студентом конкретных явлений внешнего мира, но и на изменение самого себя. Второй результат очень важен, поскольку он обеспечивает формирование таких общекультурных компетенций, как способность к самоорганизации и самообразованию, способность использовать методы сбора, обработки и интерпретации комплексной информации для решения организационно-управленческих задач, в том числе находящихся за пределами непосредственной сферы деятельности студента. Подготовка к практическому занятию нередко требует подбора материала, данных и специальных источников, с которыми предстоит учебная работа. В ходе самого практического занятия обучающиеся выполняют задания и делают выводы по выполненному практическому заданию.

## **ПОДГОТОВКА К ПРАКТИКО-ОРИЕНТИРОВАННЫМ ЗАДАНИЯМ**

Практико-ориентированные задания выступают средством формирования у студентов системы интегрированных умений и навыков, необходимых для освоения профессиональных компетенций. Это могут быть ситуации, требующие применения умений и навыков, специфичных для соответствующего профиля обучения (знания содержания предмета), ситуации, требующие организации деятельности, выбора её оптимальной структуры личностно-ориентированных ситуаций (нахождение нестандартного способа решения).

Кроме этого, они выступают средством формирования у студентов умений определять, разрабатывать и применять оптимальные методы решения профессиональных задач. Они строятся на основе ситуаций, возникающих на различных уровнях осуществления практики и формулируются в виде производственных поручений (заданий).

Под практико-ориентированными заданиями понимают задачи из окружающей действительности, связанные с формированием практических навыков, необходимых в повседневной жизни, в том числе с использованием элементов производственных процессов.

Цель практико-ориентированных заданий – приобретение умений и навыков практической деятельности по изучаемой дисциплине.

Задачи практико-ориентированных заданий:

- закрепление, углубление, расширение и детализация знаний студентов при решении конкретных задач;

- развитие познавательных способностей, самостоятельности мышления, творческой активности;

- овладение новыми методами и методиками изучения конкретной учебной дисциплины;

- обучение приемам решения практических задач;

- выработка способности логического осмысления полученных знаний для выполнения заданий;

- обеспечение рационального сочетания коллективной и индивидуальной форм обучения.

Важными отличительными особенностями практико-ориентированных заданий от стандартных задач (предметных, межпредметных, прикладных) являются:

- значимость (познавательная, профессиональная, общекультурная, социальная) получаемого результата, что обеспечивает познавательную мотивацию обучающегося;

- условие задания сформулировано как сюжет, ситуация или проблема, для разрешения которой необходимо использовать знания из разных разделов основного предмета, из другого предмета или из жизни, на которые нет явного указания в тексте задания;

- информация и данные в задании могут быть представлены в различной форме (рисунок, таблица, схема, диаграмма, график и т.д.), что потребует распознавания объектов;

- указание (явное или неявное) области применения результата, полученного при решении задания.

Кроме выделенных четырех характеристик, практико-ориентированные задания имеют следующие:

1. по структуре эти задания – нестандартные, т.е. в структуре задания не все его компоненты полностью определены;

2. наличие избыточных, недостающих или противоречивых данных в условии задания, что приводит к объемной формулировке условия;

3. наличие нескольких способов решения (различная степень рациональности), причем данные способы могут быть неизвестны учащимся, и их потребуется сконструировать.

При выполнении практико-ориентированных заданий следует руководствоваться следующими общими рекомендациями:

- для выполнения практико-ориентированного задания необходимо внимательно прочитать задание, повторить лекционный материал по соответствующей теме, изучить рекомендуемую литературу, в т.ч. дополнительную;

- выполнение практико-ориентированного задания включает постановку задачи, выбор способа решения задания, разработку алгоритма практических действий, программы, рекомендаций, сценария и т. п.;

- если практико-ориентированное задание выдается по вариантам, то получить номер варианта исходных данных у преподавателя; если нет вариантов, то нужно подобрать исходные данные самостоятельно, используя различные источники информации;

- для выполнения практико-ориентированного задания может использоваться метод малых групп. Работа в малых группах предполагает решение определенных образовательных задач в рамках небольших групп с последующим обсуждением полученных результатов. Этот метод развивает навыки сотрудничества, достижения компромиссного решения, аналитические способности.

## **ПОДГОТОВКА К ТЕСТИРОВАНИЮ**

Тесты – это вопросы или задания, предусматривающие конкретный, краткий, четкий ответ на имеющиеся эталоны ответов. При самостоятельной подготовке к тестированию студенту необходимо:

1. готовясь к тестированию, проработать информационный материал по дисциплине; проконсультироваться с преподавателем по вопросу выбора учебной литературы;

2. четко выяснить все условия тестирования заранее. Студент должен знать, сколько тестов ему будет предложено, сколько времени отводится на тестирование, какова система оценки результатов и т. д.;

3. приступая к работе с тестами, внимательно и до конца нужно прочитать вопрос и предлагаемые варианты ответов; выбрать правильные (их может быть несколько); на отдельном листке ответов вписать цифру вопроса и буквы, соответствующие правильным ответам;

- в процессе решения желательно применять несколько подходов в решении задания. Это позволяет максимально гибко оперировать методами решения, находя каждый раз оптимальный вариант;

- не нужно тратить слишком много времени на трудный вопрос, нужно переходить к другим тестовым заданиям; к трудному вопросу можно обратиться в конце;



- обязательно необходимо оставить время для проверки ответов, чтобы избежать механических ошибок.

## ПОДГОТОВКА К КОНТРОЛЬНОЙ РАБОТЕ

Контрольная работа – это письменная работа, выполняемая студентами самостоятельно, преимущественно по общим математическим и естественно-научным, а также специальным дисциплинам, в которой, как правило, решаются конкретные задачи.

Цель контрольной работы – оценка качества усвоения студентами отдельных, наиболее важных разделов, тем и проблем изучаемой дисциплины, умения решать конкретные теоретические и практические задачи.

Контрольная работа, как правило, имеет аналитическую или описательную части, может решать проблемные ситуации путем проведения численного моделирования или расчетов, в том числе с использованием ПК. По типу они могут иметь характер задач, расчётов, алгоритмов, программ и т.п.

Контрольные работы выполняются студентами самостоятельно в соответствии с учебным планом.

Структура контрольной работы зависит от специфики изучаемой дисциплины. В общем виде контрольная работа должна содержать: титульный лист, введение, основную часть и заключение.

Во введении приводится формулировка контрольного задания, кратко излагается цель контрольной работы, место и роль рассматриваемого вопроса (проблемы) в изучаемой учебной дисциплине.

Основная часть контрольной работы должна, как правило, содержать основные определения, обоснования и доказательства, описание методики расчёта (формулы), а также иметь ссылки на используемые источники информации. Материал работы и ее отдельные положения должны быть взаимосвязаны. Основная часть может также включать анализ теории вопроса по теме контрольной работы. Здесь же приводятся исходные данные и значения параметров в соответствии с заданием на контрольную работу. После этого излагается ход рассуждений, описывается последовательность расчётов, приводятся промежуточные доказательства и результаты решения всей поставленной задачи.

В заключении формулируются краткие выводы по выполненной контрольной работе, а в её конце приводится список использованных источников информации.

Контрольные работы обучающихся выполняются согласно учебному графику и сдаются преподавателю за месяц до защиты контрольной работы. Преподаватель делает отметку о приеме работы в графике сдачи контрольных работ.

Ведущий преподаватель после проверки на титульном листе ставит оценку («зачтено» или «не зачтено») и подписывается. Выявленные в ходе проверки преподавателем замечания фиксируются на полях работы. Кон-

трольные работы, выполненные с нарушением установленных требований, а также их ксерокопии к рассмотрению не принимаются.

Типичными ошибками, допускаемыми обучающимися при подготовке контрольной работы, являются:

- содержание работы не соответствует цели и поставленным задачам контрольной работы;
- нарушение требований к оформлению контрольной работы;
- использование информации без ссылок на источник;

## ПОДГОТОВКА К ПРОМЕЖУТОЧНОЙ АТТЕСТАЦИИ

При подготовке к экзамену по дисциплине «*Стационарные машины*» обучающемуся рекомендуется:

1. повторить пройденный материал и ответить на вопросы, используя конспект и материалы лекций. Если по каким-либо вопросам у студента недостаточно информации в лекционных материалах, то необходимо получить информацию из раздаточных материалов и/или учебников (литературы), рекомендованных для изучения дисциплины «*Стационарные машины*».

Целесообразно также дополнить конспект лекций наиболее существенными и важными тезисами для рассматриваемого вопроса;

2. при изучении основных и дополнительных источников информации в рамках выполнения заданий на экзамене особое внимание необходимо уделять схемам, рисункам, графикам и другим иллюстрациям, так как подобные графические материалы, как правило, в наглядной форме отражают главное содержание изучаемого вопроса;

3. при изучении основных и дополнительных источников информации в рамках выполнения заданий на экзамене (в случаях, когда отсутствует иллюстративный материал) особое внимание необходимо обращать на наличие в тексте словосочетаний вида «во -первых», «во-вторых» и т.д., а также дефисов и перечислений (цифровых или буквенных), так как эти признаки, как правило, позволяют структурировать ответ на предложенное задание.

Подобную текстовую структуризацию материала слушатель может трансформировать в рисунки, схемы и т. п. для более краткого, наглядного и удобного восприятия (иллюстрации целесообразно отразить в конспекте лекций – это позволит оперативно и быстро найти, в случае необходимости, соответствующую информацию);

4. следует также обращать внимание при изучении материала для подготовки к экзамену на словосочетания вида «таким образом», «подводя итог сказанному» и т.п., так как это признаки выражения главных мыслей и выводов по изучаемому вопросу (пункту, разделу). В отдельных случаях выводы по теме (разделу, главе) позволяют полностью построить (восстановить, воссоздать) ответ на поставленный вопрос (задание), так как содержат в себе основные мысли и тезисы для ответа.



Федеральное агентство по образованию  
ФБГОУ ВО

«Уральский государственный горный  
университет»

**М. Е. Садовников**

## **ЭЛЕКТРИФИКАЦИЯ ГОРНЫХ РАБОТ**

***Методические указания по организации  
самостоятельной работы для обучающихся  
направления 21.05.04 Горное дело,  
специализации Мехатроника и робототехника  
промышленных комплексов***

**Екатеринбург**

## СОДЕРЖАНИЕ

Введение .....	3
1. Тематический план дисциплины .....	4
2. Тематика лабораторных работ.....	5
3. Тематика практических работ.....	5
4. Вопросы к экзамену по дисциплине .....	6
5. Перечень основной и дополнительной учебной литературы, необходимой для освоения дисциплины .....	7
5.1. Основная литература .....	7
5.2. Дополнительная литература .....	7
6. Перечень ресурсов информационно-телекоммуникационной сети «Интернет», необходимых для освоения дисциплины. ....	7
7. Перечень информационных технологий, используемых при осуществлении образовательного процесса по дисциплине, включая перечень программного обеспечения и информационных справочных систем .....	7

## ВВЕДЕНИЕ

Методические указания по самостоятельной работе студентов (СРС) определяют виды, требования к выполнению и отчетности, рекомендации по выполнению СРС.

Целью методических рекомендаций является повышение эффективности процесса обучения по основной образовательной программе путем правильной организации и выполнения самостоятельной работы.

Самостоятельная работа есть планируемая учебная, учебно-исследовательская, научно-исследовательская деятельность студентов, осуществляемая, в основном, во внеаудиторное время по заданию и при методическом руководстве преподавателя, но без его непосредственного участия. В настоящих методических указаниях предметом является самостоятельная учебная работа.

Основными видами самостоятельной учебной работы являются:

*самовоспроизводящая* – самостоятельное прочтение, просмотр, конспектирование учебной литературы и информации Интернет-ресурсов, прослушивание лекций, аудио- и видеоматериалов, заучивание, пересказ, запоминание, повторение учебного материала и др.;

*поисковая* – подготовка сообщений, докладов, выступлений на семинарских и практических занятиях, подбор литературы по дисциплинарным проблемам и литературы по теме рефератов, контрольных и курсовых работ и др.;

*творческая* – написание рефератов, выполнение курсового проекта, подготовка выпускной работы (проекта), выполнение специальных заданий и др.

Самостоятельная учебная работа включает в себя:

- подготовку к аудиторным занятиям (лекциям, практическим, семинарским, лабораторным работам и др.) и выполнение соответствующих заданий;
- самостоятельную работу над отдельными темами учебных дисциплин в соответствии с учебно-тематическими планами;
- написание рефератов, докладов, эссе;
- подготовку ко всем видам практики и выполнение предусмотренных ими заданий;
- выполнение письменных контрольных и курсовых работ;
- подготовку ко всем видам контрольных испытаний, в том числе к коллоквиумам, экзаменам и зачетам, тестированию и интернет-тестированию, государственным экзаменам;
- подготовку к итоговой государственной аттестации, в том числе выполнение выпускной квалификационной работы (проекта) или магистерской диссертации;
- другие виды учебной деятельности, организуемой и осуществляемой вузом, факультетом или кафедрой.

Виды заданий для выполнения самостоятельной работы: сообщение или доклад на семинарском занятии, реферат, расчетно-графическая работа, курсовая работа и курсовой проект, выпускная квалификационная работа, магистерская диссертация. Темы заданий для выполнения учебной самостоятельной работы студентов указывает преподаватель.

### **Методические рекомендации к планированию и выполнению самостоятельной учебной работы**

Приступая к изучению учебной дисциплины, следует ознакомиться с рабочей учебной программой или тематическим планом дисциплины (табл. 1), перечнем обязательной и дополнительной учебной, научной и методической литературы (раздел 4), получить в библиотеке рекомендованные учебники и учебно-методические пособия, завести новую тетрадь для конспектирования лекций и работы с первоисточниками.

Вопросы для экзамена, указанные в настоящих методических указаниях (раздел 3), могут быть использованы студентом для углубленного изучения содержания дисциплины. Студент имеет право выбирать дополнительно интересующие его темы для самостоятельной работы.

Студентам должны самостоятельно выполнять индивидуальные письменные задания и упражнения, предлагаемые при подготовке к учебным занятиям.

Серьезная организованная работа по подготовке к семинарским занятиям, написанию письменных работ значительно облегчит подготовку к экзаменам и зачетам. При подготовке к зачету, экзамену студент должен повторить, как правило, ранее изученный материал. В этот период играют большую роль подготовленные заранее записи и конспекты.

*Контрольная работа* (КР) предназначена для выработки умения дать лаконичный аргументированный полный ответ на вопрос изучаемого курса, снабженный выводами. Как правило, она выполняется студентами, обучающимися по заочной форме обучения. Написание ее требует самостоятельности и ответственного отношения, способности работать с литературой по проблеме, знаний истории и теории вопроса, основных теоретических положений. Успешное выполнение контрольной работы учитывается при выставлении экзаменационной оценки. Объем работы не должен превышать 8-10 страниц печатного или рукописного текста, и содержать титульный лист, основную часть работы, список использованной литературы.

*Расчетно-графическая работа* (РГР) содержит задание на выполнение законченного инженерного расчета по выбору или проверке узлов или составных частей электротехнических систем в составе электротехнического комплекса.

Термин *реферат* (Р) имеет два смысла, во-первых, это краткое изложение содержания документа или его части, научной работы, включающее основные фактические сведения и выводы, необходимые для первоначального ознакомления с источниками и определения целесообразности обращения к ним и, во-вторых, это вид самостоятельной работы студента, под которым понимается краткое изложение в письменном виде или в форме публичного доклада содержания книги, учения, научного исследования и т.п., другими словами, это доклад на определенную тему, освещающий её вопросы на основе обзора литературы и других источников.

Рефераты в как вид самостоятельной работы студента оцениваются по следующим основным критериями: актуальность содержания, теоретический уровень, глубина и полнота анализа фактов, явлений, проблем, относящихся к теме; информационная насыщенность, новизна, оригинальность изложения вопросов; простота и доходчивость изложения; структурная организованность, логичность, грамматическая правильность и стилистическая выразительность; убедительность, аргументированность, практическая значимость и теоретическая обоснованность предложений и выводов.

Для выполнения самостоятельной работы других видов – курсовой работы и проекта, выпускной квалификационной работы, имеются соответствующие методические указания.

## 1. ТЕМАТИЧЕСКИЙ ПЛАН ДИСЦИПЛИНЫ

Таблица 1 – Тематический план дисциплины

№	Наименование, раздела и темы	Самостоятельная работа, часов	Литература (страницы)
1	Общие сведения об электроснабжении горных предприятий	2	[1] с. 5...7, [3] с. 5...7, конспект лекций
2	Сравнение режимов нейтрали электроустановок с точки зрения их безопасности	8	Конспект лекций
3	Меры защиты человека от поражения электрическим током	6	Конспект лекций
4	Условия эксплуатации электрооборудования	3	1] с. 9...17,
5	Исполнение электрооборудования	8	[3] с. 64...86, конспект лекций

№	Наименование, раздела и темы	Самостоятельная работа, часов	Литература (страницы)
6	Основные электрические аппараты систем электроснабжения	6	[1] с. 9...17, [3] с. 64...86, конспект лекций
7	Электроснабжение и электроосвещение	8	[1] с. 57...68, 79...84, 106...149, [2] с. 180...230, [3] с. 31...57, 123...181, 308...336, 455...461, 500...618, [4] с. 148...172, [5] с. 3...83, [6] с. 97...128
8	Основные виды электрических машин и систем электропривода на горных предприятиях	8	[1] с. 20...26, [3] с. 88...122, 60...68, конспект лекций

## 2. ТЕМАТИКА ЛАБОРАТОРНЫХ РАБОТ

Таблица 2 – Перечень лабораторных работ

Номер раздела и темы	Наименование тем лабораторных работ	Трудоёмкость, час
		очная
6	Изучение пускателей общепромышленного исполнения и схем управления электродвигателями. Литература: [7] с. 4...25, методические указания по лабораторной работе	4
7	Изучение конструкций кабелей до 35 кВ включительно. Литература: методические указания по лабораторной работе	4
Итого:		8

## 3. ТЕМАТИКА ПРАКТИЧЕСКИХ РАБОТ

Таблица 2 – Перечень практических работ

Номер раздела и темы	Наименование тем лабораторных работ	Трудоёмкость, час
		очная
5	Выбор исполнения электрооборудования. Литература: методические указания по практической работе	4
7	Расчёт электрического освещения. Литература: методические указания по лабораторной работе	4
Итого:		8

#### 4. ВОПРОСЫ К ЭКЗАМЕНУ ПО ДИСЦИПЛИНЕ

1. Уровни напряжения, их области применения.
2. Категории электроприёмников по надёжности электроснабжения.
3. Режимы нейтрали. Глухозаземлённая нейтраль.
4. Режимы нейтрали. Изолированная нейтраль.
5. Особенности работы глухозаземлённой нейтрали с точки зрения электробезопасности.
6. Особенности работы изолированной нейтрали с точки зрения электробезопасности.
7. Сравнение разных режимов нейтрали с точки зрения электробезопасности.
8. Технические мероприятия, обеспечивающие безопасность каждого из видов нейтрали.
9. Роль заземления при разных режимах нейтрали.
10. Влияние ёмкости сети на безопасность сети с изолированной нейтралью.
11. Классификация токов через тело человека.
12. Факторы, влияющие величину тока через тело человека.
13. Меры защиты от поражения электрическим током.
14. Роль заземления в деле защиты человека от поражения электрическим током.
15. Роль заземления уравнивания потенциалов в деле защиты человека от поражения электрическим током.
16. Элементы сети заземления.
17. Виды исполнения электрооборудования.
18. Климатическое исполнение электрооборудования и его категория размещения.
19. Исполнение электрооборудования по степени защиты от внешних воздействий.
20. Взрывозащищённое исполнение электрооборудования.
21. Основные и дополнительные меры взрывозащиты.
22. Виды помещений по ПУЭ.
23. Взрывоопасные и пожароопасные зоны.
24. Виды силовых трансформаторов и способы регулирования выходного напряжения у них.
25. Электрические аппараты в сетях до 1000 В.
26. Электрические аппараты в сетях выше 1000 В.
27. Понятие об низковольтных комплектных устройствах (НКУ).
28. Виды НКУ.
29. Виды электрических связей. Способы прокладки электрических связей.
30. Конструкция кабелей.
31. Виды электрических машин.
32. Двигатели постоянного тока и приводы на их базе.
33. Асинхронные двигатели и приводы на их базе.
34. Синхронные двигатели и приводы на их базе.
35. Способы пуска и регулирования скорости у асинхронных двигателей с короткозамкнутым ротором.
36. Способы пуска и регулирования скорости у асинхронных двигателей с фазным ротором.
37. Способы регулирования скорости у двигателя постоянного тока независимого возбуждения.
38. Виды электрического освещения.
39. Виды источников света, достоинства и недостатки.
40. Размещение светильников в помещении. Общие требования.
41. Расчёт электрических нагрузок.
42. Компенсация реактивной мощности.



43. Выбор трансформаторных подстанций и силовых трансформаторов.
44. Способы резервирования трансформаторов.

## **5. ПЕРЕЧЕНЬ ОСНОВНОЙ И ДОПОЛНИТЕЛЬНОЙ УЧЕБНОЙ ЛИТЕРАТУРЫ, НЕОБХОДИМОЙ ДЛЯ ОСВОЕНИЯ ДИСЦИПЛИНЫ**

### **5.1 Основная литература**

№ п/п	Наименование
1	Электрификация горного производства [Текст]: учебник для вузов: В 2-х т. Т.1. / А. В. Ляхомский [и др.]; ред. Л. А. Пучков, Г. Г. Пивняк; Московский государственный горный университет. - М.: МГГУ, 2007.- 511 с.: ил.
2	Электрификация горного производства [Текст]: учебник для вузов: В 2-х т. Т.2. / А. В. Ляхомский [и др.]; ред. Л. А. Пучков, Г. Г. Пивняк; Московский государственный горный университет. - М.: МГГУ, 2007.- 595 с.: ил.
3	Ахлюстин В. К. Электрификация обогатительных фабрик [Текст]: учебник для вузов: – М.: Недра, 1973.- 424 с.

### **5.2 Дополнительная литература**

№ п/п	Наименование
1	Электроснабжение и электрооборудование горного производства. Часть 1 [Текст]: учебное пособие / М. Е. Садовников; Уральский гос. горный ун-т. – Екатеринбург: УГГУ, 2016. – 229 с.
2	Электроснабжение и электрооборудование горного производства. Часть 2 [Текст]: учебное пособие / М. Е. Садовников; Уральский гос. горный ун-т. – Екатеринбург: УГГУ, 2016. – 191 с.
3	Электроснабжение промышленных предприятий [Текст]: учебник / Б. И. Кудрин. - М.: Интермет Инжиниринг, 2007. - 672 с.: ил.
4	Садовников М. Е. Контактторы, пускатели, электротепловые реле и предохранители [Текст]: учебн. пособие по дисциплине «Электрификация горных работ» для студентов специальности 140604 - «Электропривод и автоматика промышленных установок и технологических комплексов» (ЭГП) очного и заочного обучения / М. Е. Садовников.- Екатеринбург: Изд-во УГГУ, 2010.- 64 с.

## **6. ПЕРЕЧЕНЬ РЕСУРСОВ ИНФОРМАЦИОННО - ТЕЛЕКОММУНИКАЦИОННОЙ СЕТИ «ИНТЕРНЕТ», НЕОБХОДИМЫХ ДЛЯ ОСВОЕНИЯ ДИСЦИПЛИНЫ**

1. Сайт Федерального агентства по техническому регулированию и метрологии (Росстандарт) - <https://www.gost.ru/portal/gost//home/standarts/catalognational>
2. Единое окно доступа к образовательным ресурсам - Режим доступа: <http://window.edu.ru>

## **7. ПЕРЕЧЕНЬ ИНФОРМАЦИОННЫХ ТЕХНОЛОГИЙ, ИСПОЛЬЗУЕМЫХ ПРИ ОСУЩЕСТВЛЕНИИ ОБРАЗОВАТЕЛЬНОГО ПРОЦЕССА ПО ДИСЦИПЛИНЕ, ВКЛЮЧАЯ ПЕРЕЧЕНЬ ПРОГРАММНОГО ОБЕСПЕЧЕНИЯ И ИНФОРМАЦИОННЫХ СПРАВОЧНЫХ СИСТЕМ**

1. Microsoft Windows 8 Professional

2. Microsoft Office Professional 2013

3. FineReader 12 Professional

Информационные справочные системы  
ИПС «КонсультантПлюс».

Базы данных

E-library: электронная научная библиотека: <https://elibrary.ru>



**Аннотация дисциплины**  
**«Теория автоматического управления»**

**Трудоемкость дисциплины (модуля):** 3 з.е. 108 часов.

**Цель дисциплины:** формирование у студентов прочных знаний об общих принципах построения и законах функционирования автоматических систем управления; об основных методах анализа и синтеза непрерывных линейных систем автоматического управления при детерминированных и случайных внешних воздействиях; об основных методах анализа нелинейных и импульсных систем автоматического управления.

**Компетенции, формируемые в процессе изучения дисциплины:**

*профессиональные*

- способность обеспечивать технологичность мехатронных и робототехнических систем, их подсистем, отдельных модулей и процессов их изготовления (ПК-1.4).

**Результат изучения дисциплины (модуля):**

*Знать:*

- разработку обобщенных вариантов решения проблем, связанных с автоматизацией производств;
- постановку целей проекта, его задач при заданных критериях, целевых функциях, ограничениях;
- разработку проектов по автоматизации технологических процессов;

*Уметь:*

- участвовать в разработке обобщенных вариантов решения проблем, связанных с автоматизацией производств;
- участвовать в постановке целей проекта, его задач при заданных критериях, целевых функциях, ограничениях;
- участвовать в разработке проектов по автоматизации технологических процессов;

*Владеть:*

- навыками участия в разработке обобщенных вариантов решения проблем, связанных с автоматизацией производств;
- навыками участия в постановке целей проекта, его задач при заданных критериях, целевых функциях, ограничениях;
- навыками участия в разработке проектов по автоматизации технологических процессов.

**Самостоятельная работа № 1.**  
**ИДЕНТИФИКАЦИЯ ТИПОВЫХ ДИНАМИЧЕСКИХ ЗВЕНЬЕВ**

По заданным переходным и частотным характеристикам типовых динамических звеньев (см. табл.1.1) определить типы звеньев, записать их передаточные функции в общем виде и вычислить параметры передаточных функций (передаточные коэффициенты и постоянные времени).

Таблица 1.1

**Характеристики динамических звеньев**

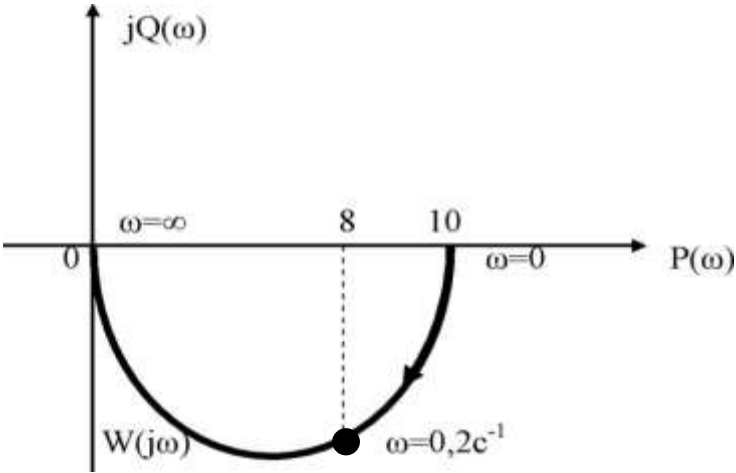
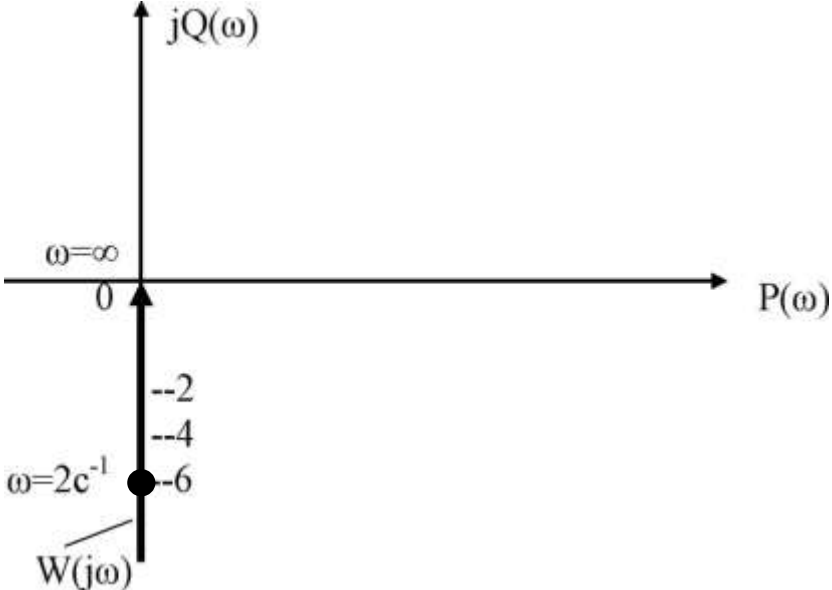
Номер варианта	Частотная (переходная) характеристика звена
1	
2	

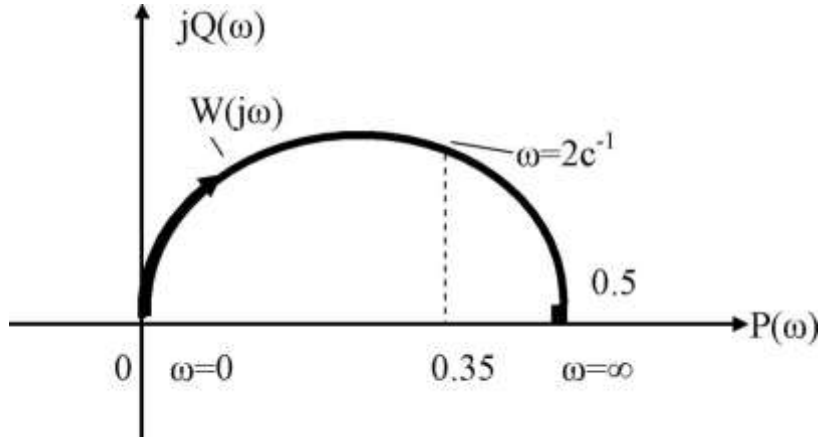
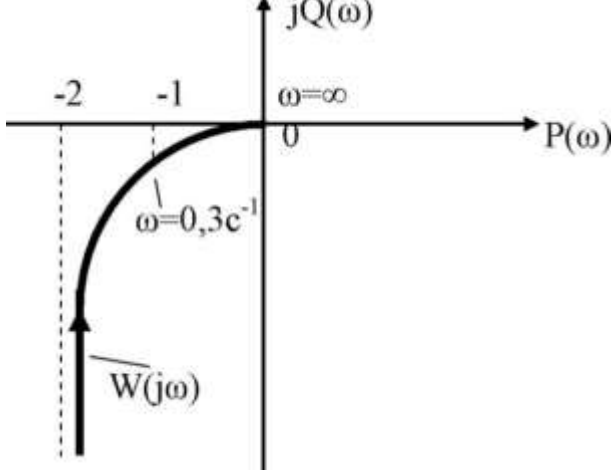
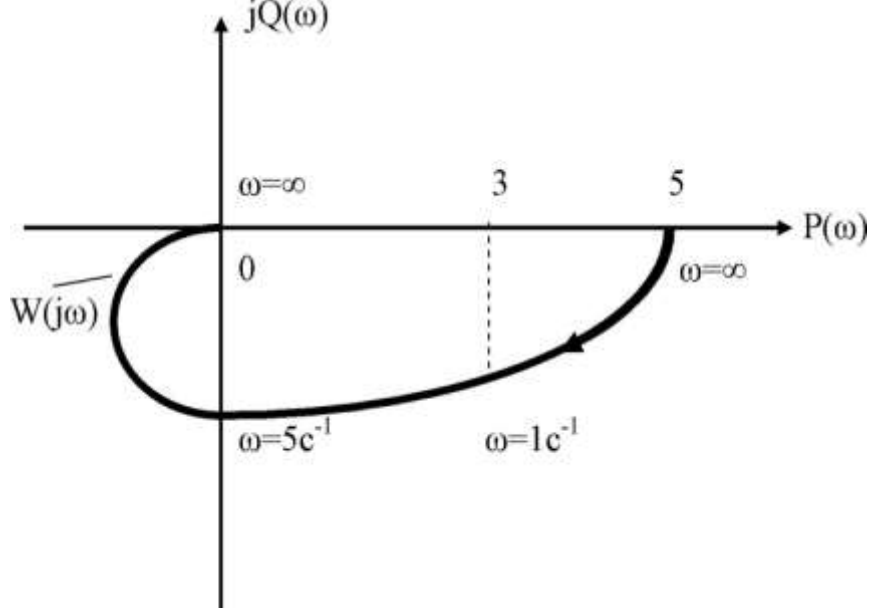
Номер варианта	Частотная (переходная) характеристика звена
3	 <p>A Nyquist plot in the complex plane with the horizontal axis labeled <math>P(\omega)</math> and the vertical axis labeled <math>jQ(\omega)</math>. The curve <math>W(j\omega)</math> starts at the origin <math>(0,0)</math> at <math>\omega=0</math>, moves into the first quadrant, and ends at <math>(0.5, 0)</math> at <math>\omega=\infty</math>. A vertical dashed line is drawn at <math>P(\omega) = 0.35</math>, intersecting the curve at <math>\omega = 2c^{-1}</math>. The value 0.5 is marked on the positive <math>P(\omega)</math> axis.</p>
4	 <p>A Nyquist plot in the complex plane with the horizontal axis labeled <math>P(\omega)</math> and the vertical axis labeled <math>jQ(\omega)</math>. The curve <math>W(j\omega)</math> starts at a point on the negative <math>P(\omega)</math> axis at <math>\omega=0</math>, moves into the third quadrant, and ends at the origin <math>(0,0)</math> at <math>\omega=\infty</math>. A vertical dashed line is drawn at <math>P(\omega) = -2</math>, intersecting the curve at <math>\omega = 0,3c^{-1}</math>. The values -2 and -1 are marked on the negative <math>P(\omega)</math> axis.</p>
5	 <p>A Nyquist plot in the complex plane with the horizontal axis labeled <math>P(\omega)</math> and the vertical axis labeled <math>jQ(\omega)</math>. The curve <math>W(j\omega)</math> starts at the origin <math>(0,0)</math> at <math>\omega=0</math>, moves into the fourth quadrant, crosses the negative <math>P(\omega)</math> axis, and returns to the origin at <math>\omega=\infty</math>. A vertical dashed line is drawn at <math>P(\omega) = 3</math>, intersecting the curve at <math>\omega = 1c^{-1}</math>. The values 3 and 5 are marked on the positive <math>P(\omega)</math> axis, and <math>\omega = 5c^{-1}</math> is marked on the negative <math>P(\omega)</math> axis.</p>

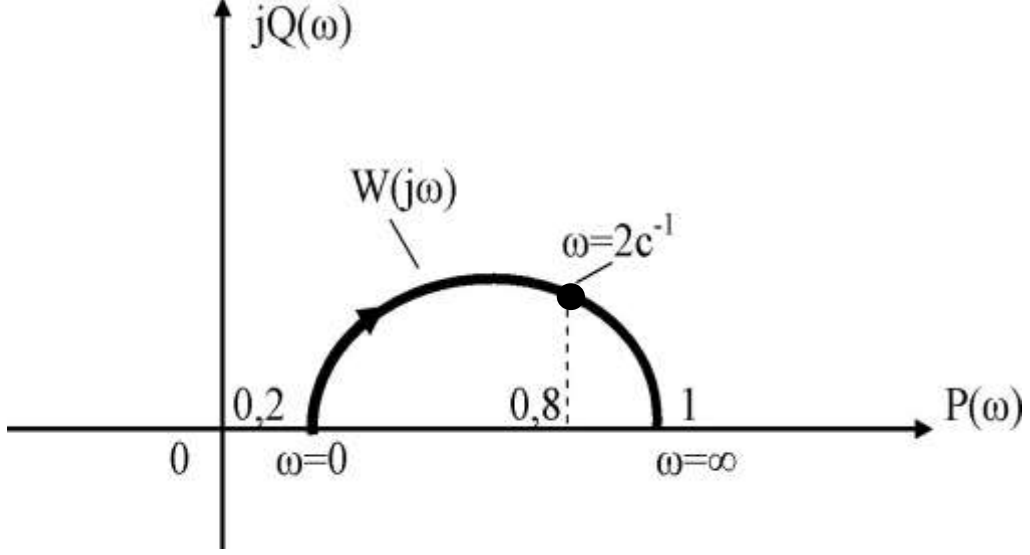
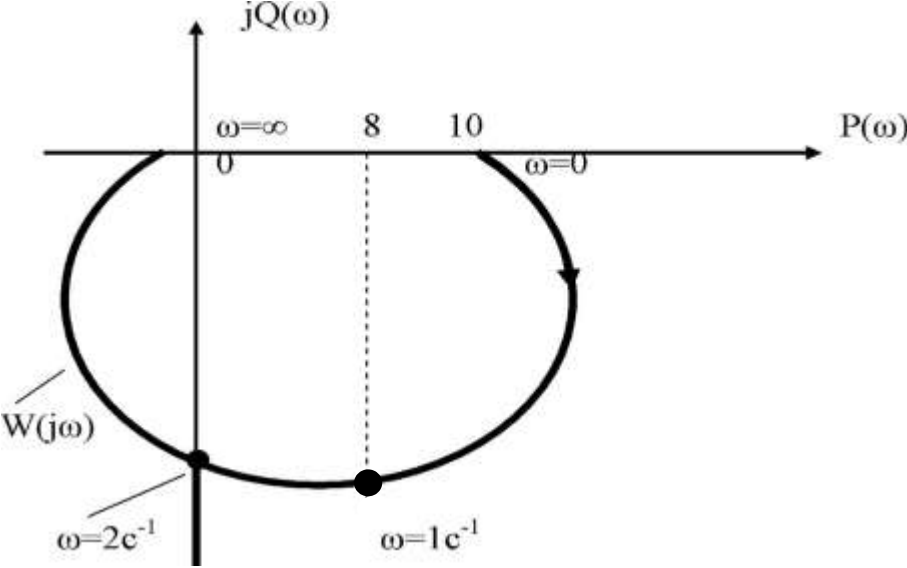
Номер варианта	Частотная (переходная) характеристика звена
6	 <p>The Nyquist plot for variant 6 shows the frequency response <math>W(j\omega)</math> in the complex plane. The horizontal axis is the real part <math>P(\omega)</math> and the vertical axis is the imaginary part <math>jQ(\omega)</math>. The curve starts at <math>\omega=0</math> on the real axis at <math>P=0.2</math>, moves into the first quadrant, reaches a peak at <math>\omega=2\text{c}^{-1}</math> with a real part of <math>0.8</math>, and ends at <math>\omega=\infty</math> on the real axis at <math>P=1</math>. Arrows on the curve indicate the direction of increasing frequency.</p>
7	 <p>The Nyquist plot for variant 7 shows the frequency response <math>W(j\omega)</math> in the complex plane. The horizontal axis is the real part <math>P(\omega)</math> and the vertical axis is the imaginary part <math>jQ(\omega)</math>. The curve starts at <math>\omega=0</math> on the real axis at <math>P=10</math>, moves into the fourth quadrant, reaches a minimum at <math>\omega=1\text{c}^{-1}</math> with a real part of <math>8</math>, crosses the negative imaginary axis at <math>\omega=2\text{c}^{-1}</math>, and ends at <math>\omega=\infty</math> on the real axis at <math>P=0</math>. Arrows on the curve indicate the direction of increasing frequency.</p>

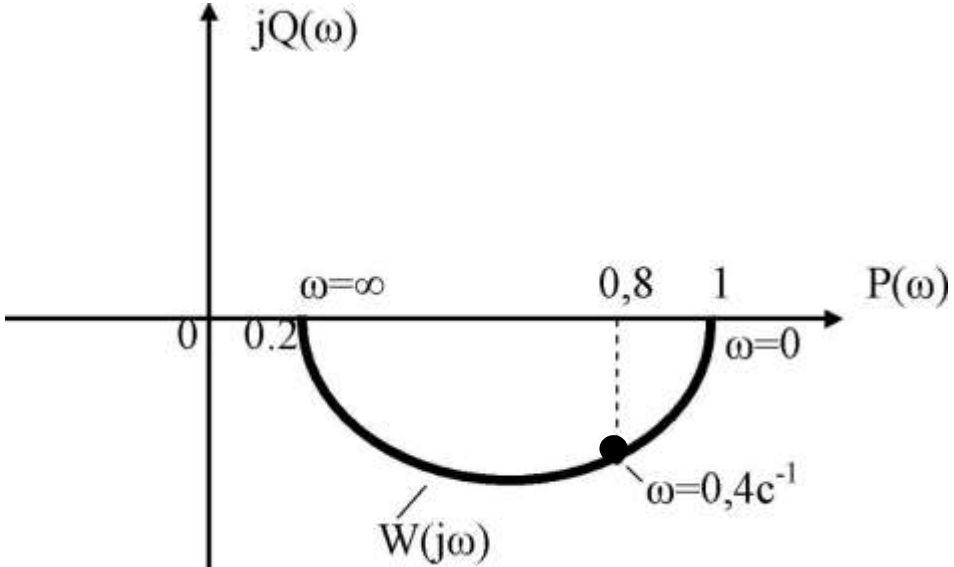
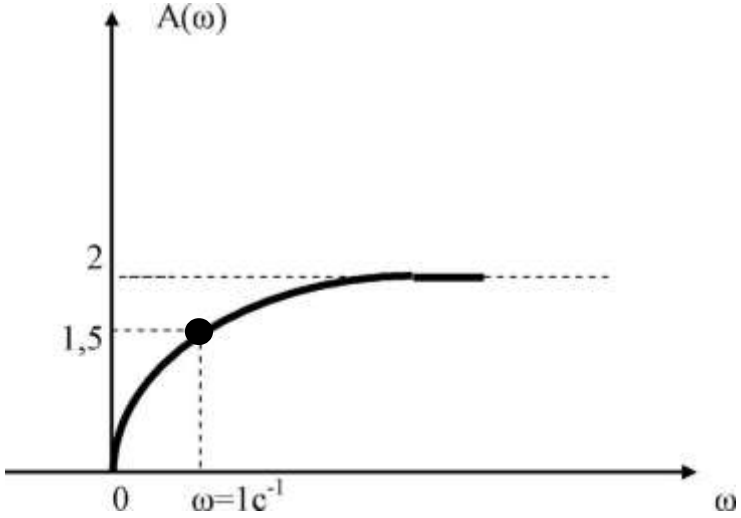
Номер варианта	Частотная (переходная) характеристика звена
8	 <p>The Nyquist plot shows the frequency response <math>W(j\omega)</math> in the complex plane. The horizontal axis is labeled <math>P(\omega)</math> and the vertical axis is labeled <math>jQ(\omega)</math>. The curve starts at <math>\omega = \infty</math> on the positive real axis at <math>P = 0.2</math>, moves into the lower half-plane, crosses the real axis at <math>P = 0.8</math>, and ends at <math>\omega = 0</math> on the positive real axis at <math>P = 1</math>. A specific point on the curve is marked with <math>\omega = 0,4c^{-1}</math>. The origin is labeled <math>0</math>.</p>
9	 <p>The amplitude-frequency characteristic <math>A(\omega)</math> is plotted against frequency <math>\omega</math>. The curve starts at the origin <math>(0,0)</math> and increases, passing through a point where <math>\omega = 1c^{-1}</math> and <math>A = 1,5</math>. The curve asymptotically approaches a value of <math>2</math> as frequency increases. Dashed lines indicate the coordinates of the marked point.</p>

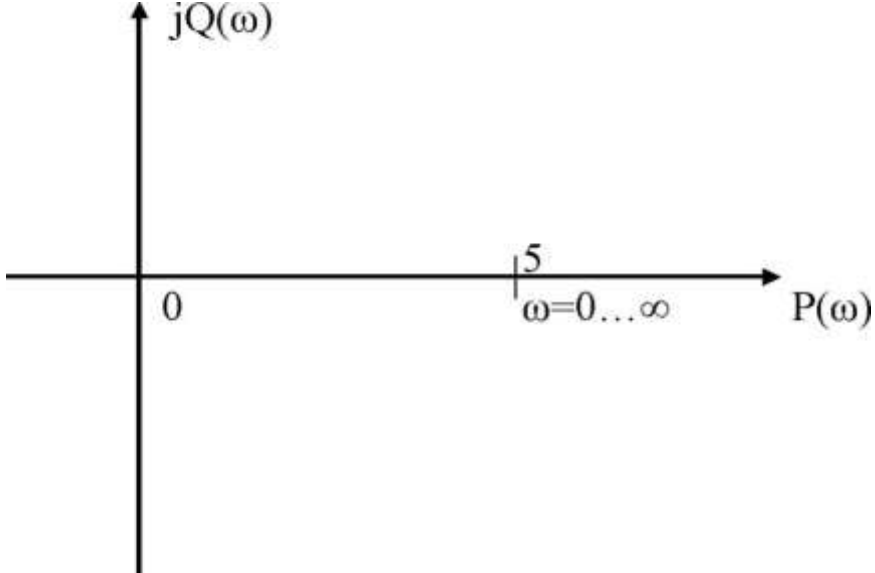
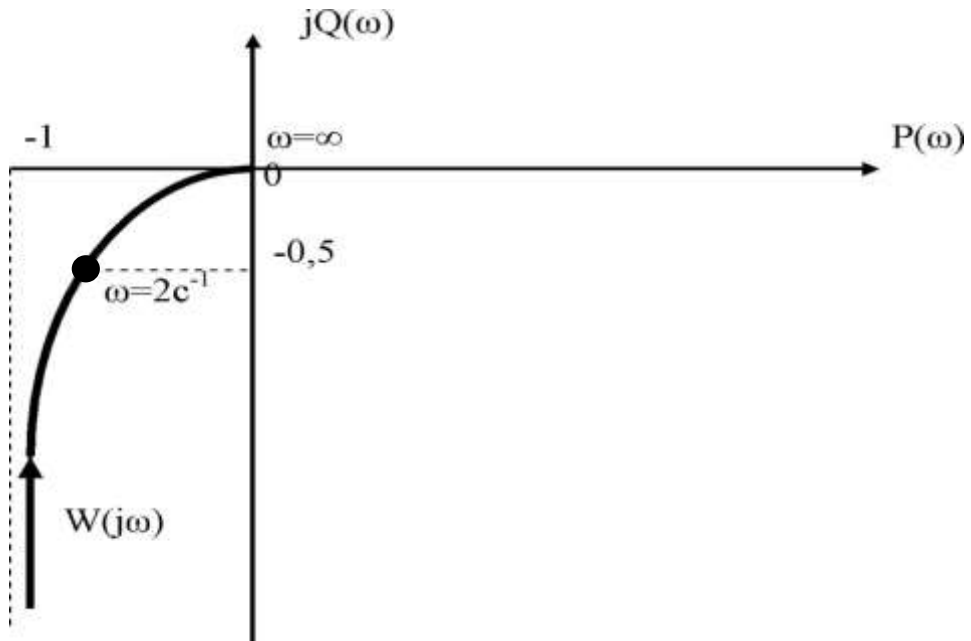

Номер варианта	Частотная (переходная) характеристика звена
10	 <p>A blank coordinate system for plotting the frequency response. The vertical axis is labeled <math>jQ(\omega)</math> and the horizontal axis is labeled <math>P(\omega)</math>. The origin is marked with <math>0</math>. On the <math>P(\omega)</math> axis, there is a tick mark labeled <math>5</math>, and below it, the range <math>\omega=0 \dots \infty</math> is indicated.</p>
11	 <p>A coordinate system showing a curve <math>W(j\omega)</math> in the third quadrant. The vertical axis is labeled <math>jQ(\omega)</math> and the horizontal axis is labeled <math>P(\omega)</math>. The origin is marked with <math>0</math>. The curve starts from a vertical dashed line at <math>P(\omega) = -1</math> and approaches the origin as <math>\omega \rightarrow \infty</math>. A point on the curve is marked with a solid dot, and its coordinates are indicated as <math>(-1, -0,5)</math> with dashed lines. The frequency at this point is labeled <math>\omega = 2c^{-1}</math>.</p>

Номер варианта	Частотная (переходная) характеристика звена
12	<p>The diagram shows a Nyquist plot in the complex plane with a horizontal axis labeled <math>P(\omega)</math> and a vertical axis labeled <math>jQ(\omega)</math>. The origin is marked with 0. A circle is drawn in the right half-plane, passing through the point <math>(1, 0)</math> on the positive real axis and <math>(0, -1)</math> on the negative imaginary axis. A point on the circle in the fourth quadrant is labeled <math>\omega = 0,1 \text{ c}^{-1}</math>. A dashed line from the origin to this point indicates a phase angle of <math>-30^\circ</math>. The curve is labeled <math>W(j\omega)</math>.</p>
13	<p>The diagram shows a Nyquist plot in the complex plane with a horizontal axis labeled <math>P(\omega)</math> and a vertical axis labeled <math>jQ(\omega)</math>. The origin is marked with 0. A semi-circular curve is drawn in the upper half-plane, starting at <math>(0, 0)</math> and ending at <math>(1, 0)</math>. The starting point is labeled <math>\omega = 0</math> and the ending point is labeled <math>\omega = \infty</math>. A point on the curve is marked with a solid dot and labeled <math>\omega = 0,2 \text{ c}^{-1}</math>. Dashed lines from this point to the axes indicate coordinates <math>0,4</math> on the vertical axis and <math>0,2</math> on the horizontal axis. The curve is labeled <math>W(j\omega)</math>.</p>

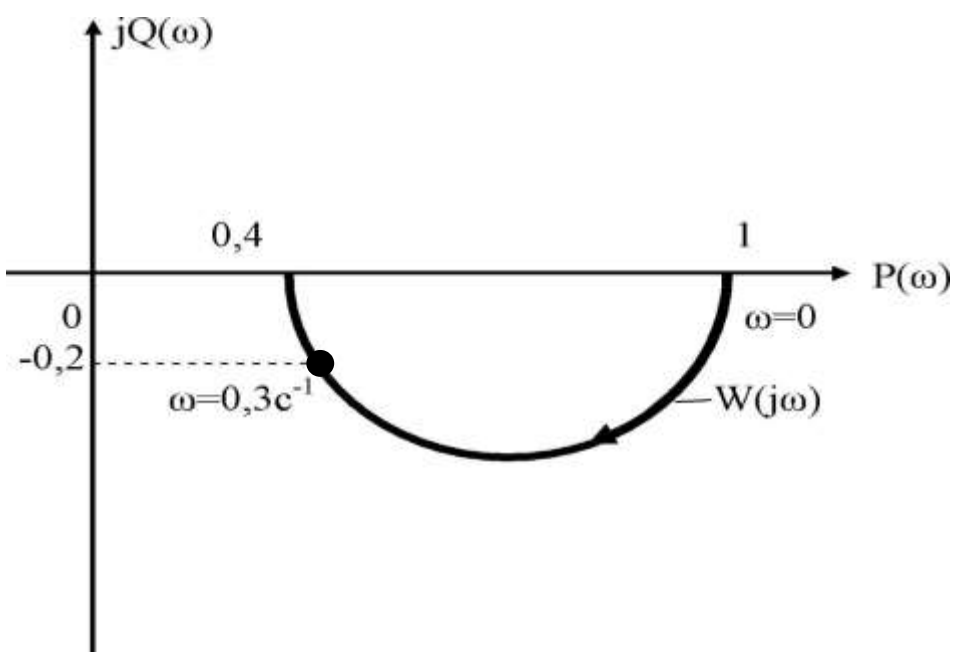
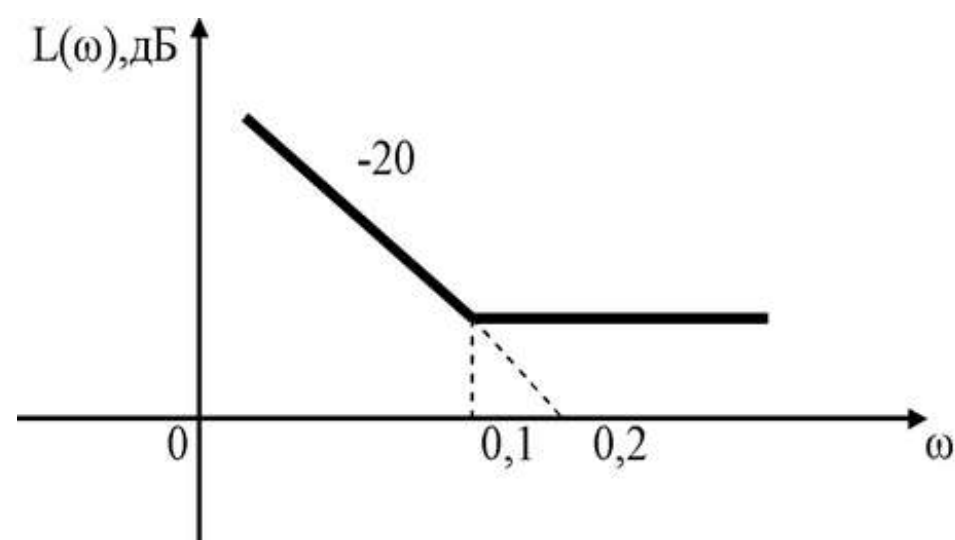
Номер варианта	Частотная (переходная) характеристика звена
14	 <p>The Nyquist plot shows the frequency response <math>W(j\omega)</math> in the complex plane. The horizontal axis is the real part <math>P(\omega)</math> and the vertical axis is the imaginary part <math>jQ(\omega)</math>. The curve starts at <math>P(0)=1</math> on the positive real axis, goes into the fourth quadrant, crosses the real axis at <math>P=0.4</math>, reaches a minimum imaginary part of <math>-0.2</math> at <math>\omega=0.3\text{c}^{-1}</math>, and returns to <math>P=1</math> on the real axis at <math>\omega=\infty</math>. The curve is labeled <math>W(j\omega)</math>.</p>
15	 <p>The Bode magnitude plot shows the magnitude <math>L(\omega)</math> in dB versus frequency <math>\omega</math>. The plot consists of a line with a slope of <math>-20</math> dB/decade starting from a high value at low frequencies, crossing the <math>0</math> dB line at <math>\omega=0.1</math>, and becoming horizontal for <math>\omega &gt; 0.1</math>. The horizontal axis is labeled <math>\omega</math> and has marks at <math>0</math>, <math>0.1</math>, and <math>0.2</math>. The vertical axis is labeled <math>L(\omega), \text{дБ}</math>.</p>

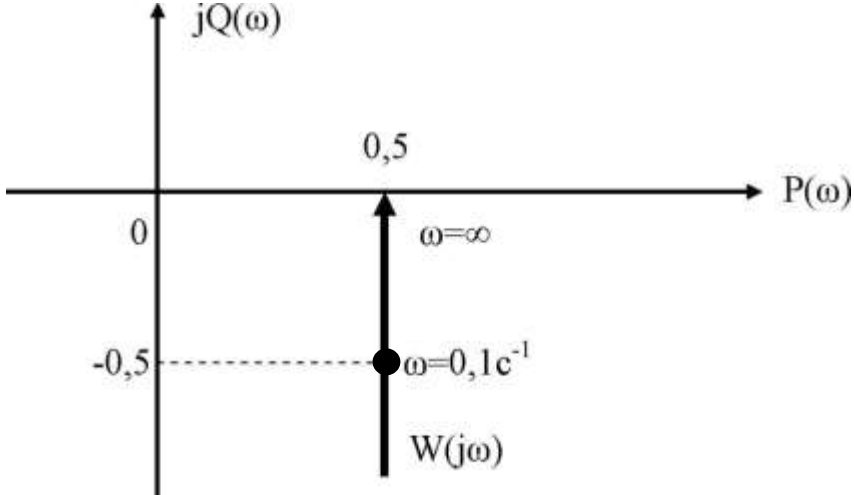
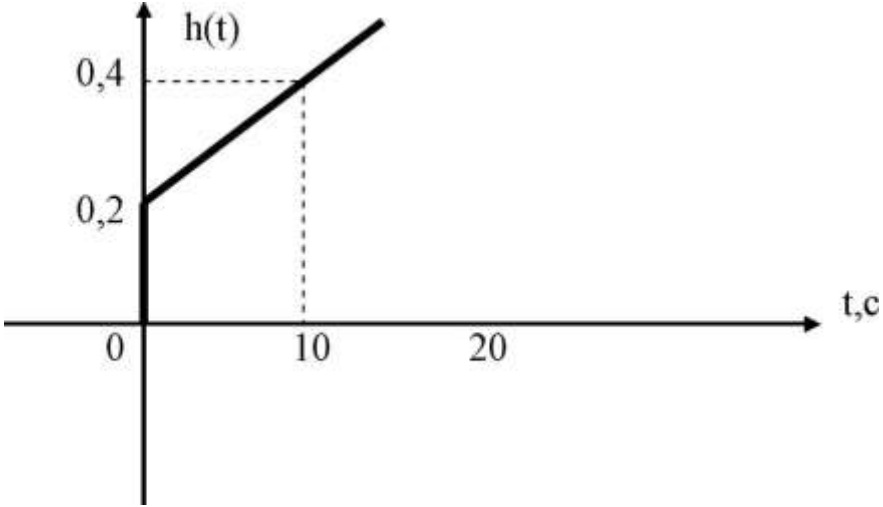
Номер варианта	Частотная (переходная) характеристика звена
16	 <p>The diagram shows a Nyquist plot in the complex plane. The horizontal axis is labeled <math>P(\omega)</math> and the vertical axis is labeled <math>jQ(\omega)</math>. The origin is marked with 0. A point is marked on the imaginary axis at <math>\omega = 0,1 \text{ c}^{-1}</math> with a value of <math>-0,5</math>. A point is marked on the real axis at <math>\omega = \infty</math> with a value of <math>0,5</math>. A vertical line segment connects these two points, labeled <math>W(j\omega)</math>.</p>
17	 <p>The diagram shows a step response <math>h(t)</math> versus time <math>t, \text{c}</math>. The horizontal axis has markings at 0, 10, and 20. The vertical axis has markings at 0,2 and 0,4. The response starts at <math>0,2</math> at <math>t=0</math> and increases linearly to <math>0,4</math> at <math>t=10</math>.</p>

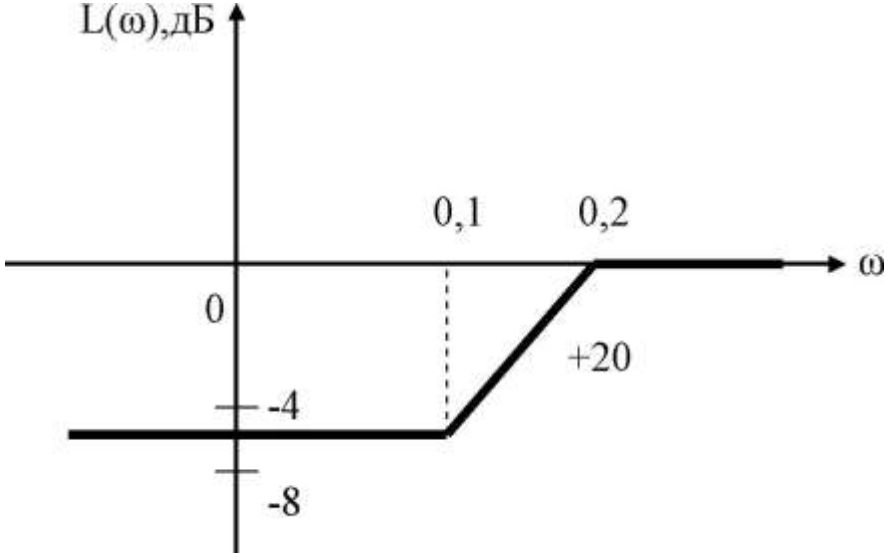
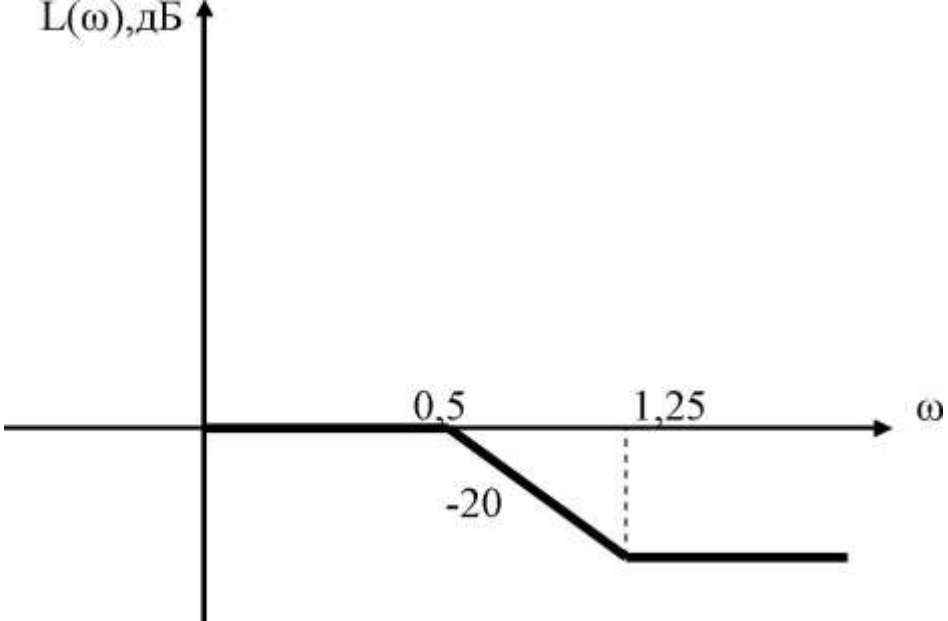
Номер варианта	Частотная (переходная) характеристика звена
18	 <p>The Bode magnitude plot for variant 18 shows the magnitude <math>L(\omega)</math> in dB versus frequency <math>\omega</math>. The plot consists of three segments: a horizontal line at <math>-8</math> dB for <math>\omega &lt; 0,1</math>; a line with a slope of <math>+20</math> dB/decade between <math>\omega = 0,1</math> and <math>\omega = 0,2</math>; and a horizontal line at <math>0</math> dB for <math>\omega &gt; 0,2</math>. The y-axis has tick marks at <math>-8</math>, <math>-4</math>, and <math>0</math>. The x-axis has tick marks at <math>0,1</math> and <math>0,2</math>.</p>
19	 <p>The Bode magnitude plot for variant 19 shows the magnitude <math>L(\omega)</math> in dB versus frequency <math>\omega</math>. The plot consists of three segments: a horizontal line at <math>0</math> dB for <math>\omega &lt; 0,5</math>; a line with a slope of <math>-20</math> dB/decade between <math>\omega = 0,5</math> and <math>\omega = 1,25</math>; and a horizontal line at a constant negative value for <math>\omega &gt; 1,25</math>. The y-axis has a tick mark at <math>-20</math>. The x-axis has tick marks at <math>0,5</math> and <math>1,25</math>.</p>

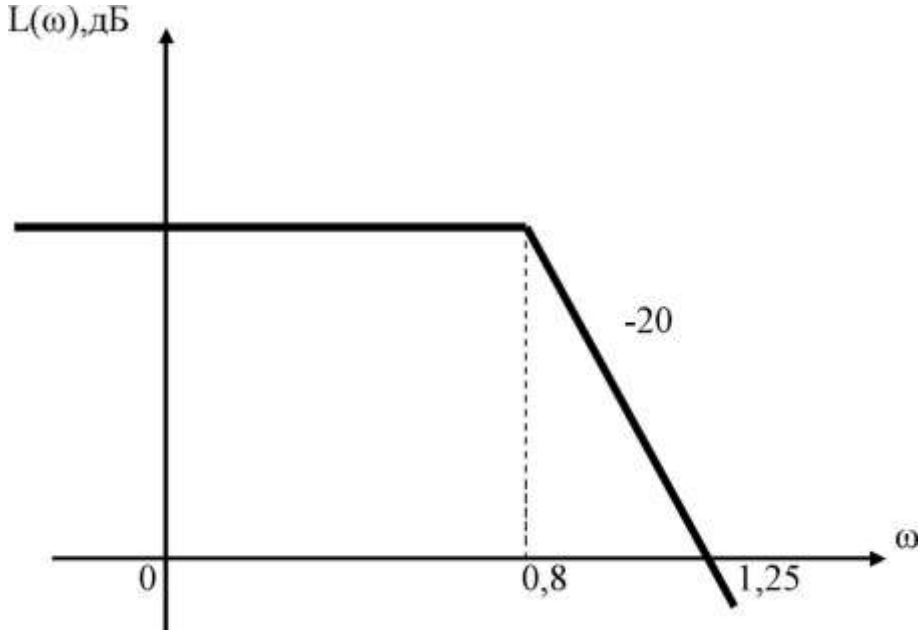
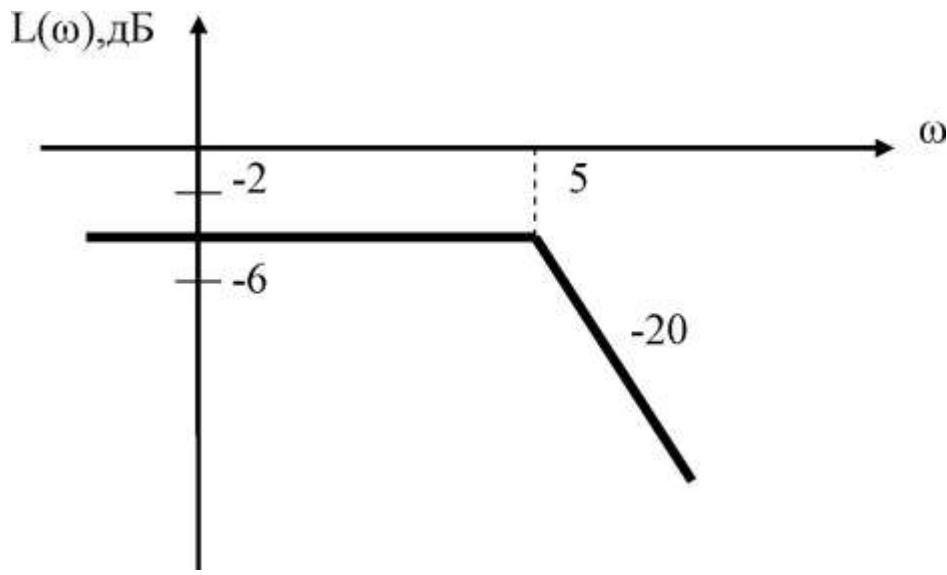
Номер варианта	Частотная (переходная) характеристика звена
20	 <p>The plot shows a magnitude <math>L(\omega)</math> in dB versus frequency <math>\omega</math>. The curve is constant for <math>\omega &lt; 0,8</math> and then decreases with a slope of <math>-20</math> dB/decade. The corner frequency is at <math>\omega = 0,8</math>. The line crosses the <math>\omega</math>-axis at <math>\omega = 1,25</math>.</p>
21	 <p>The plot shows a magnitude <math>L(\omega)</math> in dB versus frequency <math>\omega</math>. The curve is constant at <math>-6</math> dB for <math>\omega &lt; 5</math> and then decreases with a slope of <math>-20</math> dB/decade. The corner frequency is at <math>\omega = 5</math>. The line crosses the <math>\omega</math>-axis at <math>\omega = 10</math>. There is also a tick mark at <math>-2</math> dB on the vertical axis.</p>

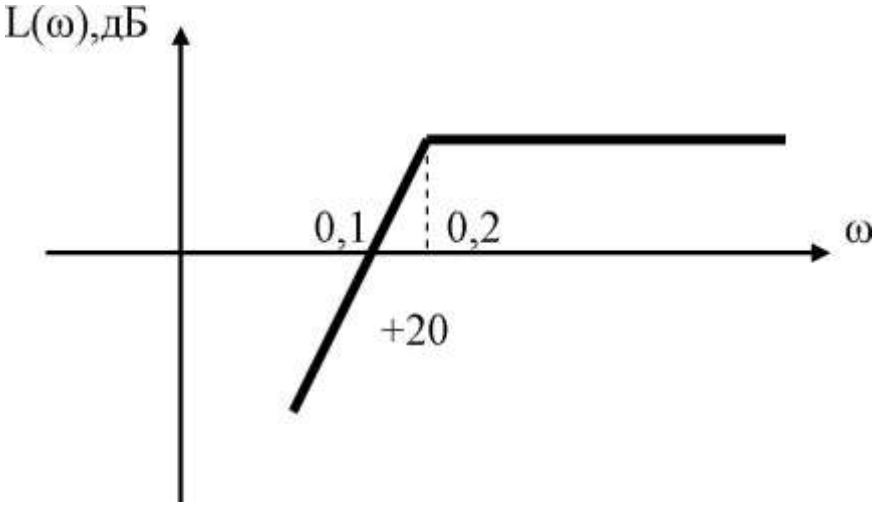
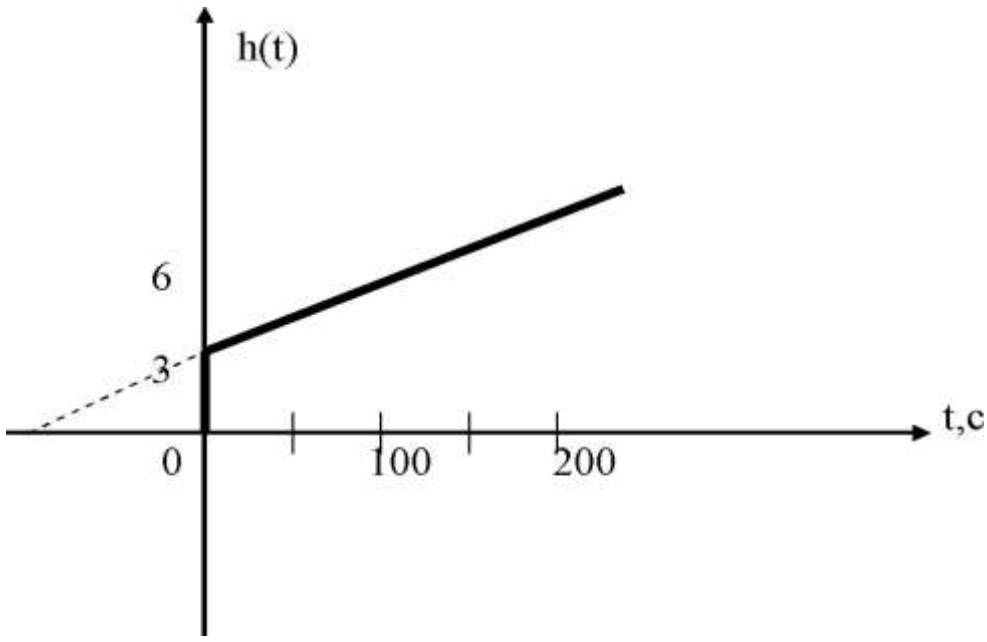
Номер варианта	Частотная (переходная) характеристика звена
22	 <p>The figure shows a Bode magnitude plot. The vertical axis is labeled <math>L(\omega), \text{дБ}</math> and the horizontal axis is labeled <math>\omega</math>. The plot consists of a solid line that starts at a low frequency with a slope of <math>+20</math> dB/decade. It crosses the <math>0</math> dB axis at <math>\omega = 0,1</math>. At <math>\omega = 0,2</math>, the slope changes to <math>0</math> dB/decade, and the line becomes horizontal. A dashed vertical line is drawn at <math>\omega = 0,2</math> to indicate the corner frequency.</p>
23	 <p>The figure shows a step response plot. The vertical axis is labeled <math>h(t)</math> and the horizontal axis is labeled <math>t, \text{с}</math>. The plot shows a solid line that starts at <math>t = 0</math> with a value of <math>3</math> on the <math>h(t)</math> axis and increases linearly. A dashed line is drawn from the point <math>(0, 3)</math> to the <math>t</math>-axis, indicating the initial slope of the response.</p>

Номер варианта	Частотная (переходная) характеристика звена
24	<p>The plot shows a Bode magnitude characteristic. The vertical axis is labeled <math>L(\omega), \text{дБ}</math> and the horizontal axis is labeled <math>\omega</math>. The plot consists of two segments: a line with a slope of <math>+20</math> dB/decade that intersects the <math>0</math> dB line at <math>\omega = 5</math>, and a horizontal line for <math>\omega &gt; 5</math>.</p>
25	<p>The plot shows a Bode magnitude characteristic. The vertical axis is labeled <math>L(\omega), \text{дБ}</math> and the horizontal axis is labeled <math>\omega</math>. The origin is marked with <math>0</math>. The plot consists of two segments: a line with a slope of <math>-20</math> dB/decade that intersects the <math>0</math> dB line at <math>\omega = 0,01</math>, and a horizontal line starting at <math>\omega = 0,02</math>.</p>

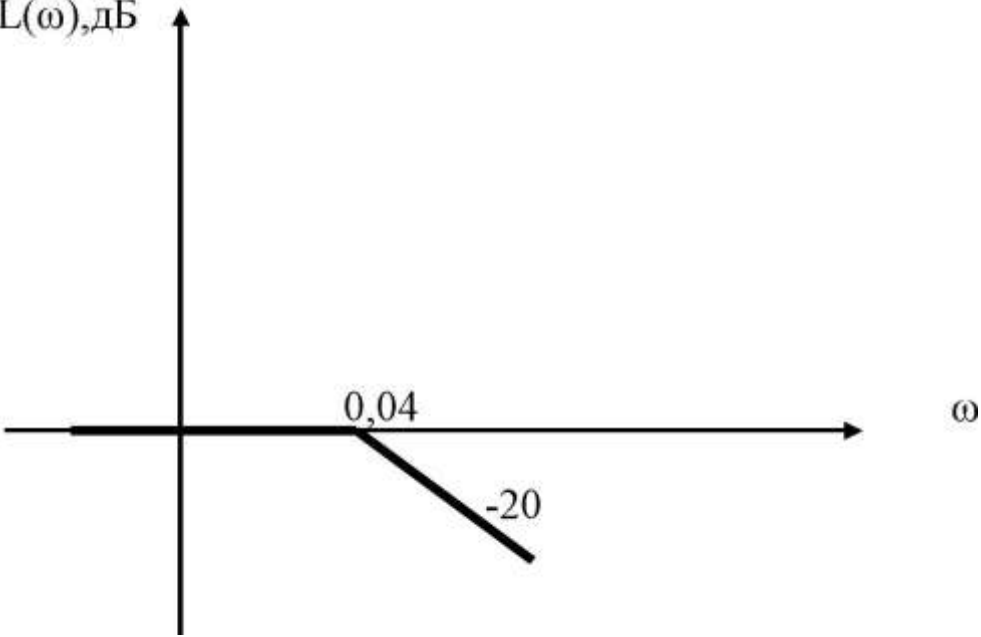
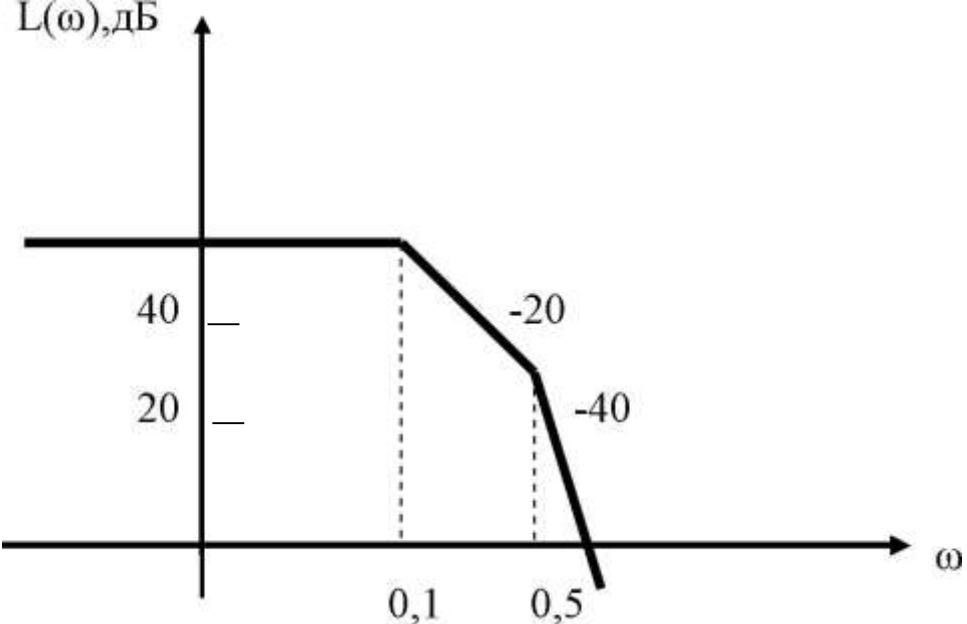

Номер варианта	Частотная (переходная) характеристика звена
26	 <p>The plot shows a horizontal line at 0 dB until <math>\omega = 0,04</math>, after which it slopes downward with a slope of <math>-20</math> dB/decade.</p>
27	 <p>The plot shows a horizontal line until <math>\omega = 0,1</math>, a slope of <math>-20</math> dB/decade until <math>\omega = 0,5</math>, and a slope of <math>-40</math> dB/decade thereafter. The vertical axis has tick marks at 20 and 40 dB.</p>

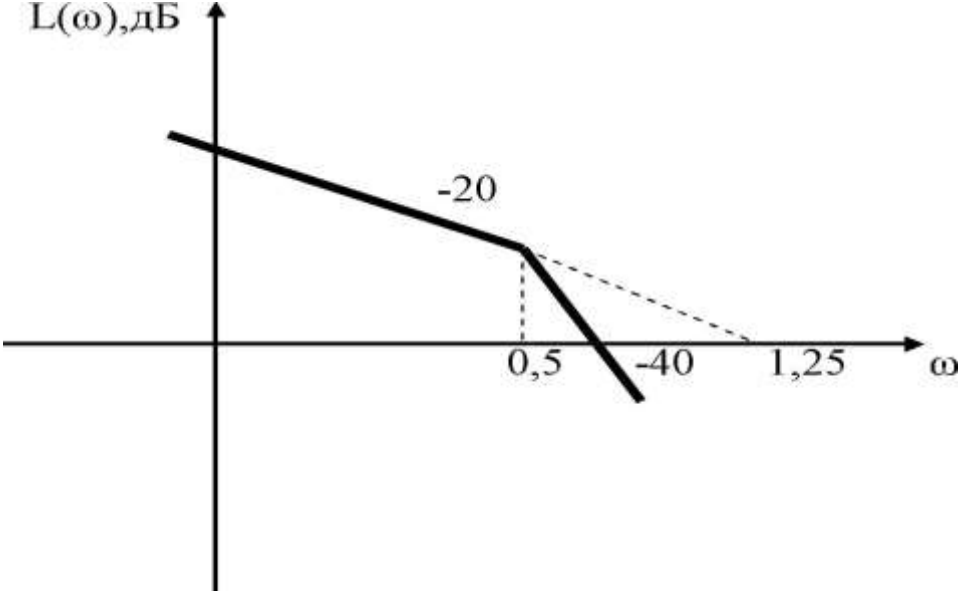
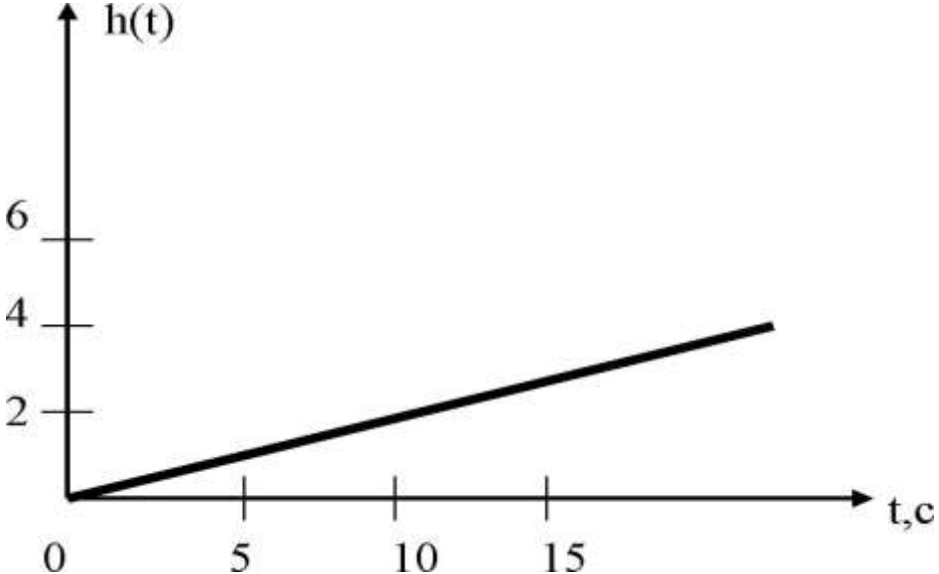
Номер варианта	Частотная (переходная) характеристика звена
28	 <p>The figure shows a Bode magnitude plot. The vertical axis is labeled <math>L(\omega), \text{дБ}</math> and the horizontal axis is labeled <math>\omega</math>. The plot consists of two line segments. The first segment starts at a high value and decreases with a slope of <math>-20</math> dB/decade until it reaches a corner frequency at <math>\omega = 0,5</math>. From this point, the second segment decreases with a steeper slope of <math>-40</math> dB/decade. A dashed line represents the asymptotic approximation, which is a straight line with a slope of <math>-20</math> dB/decade that passes through the corner point <math>(0,5, 0)</math> on the <math>\omega</math> axis.</p>
29	 <p>The figure shows a step response plot. The vertical axis is labeled <math>h(t)</math> and the horizontal axis is labeled <math>t, \text{с}</math>. The plot is a straight line starting from the origin <math>(0,0)</math> and increasing linearly. The horizontal axis has tick marks at 0, 5, 10, and 15. The vertical axis has tick marks at 0, 2, 4, and 6. The line passes through the point <math>(20, 3.8)</math>.</p>

Номер варианта	Частотная (переходная) характеристика звена
30	
31	

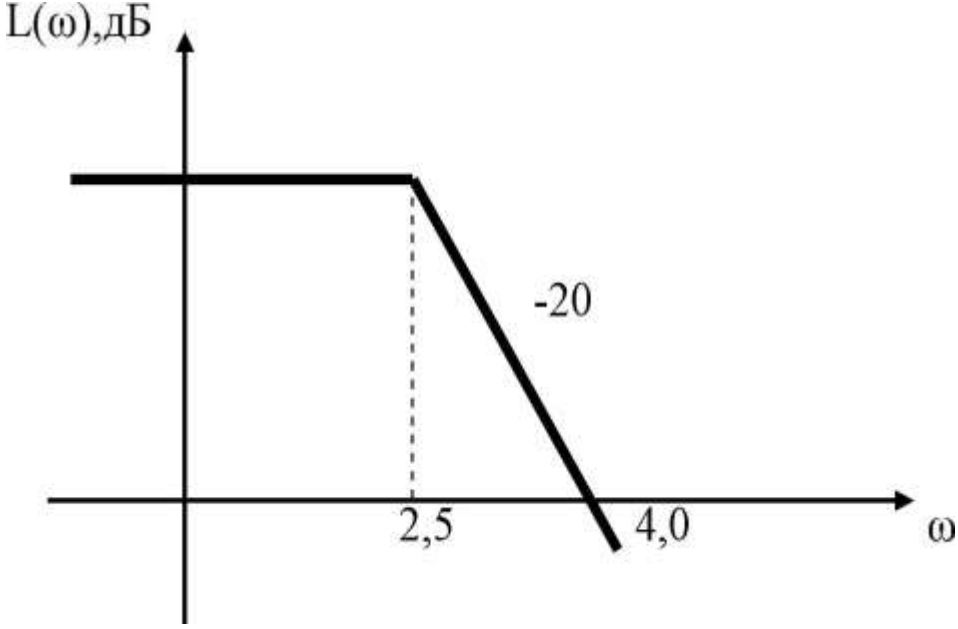
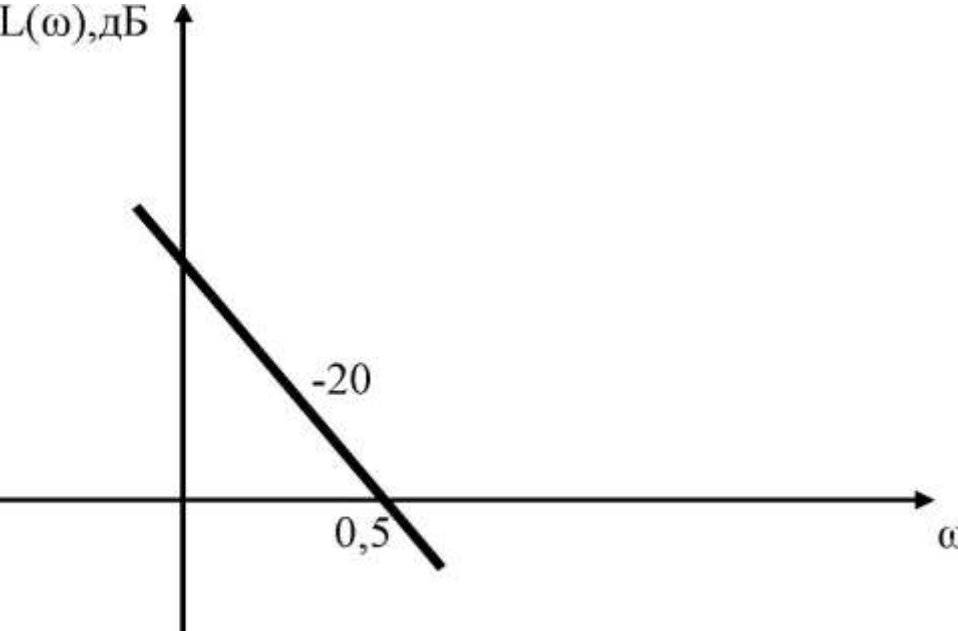
Номер варианта	Частотная (переходная) характеристика звена
32	 <p>The plot shows the magnitude <math>L(\omega)</math> in dB versus frequency <math>\omega</math>. The curve is a piecewise linear function. It starts with a horizontal segment at low frequencies. At <math>\omega = 2,5</math>, the slope changes to <math>-20</math> dB/decade. At <math>\omega = 4,0</math>, the curve ends. A vertical dashed line is drawn at <math>\omega = 2,5</math>.</p>
33	 <p>The plot shows the magnitude <math>L(\omega)</math> in dB versus frequency <math>\omega</math>. The curve is a single straight line with a slope of <math>-20</math> dB/decade. The line intersects the frequency axis at <math>\omega = 0,5</math>.</p>

Номер варианта	Частотная (переходная) характеристика звена
34	<p>Graph showing the magnitude characteristic <math>L(\omega)</math> in dB versus frequency <math>\omega</math>. The plot consists of two segments: a line with a slope of <math>+20</math> dB/decade starting from the bottom left, and a horizontal line at <math>16</math> dB starting from <math>\omega = 0,5</math>. The vertical axis has tick marks at <math>8</math> and <math>16</math>. The horizontal axis has a tick mark at <math>0,5</math>.</p>
35	<p>Graph showing the magnitude characteristic <math>L(\omega)</math> in dB versus frequency <math>\omega</math>. The plot is a single straight line with a slope of <math>-20</math> dB/decade. A dashed line indicates that at <math>\omega = 1</math>, the magnitude is <math>8</math> dB. The vertical axis has a tick mark at <math>8</math>. The horizontal axis has a tick mark at <math>1</math>.</p>

Номер варианта	Частотная (переходная) характеристика звена
36	<p> <math>L(\omega), \text{дБ}</math>  <math>\omega</math>  <math>15</math>  <math>+20</math>  <math>0,2</math> </p>
37	<p> <math>L(\omega), \text{дБ}</math>  <math>\omega</math>  <math>-20</math>  <math>0,2</math>  <math>0,8</math>  <math>-40</math> </p>

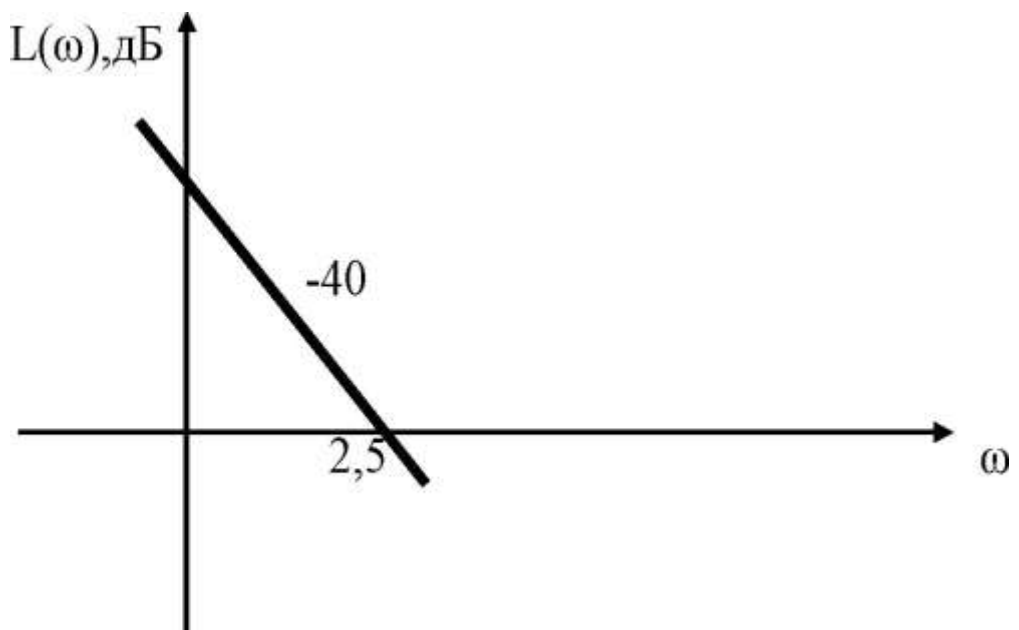
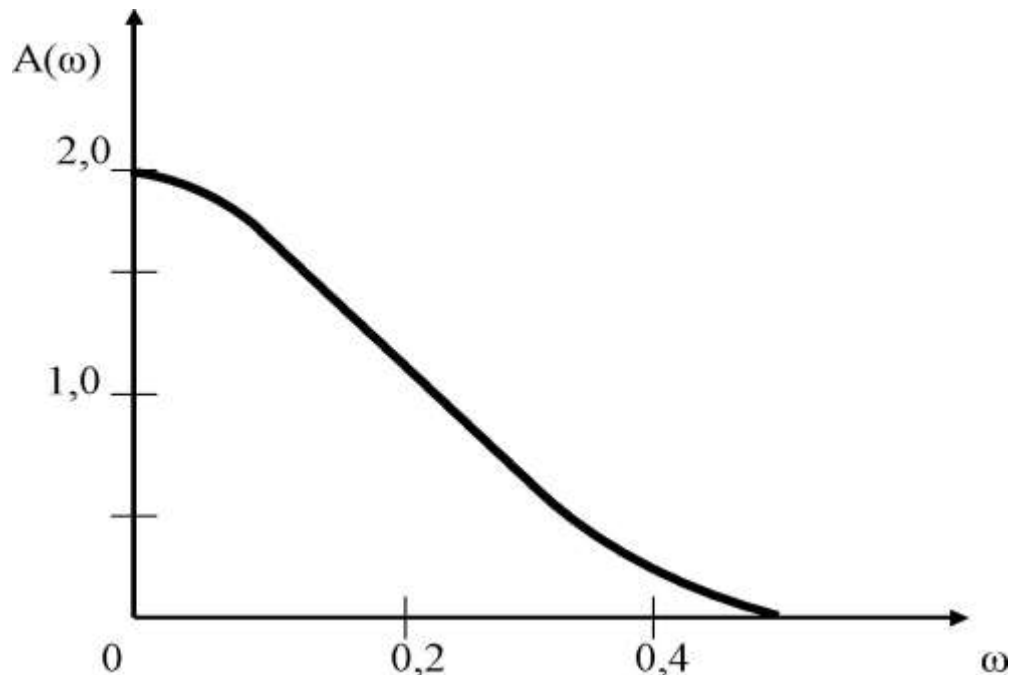
Номер варианта	Частотная (переходная) характеристика звена
38	 <p>The graph shows a Bode magnitude plot. The vertical axis is labeled <math>L(\omega), \text{дБ}</math> and the horizontal axis is labeled <math>\omega</math>. A straight line with a slope of <math>-40</math> dB/decade is shown. The line intersects the horizontal axis at <math>\omega = 2,5</math>.</p>
39	 <p>The graph shows a Bode magnitude plot. The vertical axis is labeled <math>A(\omega)</math> and the horizontal axis is labeled <math>\omega</math>. The curve starts at <math>A(0) = 2,0</math> and decreases towards zero as <math>\omega</math> increases. Tick marks are present at <math>0, 0,2</math>, and <math>0,4</math> on the horizontal axis.</p>

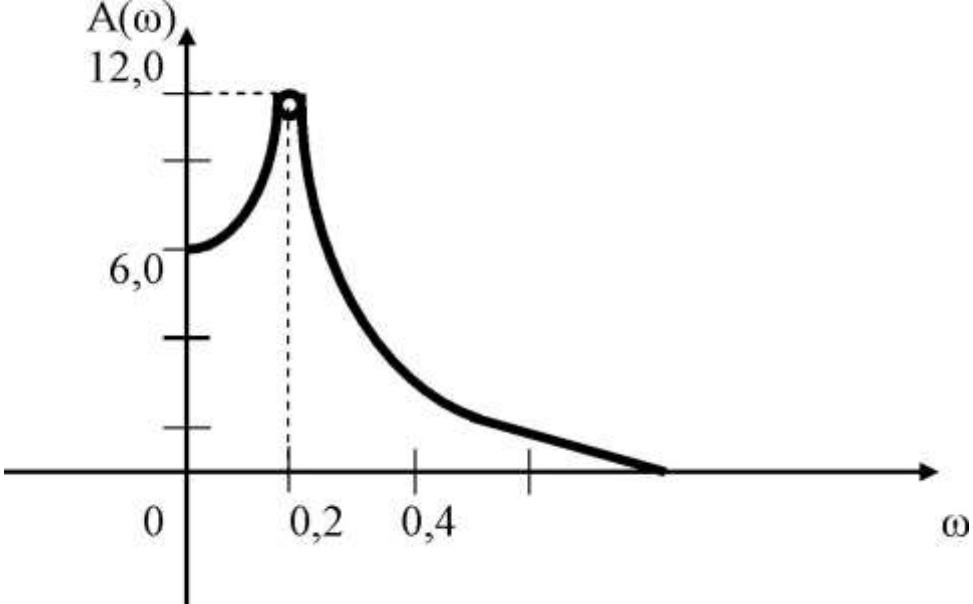
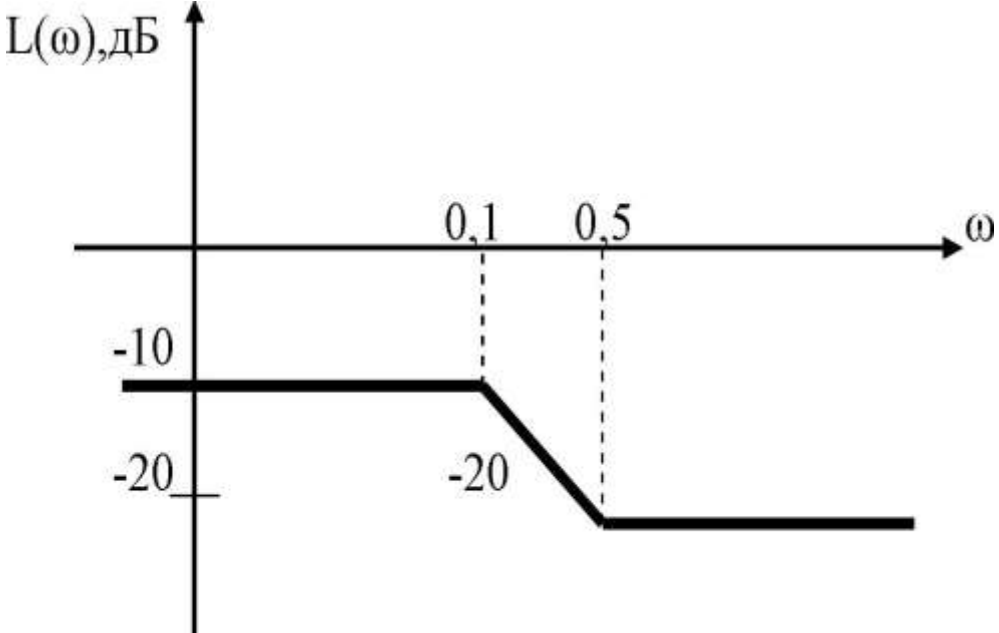
Номер варианта	Частотная (переходная) характеристика звена
40	 <p>The graph shows the magnitude <math>A(\omega)</math> on the vertical axis and frequency <math>\omega</math> on the horizontal axis. The vertical axis has tick marks at 6,0 and 12,0. The horizontal axis has tick marks at 0, 0,2, and 0,4. The curve starts at <math>A(0) = 6,0</math>, rises to a peak of <math>12,0</math> at <math>\omega = 0,2</math>, and then decays asymptotically towards zero as <math>\omega</math> increases.</p>
41	 <p>The graph shows the magnitude <math>L(\omega)</math> in dB on the vertical axis and frequency <math>\omega</math> on the horizontal axis. The vertical axis has tick marks at -10 and -20. The horizontal axis has tick marks at 0,1 and 0,5. The plot is piecewise linear: it is constant at -10 dB for <math>\omega &lt; 0,1</math>; it decreases with a slope of -20 dB/decade from <math>\omega = 0,1</math> to <math>\omega = 0,5</math>; and it is constant at -20 dB for <math>\omega &gt; 0,5</math>.</p>

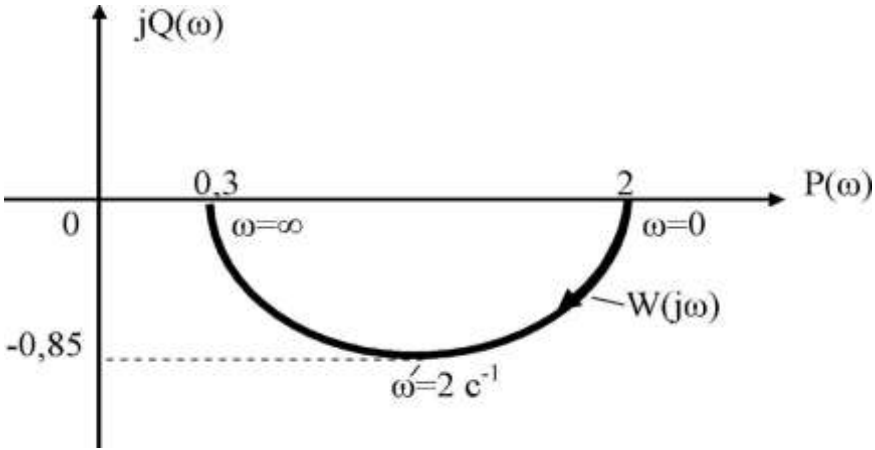
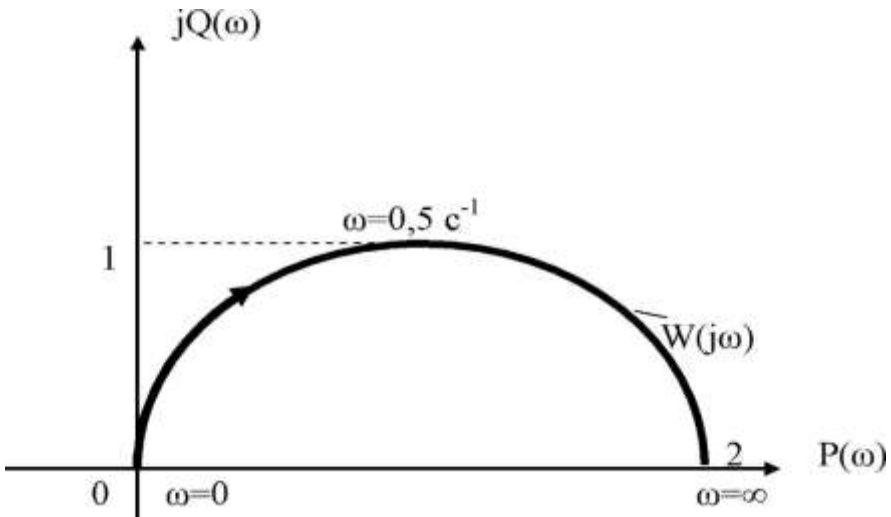

Номер варианта	Частотная (переходная) характеристика звена
42	<p> <math>L(\omega), \text{дБ}</math>  <math>\omega</math>              0,2              -10              -20              +20         </p>
43	<p> <math>L(\omega), \text{дБ}</math>  <math>\omega</math>              0,5 1,0              -10              -30              +20         </p>

Номер варианта	Частотная (переходная) характеристика звена
44	
45	

**Примечания:**

1. Звенья в вариантах № 9, 15, 18 - 22, 24 - 28, 31, 32, 34, 36, 37, 39 - 43 являются минимально-фазовыми.
2. Звено в варианте № 39 описывается дифференциальным уравнением первого порядка.
3. Звенья в вариантах № 31, 40 описываются дифференциальным уравнением второго порядка.

**Самостоятельная работа № 2.**  
**ПРЕОБРАЗОВАНИЕ АЛГОРИТМИЧЕСКИХ СХЕМ**

В соответствии с заданным вариантом (см. табл. 2.1) необходимо преобразовать исходную многоконтурную систему в одноконтурную с целью получения передаточных функций разомкнутого контура системы  $W_{\text{рк}}(p)$  и замкнутой системы  $\Phi_i(p)$  по заданным каналам воздействий. Преобразование алгоритмической схемы следует осуществлять последовательно, записывая передаточные функции эквивалентных соединений. Преобразование схемы проводят аргументировано, поясняя все действия, например, «перенесём узел разветвления сигналов 1 через звено  $W_i(p)$  вперёд» или «перенесём сумматор 2 в сумматор 1 через звено  $W_i(p)$ » и т.д. (см. табл. П. 1).

Передаточные функции разомкнутой и замкнутой систем следует записать через эквивалентные передаточные функции звеньев, не раскрывая последние.

Таблица 2.1

**Алгоритмические схемы многоконтурных систем**

Номер варианта	Алгоритмическая схема	Каналы воздействий
1		$X_3 - X$ $Z - X$
2		$X_3 - X$ $Z - X$

Номер варианта	Алгоритмическая схема	Каналы воздействий
3	<p>The diagram for variant 3 shows a control system. Input <math>X_3</math> enters a summing junction with a negative sign. The output of this junction goes to block <math>W_2</math>. The output of <math>W_2</math> enters another summing junction with a negative sign. The output of this junction goes to block <math>W_1</math>. The output of <math>W_1</math> enters a third summing junction with a negative sign. The output of this junction goes to block <math>W_6</math>. The output of <math>W_6</math> is labeled <math>X_1</math>. This signal <math>X_1</math> enters a fourth summing junction with a negative sign. The output of this junction goes to block <math>W_7</math>. The output of <math>W_7</math> is the system output <math>X</math>. There are two feedback paths: one from <math>X</math> through block <math>W_9</math> to the first summing junction, and another from <math>X</math> through block <math>W_{10}</math> to the third summing junction. An input <math>Z</math> enters the fourth summing junction with a negative sign.</p>	$X_3 - X_1$ $Z - X$
4	<p>The diagram for variant 4 shows a control system. Input <math>X_3</math> enters a summing junction with a negative sign. The output of this junction goes to block <math>W_{10}</math>. The output of <math>W_{10}</math> enters a summing junction with a negative sign. The output of this junction is labeled <math>X_1</math>. This signal <math>X_1</math> goes to block <math>W_2</math>. The output of <math>W_2</math> enters another summing junction with a negative sign. The output of this junction goes to block <math>W_1</math>. The output of <math>W_1</math> enters a third summing junction with a negative sign. The output of this junction goes to block <math>W_{11}</math>. The output of <math>W_{11}</math> is the system output <math>X</math>. There are three feedback paths: one from <math>X</math> through block <math>W_9</math> to the first summing junction, one from <math>X</math> through block <math>W_8</math> to the second summing junction, and one from <math>X</math> through block <math>W_8</math> to the third summing junction. An input <math>Z</math> enters the third summing junction with a negative sign.</p>	$X_3 - X_1$ $Z - X_1$
5	<p>The diagram for variant 5 shows a control system. Input <math>X_3</math> enters a summing junction with a negative sign. The output of this junction goes to block <math>W_1</math>. The output of <math>W_1</math> enters another summing junction with a negative sign. The output of this junction goes to block <math>W_2</math>. The output of <math>W_2</math> enters a third summing junction with a negative sign. The output of this junction is the system output <math>X</math>. There are four feedback paths: one from <math>X</math> through block <math>W_3</math> to the first summing junction, one from <math>X</math> through block <math>W_6</math> to the second summing junction, one from <math>X</math> through block <math>W_{12}</math> to the third summing junction, and one from <math>X</math> through block <math>W_8</math> to the first summing junction. An input <math>Z</math> enters block <math>W_{12}</math>.</p>	$X_3 - X$ $Z - X$

Номер варианта	Алгоритмическая схема	Каналы воздействий
6		$X_3 - X$ $Z - X$
7		$X_3 - X$ $Z - \epsilon$
8		$X_3 - X$ $Z - X$

Номер варианта	Алгоритмическая схема	Каналы воздействий
9	<p>The diagram for variant 9 shows an input <math>X_3</math> entering a summing junction with a negative feedback loop. The signal then passes through block <math>W_1</math> to another summing junction where disturbance <math>Z</math> is added with a negative sign. The signal then goes through block <math>W_2</math> to a third summing junction with a negative feedback loop. The signal then passes through block <math>W_5</math> to a fourth summing junction with a negative feedback loop. The signal then passes through block <math>W_{11}</math> to the output <math>X</math>. There are two feedback paths from the output <math>X</math>: one goes through block <math>W_{10}</math> to the third summing junction, and another goes through a summing junction with a negative sign to the first summing junction.</p>	<p><math>X_3 - X</math>  <math>Z - X</math></p>
10	<p>The diagram for variant 10 shows an input <math>X_3</math> entering a summing junction with a negative feedback loop. The signal then passes through block <math>W_2</math> to another summing junction where disturbance <math>Z</math> is added with a negative sign. The signal then goes through block <math>W_4</math> to a third summing junction with a negative feedback loop. The signal then passes through block <math>W_1</math> to a fourth summing junction with a negative feedback loop. The signal then passes through block <math>W_8</math> to the output <math>X</math>. There are two feedback paths from the output <math>X</math>: one goes through block <math>W_6</math> to the second summing junction, and another goes through block <math>W_{10}</math> to the first summing junction.</p>	<p><math>X_3 - X</math>  <math>Z - X</math></p>
11	<p>The diagram for variant 11 shows an input <math>X_3</math> entering a summing junction with a negative feedback loop. The signal then passes through block <math>W_{10}</math> to another summing junction with a negative feedback loop. The signal then goes through block <math>W_2</math> to a third summing junction where disturbance <math>Z</math> is added with a negative sign. The signal then passes through block <math>W_{11}</math> to a fourth summing junction with a negative feedback loop. The signal then passes through block <math>W_8</math> to the output <math>X</math>. There are two feedback paths from the output <math>X</math>: one goes through block <math>W_9</math> to the third summing junction, and another goes through a summing junction with a negative sign to the first summing junction.</p>	<p><math>X_3 - X</math>  <math>Z - X</math></p>

Номер варианта	Алгоритмическая схема	Каналы воздействий
12		$X_3 - X_1$ $Z - X_2$
13		$X_3 - X_1$ $Z_1 - X_1$
14		$X_3 - X_1$ $Z - X_1$

Номер варианта	Алгоритмическая схема	Каналы воздействий
15		$X_3 - X$ $Z_1 - X$
16		$X_3 - X$ $Z - X$
17		$X_3 - X_1$ $Z - X_2$



Номер варианта	Алгоритмическая схема	Каналы воздействий
18		$X_3 - X$ $Z - X$
19		$X_3 - X$ $Z - X$
20		$X_3 - X$ $Z_1 - X$

Номер варианта	Алгоритмическая схема	Каналы воздействий
21		$X_3 - X_1$ $Z - X_1$
22		$X_3 - X_1$ $Z - X_1$
23		$X_3 - X_1$ $Z - X_1$

Номер варианта	Алгоритмическая схема	Каналы воздействий
24		$X_3 - X_2$ $Z - X_1$
25		$X_3 - X_1$ $Z - X_1$
26		$X_3 - X_1$ $Z - X_2$

Номер варианта	Алгоритмическая схема	Каналы воздействий
27	<p>The diagram for variant 27 shows a control system. Input <math>X_3</math> enters a summing junction with a negative sign. The output of this junction goes to block <math>W_{38}</math>. The output of <math>W_{38}</math> enters another summing junction with a negative sign. The output of this second junction goes to block <math>W_{39}</math>. The output of <math>W_{39}</math> is labeled <math>X_1</math>. From <math>X_1</math>, one path goes to block <math>W_{41}</math> and another path goes to block <math>W_{14}</math>. The output of <math>W_{14}</math> enters the first summing junction with a negative sign. The output of <math>W_{41}</math> enters a third summing junction with a negative sign. Input <math>Z</math> also enters this third junction with a negative sign. The output of the third junction goes to block <math>W_{43}</math>, which produces the final output <math>X</math>. A feedback path from <math>X</math> goes through block <math>W_{42}</math> and enters the second summing junction with a negative sign.</p>	$X_3 - X_1$ $Z - X$
28	<p>The diagram for variant 28 shows a control system. Input <math>X_3</math> enters a summing junction with a negative sign. The output of this junction is labeled <math>\epsilon</math>. From <math>\epsilon</math>, one path goes to block <math>W_9</math> and another path goes to block <math>W_2</math>. The output of <math>W_9</math> enters a second summing junction with a positive sign. The output of <math>W_2</math> enters this second junction with a negative sign. The output of the second junction goes to block <math>W_5</math>. Input <math>Z</math> enters a third summing junction with a positive sign. The output of <math>W_5</math> enters this third junction with a negative sign. The output of the third junction is the final output <math>X</math>. A feedback path from <math>X</math> goes through block <math>W_{40}</math> and enters the second summing junction with a negative sign. Another feedback path from <math>X</math> goes through block <math>W_{28}</math> and enters the first summing junction with a negative sign.</p>	$X_3 - \epsilon$ $Z - X$
29	<p>The diagram for variant 29 shows a control system. Input <math>X_3</math> enters a summing junction with a positive sign. The output of this junction is labeled <math>\epsilon</math>. From <math>\epsilon</math>, one path goes to block <math>W_{26}</math> and another path goes to block <math>W_{23}</math>. The output of <math>W_{26}</math> enters a second summing junction with a positive sign. The output of <math>W_{23}</math> enters this second junction with a negative sign. The output of the second junction goes to block <math>W_7</math>. Input <math>Z</math> enters a third summing junction with a positive sign. The output of <math>W_7</math> enters this third junction with a negative sign. The output of the third junction is the final output <math>X</math>. A feedback path from <math>X</math> goes through block <math>W_{33}</math> and enters the second summing junction with a negative sign. Another feedback path from <math>X</math> goes through block <math>W_{43}</math> and enters the first summing junction with a negative sign.</p>	$X_3 - \epsilon$ $Z - X$

Номер варианта	Алгоритмическая схема	Каналы воздействий
30		$X_3 - \varepsilon$ $Z - X$
31		$X_3 - X$ $Z - X$
32		$X_3 - X$ $Z - X$

Номер варианта	Алгоритмическая схема	Каналы воздействий
33		$X_3 - X$ $Z - X$
34		$X_3 - X$ $Z - \epsilon$
35		$X_3 - X$ $Z - X$

Номер варианта	Алгоритмическая схема	Каналы воздействий
36		$X_3 - \varepsilon$ $Z - X$
37		$X_3 - X$ $Z - X$
38		$X_3 - X$ $Z - X$

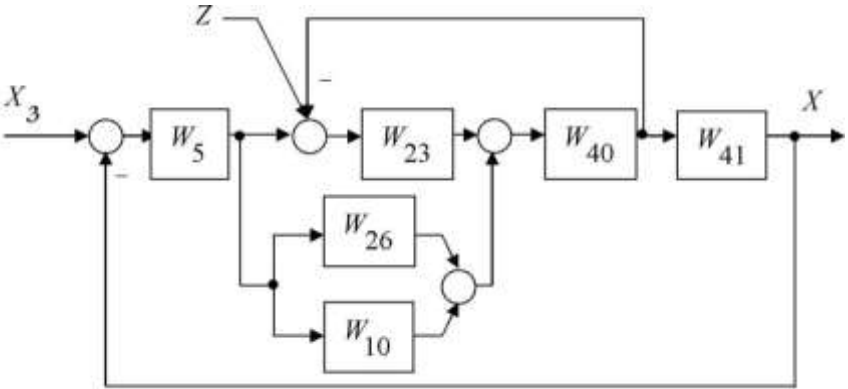
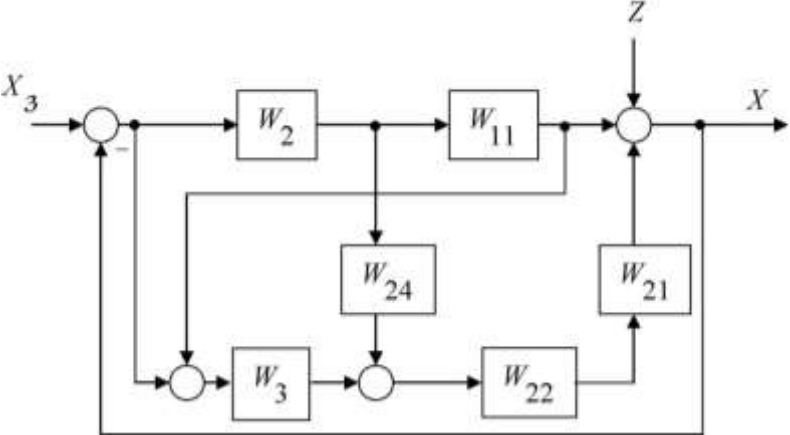
Номер варианта	Алгоритмическая схема	Каналы воздействий
39	 <p>The diagram for variant 39 shows a control system. The input <math>X_3</math> enters a summing junction with a negative sign. The output of this junction goes to block <math>W_5</math>. The output of <math>W_5</math> enters another summing junction with a negative sign, where a feedback signal <math>Z</math> is also added. The output of this second junction goes to block <math>W_{23}</math>. The output of <math>W_{23}</math> enters a third summing junction with a positive sign. The output of this third junction goes to block <math>W_{40}</math>. The output of <math>W_{40}</math> goes to block <math>W_{41}</math>, which produces the final output <math>X</math>. There are two parallel paths from the output of <math>W_5</math>: one goes to block <math>W_{26}</math> and the other to block <math>W_{10}</math>. The outputs of <math>W_{26}</math> and <math>W_{10}</math> enter a fourth summing junction with positive signs. The output of this fourth junction goes to the third summing junction.</p>	$X_3 - X$ $Z - X$
40	 <p>The diagram for variant 40 shows a control system. The input <math>X_3</math> enters a summing junction with a negative sign. The output of this junction goes to block <math>W_2</math>. The output of <math>W_2</math> enters a second summing junction with a positive sign. The output of this second junction goes to block <math>W_{11}</math>. The output of <math>W_{11}</math> enters a third summing junction with a positive sign, where a feedback signal <math>Z</math> is also added. The output of this third junction produces the final output <math>X</math>. There are two parallel paths from the output of <math>W_2</math>: one goes to block <math>W_{24}</math> and the other to block <math>W_3</math>. The output of <math>W_{24}</math> enters a fourth summing junction with a positive sign. The output of <math>W_3</math> enters a fifth summing junction with a positive sign. The output of this fifth junction goes to block <math>W_{22}</math>. The output of <math>W_{22}</math> enters a sixth summing junction with a positive sign. The output of this sixth junction goes to block <math>W_{21}</math>. The output of <math>W_{21}</math> enters the third summing junction.</p>	$X_3 - X$ $Z - X$



**Самостоятельная работа № 3.**  
**ЛОГАРИФМИЧЕСКИЕ ЧАСТОТНЫЕ ХАРАКТЕРИСТИКИ**  
**РАЗОМКНУТЫХ СИСТЕМ**

По заданной передаточной функции разомкнутого контура системы  $W(p)$  (см.табл. 3.1) построить логарифмическую амплитудно-частотную характеристику (ЛАЧХ)  $L(\omega)$  и фазо-частотную характеристику  $\varphi(\omega)$ .

Таблица 3.1

**Исходные данные для построения характеристик**

Номер варианта	Передаточная функция $W(p)$
1	$W(p) = \frac{10(p+1)}{(5p+1)(0,5p+1)(12p+1)p}$
2	$W(p) = \frac{5(p+2)}{(0,3p+1)(0,8p+1)(4p+1)(0,15p+1)}$
3	$W(p) = \frac{0,3(p+0,5)}{(10p+1)(0,3p+1)^2(15p+1)p}$
4	$W(p) = \frac{0,1(2p+1)}{p^2(0,4p+1)(11p+1)}$
5	$W(p) = \frac{(p+2)(p+1,25)}{(14p+1)(10p+1)(0,2p+1)}$
6	$W(p) = \frac{10(0,5p+1)}{p(p+1)^2(0,2p+1)^2}$
7	$W(p) = \frac{40(50p+1)}{p(2p+1)^2(100p+1)}$
8	$W(p) = \frac{100(0,02p+1)^2}{(0,5p+1)^2(0,01p+1)}$
9	$W(p) = \frac{8(p+2)}{p^2(0,02p+1)(8p+1)}$
10	$W(p) = \frac{p+1}{(10p+1)(3p+4)(0,2p+1)^2}$
11	$W(p) = \frac{4(0,2p+10)(p+2)}{(2p+4)(3p+0,5)(5p+4)^2}$

12	$W(p) = \frac{0.5(2p+4)(5p+4)}{p(p+1)(p+2)(p+3)}$
13	$W(p) = \frac{5p(p+0.4)}{(3p+1)^2(4p+0.5)(10p+1)}$
14	$W(p) = \frac{15(2p+3)}{p^2(8p+1)(0.4p+2)^2}$
15	$W(p) = \frac{0.5(4p+0.1)(2p+0.2)}{p(10p+1)(5p+0.4)(8p+1)}$
16	$W(p) = \frac{10(p+0.2)}{(20p+1)^2(4p+1)(3p+1)^2}$
17	$W(p) = \frac{100(p+1)}{(0.1p+1)(0.2p+1)(10p+1)(5p+1)}$
18	$W(p) = \frac{100(p+1)}{p(0.2p+1)(10p+1)(5p+1)}$
19	$W(p) = \frac{40(p+1)^2}{(10p+1)^3(5p+1)p}$
20	$W(p) = \frac{25(p+4)}{(0.2p+1)^2(0.4p+1)^2(10p+1)}$
21	$W(p) = \frac{4p(p+5)}{(10p+1)^2(3p+2)(4p+1)}$
22	$W(p) = \frac{2(p+5)}{(15p+1)(20p+1)(5p+1)(0.2p+1)}$
23	$W(p) = \frac{30(p+0.4)}{p(20p+1)(10p+1)(0.2p+1)}$
24	$W(p) = \frac{20(p+0.4)^2}{p^2(0.1p+1)(10p+1)}$
25	$W(p) = \frac{10(0.25p+1)}{(3p+5)(2p+1)(8p+1)p}$

Минобрнауки России  
ФГБОУ ВО «Уральский государственный горный университет»



УТВЕРЖАЮ  
Проректор по учебно-методическому комплексу

С.А. Упоров

## Методические указания по организации самостоятельной работы и задания по дисциплине

### Б1.В.09.09 ОСНОВЫ КОМПЬЮТЕРНЫХ ТЕХНОЛОГИЙ В МАШИНОСТРОЕНИИ

Специальность -

21.05.04 Горное дело

Специализация -

**Мехатроника и робототехника промышленных комплексов**

Автор: Зубов В.В., к.т.н., Адас В.Е.

Одобен на заседании кафедры

Эксплуатации горного оборудования

(название кафедры)

Зав. кафедрой

(подпись)

Симисинов Д.И.

(Фамилия И.О.)

Протокол № 1 от 12.09.2022

(Дата)

Рассмотрен методической комиссией  
факультета

Горно-механического

(название факультета)

Председатель

(подпись)

Осипов П.А.

(Фамилия И.О.)

Протокол № 1 от 13.09.2022

(Дата)

Екатеринбург

ВЕДЕНИЕ 3

ВИДЫ САМОСТОЯТЕЛЬНОЙ РАБОТЫ СТУДЕНТА .....	4
МЕТОДИЧЕСКИЕ РЕКОМЕНДАЦИИ ПО ПОДГОТОВКЕ КО ВСЕМ ВИДАМ ТЕКУЩЕГО КОНТРОЛЯ .....	4
Повторение материала лекций и самостоятельное изучение курса .....	4
Подготовка к практическим занятиям и лабораторным работам .....	5
Подготовка и написание контрольной работы .....	6
Подготовка к выполнению и написанию курсовой работы (проекта) .....	7
МЕТОДИЧЕСКИЕ РЕКОМЕНДАЦИИ ПО ПОДГОТОВКЕ К ПРОМЕЖУТОЧНОЙ АТТЕСТАЦИИ.....	8
Подготовка к зачёту.....	8
Подготовка к экзамену .....	8

*Самостоятельная работа студентов* — это разнообразные виды деятельности студентов, осуществляемые под руководством, но без непосредственного участия преподавателя в аудиторное и/или внеаудиторное время.

Это особая форма обучения по заданиям преподавателя, выполнение которых требует активной мыслительной, поисково-исследовательской и аналитической деятельности.

Методологическую основу самостоятельной работы студентов составляет деятельностный подход, когда цели обучения ориентированы на формирование умений решать типовые и нетиповые задачи, то есть на реальные ситуации, где студентам надо проявить знание конкретной дисциплины, использовать внутрпредметные и межпредметные связи.

Цель самостоятельной работы - закрепление знаний, полученных на аудиторных занятиях, формирование способности принимать на себя ответственность, решать проблему, находить конструктивные выходы из сложных ситуаций, развивать творческие способности, приобретение навыка организовывать своё время

Кроме того, самостоятельная работа направлена на обучение студента осмысленно и самостоятельно работать сначала с учебным материалом, затем с научной информацией, заложить основы самоорганизации и самовоспитания с тем, чтобы привить умение в дальнейшем непрерывно повышать свой профессиональный уровень.

Самостоятельная работа реализует следующие задачи:

- систематизация и закрепление полученных теоретических знаний и практических умений студентов;
- углубление и расширение теоретических знаний;
- формирование умений использовать нормативную, правовую, справочную документацию и специальную литературу;
- развитие познавательных способностей и активности студентов: творческой инициативы, самостоятельности, ответственности и организованности;
- формирование самостоятельности мышления, способностей к саморазвитию, самосовершенствованию и самореализации;
- формирование практических (общеучебных и профессиональных) умений и навыков;
- развитие исследовательских умений;
- получение навыков эффективной самостоятельной профессиональной (практической и научно-теоретической) деятельности.

В учебном процессе выделяют два вида самостоятельной работы:

- аудиторная;
- внеаудиторная.

*Аудиторная самостоятельная работа* по дисциплине выполняется на учебных занятиях под непосредственным руководством преподавателя и по его заданию.

*Внеаудиторная самостоятельная работа* - планируемая учебная, учебно-исследовательская, научно-исследовательская работа студентов, выполняемая во внеаудиторное время по заданию и при методическом руководстве преподавателя, но без его непосредственного участия.

Самостоятельная работа, не предусмотренная образовательной программой, учебным планом и учебно-методическими материалами, раскрывающими и конкретизирующими их содержание, осуществляется студентами инициативно, с целью реализации собственных учебных и научных интересов.

Для более эффективного выполнения самостоятельной работы по дисциплине преподаватель рекомендует студентам источники и учебно-методические пособия для работы, характеризует наиболее рациональную методику самостоятельной работы, демонстрирует ранее выполненные студентами работы и т. п.

## ВИДЫ САМОСТОЯТЕЛЬНОЙ РАБОТЫ СТУДЕНТА

Основные формы организации самостоятельной работы студентов определяются следующими параметрами:

- содержание учебной дисциплины;
- уровень образования и степень подготовленности студентов;
- необходимость упорядочения нагрузки студентов при самостоятельной работе.

В соответствии с реализацией рабочей программы дисциплины в рамках самостоятельной работы студенту необходимо выполнить следующие виды работ:

*для подготовки ко всем видам текущего контроля:*

- повторение материала лекций;
- самостоятельное изучение курса;
- подготовка к практическим занятиям и лабораторным работам;
- подготовка к контрольной работе, написание контрольной работы;
- выполнение и написание курсовой работы (проекта);

*для подготовки ко всем видам промежуточной аттестации:*

- подготовка к зачёту;
- подготовка к экзамену.

Особенностью организации самостоятельной работы студентов является необходимость не только подготовиться к сдаче зачета /экзамена, но и собрать, обобщить, систематизировать, проанализировать информацию по темам дисциплины.

Технология организации самостоятельной работы студентов включает использование информационных и материально-технических ресурсов образовательного учреждения.

Самостоятельная работа может осуществляться индивидуально или группами студентов как вне, так и на занятиях в зависимости от цели, объема, конкретной тематики самостоятельной работы, уровня сложности, уровня умений студентов.

В качестве форм и методов контроля внеаудиторной самостоятельной работы студентов могут быть использованы обмен информационными файлами, семинарские занятия, тестирование, опрос, доклад, реферат, самоотчеты, контрольные работы, защита контрольных и курсовых работ (проектов), защита зачётных работ в виде доклада с презентацией и др.

Текущий контроль результатов внеаудиторной самостоятельной работы студентов осуществляется в пределах времени, отведенного на обязательные учебные занятия по дисциплине.

Промежуточный контроль результатов внеаудиторной самостоятельной работы студентов осуществляется в пределах времени, отведенного для сдачи экзамена / зачёта.

В методических указаниях по каждому виду контроля представлены материалы для самостоятельной работы и рекомендации по организации отдельных её видов.

## МЕТОДИЧЕСКИЕ РЕКОМЕНДАЦИИ ПО ПОДГОТОВКЕ КО ВСЕМ ВИДАМ ТЕКУЩЕГО КОНТРОЛЯ

### Повторение материала лекций и самостоятельное изучение курса

Лекционный материал по дисциплине излагается в виде устных лекций преподавателя во время аудиторных занятий. Самостоятельная работа студента во время лекционных аудиторных занятий заключается в ведении записей (конспекта лекций).

Конспект лекций, выполняемый во время аудиторных занятий, дополняется студентом при самостоятельном внеаудиторном изучении некоторых тем курса. Самостоятельное изучение тем курса осуществляется на основе списка основной и дополнительной литературы к дисциплине.

Перечень основной и дополнительной учебной литературы, необходимой для освоения дисциплины приведён в рабочей программе дисциплины.

Рекомендуемые задания для самостоятельной внеаудиторной работы студента, направленные на повторение материала лекций и самостоятельное изучение тем курса: *для овладения знаниями:*

- конспектирование текста;
- чтение основной и дополнительной литературы;
- составление плана текста;
- работа со словарями, справочниками и нормативными документами;
- *просмотр обучающих видеозаписей. для закрепления и систематизации знаний:*
- работа с конспектом лекций;
- повторная работа над учебным материалом;
- составление таблиц для систематизации учебного материала;
- изучение нормативных материалов;
- составление плана и тезисов ответа на вопросы для самопроверки;
- ответы на вопросы для самопроверки;
- составление библиографических списков по изучаемым темам. *для*

*формирования навыков и умений:*

- выполнение рисунков, схем, эскизов оборудования;
- рефлексивный анализ профессиональных умений.

Тематический план изучения дисциплины и содержание учебной дисциплины приведены в рабочей программе дисциплины.

Вопросы для самопроверки приведены учебной литературе по дисциплине или могут быть предложены преподавателем на лекционных аудиторных занятиях после изучения каждой темы.

Подготовка к практическим занятиям и лабораторным работам

*Практические занятия* по дисциплине выступают средством формирования у студентов системы интегрированных умений и навыков, необходимых для освоения профессиональных компетенций, а также умений определять, разрабатывать и применять оптимальные методы решения профессиональных задач.

На практических занятиях происходит закрепление теоретических знаний, полученных в ходе лекций, осваиваются методики и алгоритмы решения типовых задач по образцу и вариантных задач, разбираются примеры применения теоретических знаний для практического использования, выполняются доклады с презентацией по определенным учебно-практическим, учебно-исследовательским или научным темам с последующим их обсуждением.

Рекомендуемые задания для самостоятельной внеаудиторной работы студента, направленные на подготовку к практическим занятиям: *для овладения знаниями:*

- чтение основной и дополнительной литературы;
- работа со словарями, справочниками и нормативными документами;
- *просмотр обучающих видеозаписей. для закрепления и систематизации знаний:*
- работа с конспектом лекций;
- ответы на вопросы для самопроверки;
- подготовка публичных выступлений;
- составление библиографических списков по изучаемым темам. *для*

*формирования навыков и умений:*

- решение задач по образцу и вариативных задач;
- выполнение рисунков, схем, эскизов оборудования;

- рефлексивный анализ профессиональных умений.

Тематический план изучения дисциплины и содержание учебной дисциплины приведены в рабочей программе дисциплины.

*Лабораторные занятия* по дисциплине выступают средством формирования у студентов навыков работы с использованием лабораторного оборудования, планирования и выполнения экспериментов, оформления отчётной документации по выполнению лабораторных работ.

Рекомендуемые задания для самостоятельной внеаудиторной работы студента, направленные на подготовку к лабораторным занятиям: *для овладения знаниями:*

- изучение методик работы с использованием различных видов и типов лабораторного оборудования;
- изучение правил безопасной эксплуатации лабораторного оборудования;
- работа со словарями, справочниками и нормативными документами. *для закрепления и систематизации знаний:*

- составление плана проведения эксперимента;
- составление отчётной документации по результатам экспериментирования;
- аналитическая обработка результатов экспериментов. *для формирования навыков и умений:*

- выполнение рисунков, схем, эскизов оборудования;
- оформление отчётной документации по выполнению лабораторных работ.

#### Подготовка и написание контрольной работы

*Контрольная работа* - индивидуальная деятельность обучающегося по концентрированному выражению накопленного знания, обеспечивает возможность одновременной работы всем обучающимся за фиксированное время по однотипным заданиям, что позволяет преподавателю оценить всех обучающихся. Контрольная работа является средством проверки умений применять полученные знания для решения задач определенного типа по теме или разделу.

Рекомендуемые задания для самостоятельной внеаудиторной работы студента, направленные на подготовку к контрольной работе: *для овладения знаниями:*

- чтение основной и дополнительной литературы;
- работа со словарями, справочниками и нормативными документами. *для закрепления и систематизации знаний:*

- работа с конспектом лекций;
- ответы на вопросы для самопроверки. *для формирования навыков и умений:*
- решение задач по образцу и вариативных задач;
- выполнение рисунков, схем, эскизов оборудования;
- оформление отчётной документации по выполнению контрольной работы.

Контрольная работа может быть выполнена в виде доклада с презентацией.

*Доклад с презентацией* — это публичное выступление по представлению полученных результатов знаний по определенной учебно-практической, учебно-исследовательской или научной теме.

При подготовке доклада с презентацией обучающийся должен продемонстрировать умение самостоятельного изучения отдельных вопросов, структурирования основных положений рассматриваемых проблем, публичного выступления, позиционирования себя перед коллективом, навыки работы с библиографическими источниками и оформления научных текстов.



В ходе подготовки к докладу с презентацией обучающемуся необходимо:

- выбрать тему и определить цель выступления;
- осуществить сбор материала к выступлению;
- организовать работу с источниками;
- во время изучения источников следует записывать вопросы, возникающие по мере ознакомления, ключевые слова, мысли, суждения; представлять наглядные примеры из практики;
- сформулировать возможные вопросы по теме доклада, подготовить тезисы ответов на них;
- обработать материал и представить его в виде законченного доклада и презентации.

При выполнении контрольной работы в виде доклада с презентацией самостоятельная работа студента включает в себя: *для овладения знаниями:*

- чтение основное и дополнительной литературы по заданной теме доклада;
- составление плана доклада;
- работа со словарями, справочниками и нормативными документами;
- просмотр обучающих видеозаписей по теме доклада

*для закрепления и систематизации знаний:*

- составление плана и тезисов презентации по теме доклада;
- составление презентации;
- составление библиографического списка по теме доклада;
- подготовка к публичному выступлению;
- составление возможных вопросов по теме доклада и ответов на них. *для*

*формирования навыков и умений:*

- публичное выступление;
- выполнение рисунков, схем, эскизов оборудования;
- рефлексивный анализ профессиональных умений.

Варианты контрольных работ и темы докладов приведены в комплекте оценочных средств дисциплины.

Подготовка к выполнению и написанию курсовой работы (проекта)

*Курсовая работа (проект)* - форма контроля для демонстрации обучающимся умений работать с объектами изучения, критическими источниками, справочной и энциклопедической литературой, логично и грамотно излагать собственные умозаключения и выводы, обосновывать и строить априорную модель изучаемого объекта или процесса, создавать содержательную презентацию выполненной работы.

При выполнении и защите курсовой работы (проекта) оценивается умение самостоятельной работы с объектами изучения, справочной литературой, логично и грамотно излагать собственные умозаключения и выводы, обосновывать выбранную технологическую схему и принятый тип и количество оборудования, создавать содержательную презентацию выполненной работы (пояснительную записку и графический материал).

Рекомендуемые задания для самостоятельной внеаудиторной работы студента, направленные на подготовку к курсовой работе (проекту): *для овладения знаниями:*

- чтение основной и дополнительной литературы;
- работа со словарями, справочниками и нормативными документами;
- составление плана выполнения курсовой работы (проекта);
- составление списка использованных источников.

для закрепления и систематизации знаний:

- работа учебно-методическими материалами по выполнению курсовой работы (проекта);
- изучение основных методик расчёта технологических схем, выбора и расчёта оборудования;
- подготовка тезисов ответов на вопросы по тематике курсовой работы (проекта).

для формирования навыков и умений:

- решение задач по образцу и вариативных задач;
- выполнение рисунков, схем, компоновочных чертежей;
- оформление текстовой и графической документации.

Тематика курсовых работ (проектов) приведены в комплекте оценочных средств дисциплины.

## МЕТОДИЧЕСКИЕ РЕКОМЕНДАЦИИ ПО ПОДГОТОВКЕ К ПРОМЕЖУТОЧНОЙ АТТЕСТАЦИИ

### Подготовка к зачёту

Зачёт по дисциплине может быть проведён в виде теста или включать в себя защиту контрольной работы (доклад с презентацией).

*Тест* — это система стандартизированных заданий, позволяющая автоматизировать процедуру измерения уровня знаний и умений обучающегося.

При самостоятельной подготовке к зачёту, проводимому в виде теста, студенту необходимо:

- проработать информационный материал (конспект лекций, учебное пособие, учебник) по дисциплине; проконсультироваться с преподавателем по вопросу выбора дополнительной учебной литературы;

проведения теста: выяснить условия  
количество вопросов в тесте, продолжительность выполнения теста, систему оценки результатов и т. д.;

- приступая к работе с тестом, нужно внимательно и до конца прочитать вопрос и предлагаемые варианты ответов, выбрать правильные (их может быть несколько), на отдельном листке ответов вписать цифру вопроса и буквы, соответствующие правильным ответам.

В процессе выполнения теста рекомендуется применять несколько подходов в решении заданий. Такая стратегия позволяет максимально гибко оперировать методами решения, находя каждый раз оптимальный вариант. Не нужно тратить слишком много времени на трудный вопрос, а сразу переходить к другим тестовым заданиям, к трудному вопросу можно обратиться в конце. Необходимо оставить время для проверки ответов, чтобы избежать механических ошибок.

Зачёт также может проходить в виде защиты контрольной работы (доклад с презентацией). Методические рекомендации по подготовке и выполнению доклада с презентацией приведены в п. «Подготовка и написание контрольной работы».

### Подготовка к экзамену

Промежуточная аттестация по итогам освоения дисциплины проводится в форме экзамена.

Билет на экзамен включает в себя теоретические вопросы и практик ориентированные задания.

*Теоретический вопрос* - индивидуальная деятельность обучающегося по концентрированному выражению накопленного знания, обеспечивает возможность

одновременной работы всем обучающимся за фиксированное время по однотипным заданиям, что позволяет преподавателю оценить всех обучающихся.

*Практико-ориентированное задание* - средство проверки умений применять полученные знания для решения задач определенного типа по определенной теме.

При самостоятельной подготовке к экзамену студенту необходимо:

- получить перечень теоретических вопросов к экзамену;
- проработать пройденный материал (конспект лекций, учебное пособие, учебник) по дисциплине, при необходимости изучить дополнительные источники;
- составить планы и тезисы ответов на вопросы;
- проработать все типы практико-ориентированных заданий;
- составить алгоритм решения основных типов задач;
- выяснить условия проведения экзамена: количество теоретических вопросов и практико-ориентированных заданий в экзаменационном билете, продолжительность и форму проведения экзамена (устный или письменный), систему оценки результатов и т. д.;
- приступая к работе с экзаменационным билетом, нужно внимательно прочитать теоретические вопросы и условия практико-ориентированного задания;
- при условии проведения устного экзамена составить план и тезисы ответов на теоретические вопросы, кратко изложить ход решения практикоориентированного задания;
- при условии проведения письменного экзамена дать полные письменные ответы на теоретические вопросы; изложить ход решения практико-ориентированного задания с численным расчётом искомых величин.

МИНИСТЕРСТВО НАУКИ И ВЫСШЕГО ОБРАЗОВАНИЯ РФ  
ФГБОУ ВО «Уральский государственный горный университет»

Проректор по учебно-методическому комплексу

**УТВЕРЖДАЮ**  
С.А. Упоров



## МЕТОДИЧЕСКИЕ УКАЗАНИЯ ПО САМОСТОЯТЕЛЬНОЙ РАБОТЕ СТУДЕНТОВ

### Б1.О.01 ФИЛОСОФИЯ

Специальность  
*21. 05.04 Горное дело*

Специализация

*Мехатроника и робототехника промышленных комплексов*

Одобрена на заседании кафедры

Философии и культурологии

*(название кафедры)*

Зав. кафедрой



*(подпись)*

Беляев В. П.

*(Фамилия И.О.)*

Протокол № 1 от 07.09.2022

*(Дата)*

Рассмотрена методической комиссией

Горно-механического факультета

*(название факультета)*

Председатель



*(подпись)*

Осипов П. А.

*(Фамилия И.О.)*

Протокол № 1 от 13.09.2022

*(Дата)*

Екатеринбург

## СОДЕРЖАНИЕ

	Введение	3
1	Методические рекомендации по работе с текстом лекций	5
2	Методические рекомендации по подготовке к опросу	8
3	Методические рекомендации по подготовке доклада (презентации)	9
4	Методические рекомендации по написанию эссе	11
5	Методические рекомендации по подготовке к семинарским занятиям	14
6	Методические рекомендации по подготовке к дискуссии	15
7	Методические рекомендации по написанию реферата	17
8	Методические рекомендации по подготовке к сдаче экзаменов и зачетов	19
	Заключение	21
	Список использованных источников	22

Автор: Гладкова И. В., доцент, канд. филос. Н

## ВВЕДЕНИЕ

Инициативная самостоятельная работа студента есть неотъемлемая составная часть учебы в вузе. В современном формате высшего образования значительно возрастает роль самостоятельной работы студента. Правильно спланированная и организованная самостоятельная работа обеспечивает достижение высоких результатов в учебе.

**Самостоятельная работа студента (СРС)** - это планируемая учебная, учебно-исследовательская, научно-исследовательская работа студентов, выполняемая во внеаудиторное (аудиторное) время по заданию и при методическом руководстве преподавателя, но без его непосредственного участия, при сохранении ведущей роли студентов.

Целью СРС является овладение фундаментальными знаниями, профессиональными умениями и навыками по профилю будущей специальности, опытом творческой, исследовательской деятельности, развитие самостоятельности. Ответственности и организованности, творческого подхода к решению проблем учебного и профессионального уровней. Самостоятельная работа студента – важнейшая составная часть учебного процесса, обязательная для каждого студента, объем которой определяется учебным планом. Методологическую основу СРС составляет деятельностный подход, при котором цели обучения ориентированы на формирование умений решать типовые и нетиповые задачи, т. е. на реальные ситуации, в которых студентам надо проявить знание конкретной дисциплины. Предметно и содержательно СРС определяется государственным образовательным стандартом, действующими учебными планами и образовательными программами различных форм обучения, рабочими программами учебных дисциплин, средствами обеспечения СРС: учебниками, учебными пособиями и методическими руководствами, учебно-программными комплексами и т.д.

Самостоятельная работа студентов может рассматриваться как организационная форма обучения - система педагогических условий, обеспечивающих управление учебной деятельностью студентов по освоению знаний и умений в области учебной и научной деятельности без посторонней помощи.

Самостоятельная работа студентов проводится с целью:

- систематизации и закрепления полученных теоретических знаний и практических умений студентов;
- углубления и расширения теоретических знаний;
- формирования умений использовать нормативную, правовую, справочную документацию и специальную литературу;
- развития познавательных способностей и активности студентов: творческой инициативы, самостоятельности, ответственности и организованности;
- формирования самостоятельности мышления, способностей к саморазвитию, самосовершенствованию и самореализации;
- формирования практических (общеучебных и профессиональных) умений и навыков;
- развития исследовательских умений;
- получения навыков эффективной самостоятельной профессиональной (практической и научно-теоретической) деятельности.

**Самостоятельная работа студента** - это особым образом организованная деятельность, включающая в свою структуру такие компоненты, как:

- уяснение цели и поставленной учебной задачи;
- четкое и системное планирование самостоятельной работы;
- поиск необходимой учебной и научной информации;

- освоение информации и ее логическая переработка;
- использование методов исследовательской, научно-исследовательской работы для решения поставленных задач;
- выработка собственной позиции по поводу полученной задачи;
- представление, обоснование и защита полученного решения;
- проведение самоанализа и самоконтроля.

В учебном процессе выделяют два вида самостоятельной работы: аудиторная и внеаудиторная.

*Аудиторная самостоятельная работа* по дисциплине выполняется на учебных занятиях под непосредственным руководством преподавателя и по его заданию: текущие консультации, коллоквиум, прием и разбор домашних заданий и другие.

*Внеаудиторная самостоятельная работа* - планируемая учебная, учебно-исследовательская, научно-исследовательская работа студентов, выполняемая во внеаудиторное время по заданию и при методическом руководстве преподавателя, но без его непосредственного участия: подготовка презентаций, составление глоссария, подготовка к практическим занятиям, подготовка рецензий, аннотаций на статью, подготовка к дискуссиям, круглым столам.

СРС может включать следующие формы работ:

- изучение лекционного материала;
- работа с источниками литературы: поиск, подбор и обзор литературы и электронных источников информации по заданной проблеме курса;
- выполнение домашних заданий, выдаваемых на практических занятиях: тестов, докладов, контрольных работ и других форм текущего контроля;
- изучение материала, вынесенного на самостоятельное изучение; подготовка к практическим занятиям;
- подготовка к контрольной работе или коллоквиуму;
- подготовка к зачету, экзамену, другим аттестациям;
- написание реферата, эссе по заданной проблеме;
- выполнение расчетно-графической работы;
- выполнение курсовой работы или проекта;
- анализ научной публикации по определенной преподавателем теме, ее реферирование;
- исследовательская работа и участие в научных студенческих конференциях, семинарах и олимпиадах.

Особенностью организации самостоятельной работы студентов является необходимость не только подготовиться к сдаче зачета /экзамена, но и собрать, обобщить, систематизировать, проанализировать информацию по темам дисциплины.

Технология организации самостоятельной работы студентов включает использование информационных и материально-технических ресурсов образовательного учреждения. Для более эффективного выполнения самостоятельной работы по дисциплине преподаватель рекомендует студентам источники и учебно-методические пособия для работы, характеризует наиболее рациональную методику самостоятельной работы.

Самостоятельная работа может осуществляться индивидуально или группами студентов online и на занятиях в зависимости от цели, объема, конкретной тематики самостоятельной работы, уровня сложности, уровня умений студентов.

Подготовка к самостоятельной работе, не предусмотренная образовательной программой, учебным планом и учебно-методическими материалами, раскрывающими и конкретизирующими их содержание, осуществляется студентами инициативно, с целью реализации собственных учебных и научных интересов.

В качестве форм и методов контроля внеаудиторной самостоятельной работы студентов могут быть использованы обмен информационными файлами, семинарские занятия, тестирование, опрос, доклад, реферат, самоотчеты, контрольные работы, защита творческих работ и электронных презентаций и др.

## 1. Методические рекомендации по работе с текстом лекций

На лекционных занятиях необходимо конспектировать учебный материал. Обращать внимание на формулировки, определения, раскрывающие содержание тех или иных понятий, научные выводы и практические рекомендации, положительный опыт в ораторском мастерстве. Внимательное слушание и конспектирование лекций предполагает интенсивную умственную деятельность студента, и помогает усвоить учебный материал.

Желательно оставлять в рабочих конспектах поля, на которых делать пометки, дополняющие материал прослушанной лекции, а также подчеркивающие особую важность тех или иных теоретических положений, фиксировать вопросы, вызывающие личный интерес, варианты ответов на них, сомнения, проблемы, спорные положения. Рекомендуется вести записи на одной стороне листа, оставляя вторую сторону для размышлений, разборов, вопросов, ответов на них, для фиксирования деталей темы или связанных с ней фактов, которые припоминаются самим студентом в ходе слушания.

Слушание лекций - сложный вид интеллектуальной деятельности, успех которой обусловлен *умением слушать*, и стремлением воспринимать материал, нужное записывая в тетрадь. Запись лекции помогает сосредоточить внимание на главном, в ходе самой лекции продумать и осмыслить услышанное, осознать план и логику изложения материала преподавателем.

Такая работа нередко вызывает трудности у студентов: некоторые стремятся записывать все дословно, другие пишут отрывочно, хаотично. Чтобы избежать этих ошибок, целесообразно придерживаться ряда правил.

1. После записи ориентирующих и направляющих внимание данных (тема, цель, план лекции, рекомендованная литература) важно попытаться проследить, как они раскрываются в содержании, подкрепляются формулировками, доказательствами, а затем и выводами.

2. Записывать следует основные положения и доказывающие их аргументы, наиболее яркие примеры и факты, поставленные преподавателем вопросы для самостоятельной проработки.

3. Стремиться к четкости записи, ее последовательности, выделяя темы, подтемы, вопросы и подвопросы, используя цифровую и буквенную нумерацию (римские и арабские цифры, большие и малые буквы), красные строки, выделение абзацев, подчеркивание главного и т.д.

Форма записи материала может быть различной - в зависимости от специфики изучаемого предмета. Это может быть стиль учебной программы (назывные предложения), уместны и свои краткие пояснения к записям.

Студентам не следует подробно записывать на лекции «все подряд», но обязательно фиксировать то, что преподаватели диктуют – это базовый конспект, содержащий основные положения лекции: определения, выводы, параметры, критерии, аксиомы, постулаты, парадигмы, концепции, ситуации, а также мысли-маяки (ими часто являются афоризмы, цитаты, остроумные изречения). Запись лекции лучше вести в сжатой форме, короткими и четкими фразами. Каждому студенту полезно выработать свою систему сокращений, в которой он мог бы разобраться легко и безошибочно.

Даже отлично записанная лекция предполагает дальнейшую самостоятельную работу над ней (осмысление ее содержания, логической структуры, выводов). С целью доработки конспекта лекции необходимо в первую очередь прочитать записи, восстановить текст в памяти, а также исправить опiski, расшифровать не принятые ранее сокращения, заполнить пропущенные места, понять текст, вникнуть в его смысл. Далее прочитать материал по рекомендуемой литературе, разрешая в ходе чтения возникшие ранее затруднения, вопросы, а также дополняя и исправляя свои записи. В ходе доработки конспекта углубляются, расширяются и закрепляются знания, а также дополняется, исправляется и совершенствуется конспект. Доработанный конспект и



рекомендуемая литература используется при подготовке к практическому занятию. Знание лекционного материала при подготовке к практическому занятию обязательно.

Особенно важно в процессе самостоятельной работы над лекцией выделить новый понятийный аппарат, уяснить суть новых понятий, при необходимости обратиться к словарям и другим источникам, заодно устранив неточности в записях. Главное - вести конспект аккуратно и регулярно, только в этом случае он сможет стать подспорьем в изучении дисциплины.

Работа над лекцией стимулирует самостоятельный поиск ответов на самые различные вопросы: над какими понятиями следует поработать, какие обобщения сделать, какой дополнительный материал привлечь.

Важным средством, направляющим самообразование, является выполнение различных заданий по тексту лекции, например, составление ее развернутого плана или тезисов; ответы на вопросы проблемного характера, (скажем, об основных тенденциях развития той или иной проблемы); составление проверочных тестов по проблеме, написание по ней реферата, составление графических схем.

По своим задачам лекции могут быть разных жанров: *установочная лекция* вводит в изучение курса, предмета, проблем (что и как изучать), а *обобщающая лекция* позволяет подвести итог (зачем изучать), выделить главное, усвоить законы развития знания, преемственности, новаторства, чтобы применить обобщенный позитивный опыт к решению современных практических задач. Обобщающая лекция ориентирует в истории и современном состоянии научной проблемы.

В процессе освоения материалов обобщающих лекций студенты могут выполнять задания разного уровня. Например: задания *репродуктивного* уровня (составить развернутый план обобщающей лекции, составить тезисы по материалам лекции); задания *продуктивного* уровня (ответить на вопросы проблемного характера, составить опорный конспект по схеме, выявить основные тенденции развития проблемы); задания *творческого* уровня (составить проверочные тесты по теме, защитить реферат и графические темы по данной проблеме). Обращение к ранее изученному материалу не только помогает восстановить в памяти известные положения, выводы, но и приводит разрозненные знания в систему, углубляет и расширяет их. Каждый возврат к старому материалу позволяет найти в нем что-то новое, переосмыслить его с иных позиций, определить для него наиболее подходящее место в уже имеющейся системе знаний.

## 2. Методические указания по подготовке к опросу

Самостоятельная работа обучающихся включает подготовку к устному или письменному опросу на семинарских занятиях. Для этого обучающийся изучает лекции, основную и дополнительную литературу, публикации, информацию из Интернет-ресурсов. Темы и вопросы к семинарским занятиям, вопросы для самоконтроля приведены в методических указаниях по разделам и доводятся до обучающихся заранее.

### ***Письменный опрос***

Письменный опрос является одной из форм текущего контроля успеваемости студента. При изучении материала студент должен убедиться, что хорошо понимает основную терминологию темы, умеет ее использовать в нужном контексте. Желательно составить краткий конспект ответа на предполагаемые вопросы письменной работы, чтобы убедиться в том, что студент владеет материалом и может аргументировано, логично и грамотно письменно изложить ответ на вопрос. Следует обратить особое внимание на написание профессиональных терминов, чтобы избежать грамматических ошибок в работе. При изучении новой для студента терминологии рекомендуется изготовить карточки, которые содержат новый термин и его расшифровку, что значительно облегчит работу над материалом.

### ***Устный опрос***

Целью устного собеседования являются обобщение и закрепление изученного курса. Студентам предлагаются для освещения сквозные концептуальные проблемы. При подготовке следует использовать лекционный материал и учебную литературу. Для более глубокого постижения курса и более основательной подготовки рекомендуется познакомиться с указанной дополнительной литературой. Готовясь к семинару, студент должен, прежде всего, ознакомиться с общим планом семинарского занятия. Следует внимательно прочесть свой конспект лекции по изучаемой теме и рекомендуемую к теме семинара литературу. С незнакомыми терминами и понятиями следует ознакомиться в предлагаемом глоссарии, словаре или энциклопедии<sup>1</sup>.

Критерии качества устного ответа.

1. Правильность ответа по содержанию.
2. Полнота и глубина ответа.
3. Сознательность ответа (учитывается понимание излагаемого материала).
4. Логика изложения материала (учитывается умение строить целостный, последовательный рассказ, грамотно пользоваться профессиональной терминологией).
5. Рациональность использованных приемов и способов решения поставленной учебной задачи (учитывается умение использовать наиболее прогрессивные и эффективные способы достижения цели).
6. Своевременность и эффективность использования наглядных пособий и технических средств при ответе (учитывается грамотно и с пользой применять наглядность и демонстрационный опыт при устном ответе).
7. Использование дополнительного материала (приветствуется, но не обязательно для всех студентов).
8. Рациональность использования времени, отведенного на задание (не одобряется затянутость выполнения задания, устного ответа во времени, с учетом индивидуальных особенностей студентов)<sup>2</sup>.

Ответ на каждый вопрос из плана семинарского занятия должен быть содержательным и аргументированным. Для этого следует использовать монографическую, учебную и справочную литературу.

Для успешной подготовки к устному опросу, студент должен законспектировать рекомендуемую литературу, внимательно осмыслить лекционный материал и сделать выводы.

### **3. Методические рекомендации по подготовке доклада (презентации)**

Доклад – публичное сообщение по заданной теме, представляющее собой развернутое изложение на определенную тему, вид самостоятельной работы, который используется в учебных и внеаудиторных занятиях и способствует формированию навыков исследовательской работы, освоению методов научного познания, приобретению навыков публичного выступления, расширяет познавательные интересы, приучает критически мыслить.

При подготовке доклада используется дополнительная литература, систематизируется материал. Работа над докладом не только позволяет учащемуся приобрести новые знания, но и способствует формированию важных научно-

---

<sup>1</sup> Методические рекомендации для студентов [Электронный ресурс]: Режим доступа: [http://lesgaft.spb.ru/sites/default/files/u57/metod.rekomendacii\\_dlya\\_studentov\\_21.pdf](http://lesgaft.spb.ru/sites/default/files/u57/metod.rekomendacii_dlya_studentov_21.pdf)

<sup>2</sup> Методические рекомендации для студентов [Электронный ресурс]: [http://priab.ru/images/metod\\_agro/Metod\\_Inostran\\_yazyk\\_35.03.04\\_Agro\\_15.01.2016.pdf](http://priab.ru/images/metod_agro/Metod_Inostran_yazyk_35.03.04_Agro_15.01.2016.pdf)

исследовательских навыков самостоятельной работы с научной литературой, что повышает познавательный интерес к научному познанию.

Приветствуется использование мультимедийных технологий, подготовка докладов-презентаций.

*Доклад должен соответствовать следующим требованиям:*

- тема доклада должна быть согласована с преподавателем и соответствовать теме занятия;

- иллюстрации (слайды в презентации) должны быть достаточными, но не чрезмерными;

- материалы, которыми пользуется студент при подготовке доклада-презентации, должны соответствовать научно-методическим требованиям ВУЗа и быть указаны в докладе;

- необходимо соблюдать регламент: 7-10 минут выступления.

Преподаватель может дать тему сразу нескольким студентам одной группы, по принципу: докладчик и оппонент. Студенты могут подготовить два выступления с противоположными точками зрения и устроить дискуссию по проблемной теме. Докладчики и содокладчики во многом определяют содержание, стиль, активность данного занятия, для этого необходимо:

- использовать технические средства;
- знать и хорошо ориентироваться в теме всей презентации (семинара);
- уметь дискутировать и быстро отвечать на вопросы;
- четко выполнять установленный регламент: докладчик - 7-10 мин.; содокладчик - 5 мин.; дискуссия - 10 мин;
- иметь представление о композиционной структуре доклада.

После выступления докладчик и содокладчик, должны ответить на вопросы слушателей.

В подготовке доклада выделяют следующие этапы:

1. Определение цели доклада: информировать, объяснить, обсудить что-то (проблему, решение, ситуацию и т. п.)

2. Подбор литературы, иллюстративных примеров.

3. Составление плана доклада, систематизация материала, композиционное оформление доклада в виде печатного /рукописного текста и электронной презентации.

#### ***Общая структура доклада***

Построение доклада включает три части: вступление, основную часть и заключение.

#### ***Вступление.***

Вступление должно содержать:

- название презентации (доклада);
- сообщение основной идеи;
- обоснование актуальности обсуждаемого вопроса;
- современную оценку предмета изложения;
- краткое перечисление рассматриваемых вопросов;
- живую интересную форму изложения;
- акцентирование оригинальности подхода.

#### ***Основная часть.***

Основная часть состоит из нескольких разделов, постепенно раскрывающих тему. Возможно использование иллюстрации (графики, диаграммы, фотографии, карты, рисунки) Если необходимо, для обоснования темы используется ссылка на источники с доказательствами, взятыми из литературы (цитирование авторов, указание цифр, фактов, определений). Изложение материала должно быть связным, последовательным, доказательным.

Задача основной части - представить достаточно данных для того, чтобы слушатели и заинтересовались темой и захотели ознакомиться с материалами. При этом логическая структура теоретического блока не должны даваться без наглядных пособий, аудио-визуальных и визуальных материалов.

**Заключение.**

Заключение - это ясное четкое обобщение, в котором подводятся итоги, формулируются главные выводы, подчеркивается значение рассмотренной проблемы, предлагаются самые важные практические рекомендации. Требования к оформлению доклада. Объем машинописного текста доклада должен быть рассчитан на произнесение доклада в течение 7 -10 минут (3-5 машинописных листа текста с докладом).

Доклад оценивается по следующим критериям:

<i>Критерии оценки доклада, сообщения</i>	<i>Количество баллов</i>
Содержательность, информационная насыщенность доклада	1
Наличие аргументов	1
Наличие выводов	1
Наличие презентации доклада	1
Владение профессиональной лексикой	1
Итого:	5

Электронные презентации выполняются в программе MS PowerPoint в виде слайдов в следующем порядке: • титульный лист с заголовком темы и автором исполнения презентации; • план презентации (5-6 пунктов - это максимум); • основная часть (не более 10 слайдов); • заключение (вывод). Общие требования к стилевому оформлению презентации: • дизайн должен быть простым и лаконичным; • основная цель - читаемость, а не субъективная красота; цветовая гамма должна состоять не более чем из двух-трех цветов; • всегда должно быть два типа слайдов: для титульных и для основного текста; • размер шрифта должен быть: 24–54 пункта (заголовок), 18–36 пунктов (обычный текст); • текст должен быть свернут до ключевых слов и фраз. Полные развернутые предложения на слайдах таких презентаций используются только при цитировании; каждый слайд должен иметь заголовок; • все слайды должны быть выдержаны в одном стиле; • на каждом слайде должно быть не более трех иллюстраций; • слайды должны быть пронумерованы с указанием общего количества слайдов

**4. Методические рекомендации по написанию эссе**

*Эссе* - это самостоятельная письменная работа на тему, предложенную преподавателем. Цель эссе состоит в развитии навыков самостоятельного творческого мышления и письменного изложения собственных мыслей. Писать эссе чрезвычайно полезно, поскольку это позволяет автору научиться четко и грамотно формулировать мысли, структурировать информацию, использовать основные категории анализа, выделять причинно-следственные связи, иллюстрировать понятия соответствующими примерами, аргументировать свои выводы; овладеть научным стилем речи.

Эссе должно содержать: четкое изложение сути поставленной проблемы, включать самостоятельно проведенный анализ этой проблемы с использованием концепций и аналитического инструментария, рассматриваемого в рамках дисциплины, выводы, обобщающие авторскую позицию по поставленной проблеме. В зависимости от специфики дисциплины формы эссе могут значительно дифференцироваться. В некоторых случаях это может быть анализ имеющихся статистических данных по изучаемой проблеме, анализ материалов из средств массовой информации и использованием изучаемых моделей, подробный разбор предложенной задачи с развернутыми мнениями, подбор и детальный анализ примеров, иллюстрирующих проблему и т.д.

Построение эссе - это ответ на вопрос или раскрытие темы, которое основано на классической системе доказательств.

#### *Структура эссе*

1. *Титульный лист* (заполняется по единой форме);
2. *Введение* - суть и обоснование выбора данной темы, состоит из ряда компонентов, связанных логически и стилистически.

На этом этапе очень важно правильно *сформулировать вопрос, на который вы собираетесь найти ответ в ходе своего исследования.*

3. *Основная часть* - теоретические основы выбранной проблемы и изложение основного вопроса.

Данная часть предполагает развитие аргументации и анализа, а также обоснование их, исходя из имеющихся данных, других аргументов и позиций по этому вопросу. В этом заключается основное содержание эссе и это представляет собой главную трудность. Поэтому важное значение имеют подзаголовки, на основе которых осуществляется структурирование аргументации; именно здесь необходимо обосновать (логически, используя данные или строгие рассуждения) предлагаемую аргументацию/анализ. Там, где это необходимо, в качестве аналитического инструмента можно использовать графики, диаграммы и таблицы.

В зависимости от поставленного вопроса анализ проводится на основе следующих категорий:

Причина - следствие, общее - особенное, форма - содержание, часть - целое, постоянство - изменчивость.

В процессе построения эссе необходимо помнить, что один параграф должен содержать только одно утверждение и соответствующее доказательство, подкрепленное графическим и иллюстративным материалом. Следовательно, наполняя содержанием разделы аргументацией (соответствующей подзаголовкам), необходимо в пределах параграфа ограничить себя рассмотрением одной главной мысли.

Хорошо проверенный (и для большинства — совершенно необходимый) способ построения любого эссе - использование подзаголовков для обозначения ключевых моментов аргументированного изложения: это помогает посмотреть на то, что предполагается сделать (и ответить на вопрос, хорош ли замысел). Такой подход поможет следовать точно определенной цели в данном исследовании. Эффективное использование подзаголовков - не только обозначение основных пунктов, которые необходимо осветить. Их последовательность может также свидетельствовать о наличии или отсутствии логичности в освещении темы.

4. *Заключение* - обобщения и аргументированные выводы по теме с указанием области ее применения и т.д. Подытоживает эссе или еще раз вносит пояснения, подкрепляет смысл и значение изложенного в основной части. Методы, рекомендуемые для составления заключения: повторение, иллюстрация, цитата, впечатляющее утверждение. Заключение может содержать такой очень важный, дополняющий эссе элемент, как указание на применение (импликацию) исследования, не исключая взаимосвязи с другими проблемами.

### ***Структура аппарата доказательств, необходимых для написания эссе***

Доказательство - это совокупность логических приемов обоснования истинности какого-либо суждения с помощью других истинных и связанных с ним суждений. Оно связано с убеждением, но не тождественно ему: аргументация или доказательство должны основываться на данных науки и общественно-исторической практики, убеждения же могут быть основаны на предрассудках, неосведомленности людей в вопросах экономики и политики, видимости доказательности. Другими словами, доказательство или аргументация - это рассуждение, использующее факты, истинные суждения, научные данные и убеждающее нас в истинности того, о чем идет речь.

Структура любого доказательства включает в себя три составляющие: тезис, аргументы и выводы или оценочные суждения.

*Тезис* - это положение (суждение), которое требуется доказать. *Аргументы* - это категории, которыми пользуются при доказательстве истинности тезиса. *Вывод* - это мнение, основанное на анализе фактов. *Оценочные суждения* - это мнения, основанные на наших убеждениях, верованиях или взглядах. *Аргументы* обычно делятся на следующие группы:

1. *Удостоверенные факты* — фактический материал (или статистические данные).
2. *Определения* в процессе аргументации используются как описание понятий, связанных с тезисом.
3. *Законы* науки и ранее доказанные теоремы тоже могут использоваться как аргументы доказательства.

### ***Требования к фактическим данным и другим источникам***

При написании эссе чрезвычайно важно то, как используются эмпирические данные и другие источники (особенно качество чтения). Все (фактические) данные соотносятся с конкретным временем и местом, поэтому прежде, чем их использовать, необходимо убедиться в том, что они соответствуют необходимому для исследований времени и месту. Соответствующая спецификация данных по времени и месту — один из способов, который может предотвратить чрезмерное обобщение, результатом которого может, например, стать предположение о том, что все страны по некоторым важным аспектам одинаковы (если вы так полагаете, тогда это должно быть доказано, а не быть голословным утверждением).

Всегда можно избежать чрезмерного обобщения, если помнить, что в рамках эссе используемые данные являются иллюстративным материалом, а не заключительным актом, т.е. они подтверждают аргументы и рассуждения и свидетельствуют о том, что автор умеет использовать данные должным образом. Нельзя забывать также, что данные, касающиеся спорных вопросов, всегда подвергаются сомнению. От автора не ждут определенного или окончательного ответа. Необходимо понять сущность фактического материала, связанного с этим вопросом (соответствующие индикаторы? насколько надежны данные для построения таких индикаторов? к какому заключению можно прийти на основании имеющихся данных и индикаторов относительно причин и следствий? и т.д.), и продемонстрировать это в эссе. Нельзя ссылаться на работы, которые автор эссе не читал сам.

### ***Как подготовить и написать эссе?***

Качество любого эссе зависит от трех взаимосвязанных составляющих, таких как:

1. Исходный материал, который будет использован (конспекты прочитанной литературы, лекций, записи результатов дискуссий, собственные соображения и накопленный опыт по данной проблеме).
2. Качество обработки имеющегося исходного материала (его организация, аргументация и доводы).
3. Аргументация (насколько точно она соотносится с поднятыми в эссе проблемами).

Процесс написания эссе можно разбить на несколько стадий: обдумывание - планирование - написание - проверка - правка.

*Планирование* - определение цели, основных идей, источников информации, сроков окончания и представления работы.

*Цель* должна определять действия.

*Идеи*, как и цели, могут быть конкретными и общими, более абстрактными. Мысли, чувства, взгляды и представления могут быть выражены в форме аналогий, ассоциации, предположений, рассуждений, суждений, аргументов, доводов и т.д.

*Аналогии* - выявление идеи и создание представлений, связь элементов значений.

*Ассоциации* - отражение взаимосвязей предметов и явлений действительности в форме закономерной связи между нервно - психическими явлениями (в ответ на тот или иной словесный стимул выдать «первую пришедшую в голову» реакцию).

*Предположения* - утверждение, не подтвержденное никакими доказательствами.

*Рассуждения* - формулировка и доказательство мнений.

*Аргументация* - ряд связанных между собой суждений, которые высказываются для того, чтобы убедить читателя (слушателя) в верности (истинности) тезиса, точки зрения, позиции.

*Суждение* - фраза или предложение, для которого имеет смысл вопрос: истинно или ложно?

*Доводы* - обоснование того, что заключение верно абсолютно или с какой-либо долей вероятности. В качестве доводов используются факты, ссылки на авторитеты, заведомо истинные суждения (законы, аксиомы и т.п.), доказательства (прямые, косвенные, «от противного», «методом исключения») и т.д.

Перечень, который получится в результате перечисления идей, поможет определить, какие из них нуждаются в особенной аргументации.

*Источники*. Тема эссе подскажет, где искать нужный материал. Обычно пользуются библиотекой, Интернет-ресурсами, словарями, справочниками. Пересмотр означает редактирование текста с ориентацией на качество и эффективность.

*Качество текста* складывается из четырех основных компонентов: ясности мысли, внятности, грамотности и корректности.

*Мысль* - это содержание написанного. Необходимо четко и ясно формулировать идеи, которые хотите выразить, в противном случае вам не удастся донести эти идеи и сведения до окружающих.

*Внятность* - это доступность текста для понимания. Легче всего ее можно достичь, пользуясь логично и последовательно тщательно выбранными словами, фразами и взаимосвязанными абзацами, раскрывающими тему.

*Грамотность* отражает соблюдение норм грамматики и правописания. Если в чем-то сомневаетесь, загляните в учебник, справьтесь в словаре или руководстве по стилистике или дайте прочитать написанное человеку, чья манера писать вам нравится.

*Корректность* — это стиль написанного. Стиль определяется жанром, структурой работы, целями, которые ставит перед собой пишущий, читателями, к которым он обращается.

## 5. Методические рекомендации по подготовке семинарским занятиям

Семинар представляет собой комплексную форму и завершающее звено в изучении определенных тем, предусмотренных программой учебной дисциплины. Комплексность данной формы занятий определяется тем, что в ходе её проведения сочетаются выступления обучающихся и преподавателя: рассмотрение обсуждаемой проблемы и анализ различных, часто дискуссионных позиций; обсуждение мнений обучающихся и разъяснение (консультация) преподавателя; углубленное изучение теории и приобретение навыков умения ее использовать в практической работе.

По своему назначению семинар, в процессе которого обсуждается та или иная научная проблема, способствует:

- углубленному изучению определенного раздела учебной дисциплины, закреплению знаний;
- отработке методологии и методических приемов познания;
- выработке аналитических способностей, умения обобщения и формулирования выводов;
- приобретению навыков использования научных знаний в практической деятельности;
- выработке умения кратко, аргументированно и ясно излагать обсуждаемые вопросы;
- осуществлению контроля преподавателя за ходом обучения.

Семинары представляет собой *дискуссию* в пределах обсуждаемой темы (проблемы). Дискуссия помогает участникам семинара приобрести более совершенные знания, проникнуть в суть изучаемых проблем. Выработать методологию, овладеть методами анализа социально-экономических процессов. Обсуждение должно носить творческий характер с четкой и убедительной аргументацией.

По своей структуре семинар начинается со вступительного слова преподавателя, в котором кратко излагаются место и значение обсуждаемой темы (проблемы) в данной дисциплине, напоминаются порядок и направления ее обсуждения. Конкретизируется ранее известный обучающимся план проведения занятия. После этого начинается процесс обсуждения вопросов обучающимися. Завершается занятие подведением итогов обсуждения, заключительным словом преподавателя.

Проведение семинарских занятий в рамках учебной группы (20 - 25 человек) позволяет обеспечить активное участие в обсуждении проблемы всех присутствующих.

По ходу обсуждения темы помните, что изучение теории должно быть связано с определением (выработкой) средств, путей применения теоретических положений в практической деятельности, например, при выполнении функций государственного служащего. В то же время важно не свести обсуждение научной проблемы только к пересказу случаев из практики работы, к критике имеющих место недостатков. Дискуссии имеют важное значение: учат дисциплине ума, умению выступать по существу, мыслить логически, выделяя главное, критически оценивать выступления участников семинара.

В процессе проведения семинара обучающиеся могут использовать разнообразные по своей форме и характеру пособия, демонстрируя фактический, в том числе статистический материал, убедительно подтверждающий теоретические выводы и положения. В завершение обсудите результаты работы семинара и сделайте выводы, что хорошо усвоено, а над чем следует дополнительно поработать.

В целях эффективности семинарских занятий необходима обстоятельная подготовка к их проведению. В начале семестра (учебного года) возьмите в библиотеке необходимые методические материалы для своевременной подготовки к семинарам. Готовясь к конкретной теме занятия следует ознакомиться с новыми официальными документами, статьями в периодических журналах, вновь вышедшими монографиями.

## 6. Методические рекомендации по подготовке к дискуссии



Современная практика предлагает широкий круг типов семинарских занятий. Среди них особое место занимает *семинар-дискуссия*, где в диалоге хорошо усваивается новая информация, видны убеждения студента, обсуждаются противоречия (явные и скрытые) и недостатки. Для обсуждения берутся конкретные актуальные вопросы, с которыми студенты предварительно ознакомлены. Дискуссия является одной из наиболее эффективных технологий группового взаимодействия, обладающей особыми возможностями в обучении, развитии и воспитании будущего специалиста.

**Дискуссия** (от лат. *discussio* - рассмотрение, исследование) - способ организации совместной деятельности с целью интенсификации процесса принятия решений в группе посредством обсуждения какого-либо вопроса или проблемы.

*Дискуссия* обеспечивает активное включение студентов в поиск истины; создает условия для открытого выражения ими своих мыслей, позиций, отношений к обсуждаемой теме и обладает особой возможностью воздействия на установки ее участников в процессе группового взаимодействия. Дискуссию можно рассматривать как *метод интерактивного обучения* и как особую технологию, включающую в себя другие методы и приемы обучения: «мозговой штурм», «анализ ситуаций» и т.д.

Обучающий эффект дискуссии определяется предоставляемой участнику возможностью получить разнообразную информацию от собеседников, продемонстрировать и повысить свою компетентность, проверить и уточнить свои представления и взгляды на обсуждаемую проблему, применить имеющиеся знания в процессе совместного решения учебных и профессиональных задач.

Развивающая функция дискуссии связана со стимулированием творчества обучающихся, развитием их способности к анализу информации и аргументированному, логически выстроенному доказательству своих идей и взглядов, с повышением коммуникативной активности студентов, их эмоциональной включенности в учебный процесс.

Влияние дискуссии на личностное становление студента обусловливается ее целостно - ориентирующей направленностью, созданием благоприятных условий для проявления индивидуальности, самоопределения в существующих точках зрения на определенную проблему, выбора своей позиции; для формирования умения взаимодействовать с другими, слушать и слышать окружающих, уважать чужие убеждения, принимать оппонента, находить точки соприкосновения, соотносить и согласовывать свою позицию с позициями других участников обсуждения.

Безусловно, наличие оппонентов, противоположных точек зрения всегда обостряет дискуссию, повышает ее продуктивность, позволяет создавать с их помощью конструктивный конфликт для более эффективного решения обсуждаемых проблем.

Существует несколько видов дискуссий, использование того или иного типа дискуссии зависит от характера обсуждаемой проблемы и целей дискуссии.

*Дискуссия- диалог* чаще всего применяется для совместного обсуждения учебных и производственных проблем, решение которых может быть достигнуто путем взаимодополнения, группового взаимодействия по принципу «индивидуальных вкладов» или на основе согласования различных точек зрения, достижения консенсуса.

*Дискуссия - спор* используется для всестороннего рассмотрения сложных проблем, не имеющих однозначного решения даже в науке, социальной, политической жизни, производственной практике и т.д. Она построена на принципе «позиционного противостояния» и ее цель - не столько решить проблему, сколько побудить участников дискуссии задуматься над проблемой, уточнить и определить свою позицию; научить аргументировано отстаивать свою точку зрения и в то же время осознать право других иметь свой взгляд на эту проблему, быть индивидуальностью.

Условия эффективного проведения дискуссии:

- информированность и подготовленность студентов к дискуссии,
- свободное владение материалом, привлечение различных источников для аргументации отстаиваемых положений;
- правильное употребление понятий, используемых в дискуссии, их единообразное понимание;
- корректность поведения, недопустимость высказываний, задевающих личность оппонента; установление регламента выступления участников;
- полная включенность группы в дискуссию, участие каждого студента в ней.

**Подготовка студентов к дискуссии:** если тема объявлена заранее, то следует ознакомиться с указанной литературой, необходимыми справочными материалами, продумать свою позицию, четко сформулировать аргументацию, выписать цитаты, мнения специалистов.

**В проведении** дискуссии выделяется несколько этапов.

**Этап 1-й, введение в дискуссию:** формулирование проблемы и целей дискуссии; определение значимости проблемы, совместная выработка правил дискуссии; выяснение однозначности понимания темы дискуссии, используемых в ней терминов, понятий.

**Этап 2-й, обсуждение проблемы:** обмен участниками мнениями по каждому вопросу. Цель этапа - собрать максимум мнений, идей, предложений, соотнося их друг с другом.

**Этап 3-й, подведение итогов обсуждения:** выработка студентами согласованного мнения и принятие группового решения.

Далее подводятся итоги дискуссии, заслушиваются и защищаются проектные задания. После этого проводится "мозговой штурм" по нерешенным проблемам дискуссии, а также выявляются прикладные аспекты, которые можно рекомендовать для включения в курсовые и дипломные работы или в апробацию на практике.

Семинары-дискуссии проводятся с целью выявления мнения студентов по актуальным и проблемным вопросам.

## **7. Методические рекомендации по написанию реферата**

Слово "реферат" (от латинского – *referre* – докладывать, сообщать) означает сжатое изложение в устной или письменной форме содержания какого-либо вопроса или темы на основе критического обзора информации.

Написание реферата - вид самостоятельной работы студента, содержащий информацию, дополняющую и развивающую основную тему, изучаемую на аудиторных занятиях. Реферат может включать обзор нескольких источников и служить основой для доклада на семинарах, конференциях.

При подготовке реферата необходимо соблюдать следующие правила.

Ясно и четко сформулировать цель и задачи реферата, отражающие тему или решение проблемы.

Найти литературу по выбранной теме; составить перечень источников, обязательных к прочтению.

Только после предварительной подготовки следует приступать к написанию реферата. Прежде всего, составить план, выделить в нем части.

*Введение.* В этом разделе раскрывается цель и задачи работы; здесь необходимо сформулировать проблему, которая будет проанализирована в реферате, изложить своё отношение к ней, то есть мотивацию выбора; определить особенность постановки данной проблемы авторами изученной литературы; объяснить актуальность и социальную значимость выбранной темы.

*Основная часть.* Разделы, главы, параграфы основной части должны быть направлены на рассмотрение узловых моментов в теме реферата. Изложение содержания изученной литературы предполагает его критическое осмысление, глубокий логический анализ.

Каждый раздел основной части реферата предполагает детальное изучение отдельного вопроса темы и последовательное изложение структуры текстового материала с обязательными ссылками на первоисточник. В целом, содержание основной части должно отражать позиции отдельных авторов, сравнительную характеристику этих позиций, выделение узловых вопросов дискурса по выбранной для исследования теме.

*Заключение.* В заключении автор реферата должен сформулировать личную позицию в отношении изученной проблемы и предложить, может быть, свои способы её решения. Целесообразно сделать общие выводы по теме реферата и ещё раз отметить её актуальность и социальную значимость.

*Список использованных источников и литературы.*

Написание рефератов является одной из форм обучения студентов, направленной на организацию и повышение уровня самостоятельной работы, а также на усиление контроля за этой работой.

В отличие от теоретических семинаров, при проведении которых приобретаются, в частности, навыки высказывания своих суждений и изложения мнений других авторов в устной форме, написание рефератов формирует навыки изложения своих мыслей в письменной форме грамотным языком, хорошим стилем.

В зависимости от содержания и назначения в учебном процессе рефераты можно подразделить на два основных типа: научно-проблемные и обзорно-информационные.

*Научно-проблемный реферат.* При написании такого реферата следует изучить и кратко изложить имеющиеся в литературе суждения по определенному, спорному в теории, вопросу (проблеме) по данной теме, высказать по этому вопросу (проблеме) собственную точку зрения с соответствующим ее обоснованием.

*Обзорно-информационный реферат.* Разновидностями такого реферата могут быть следующие:

- 1) краткое изложение основных положений той или иной книги, монографии, содержащих материалы, относящиеся к изучаемой теме по курсу дисциплины;
- 2) подбор и краткое изложение содержания статей по определенной проблеме (теме, вопросу), опубликованных в различных журналах за определенный период, либо в сборниках («научных трудах», «ученых записках» и т.д.).

Темы рефератов определяются преподавателем. Литература либо рекомендуется преподавателем, либо подбирается аспирантами самостоятельно, что является одним из элементов самостоятельной работы.

Объем реферата должен быть в пределах 15 страниц машинописного текста через 1,5 интервала. При оформлении реферата необходимо ориентироваться на правила и установленные стандарты для учебных и научных работ.

Реферат сдается в указанные преподавателем сроки.

Критерии оценивания:

- достижение поставленной цели и задач исследования (новизна и актуальность поставленных в реферате проблем, правильность формулирования цели, определения задач исследования, правильность выбора методов решения задач и реализации цели; соответствие выводов решаемым задачам, поставленной цели, убедительность выводов);

- уровень эрудированности автора по изученной теме (знание автором состояния изучаемой проблематики, цитирование источников, степень использования в работе результатов исследований);

- личные заслуги автора реферата (новые знания, которые получены помимо основной образовательной программы, новизна материала и рассмотренной проблемы, научное значение исследуемого вопроса);
- культура письменного изложения материала (логичность подачи материала, грамотность автора);
- культура оформления материалов работы (соответствие реферата всем стандартным требованиям);
- знания и умения на уровне требований стандарта данной дисциплины: знание фактического материала, усвоение общих понятий и идей;
- степень обоснованности аргументов и обобщений (полнота, глубина, всестороннее раскрытие темы, корректность аргументации и системы доказательств, характер и достоверность примеров, иллюстративного материала, наличие знаний интегрированного характера, способность к обобщению);
- качество и ценность полученных результатов (степень завершенности реферативного исследования, спорность или однозначность выводов);
- корректное использование литературных источников, грамотное оформление ссылок.

## **8. Методические рекомендации по подготовке к сдаче экзаменов и зачетов**

*Экзамен* - одна из важнейших частей учебного процесса, имеющая огромное значение.

Во-первых, готовясь к экзамену, студент приводит в систему знания, полученные на лекциях, семинарах, практических и лабораторных занятиях, разбирается в том, что осталось непонятным, и тогда изучаемая им дисциплина может быть воспринята в полном объеме с присущей ей строгостью и логичностью, ее практической направленностью. А это чрезвычайно важно для будущего специалиста.

Во-вторых, каждый хочет быть волевым и сообразительным., выдержанным и целеустремленным, иметь хорошую память, научиться быстро находить наиболее рациональное решение в трудных ситуациях. Очевидно, что все эти качества не только украшают человека, но и делают его наиболее действенным членом коллектива. Подготовка и сдача экзамена помогают студенту глубже усвоить изучаемые дисциплины, приобрести навыки и качества, необходимые хорошему специалисту.

Конечно, успех на экзамене во многом обусловлен тем, насколько систематически и глубоко работал студент в течение семестра. Совершенно очевидно, что серьезно продумать и усвоить содержание изучаемых дисциплин за несколько дней подготовки к экзамену просто невозможно даже для очень способного студента. И, кроме того, хорошо известно, что быстро выученные на память разделы учебной дисциплины так же быстро забываются после сдачи экзамена.

При подготовке к экзамену студенты не только повторяют и дорабатывают материал дисциплины, которую они изучали в течение семестра, они обобщают полученные знания, осмысливают методологию предмета, его систему, выделяют в нем основное и главное, воспроизводят общую картину с тем, чтобы яснее понять связь между отдельными элементами дисциплины. Вся эта обобщающая работа проходит в условиях напряжения воли и сознания, при значительном отвлечении от повседневной жизни, т. е. в условиях, благоприятствующих пониманию и запоминанию.

Подготовка к экзаменам состоит в приведении в порядок своих знаний. Даже самые способные студенты не в состоянии в короткий период зачетно-экзаменационной сессии усвоить материал целого семестра, если они над ним не работали в свое время. Для тех, кто мало занимался в семестре, экзамены принесут мало пользы: что быстро пройдено, то быстро и забудется. И хотя в некоторых случаях студент может «проскочить» через экзаменационный барьер, в его подготовке останется серьезный пробел, трудно восполняемый впоследствии.

Определив назначение и роль экзаменов в процессе обучения, попытаемся на этой основе пояснить, как лучше готовиться к ним.

Экзаменам, как правило, предшествует защита курсовых работ (проектов) и сдача зачетов. К экзаменам допускаются только студенты, защитившие все курсовые работы (проекты) и сдавшие все зачеты. В вузе сдача зачетов организована так, что при систематической работе в течение семестра, своевременной и успешной сдаче всех текущих работ, предусмотренных графиком учебного процесса, большая часть зачетов не вызывает повышенной трудности у студента. Студенты, работавшие в семестре по плану, подходят к экзаменационной сессии без напряжения, без излишней затраты сил в последнюю, «зачетную» неделю.

Подготовку к экзамену следует начинать с первого дня изучения дисциплины. Как правило, на лекциях подчеркиваются наиболее важные и трудные вопросы или разделы дисциплины, требующие внимательного изучения и обдумывания. Нужно эти вопросы выделить и обязательно постараться разобраться в них, не дожидаясь экзамена, проработать их, готовясь к семинарам, практическим или лабораторным занятиям, попробовать самостоятельно решить несколько типовых задач. И если, несмотря на это, часть материала осталась неувоенной, ни в коем случае нельзя успокаиваться, надеясь на то, что это не попадет на экзамене. Факты говорят об обратном; если те или другие вопросы учебной дисциплины не вошли в экзаменационный билет, преподаватель может их задать (и часто задает) в виде дополнительных вопросов.

Точно такое же отношение должно быть выработано к вопросам и задачам, перечисленным в программе учебной дисциплины, выдаваемой студентам в начале семестра. Обычно эти же вопросы и аналогичные задачи содержатся в экзаменационных билетах. Не следует оставлять без внимания ни одного раздела дисциплины: если не удалось в чем-то разобраться самому, нужно обратиться к товарищам; если и это не помогло выяснить какой-либо вопрос до конца, нужно обязательно задать этот вопрос преподавателю на предэкзаменационной консультации. Чрезвычайно важно приучить себя к умению самостоятельно мыслить, учиться думать, понимать суть дела. Очень полезно после проработки каждого раздела восстановить в памяти содержание изученного материала, кратко записав это на листе бумаги, создать карту памяти (умственную карту), изобразить необходимые схемы и чертежи (логико-графические схемы), например, отобразить последовательность вывода теоремы или формулы. Если этого не сделать, то большая часть материала останется не понятой, а лишь формально заученной, и при первом же вопросе экзаменатора студент убедится в том, насколько поверхностно он усвоил материал.

В период экзаменационной сессии происходит резкое изменение режима работы, отсутствует посещение занятий по расписанию. При всяком изменении режима работы очень важно скорее приспособиться к новым условиям. Поэтому нужно сразу выбрать такой режим работы, который сохранился бы в течение всей сессии, т. е. почти на месяц. Необходимо составить для себя новый распорядок дня, чередуя занятия с отдыхом. Для того чтобы сократить потерю времени на включение в работу, рабочие периоды целесообразно делать длительными, разделив день примерно на три части: с утра до обеда, с обеда до ужина и от ужина до сна.

Каждый рабочий период дня надо заканчивать отдыхом. Наилучший отдых в период экзаменационной сессии - прогулка, кратковременная пробежка или какой-либо неусттомительный физический труд.

При подготовке к экзаменам основное направление дают программа учебной дисциплины и студенческий конспект, которые указывают, что наиболее важно знать и уметь делать. Основной материал должен прорабатываться по учебнику (если такой имеется) и учебным пособиям, так как конспекта далеко недостаточно для изучения дисциплины. Учебник должен быть изучен в течение семестра, а перед экзаменом сосредоточьте внимание на основных,

наиболее сложных разделах. Подготовку по каждому разделу следует заканчивать восстановлением по памяти его краткого содержания в логической последовательности.

За один - два дня до экзамена назначается консультация. Если ее правильно использовать, она принесет большую пользу. Во время консультации студент имеет полную возможность получить ответ на нее ни ясные ему вопросы. А для этого он должен проработать до консультации все темы дисциплины. Кроме того, преподаватель будет отвечать на вопросы других студентов, что будет для вас повторением и закреплением знаний. И еще очень важное обстоятельство: преподаватель на консультации, как правило, обращает внимание на те вопросы, по которым на предыдущих экзаменах ответы были неудовлетворительными, а также фиксирует внимание на наиболее трудных темах дисциплины. Некоторые студенты не приходят на консультации либо потому, что считают, что у них нет вопросов к преподавателю, либо полагают, что у них и так мало времени и лучше самому прочитать материал в конспекте или учебнике. Это глубокое заблуждение. Никакая другая работа не сможет принести столь значительного эффекта накануне экзамена, как консультация преподавателя.

Но консультация не может возместить отсутствия длительной работы в течение семестра и помочь за несколько часов освоить материал, требующийся к экзамену. На консультации студент получает ответы на трудные или оставшиеся неясными вопросы и, следовательно, дорабатывается материал. Консультации рекомендуется посещать, подготовив к ним все вопросы, вызывающие сомнения. Если студент придет на консультацию, не проработав всего материала, польза от такой консультации будет невелика.

Итак, *основные советы* для подготовки к сдаче зачетов и экзаменов состоят в следующем:

- лучшая подготовка к зачетам и экзаменам - равномерная работа в течение всего семестра;
- используйте программы учебных дисциплин - это организует вашу подготовку к зачетам и экзаменам;
- учитывайте, что для полноценного изучения учебной дисциплины необходимо время;
- составляйте планы работы во времени;
- работайте равномерно и ритмично;
- курсовые работы (проекты) желательно защищать за одну - две недели до начала зачетно-экзаменационной сессии;
- все зачеты необходимо сдавать до начала экзаменационной сессии;
- помните, что конспект не заменяет учебник и учебные пособия, а помогает выбрать из него основные вопросы и ответы;
- при подготовке наибольшее внимание и время уделяйте трудным и непонятным вопросам учебной дисциплины;
- грамотно используйте консультации;
- соблюдайте правильный режим труда и отдыха во время сессии, это сохранит работоспособность и даст хорошие результаты;
- учитесь владеть собой на зачете и экзамене;
- учитесь точно и кратко передавать свои мысли, поясняя их, если нужно, логико-графическими схемами.

Очень важным условием для правильного режима работы в период экзаменационной сессии является нормальный сон, иначе в день экзамена не будет чувства бодрости и уверенности.

## **ЗАКЛЮЧЕНИЕ**

Методические указания по выполнению самостоятельной работы обучающихся являются неотъемлемой частью процесса обучения в вузе. Правильная организация самостоятельной работы позволяет обучающимся развивать умения и навыки в усвоении и систематизации приобретаемых знаний, обеспечивает высокий уровень успеваемости в период обучения,

способствует формированию навыков совершенствования профессионального мастерства.

Также внеаудиторное время включает в себя подготовку к аудиторным занятиям и изучение отдельных тем, расширяющих и углубляющих представления обучающихся по разделам изучаемой дисциплины.

Таким образом, обучающийся используя методические указания может в достаточном объеме усвоить и успешно реализовать конкретные знания, умения, навыки и получить опыт при выполнении следующих условий:

1) систематическая самостоятельная работа по закреплению полученных знаний и навыков;

2) добросовестное выполнение заданий;

3) выяснение и уточнение отдельных предпосылок, умозаключений и выводов, содержащихся в учебном курсе;

4) сопоставление точек зрения различных авторов по затрагиваемым в учебном курсе проблемам; выявление неточностей и некорректного изложения материала в периодической и специальной литературе;

5) периодическое ознакомление с последними теоретическими и практическими достижениями в области управления персоналом;

6) проведение собственных научных и практических исследований по одной или нескольким актуальным проблемам для *HR*;

7) подготовка научных статей для опубликования в периодической печати, выступление на научно-практических конференциях, участие в работе студенческих научных обществ, круглых столов и диспутах по проблемам управления персоналом.

Контроль результатов внеаудиторной самостоятельной работы студентов осуществляется в пределах времени, отведенного на обязательные учебные занятия по дисциплине

## СПИСОК ИСПОЛЬЗОВАННЫХ ИСТОЧНИКОВ

1. Долгоруков А. Метод case-study как современная технология профессионально - ориентированного обучения [Электронный ресурс]. Режим доступа: <http://evolkov.net/case/case.study.html/>

2. Методические рекомендации по написанию реферата. [Электронный ресурс]. Режим доступа: <http://www.hse.spb.ru/edu/recommendations/method-referat-2005.phtml>

3. Фролова Н. А. Реферирование и аннотирование текстов по специальности (на материале немецкого языка): Учеб. пособие / ВолгГТУ, Волгоград, 2006. - С.5.

МИНОБРНАУКИ РОССИИ

ФГБОУ ВО «Уральский государственный горный университет»



**УТВЕРЖДАЮ**  
Проректор по учебно-методическому  
комплексу С. А. Упоров

## МЕТОДИЧЕСКИЕ УКАЗАНИЯ ПО ОРГАНИЗАЦИИ САМОСТОЯТЕЛЬНОЙ РАБОТЫ И ЗАДАНИЯ ДЛЯ ОБУЧАЮЩИХСЯ

### Б1.О.02.01 ВСЕОБЩАЯ ИСТОРИЯ

Специальность

**21.05.04 Горное дело**

Специализация

***Мехатроника и робототехника промышленных комплексов***

Одобрена на заседании кафедры  
Управление персоналом  
\_\_\_\_\_  
(название кафедры)  
Зав. кафедрой \_\_\_\_\_  
(подпись)  
Абрамов С.М.  
(Фамилия И. О.)  
Протокол № 1 от 07.09.2022  
\_\_\_\_\_  
(Дата)

Рассмотрена методической комиссией  
Горно-механического факультета  
\_\_\_\_\_  
(название факультета)  
Председатель \_\_\_\_\_  
(подпись)  
Осипов П.А.  
(Фамилия И. О.)  
Протокол № 1 от 13.09.2022  
\_\_\_\_\_  
(Дата)

Екатеринбург



Автор: Абрамов С. М., к.пед.н., доцент

## СОДЕРЖАНИЕ

ВВЕДЕНИЕ.....	3
САМООРГАНИЗАЦИЯ РАБОТЫ С ЛИТЕРАТУРОЙ.....	6
ПОДГОТОВКА К ДОКЛАДУ.....	10
ПОДГОТОВКА К ПРАКТИКО-ОРИЕНТИРОВАННЫМ ЗАДАНИЯМ...15	
ПОДГОТОВКА К ТЕСТИРОВАНИЮ.....	18
ПОДГОТОВКА К РЕШЕНИЮ КЕЙСОВ.....	19
ПОДГОТОВКА К ОПРОСУ.....	22
ПОДГОТОВКА К ПРОМЕЖУТОЧНОЙ АТТЕСТАЦИИ.....	24

## ВВЕДЕНИЕ

Самостоятельная работа в высшем учебном заведении – это часть учебного процесса, метод обучения, прием учебно-познавательной деятельности, комплексная целевая стандартизованная учебная деятельность с запланированными видом, типом, формами контроля.

Самостоятельная работа представляет собой плановую деятельность обучающихся по поручению и под методическим руководством преподавателя.

Целью самостоятельной работы студентов является закрепление тех знаний, которые они получили на аудиторных занятиях, а также способствование развитию у студентов творческих навыков, инициативы, умению организовать свое время.

Самостоятельная работа реализует следующие задачи:

- предполагает освоение курса дисциплины;
- помогает освоению навыков учебной и научной работы;
- способствует осознанию ответственности процесса познания;
- способствует углублению и пополнению знаний студентов, освоению ими навыков и умений;
- формирует интерес к познавательным действиям, освоению методов и приемов познавательного процесса,
- создает условия для творческой и научной деятельности обучающихся;
- способствует развитию у студентов таких личных качеств, как целеустремленность, заинтересованность, исследование нового.

Самостоятельная работа обучающегося выполняет следующие функции:

- развивающую (повышение культуры умственного труда, приобщение к творческим видам деятельности, обогащение интеллектуальных способностей студентов);
- информационно-обучающую (учебная деятельность студентов на аудиторных занятиях, неподкрепленная самостоятельной работой, становится мало результативной);
- ориентирующую и стимулирующую (процессу обучения придается ускорение и мотивация);
- воспитательную (формируются и развиваются профессиональные качества бакалавра и гражданина);
- исследовательскую (новый уровень профессионально-творческого мышления).

Организация самостоятельной работы студентов должна опираться на определенные требования, а, именно:

- сложность осваиваемых знаний должна соответствовать уровню развития студентов;
- стандартизация заданий в соответствии с логической системой курса дисциплины;
- объем задания должен соответствовать уровню студента;
- задания должны быть адаптированными к уровню студентов.

Содержание самостоятельной работы студентов представляет собой, с одной стороны, совокупность теоретических и практических учебных заданий, которые должен выполнить студент в процессе обучения, объект его деятельности; с другой стороны – это способ деятельности студента по выполнению соответствующего теоретического или практического учебного задания.

Свое внешнее выражение содержание самостоятельной работы студентов находит во всех организационных формах аудиторной и внеаудиторной деятельности, в ходе самостоятельного выполнения различных заданий.

Функциональное предназначение самостоятельной работы студентов в процессе практических занятий по овладению специальными знаниями заключается в самостоятельном прочтении, просмотре, прослушивании, наблюдении, конспектировании, осмыслении, запоминании и воспроизведении определенной информации. Цель и планирование самостоятельной работы студента определяет преподаватель. Вся информация осуществляется на основе ее воспроизведения.

Так как самостоятельная работа тесно связана с учебным процессом, ее необходимо рассматривать в двух аспектах:

1. аудиторная самостоятельная работа – практические занятия;
2. внеаудиторная самостоятельная работа – подготовка к практическим занятиям, подготовка к устному опросу, участию в дискуссиях, решению практико-ориентированных задач и др.

Основные формы организации самостоятельной работы студентов определяются следующими параметрами:

- содержание учебной дисциплины;
- уровень образования и степень подготовленности студентов;
- необходимость упорядочения нагрузки студентов при самостоятельной работе.

Таким образом, самостоятельная работа студентов является важнейшей составной частью процесса обучения.

Методические указания по организации самостоятельной работы и задания для обучающихся по дисциплине «*Всеобщая история*» обращают внимание студента на главное, существенное в изучаемой дисциплине, помогают выработать умение анализировать явления и факты, связывать теоретические положения с практикой, а также облегчают подготовку к выполнению *контрольной работы* и к сдаче *зачета*.

Настоящие методические указания позволят студентам самостоятельно овладеть фундаментальными знаниями, профессиональными умениями и навыками деятельности по профилю подготовки, опытом творческой и исследовательской деятельности, и направлены на формирование компетенций, предусмотренных учебным планом поданному профилю.

Видами самостоятельной работы обучающихся по дисциплине «*Всеобщая история*» являются:

- повторение материала лекций;
- самостоятельное изучение тем курса (в т. ч. рассмотрение основных категорий дисциплины, работа с литературой);
- подготовка к практическим (семинарским) занятиям (в т. ч. подготовка доклада, подготовка к выполнению практико-ориентированного задания);
- подготовка к тестированию;
- решение кейс-задач;
- подготовка контрольной работы;
- подготовка к зачету.

В методических указаниях представлены материалы для самостоятельной работы и рекомендации по организации отдельных её видов.

## САМООРГАНИЗАЦИЯ РАБОТЫ С ЛИТЕРАТУРОЙ

Самостоятельное изучение тем курса осуществляется на основе списка рекомендуемой литературы к дисциплине. При работе с книгой необходимо научиться правильно ее читать, вести записи. Самостоятельная работа с учебными и научными изданиями профессиональной и общекультурной тематики – это важнейшее условие формирования научного способа познания.

Основные приемы работы с литературой можно свести к следующим:

- составить перечень книг, с которыми следует познакомиться;
- перечень должен быть систематизированным (что необходимо для семинаров, что для экзаменов, что пригодится для написания курсовых и выпускных квалификационных работ (ВКР), а что выходит за рамки официальной учебной деятельности, и расширяет общую культуру);
- обязательно выписывать все выходные данные по каждой книге (при написании курсовых и выпускных квалификационных работ это позволит экономить время);
- определить, какие книги (или какие главы книг) следует прочитать более внимательно, а какие – просто просмотреть;
- при составлении перечней литературы следует посоветоваться с преподавателями и руководителями ВКР, которые помогут сориентироваться, на что стоит обратить большее внимание, а на что вообще не стоит тратить время;
- все прочитанные монографии, учебники и научные статьи следует конспектировать, но это не означает, что надо конспектировать «все подряд»: можно выписывать кратко основные идеи автора и иногда приводить наиболее яркие и показательные цитаты (с указанием страниц);
- если книга – собственная, то допускается делать на полях книги краткие пометки или же в конце книги, на пустых страницах просто сделать свой «предметный указатель», где отмечаются наиболее интересные мысли и обязательно указываются страницы в тексте автора;
- следует выработать способность «воспринимать» сложные тексты; для этого лучший прием – научиться «читать медленно», когда понятно каждое прочитанное слово (а если слово незнакомое, то либо с помощью словаря, либо с помощью преподавателя обязательно его узнать). Таким образом, чтение текста является частью познавательной деятельности. Ее цель – извлечение из текста необходимой информации.

От того, насколько осознанна читающим собственная внутренняя установка при обращении к печатному слову (найти нужные сведения, усвоить информацию полностью или частично, критически проанализировать материал и т.п.) во многом зависит эффективность

осуществляемого действия. Грамотная работа с книгой, особенно если речь идет о научной литературе, предполагает соблюдение ряда правил, для овладения которыми необходимо настойчиво учиться. Это серьезный, кропотливый труд. Прежде всего, при такой работе невозможен формальный, поверхностный подход. Не механическое заучивание, не простое накопление цитат, выдержек, а сознательное усвоение прочитанного, осмысление его, стремление дойти до сути – вот главное правило. Другое правило – соблюдение при работе над книгой определенной последовательности. Вначале следует ознакомиться с оглавлением, содержанием предисловия или введения. Это дает общую ориентировку, представление о структуре и вопросах, которые рассматриваются в книге.

Следующий этап – чтение. Первый раз целесообразно прочитать книгу с начала до конца, чтобы получить о ней цельное представление. При повторном чтении происходит постепенное глубокое осмысление каждой главы, критического материала и позитивного изложения; выделение основных идей, системы аргументов, наиболее ярких примеров и т.д. Непременным правилом чтения должно быть выяснение незнакомых слов, терминов, выражений, неизвестных имен, названий. Студентам с этой целью рекомендуется заводить специальные тетради или блокноты. Важная роль в связи с этим принадлежит библиографической подготовке студентов. Она включает в себя умение активно, быстро пользоваться научным аппаратом книги, справочными изданиями, каталогами, умение вести поиск необходимой информации, обрабатывать и систематизировать ее.

Выделяют четыре основные установки в чтении текста:

- информационно-поисковая (задача – найти, выделить искомую информацию);
- усваивающая (усилия читателя направлены на то, чтобы как можно полнее осознать и запомнить, как сами сведения, излагаемые автором, так и всю логику его рассуждений);
- аналитико-критическая (читатель стремится критически осмыслить материал, проанализировав его, определив свое отношение к нему);
- творческая (создает у читателя готовность в том или ином виде – как отправной пункт для своих рассуждений, как образ для действия по аналогии и т.п. – использовать суждения автора, ход его мыслей, результат наблюдения, разработанную методику, дополнить их, подвергнуть новой проверке).

С наличием различных установок обращения к тексту связано существование и нескольких видов чтения:

- библиографическое – просматривание карточек каталога, рекомендательных списков, сводных списков журналов и статей за год и т.п.;
- просмотрное – используется для поиска материалов, содержащих нужную информацию, обычно к нему прибегают сразу после работы со списками литературы и каталогами, в результате такого просмотра читатель

устанавливает, какие из источников будут использованы в дальнейшей работе;

- ознакомительное – подразумевает сплошное, достаточно подробное прочтение отобранных статей, глав, отдельных страниц; цель – познакомиться с характером информации, узнать, какие вопросы вынесены автором на рассмотрение, провести сортировку материала;

- изучающее – предполагает доскональное освоение материала; в ходе такого чтения проявляется доверие читателя к автору, готовность принять изложенную информацию, реализуется установка на предельно полное понимание материала;

- аналитико-критическое и творческое чтение – два вида чтения близкие между собой тем, что участвуют в решении исследовательских задач.

Первый из них предполагает направленный критический анализ, как самой информации, так и способов ее получения и подачи автором; второе – поиск тех суждений, фактов, по которым, или, в связи с которыми, читатель считает нужным высказать собственные мысли.

Из всех рассмотренных видов чтения основным для студентов является изучающее – именно оно позволяет в работе с учебной и научной литературой накапливать знания в различных областях. Вот почему именно этот вид чтения в рамках образовательной деятельности должен быть освоен в первую очередь. Кроме того, при овладении данным видом чтения формируются основные приемы, повышающие эффективность работы с текстом. Научная методика работы с литературой предусматривает также ведение записи прочитанного. Это позволяет привести в систему знания, полученные при чтении, сосредоточить внимание на главных положениях, зафиксировать, закрепить их в памяти, а при необходимости вновь обратиться к ним.

Основные виды систематизированной записи прочитанного:

Аннотирование – предельно краткое связное описание просмотренной или прочитанной книги (статьи), ее содержания, источников, характера и назначения.

Планирование – краткая логическая организация текста, раскрывающая содержание и структуру изучаемого материала.

Тезирование – лаконичное воспроизведение основных утверждений автора без привлечения фактического материала.

Цитирование – дословное выписывание из текста выдержек, извлечений, наиболее существенно отражающих ту или иную мысль автора.

Конспектирование – краткое и последовательное изложение содержания прочитанного. Конспект – сложный способ изложения содержания книги или статьи в логической последовательности. Конспект аккумулирует в себе предыдущие виды записи, позволяет всесторонне охватить содержание книги, статьи. Поэтому умение составлять план,



тезисы, делать выписки и другие записи определяет и технологию составления конспекта.

Как правильно составлять конспект? Внимательно прочитайте текст. Уточните в справочной литературе непонятные слова. При записи не забудьте вынести справочные данные на поля конспекта. Выделите главное, составьте план, представляющий собой перечень заголовков, подзаголовков, вопросов, последовательно раскрываемых затем в конспекте. Это первый элемент конспекта. Вторым элементом конспекта являются тезисы. Тезис - это кратко сформулированное положение. Для лучшего усвоения и запоминания материала следует записывать тезисы своими словами. Тезисы, выдвигаемые в конспекте, нужно доказывать. Поэтому третий элемент конспекта - основные доводы, доказывающие истинность рассматриваемого тезиса. В конспекте могут быть положения и примеры. Законспектируйте материал, четко следуя пунктам плана. При конспектировании старайтесь выразить мысль своими словами. Записи следует вести четко, ясно. Грамотно записывайте цитаты. Цитируя, учитывайте лаконичность, значимость мысли. При оформлении конспекта необходимо стремиться к емкости каждого предложения. Мысли автора книги следует излагать кратко, заботясь о стиле и выразительности написанного. Число дополнительных элементов конспекта должно быть логически обоснованным, записи должны распределяться в определенной последовательности, отвечающей логической структуре произведения. Для уточнения и дополнения необходимо оставлять поля.

Конспектирование - наиболее сложный этап работы. Овладение навыками конспектирования требует от студента целеустремленности, повседневной самостоятельной работы. Конспект ускоряет повторение материала, экономит время при повторном, после определенного перерыва, обращении к уже знакомой работе. Учитывая индивидуальные особенности каждого студента, можно дать лишь некоторые, наиболее оправдавшие себя общие правила, с которыми преподаватель и обязан познакомить студентов:

1. Главное в конспекте не объем, а содержание. В нем должны быть отражены основные принципиальные положения источника, то новое, что внес его автор, основные методологические положения работы. Умение излагать мысли автора сжато, кратко и собственными словами приходит с опытом и знаниями. Но их накоплению помогает соблюдение одного важного правила – не торопиться записывать при первом же чтении, вносить в конспект лишь то, что стало ясным.

2. Форма ведения конспекта может быть самой разнообразной, она может изменяться, совершенствоваться. Но начинаться конспект всегда должен с указания полного наименования работы, фамилии автора, года и места издания; цитаты берутся в кавычки с обязательной ссылкой на страницу книги.

3. Конспект не должен быть «слепым», безликим, состоящим из сплошного текста. Особо важные места, яркие примеры выделяются цветным

подчеркиванием, взятием в рамочку, оттенением, пометками на полях специальными знаками, чтобы можно было быстро найти нужное положение. Дополнительные материалы из других источников можно давать на полях, где записываются свои суждения, мысли, появившиеся уже после составления конспекта.

## ПОДГОТОВКА ДОКЛАДА

Одной из форм текущего контроля является доклад, который представляет собой продукт самостоятельной работы студента.

Доклад - это публичное выступление по представлению полученных результатов решения определенной учебно-практической, учебно-исследовательской или научной темы.

Как правило, в основу доклада ложится анализ литературы по проблеме. Он должен носить характер краткого, но в то же время глубоко аргументированного устного сообщения. В нем студент должен, по возможности, полно осветить различные точки зрения на проблему, выразить собственное мнение, сделать критический анализ теоретического и практического материала.

Подготовка доклада является обязательной для обучающихся, если доклад указан в перечне форм текущего контроля успеваемости в рабочей программе дисциплины.

Доклад должен быть рассчитан на 7-10 минут.

Обычно доклад сопровождается представлением презентации.

Презентация (от англ. «presentation» - представление) - это набор цветных слайдов на определенную тему, который хранится в файле специального формата с расширением PP.

Целью презентации - донести до целевой аудитории полноценную информацию об объекте презентации, изложенной в докладе, в удобной форме.

Перечень примерных тем докладов с презентацией представлен в рабочей программе дисциплины, он выдается обучающимся заблаговременно вместе с методическими указаниями по подготовке. Темы могут распределяться студентами самостоятельно (по желанию), а также закрепляться преподавателем дисциплины.

При подготовке доклада с презентацией обучающийся должен продемонстрировать умение самостоятельного изучения отдельных вопросов, структурирования основных положений рассматриваемых проблем, публичного выступления, позиционирования себя перед коллективом, навыки работы с библиографическими источниками и оформления научных текстов.

В ходе подготовки к докладу с презентацией обучающемуся необходимо:

- выбрать тему и определить цель выступления.

Для этого, остановитесь на теме, которая вызывает у Вас большой интерес; определите цель выступления; подумайте, достаточно ли вы знаете по выбранной теме или проблеме и сможете ли найти необходимый материал;

- осуществить сбор материала к выступлению.

Начинайте подготовку к докладу заранее; обращайтесь к справочникам, энциклопедиям, научной литературе по данной проблеме; записывайте необходимую информацию на отдельных листах или тетради;

- организовать работу с литературой.

При подборе литературы по интересующей теме определить конкретную цель поиска: что известно по данной теме? что хотелось бы узнать? для чего нужна эта информация? как ее можно использовать в практической работе?

- во время изучения литературы следует: записывать вопросы, которые возникают по мере ознакомления с источником, а также ключевые слова, мысли, суждения; представлять наглядные примеры из практики;

- обработать материал.

Учитывайте подготовку и интересы слушателей; излагайте правдивую информацию; все мысли должны быть взаимосвязаны между собой.

При подготовке доклада с презентацией особо необходимо обратить внимание на следующее:

- подготовка доклада начинается с изучения источников, рекомендованных к соответствующему разделу дисциплины, а также специальной литературы для докладчика, список которой можно получить у преподавателя;

- важно также ознакомиться с имеющимися по данной теме монографиями, учебными пособиями, научными информационными статьями, опубликованными в периодической печати.

Относительно небольшой объем текста доклада, лимит времени, отведенного для публичного выступления, обуславливает потребность в тщательном отборе материала, умелом выделении главных положений в содержании доклада, использовании наиболее доказательных фактов и убедительных примеров, исключении повторений и многословия.

Решить эти задачи помогает составление развернутого плана.

План доклада должен содержать следующие главные компоненты: краткое вступление, вопросы и их основные тезисы, заключение, список литературы.

После составления плана можно приступить к написанию текста. Во вступлении важно показать актуальность проблемы, ее практическую значимость. При изложении вопросов темы раскрываются ее основные положения. Материал содержания вопросов полезно располагать в таком порядке: тезис; доказательство тезиса; вывод и т. д.

Тезис - это главное основополагающее утверждение. Он обосновывается путем привлечения необходимых цитат, цифрового

материала, ссылок на статьи. При изложении содержания вопросов особое внимание должно быть обращено на раскрытие причинно-следственных связей, логическую последовательность тезисов, а также на формулирование окончательных выводов. Выводы должны быть краткими, точными, достаточно аргументированными всем содержанием доклада.

В процессе подготовки доклада студент может получить консультацию у преподавателя, а в случае необходимости уточнить отдельные положения.

### *Выступление*

При подготовке к докладу перед аудиторией необходимо выбрать способ выступления:

- устное изложение с опорой на конспект (опорой могут также служить заранее подготовленные слайды);
- чтение подготовленного текста.

Чтение заранее написанного текста значительно уменьшает влияние выступления на аудиторию. Запоминание написанного текста заметно сковывает выступающего и привязывает к заранее составленному плану, не давая возможности откликнуться на реакцию аудитории.

Короткие фразы легче воспринимаются на слух, чем длинные.

Необходимо избегать сложных предложений, причастных и деепричастных оборотов. Излагая сложный вопрос, нужно постараться передать информацию по частям.

Слова в речи надо произносить четко и понятно, не надо говорить слишком быстро или, наоборот, растягивать слова. Надо произнести четко особенно ударную гласную, что оказывает наибольшее влияние на разборчивость речи.

Пауза в устной речи выполняет ту же роль, что знаки препинания в письменной. После сложных выводов или длинных предложений необходимо сделать паузу, чтобы слушатели могли вдуматься в сказанное или правильно понять сделанные выводы. Если выступающий хочет, чтобы его понимали, то не следует говорить без паузы дольше, чем пять с половиной секунд.

Особое место в выступлении занимает обращение к аудитории. Известно, что обращение к собеседнику по имени создает более доверительный контекст деловой беседы. При публичном выступлении также можно использовать подобные приемы. Так, косвенными обращениями могут служить такие выражения, как «Как Вам известно», «Уверен, что Вас это не оставит равнодушными». Выступающий показывает, что слушатели интересны ему, а это самый простой путь достижения взаимопонимания.

Во время выступления важно постоянно контролировать реакцию слушателей. Внимательность и наблюдательность в сочетании с опытом позволяют оратору уловить настроение публики. Возможно, рассмотрение некоторых вопросов придется сократить или вовсе отказаться от них.

После выступления нужно быть готовым к ответам на возникшие у аудитории вопросы.

Стоит обратить внимание на вербальные и невербальные составляющие общения. Небрежность в жестах недопустима. Жесты могут быть приглашающими, отрицающими, вопросительными, они могут подчеркнуть нюансы выступления.

### *Презентация*

Презентация наглядно сопровождает выступление.

Этапы работы над презентацией могут быть следующими:

- осмыслите тему, выделите вопросы, которые должны быть освещены в рамках данной темы;
- составьте тезисы собранного материала. Подумайте, какая часть информации может быть подкреплена или полностью заменена изображениями, какую информацию можно представить в виде схем;
- подберите иллюстративный материал к презентации: фотографии, рисунки, фрагменты художественных и документальных фильмов, материалы кинохроники, разработайте необходимые схемы;
- подготовленный материал систематизируйте и «упакуйте» в отдельные блоки, которые будут состоять из собственно текста (небольшого по объему), схем, графиков, таблиц и т.д.;
- создайте слайды презентации в соответствии с необходимыми требованиями;
- просмотрите презентацию, оцените ее наглядность, доступность, соответствие языковым нормам.

### *Требования к оформлению презентации*

Компьютерную презентацию, сопровождающую выступление докладчика, удобнее всего подготовить в программе MS Power Point.

Презентация как документ представляет собой последовательность сменяющих друг друга слайдов. Чаще всего демонстрация презентации проецируется на большом экране, реже – раздается собравшимся как печатный материал.

Количество слайдов должно быть пропорционально содержанию и продолжительности выступления (например, для 5-минутного выступления рекомендуется использовать не более 10 слайдов).

На первом слайде обязательно представляется тема выступления и сведения об авторах.

Следующие слайды можно подготовить, используя две различные стратегии их подготовки:

1-я стратегия: на слайды выносятся опорный конспект выступления и ключевые слова с тем, чтобы пользоваться ими как планом для выступления. В этом случае к слайдам предъявляются следующие требования:

- объем текста на слайде – не больше 7 строк;

- маркированный/нумерованный список содержит не более 7 элементов;

- отсутствуют знаки пунктуации в конце строк в маркированных и нумерованных списках;

- значимая информация выделяется с помощью цвета, кегля, эффектов анимации.

Особо внимательно необходимо проверить текст на отсутствие ошибок и опечаток. Основная ошибка при выборе данной стратегии состоит в том, что выступающие заменяют свою речь чтением текста со слайдов.

2-я стратегия: на слайды помещается фактический материал (таблицы, графики, фотографии и пр.), который является уместным и достаточным средством наглядности, помогает в раскрытии стержневой идеи выступления. В этом случае к слайдам предъявляются следующие требования:

- выбранные средства визуализации информации (таблицы, схемы, графики и т. д.) соответствуют содержанию;

- использованы иллюстрации хорошего качества (высокого разрешения), с четким изображением (как правило, никто из присутствующих не заинтересован вчитываться в текст на ваших слайдах и всматриваться в мелкие иллюстрации).

Максимальное количество графической информации на одном слайде – 2 рисунка (фотографии, схемы и т.д.) с текстовыми комментариями (не более 2 строк к каждому). Наиболее важная информация должна располагаться в центре экрана.

Обычный слайд, без эффектов анимации, должен демонстрироваться на экране не менее 10 - 15 секунд. За меньшее время аудитория не успеет осознать содержание слайда.

Слайд с анимацией в среднем должен находиться на экране не меньше 40 – 60 секунд (без учета времени на случайно возникшее обсуждение). В связи с этим лучше настроить презентацию не на автоматический показ, а на смену слайдов самим докладчиком.

Особо тщательно необходимо отнестись к оформлению презентации. Для всех слайдов презентации по возможности необходимо использовать один и тот же шаблон оформления, кегль – для заголовков - не меньше 24 пунктов, для информации - не менее 18.

В презентациях не принято ставить переносы в словах.

Наилучшей цветовой гаммой для презентации являются контрастные цвета фона и текста (белый фон – черный текст; темно-синий фон – светло-желтый текст и т. д.).

Лучше не смешивать разные типы шрифтов в одной презентации.

Рекомендуется не злоупотреблять прописными буквами (они читаются хуже).

## ПОДГОТОВКА К ПРАКТИКО-ОРИЕНТИРОВАННЫМ ЗАДАНИЯМ

Практико-ориентированные задания выступают средством формирования у студентов системы интегрированных умений и навыков, необходимых для освоения профессиональных компетенций. Это могут быть ситуации, требующие применения умений и навыков, специфичных для соответствующего профиля обучения (знания содержания предмета), ситуации, требующие организации деятельности, выбора её оптимальной структуры личностно-ориентированных ситуаций (нахождение нестандартного способа решения).

Кроме этого, они выступают средством формирования у студентов умений определять, разрабатывать и применять оптимальные методы решения профессиональных задач. Они строятся на основе ситуаций, возникающих на различных уровнях осуществления практики и формулируются в виде производственных поручений (заданий).

Под практико-ориентированными заданиями понимают задачи из окружающей действительности, связанные с формированием практических навыков, необходимых в повседневной жизни, в том числе с использованием элементов производственных процессов.

Цель практико-ориентированных заданий – приобретение умений и навыков практической деятельности по изучаемой дисциплине.

Задачи практико-ориентированных заданий:

- закрепление, углубление, расширение и детализация знаний студентов при решении конкретных задач;
- развитие познавательных способностей, самостоятельности мышления, творческой активности;
- овладение новыми методами и методиками изучения конкретной учебной дисциплины;
- обучение приемам решения практических задач;
- выработка способности логического осмысления полученных знаний для выполнения заданий;
- обеспечение рационального сочетания коллективной и индивидуальной форм обучения.

Важными отличительными особенностями практико-ориентированных задания от стандартных задач (предметных, межпредметных, прикладных) являются:

- значимость (познавательная, профессиональная, общекультурная, социальная) получаемого результата, что обеспечивает познавательную мотивацию обучающегося;

- условие задания сформулировано как сюжет, ситуация или проблема, для разрешения которой необходимо использовать знания из разных разделов основного предмета, из другого предмета или из жизни, на которые нет явного указания в тексте задания;

- информация и данные в задании могут быть представлены в различной форме (рисунок, таблица, схема, диаграмма, график и т.д.), что потребует распознавания объектов;

- указание (явное или неявное) области применения результата, полученного при решении задания.

Кроме выделенных четырех характеристик, практико-ориентированные задания имеют следующие:

1. по структуре эти задания – нестандартные, т.е. в структуре задания не все его компоненты полностью определены;

2. наличие избыточных, недостающих или противоречивых данных в условии задания, что приводит к объемной формулировке условия;

3. наличие нескольких способов решения (различная степень рациональности), причем данные способы могут быть неизвестны учащимся, и их потребуется сконструировать.

При выполнении практико-ориентированных заданий следует руководствоваться следующими общими рекомендациями:

- для выполнения практико-ориентированного задания необходимо внимательно прочитать задание, повторить лекционный материал по соответствующей теме, изучить рекомендуемую литературу, в т.ч. дополнительную;

- выполнение практико-ориентированного задания включает постановку задачи, выбор способа решения задания, разработку алгоритма практических действий, программы, рекомендаций, сценария и т. п.;

- если практико-ориентированное задание выдается по вариантам, то получить номер варианта исходных данных у преподавателя; если нет вариантов, то нужно подобрать исходные данные самостоятельно, используя различные источники информации;

- для выполнения практико-ориентированного задания может использоваться метод малых групп. Работа в малых группах предполагает решение определенных образовательных задач в рамках небольших групп с последующим обсуждением полученных результатов. Этот метод развивает навыки сотрудничества, достижения компромиссного решения, аналитические способности.

Примером практико-ориентированного задания по дисциплине «*Всеобщая история*» выступает **анализ исторического документа**.

Алгоритм анализа исторического документа:

1. Происхождение текста.



- 1.1. Кто написал этот текст?
- 1.2. Когда он был написан?
- 1.3. К какому виду источников он относится: письмо, дневник, официальный документ и т.п.?
2. Содержание текста.  
Каково содержание текста? Сделайте обзор его структуры. Подчеркните наиболее важные слова, персоналии, события. Если вам не известны какие-то слова, поработайте со словарем.
3. Достоверна ли информация в тексте?
  - 3.1. Свидетелем первой или второй очереди является автор текста? (Если автор присутствовал во время события, им описываемого, то он является первоочередным свидетелем).
  - 3.2. Текст первичен или вторичен? (Первичный текст современен событию, вторичный текст берет информацию из различных первичных источников. Первичный текст может быть написан автором второй очереди, то есть созданным много позже самого события).
4. Раскройте значение источника и содержащейся в ней информации.
5. Дайте обобщающую оценку данному источнику.
  - Когда, где и почему появился закон (сборник законов)?
  - Кто автор законов?
  - Чьи интересы защищает закон?
  - Охарактеризуйте основные положения закона (ссылки на текст, цитирование).
  - Сравните с предыдущими законами.
  - Что изменилось после введения закона?
  - Ваше отношение к этому законодательному акту (справедливость, необходимость и т.д.).

## ПОДГОТОВКА К ТЕСТИРОВАНИЮ

Тесты – это вопросы или задания, предусматривающие конкретный, краткий, четкий ответ на имеющиеся эталоны ответов. При самостоятельной подготовке к тестированию студенту необходимо:

1. готовясь к тестированию, проработать информационный материал по дисциплине; проконсультироваться с преподавателем по вопросу выбора учебной литературы;

2. четко выяснить все условия тестирования заранее. Студент должен знать, сколько тестов ему будет предложено, сколько времени отводится на тестирование, какова система оценки результатов и т. д.;

3. приступая к работе с тестами, внимательно и до конца нужно прочитать вопрос и предлагаемые варианты ответов; выбрать правильные (их может быть несколько); на отдельном листке ответов вписать цифру вопроса и буквы, соответствующие правильным ответам;

- в процессе решения желательно применять несколько подходов в решении задания. Это позволяет максимально гибко оперировать методами решения, находя каждый раз оптимальный вариант;

- не нужно тратить слишком много времени на трудный вопрос, нужно переходить к другим тестовым заданиям; к трудному вопросу можно обратиться в конце;

- обязательно необходимо оставить время для проверки ответов, чтобы избежать механических ошибок.

## ПОДГОТОВКА К РЕШЕНИЮ КЕЙСОВ

Целью такого вида самостоятельной работы, как решение кейсов, является формирование умения анализировать в короткие сроки большой объем неупорядоченной информации, принятие решений в условиях недостаточной информации.

Кейс-задание (англ. case - случай, ситуация) - метод обучения, основанный на разборе практических проблемных ситуаций - кейсов, связанных с конкретным событием или последовательностью событий.

Различают следующие виды кейсов:

- иллюстративные,
- аналитические,
- кейсы, связанные с принятием решений.

Подготовка кейс-задания осуществляется в следующей последовательности:

- 1) подготовить основной текст с вопросами для обсуждения:
  - титульный лист с кратким запоминающимся названием кейса;
  - введение, где упоминается герой (герои) кейса, рассказывается об истории вопроса, указывается время начала действия;
  - основная часть, где содержится главный массив информации, внутренняя интрига, проблема;
  - заключение (в нем решение проблемы, рассматриваемой в кейсе, иногда может быть не завершено);
- 2) подобрать приложения с подборкой различной информации, передающей общий контекст кейса (документы, публикации, фото, видео и др.);
- 3) предложить возможное решение проблемы.

Планируемые результаты самостоятельной работы в ходе решения кейсов:

- способность студентов анализировать результаты научных исследований и применять их при решении конкретных исследовательских задач;
- готовность использовать индивидуальные креативные способности для оригинального решения исследовательских задач;
- способность решать нестандартные задачи профессиональной деятельности на основе информационной и библиографической культуры с применением информационно-коммуникационных технологий.

Алгоритм решения кейс-задачи студентом можно представить, как взаимосвязь последовательных действий:

1. Понимание задачи:
  - усвоение какой учебной темы предлагает решение кейса;
  - какого рода результат требуется;
  - нужно ли дать оценку тому, что произошло, или рекомендации в отношении того, что должно произойти;
    - если требуется прогноз, на какой период времени вы должны разработать подробный план действий;
    - какая форма презентации требуется, каковы требования к ней;
    - сколько времени вы должны работать с кейсом?
2. Просмотр кейса. После того как студенты узнали, каких действий от них ждут, они должны "почувствовать" ситуацию кейса:
  - посмотреть его содержание, стараясь понять основную идею и вид предоставленной информации;
  - если на этой стадии возникают вопросы, или "выскакивают" важные мысли, или кажутся подходящими те или иные концепции курса, прочитав текст до конца, следует их выписать;
  - после этого прочитать кейс медленнее, отмечая маркером или записывая пункты, которые кажутся существенными.
3. Составление описания как путь изучения ситуации и определения тем. При просмотре кейса вы неизбежно начнете:
  - структурировать ситуацию, оценивая одни аспекты как важные, а другие как несущественные;
  - определить и отобразить все моменты, которые могли иметь отношение к ситуации. Из них можно построить систему взаимосвязанных проблем, которые сделали ситуацию заслуживающей анализа;
  - рассмотреть факторы, находящиеся вне прямого контекста проблемы, поскольку они могут быть чрезвычайно важны;
  - выделить "темы" – связанные группы факторов, которые могут воздействовать на каждый аспект ситуации. Например, одна их часть может иметь дело с воспринимаемым низким качеством, другая – с изменениями в поведении конкурента;
  - описать ситуацию.
4. Диагностика проблемы. Процесс определения проблемы включает в себя следующие действия:
  - вспомнить изученные ранее темы и провести по ним мозговой штурм для выявления потенциально соответствующих кейсу теоретических знаний;
  - вертикально структурируйте вопрос, начиная с тех, которые касаются отдельных работников, затем группы или подразделения, организации в целом и, наконец, окружающей среды;
  - изучите обстоятельства возникновения ситуации;
  - не забывайте возвращаться к информации кейса и более внимательно рассматривать факторы, ставшие важными в ходе анализа.
5. Формулировка проблем. На этой стадии следует:
  - письменно сформулировать восприятие основных проблем;

- при наличии нескольких проблем следует установить их приоритетность, используя следующие критерии:

- важность – что произойдет, если эта проблема не будет решена;
- срочность – как быстро нужно решить эту проблему;
- иерархическое положение — до какой степени эта проблема является причиной других проблем;

- разрешимость – можете ли вы сделать что-либо для ее решения.

6. Выбор критериев решения проблемы. Сразу после выяснения структуры проблемы следует подумать о критериях выбора решений.

7. Генерирование альтернатив. Важно разработать достаточно широкий круг вариантов решения проблемы, опираясь на известные или изучаемые концепции, чтобы предложить лучшие способы действий, опыт решения других кейсов, креативные методы (мозговой штурм, аналогия, метафора и др.).

8. Оценка вариантов и выбор наиболее подходящего из них.

- необходимо определите критерии предпочтительности варианта;
- критерии выбора варианта должны быть основаны на том, в какой мере они способствуют решению проблемы в целом, а также по признакам выполнимости, быстроты, эффективности, экономичности;
- каждый из критериев необходимо проанализировать с позиций всех групп интересов;

- при оценке вариантов вы должны подумать о том, как они будут воздействовать не только на центральную проблему, но и на всю ситуацию в целом;

- определите вероятные последствия использования ваших вариантов.

9. Презентация выводов.

## ПОДГОТОВКА К ОПРОСУ

- *Письменный опрос*

Письменный опрос является одной из форм текущего контроля успеваемости студента по данной дисциплине. При подготовке к письменному опросу студент должен внимательно изучает лекции, основную и дополнительную литературу, публикации, информацию из Интернет-ресурсов. Темы и вопросы к семинарским занятиям, вопросы для самоконтроля приведены в методических указаниях по разделам и доводятся до обучающихся заранее.

При изучении материала студент должен убедиться, что хорошо понимает основную терминологию темы, умеет ее использовать в нужном контексте. Желательно составить краткий конспект ответа на предполагаемые вопросы письменной работы, чтобы убедиться в том, что студент владеет материалом и может аргументировано, логично и грамотно письменно изложить ответ на вопрос. Следует обратить особое внимание на написание профессиональных терминов, чтобы избежать грамматических ошибок в работе.

- *Устный опрос*

Целью устного собеседования являются обобщение и закрепление изученного курса. Студентам предлагаются для освещения сквозные концептуальные проблемы. При подготовке следует использовать лекционный материал и учебную литературу. Для более глубокого постижения курса и более основательной подготовки рекомендуется познакомиться с указанной дополнительной литературой. Готовясь к семинару, студент должен, прежде всего, ознакомиться с общим планом семинарского занятия. Следует внимательно прочесть свой конспект лекции по изучаемой теме и рекомендуемую к теме семинара литературу. С незнакомыми терминами и понятиями следует ознакомиться в предлагаемом глоссарии, словаре или энциклопедии.

Критерии качества устного ответа.

1. Правильность ответа по содержанию.
2. Полнота и глубина ответа.
3. Сознательность ответа (учитывается понимание излагаемого материала).
4. Логика изложения материала (учитывается умение строить целостный, последовательный рассказ, грамотно пользоваться профессиональной терминологией).

5. Рациональность использованных приемов и способов решения поставленной учебной задачи (учитывается умение использовать наиболее прогрессивные и эффективные способы достижения цели).

6. Своевременность и эффективность использования наглядных пособий и технических средств при ответе (учитывается грамотно и с пользой применять наглядность и демонстрационный опыт при устном ответе).

7. Использование дополнительного материала.

8. Рациональность использования времени, отведенного на задание.

Ответ на каждый вопрос из плана семинарского занятия должен быть содержательным и аргументированным. Для этого следует использовать документы, монографическую, учебную и справочную литературу. Для успешной подготовки к устному опросу, студент должен законспектировать рекомендуемую литературу, внимательно осмыслить лекционный материал и сделать выводы.

## ПОДГОТОВКА К ПРОМЕЖУТОЧНОЙ АТТЕСТАЦИИ

При подготовке к *зачету* по дисциплине «*Всеобщая история*» обучающемуся рекомендуется:

1. повторить пройденный материал и ответить на вопросы, используя конспект и материалы лекций. Если по каким-либо вопросам у студента недостаточно информации в лекционных материалах, то необходимо получить информацию из раздаточных материалов и/или учебников (литературы), рекомендованных для изучения дисциплины «*Всеобщая история*».

Целесообразно также дополнить конспект лекций наиболее существенными и важными тезисами для рассматриваемого вопроса;

2. при изучении основных и дополнительных источников информации в рамках выполнения заданий на *зачете* особое внимание необходимо уделять схемам, рисункам, графикам и другим иллюстрациям, так как подобные графические материалы, как правило, в наглядной форме отражают главное содержание изучаемого вопроса;

3. при изучении основных и дополнительных источников информации в рамках выполнения заданий на *зачете* (в случаях, когда отсутствует иллюстративный материал) особое внимание необходимо обращать на наличие в тексте словосочетаний вида «во-первых», «во-вторых» и т.д., а также дефисов и перечислений (цифровых или буквенных), так как эти признаки, как правило, позволяют структурировать ответ на предложенное задание.

Подобную текстовую структуризацию материала слушатель может трансформировать в рисунки, схемы и т. п. для более краткого, наглядного и удобного восприятия (иллюстрации целесообразно отразить в конспекте лекций – это позволит оперативно и быстро найти, в случае необходимости, соответствующую информацию);

4. следует также обращать внимание при изучении материала для подготовки к *зачету* на словосочетания вида «таким образом», «подводя итог сказанному» и т.п., так как это признаки выражения главных мыслей и выводов по изучаемому вопросу (пункту, разделу). В отдельных случаях выводы по теме (разделу, главе) позволяют полностью построить (восстановить, воссоздать) ответ на поставленный вопрос (задание), так как содержат в себе основные мысли и тезисы для ответа.





## **ВВЕДЕНИЕ**

Данные методические рекомендации необходимы для студентов бакалавриата по специальности 21.05.04 Горное дело при организации самостоятельной работы по дисциплине «История России» в рамках подготовки и защиты контрольной работы.

В методических рекомендациях содержатся особенности организации подготовки контрольной работы, требования к ее оформлению, а также порядок защиты и критерии оценки.

Контрольная работа является одной из форм текущего контроля знаний студентов. Контрольная работа – это индивидуальная деятельность обучающегося по концентрированному выражению накопленного знания. Контрольная работа представляет собой самостоятельный труд студента, который способствует углубленному изучению материала. Целью выполнения контрольной работы является:

- формирование специальных знаний по выбранной теме;
- углубленное изучение освоенного материала по дисциплине.

Основные задачи контрольной работы:

- 1) закрепление полученных ранее теоретических знаний;
- 2) выработка навыков самостоятельной работы;
- 3) выяснение подготовленности студента к будущей практической работе;
- 4) приобретение, систематизация и расширение знаний;
- 5) формирование умений и навыков работы с монографической и другой научной литературой, а также нормативными документами;

б) развитие умения правильно формулировать и раскрывать теоретические положения, аргументировать самостоятельные выводы и предложения на основе сопоставления различных мнений и взглядов;

- 7) овладение терминологией.

В методических рекомендациях содержатся особенности организации подготовки контрольной работы, требования к ее оформлению, а также порядок защиты и критерии оценки.

## **ОРГАНИЗАЦИЯ ПОДГОТОВКИ КОНТРОЛЬНОЙ РАБОТЫ**

Выполнение контрольной работы по дисциплине «История России» призвано стимулировать самостоятельную работу студентов; оно направлено на формирование знаний основных категорий, развитие навыков логического мышления.

Контрольная работа должна быть оформлена следующим образом. На титульном листе необходимо указать название университета (ФГБОУ ВО «Уральский государственный горный университет»), название кафедры (кафедра Управление персоналом), название дисциплины («История России»), по которой выполняется работа, фамилию и инициалы имени и отчества студента, фамилию и инициалы преподавателя. Титульный лист работы оформляется студентом по образцу, данному в приложении.

Положительная оценка по контрольной работе ставится в случае, если задание по работе выполнено в полном объеме, правильно. При этом, обучающийся показал отличные владения навыками применения полученных знаний и умений в рамках усвоенного учебного материала, ответил на все дополнительные вопросы на защите.

Студент, не получивший оценку по контрольной работе, не может быть допущен к зачету по дисциплине «История России».

Работа должна включать титульный лист, оглавление, введение, основную часть, состоящую из нескольких разделов или параграфов, заключение, список источников и литературы.

Во «**введении**» необходимо кратко раскрыть значение и актуальность изучаемого вопроса (темы), назвать основные задачи работы, ее хронологические рамки, обосновать структуру, дать краткий обзор источников и литературы по теме.

Обзор источников и литературы не должен сводиться к перечислению использованного автором нормативного материала и опубликованных статей. В нем следует дать анализ источников и литературы.

**Основная часть** контрольной работы должна быть изложена в соответствии с планом, освещать состояние и содержать анализ рассматриваемых вопросов с учетом современного уровня развития теоретических знаний и опыта практической работы организаций.

При раскрытии той или иной темы студент должен стремиться подробно и глубоко изложить круг вопросов, входящих в нее. По мере рассмотрения материала отдельные положения контрольной работы следует иллюстрировать примерами из литературы и, по возможности, из практики работы конкретных архивов с обязательными ссылками на литературу и источники.

В **заключении** контрольной работы необходимо подвести итоги теоретической и практической разработки вопросов.

**Список источников и литературы** представляет собой перечень использованных работ по теме, в котором указываются фамилии и инициалы автора (авторов), название работы, место, время ее опубликования и страницы.

## 1. Оформление контрольной работы

Перед тем, как рассмотреть оформление заголовков, отметим, что работа обычно печатается 14-м размером шрифта Times New Roman (это не регламентируется ГОСТом, однако используется в большинстве отечественных высших учебных заведений). Общепринятый междустрочный интервал – 1,5. На каждой странице должны присутствовать стандартные поля (сверху и снизу – по 2 см, слева – 3 см, справа – 1 см). Объем контрольной работы-15-20 страниц машинописного текста.

Работа нумеруется с помощью арабских цифр, начиная со страницы введения. Она в общей структуре следует под номером «3».

Основные правила оформления такие:

1. заголовки выравниваются по центру или по правому краю (этот момент выясняют у научного руководителя или в методичке);
2. названия структурных элементов (ОГЛАВЛЕНИЕ, ЗАДАНИЕ 1, ЗАДАНИЕ 2, ЗАКЛЮЧЕНИЕ) прописываются заглавными буквами;
3. используется тот же размер шрифта, что и для основного текста (по умолчанию – 14);
4. заголовки выделяют полужирным начертанием;
5. между заголовком и текстом оставляют две пустые строчки;
6. переносы, авторские сокращения, точки в конце заголовков не используются;
7. новые разделы и подразделы начинаются с чистого листа.

Каждый новый раздел основной части начинается с новой страницы. Это же правило относится и к другим структурным частям работы: введению, заключению, списку источников и литературы, приложениям.

Расстояние между заголовком и последующим текстом, а также расстояние между заголовком главы и параграфа должно быть равно одному междустрочному интервалу. Расстояние между последней строкой предыдущего параграфа и названием следующего параграфа – два междустрочных интервала. Точку в конце заголовка, расположенного в середине строки, не ставят. Подчеркивать заголовки и переносить слова в заголовке нельзя.

**Нумерация** страниц проставляется арабскими цифрами, в центре нижней части листа без точки, начиная с третьей страницы. На титульном листе и содержании номера страниц не ставятся. Необходимо соблюдать сквозную нумерацию во всей работе. Иллюстрации и таблицы, расположенные на отдельных листах, включаются в общую нумерацию.

**Иллюстрации.** Часть информации, содержащейся в курсовой работе, оформляется в виде иллюстраций (чертежи, схемы, графики, таблицы, фотоматериалы). Они могут располагаться в тексте или помещаться в приложении. Но в любом случае на каждую иллюстрацию в тексте должны быть ссылки. Иллюстрации, расположенные в тексте, имеют сквозную нумерацию арабскими цифрами. Причем, отдельно нумеруются рисунки, отдельно таблицы. Иллюстрации, расположенные в приложениях, располагаются под номерами приложений. Ссылки на них в тексте предполагают обращение к соответствующим приложениям

## **ОРГАНИЗАЦИЯ ЗАЩИТЫ КОНТРОЛЬНОЙ РАБОТЫ**

Порядок защиты контрольной работы.

1. Краткое сообщение, характеризующее цель и задачи работы, ее актуальность, полученные результаты, вывод и предложения.

2. Ответы студента на вопросы преподавателя.

### **Советы обучающемуся:**

- Вступление должно быть кратким – 1-2 фразы (если вы хотите подчеркнуть при этом важность и сложность данного вопроса, то не говорите, что он сложен и важен, а покажите его сложность и важность).

- Целесообразнее вначале показать свою схему раскрытия вопроса, а уж потом ее детализировать.

- Рассказывать будет легче, если вы представите себе, что объясняете материал очень способному и хорошо подготовленному человеку, который не знает именно этого раздела, и что при этом вам обязательно нужно доказать важность данного раздела и заинтересовать в его освоении.

- Строго следите за точностью своих выражений и правильностью употребления терминов.

- Не пытайтесь рассказать побольше за счет ускорения темпа, но и не мямлите.

- Не демонстрируйте излишнего волнения и не напрашивайтесь на сочувствие.

- Будьте особенно внимательны ко всем вопросам преподавателя, к малейшим его замечаниям. И уж ни в коем случае его не перебивайте!

- Не бойтесь дополнительных вопросов – чаще всего преподаватель использует их как один из способов помочь вам или сэкономить время.

- Прежде чем отвечать на дополнительный вопрос, необходимо сначала правильно его понять. Для этого нужно хотя бы немного подумать, иногда переспросить, уточнить: правильно ли вы поняли поставленный вопрос. И при ответе следует соблюдать тот же принцип экономности мышления, а не высказывать без разбора все, что вы можете сказать.

- Будьте доброжелательны и тактичны, даже если к ответу вы не готовы (это вина не преподавателя, а ваша).

## **ЗАДАНИЯ КОНТРОЛЬНОЙ РАБОТЫ**

### **Вариант 1. Тема: Древняя Русь**

План

1. Проблема этногенеза восточных славян.

2. Восточные славяне в древности: общинные традиции и порядки.

3. Языческая культура древних славян.

**Вариант 2. Тема: Киевская Русь**

План

1. Политическое устройство Киевской Руси.
2. Первые русские князья.
2. Социально-экономическое развитие.
3. Культура Древнерусского государства.

**Вариант 3. Тема: Крещение Руси**

План

1. Языческая реформа князя Владимира.
2. Принятие православного христианства.
3. Развитие культуры и искусства под влиянием новой религии.
4. Роль церкви в общественной и государственной жизни страны.

**Вариант 4. Тема: Объединение русских земель и образование Московского государства (XIV–XV вв.)**

План

1. Предпосылки и начало объединения русских земель вокруг Москвы.
2. Борьба Великого московского князя с удельными князьями.
3. Образование российского централизованного государства. Иван III. Василий III.

**Вариант 5. Тема: Иван Грозный. Попытки централизации государства**

План

1. Реформы 1549–1560 гг.: причины, содержание, результаты.
2. Опричнина: истоки, содержание, последствия.
3. Место Ивана Грозного в российской истории.

**Вариант 6. Тема: Смутное время в России**

План

1. Смутное время, его причины, сущность и проявления.
2. Проблемы исторического выбора в период Смуты, возможные альтернативы развития.
3. Национально-патриотический подъем в начале XVII века. Земское ополчение.
4. Возникновение новой династии: исторический выбор.

**Вариант 7. Тема: Церковная реформа середины XVII в.**

План

1. Церковная реформа патриарха Никона.
2. Раскол и возникновение старообрядчества.
3. Последствия церковной реформы для духовной жизни и культурного развития страны.

**Вариант 8. Тема: Реформы Петра I**

1. Предпосылки преобразований Петра I.
2. Петровские реформы: содержание и характеристика.
3. Методы проведения реформ, их результаты и цена

**Вариант 9. Тема: Внешняя политика российской империи во второй половине XVIII в.**

План

1. Русско-турецкие войны.

2. Разделы Польши.
3. Значение присоединения новых территорий.
4. Выдающиеся полководцы XVIII века.

#### **Вариант 10. Тема: Проблема эволюции и революции в истории России**

План

1. Реформы и реформаторы в России.
2. Попытки либеральных реформ при Александре I.
3. Декабристы.
4. Буржуазно-демократические реформы Александра II и их последствия.
5. Общественная мысль и движение народников.

#### **Вариант 11. Тема: Великие реформы Александра II**

План

1. Предпосылки и подготовка реформ.
2. Содержание реформ 60-70-х гг.:
  - а) манифест и "Положения 19 февраля" 1861 г.;
  - б) земская и городская реформа;
  - в) судебная реформа;
  - г) военная реформа;
  - д) реформа в области просвещения.

#### **Вариант 12. Тема: Общественно-политические движения XIX века в России**

План

1. Общественное движение начала XIX века. Декабристы.
2. Общественное движение середины XIX века. Славянофилы. Западники. Либеральное направление.
3. Развитие общественно-политических сил в середине XIX в. народничество.
3. Проникновение марксизма в Россию.

#### **Вариант 13. Тема: Россия в условиях первой мировой войны и общенационального кризиса**

План:

1. Начало, причины, характер и масштабы первой мировой войны.
2. Цели вступления России в мировую войну. Отношение к войне классов и партий России.
3. Последствия войны для России.

#### **Вариант 14. Тема: От реформ к революциям**

План

1. Российские реформы в контексте общемирового развития.
2. Революция 1905-1907 гг. и ее итоги.
3. Социальная трансформация общества.
4. Реформы П.А. Столыпина
5. Россия в условиях первой мировой войны и общенационального кризиса.
6. Революция 1917 года: от февраля к октябрю: результаты и последствия

#### **Вариант 15. Тема: Гражданская война в России**

План

1. Причины и начало гражданской войны.
2. Характеристика основных противоборствующих сил:
  - а) «демократическая контрреволюция»;

- б) антисоветские силы;
  - в) стратегия и тактика большевиков.
3. Завершение гражданской войны, ее итоги и уроки.

#### **Вариант 16. Тема: Образование СССР**

План:

1. Образование самостоятельных Советских республик и отношения между ними (1918-1922 гг.).
2. Причины, предпосылки и процесс образования СССР. Дискуссия по вопросу о форме союзного государства.
3. I Всесоюзный съезд Советов.
4. Конституции СССР.

#### **Вариант 17. Тема: Поиски моделей советского общества**

План

1. «Военный коммунизм» как модель советского общества.
2. Новая экономическая политика.
3. Формирование однопартийной системы.
4. Курс на строительство коммунизма в одной стране.
5. Формирование культа личности Сталина.

#### **Вариант 18. Тема: Политическая система советского общества**

План

1. Формирование политической системы СССР в 20-30-е гг. Становление режима личной власти Сталина.
2. Политика репрессий. Политические процессы 30-х гг.
3. Попытки сопротивления сталинскому режиму и их последствия.

#### **Вариант 19. Тема: СССР в годы Второй мировой и Великой Отечественной войны. 1939–1945 гг.**

План

1. Причины и основные этапы второй мировой и Великой Отечественной войны.
2. Антигитлеровская коалиция: взаимодействие и противоречия.
3. Итоги и уроки мировой войн

#### **Вариант 20. Тема: Советское общество: либеральные реформы и консервативные тенденции. 1953–1985 гг.**

План

1. Смерть Сталина и борьба за власть. Начало десталинизации общества.
2. Реформы Н. С. Хрущева: планы, противоречия, итоги.
3. Политическое, социально-экономическое и духовно-нравственное развитие страны: конец 60-х-начало 80-х гг.

#### **Вариант 21. Тема: Основные тенденции государственно-политического и общественного развития СССР в 1985–1993 гг.**

План

1. Попытки совершенствования социализма. Перестройка: расчеты и просчеты.
2. Кризис власти. Августовские события 1991 г. и конец перестройки.
3. Формирование государственно-политической системы Российской Федерации. Становление гражданского общества.

**Вариант 22. Тема: Русская культура (X-XIII вв., XVIII в., «Золотого века», «Серебряного века», советского периода (на выбор)**

**План**

1. Основные направления и жанры.
2. Искусство и литература как отражение жизни общества.
3. Традиции и новаторство в культуре.

**МЕТОДИКА ОЦЕНКИ КОНТРОЛЬНОЙ РАБОТЫ**

**Проверяемая компетенция: УК-5**

*Знать:*

- основные категории и понятия, относящиеся к исторической проблематике;
- актуальные события, тенденции, факторы, этапы и закономерности истории России;
- место и роль России в мировой истории в контексте различных направлений современной историографии;

- основные теории и концепции по истории России;

- социальные, этнические, конфессиональные и культурные различия общества;

*Уметь:*

- толерантно воспринимать межкультурное разнообразие общества;
- интерпретировать прошлое с позиций настоящего без опоры на оценочные суждения;

- осмысливать общественное развитие в более широких рамках, видеть его более интерактивным и эволюционным в социальном смысле и не загонять его в идеологически детерминированную последовательность событий;

- извлекать из прошлого российской истории практические уроки для применения полученных знаний в профессиональной деятельности;

- анализировать и оценивать исторические события и процессы в их динамике и взаимосвязи.

- демонстрировать уважение к людям и проявлять толерантность к другой культуре, готовность к поддержанию партнерских отношений;

*Владеть:*

- навыками толерантного восприятия межкультурного разнообразия общества;
- навыками анализа исторических источников и исторической литературы, а также умением ведения дискуссии по проблемам исторического прошлого;

- способностью к социальному взаимодействию на основе принятых моральных и правовых норм, социальных стандартов;

- знанием базовых ценностей мировой культуры, готовностью опираться на них в своем личном и общекультурном развитии;

- способностью самостоятельно осуществлять исследовательскую деятельность использованием современных информационно-коммуникационных технологий.

**Критерии оценивания:**

- многоаспектность анализа проблемы,
- умение применять теоретические знания к реальной ситуации задания (наличие иллюстративных примеров),

- наличие выводов,

- соответствие требованиям оформления,

- соблюдение норм литературной речи, грамотность, владение профессиональной терминологией



### **Правила оценивания:**

Первый показатель – 3 балла, последний – 1 балл, остальные показатели – по 2 балла.

### **Критерии оценки:**

5-10 баллов (50-100%) – «зачтено»;  
0-4 баллов (0-49%) - оценка «не зачтено».

## **ЗАКЛЮЧЕНИЕ**

**Контрольная работа**, как одна из форм, способствующих успешному контролю учебного процесса, **открывает для студента возможность** проявить умение выполнять самостоятельную работу по сбору и анализу материала, научиться делать грамотные выводы, развить умение работать со специальными литературными источниками, научиться критически подходить к их осмыслению и сравнению с уже имеющимися у него знаниями. Также студент, **создавая контрольную работу**, учится грамотно и прилежно оформлять собственный труд. Таким образом, студент, используя методические указания может в достаточном объеме усвоить и успешно реализовать конкретные знания, умения, навыки и получить опыт при выполнении следующих условий:

- 1) добросовестное выполнение заданий;
- 2) выяснение и уточнение отдельных предпосылок, умозаключений и выводов, содержащихся в учебном курсе;
- 3) сопоставление точек зрения различных авторов по затрагиваемым в учебном курсе проблемам; выявление неточностей и некорректного изложения материала в периодической и специальной литературе;
- 4) периодическое ознакомление с последними теоретическими и практическими достижениями в области управления персоналом;
- 5) проведение собственных научных и практических исследований по одной или нескольким актуальным проблемам для *специалистов горного дела*.

**Образец оформления титульного листа контрольной работы (реферата)**

МИНОБРНАУКИ РОССИИ  
Федеральное государственное бюджетное образовательное учреждение  
высшего образования  
«Уральский государственный горный университет»

Инженерно-экономический факультет

Кафедра управления персоналом

**КОНТРОЛЬНАЯ РАБОТА**

по дисциплине  
«История России»

**ВАРИАНТ 1**

Руководитель:  
Железникова А.В.  
Студент гр. РРМ-22  
Артёмова Елена Юрьевна

Екатеринбург – 2022

МИНОБРНАУКИ РОССИИ

ФГБОУ ВО «Уральский государственный горный университет»



УТВЕРЖДАЮ

Проректор по учебно-методическому комплексу  
С.А. Упоров

## МЕТОДИЧЕСКИЕ УКАЗАНИЯ ПО ОРГАНИЗАЦИИ САМОСТОЯТЕЛЬНОЙ РАБОТЫ И ЗАДАНИЯ ДЛЯ ОБУЧАЮЩИХСЯ

### Б1.О.02.02 ИСТОРИЯ РОССИИ

Специальность

**21.05.04 Горное дело**

Специализация

**Мехатроника и робототехника промышленных комплексов**

Одобрена на заседании кафедры  
Управление персоналом

*(название кафедры)*

Зав. кафедрой

*(подпись)*

Абрамов С.М.

*(Фамилия И. О.)*

Протокол № 1 от 07.09.2022

*(Дата)*

Рассмотрена методической комиссией  
Горно-механического факультета

*(название факультета)*

Председатель

*(подпись)*

Осипов П.А.

*(Фамилия И. О.)*

Протокол № 1 от 13.09.2022

*(Дата)*

Екатеринбург

Автор: Железникова А.В.

## СОДЕРЖАНИЕ

ВВЕДЕНИЕ.....	3
ВОПРОСЫ ДЛЯ САМОПРОВЕРКИ.....	6
ОСНОВНЫЕ КАТЕГОРИИ ДИСЦИПЛИНЫ.....	10
САМООРГАНИЗАЦИЯ РАБОТЫ С ЛИТЕРАТУРОЙ.....	18
ПОДГОТОВКА К ДОКЛАДУ.....	22
ПОДГОТОВКА К ПРАКТИКО-ОРИЕНТИРОВАННЫМ ЗАДАНИЯМ....	27
ПОДГОТОВКА К ТЕСТИРОВАНИЮ.....	30
ПОДГОТОВКА ЭССЕ.....	31
ПОДГОТОВКА К ОПРОСУ.....	34
ПОДГОТОВКА К ПРОМЕЖУТОЧНОЙ АТТЕСТАЦИИ.....	36

## ВВЕДЕНИЕ

Самостоятельная работа в высшем учебном заведении – это часть учебного процесса, метод обучения, прием учебно-познавательной деятельности, комплексная целевая стандартизованная учебная деятельность с запланированными видом, типом, формами контроля.

Самостоятельная работа представляет собой плановую деятельность обучающихся по поручению и под методическим руководством преподавателя.

Целью самостоятельной работы студентов является закрепление тех знаний, которые они получили на аудиторных занятиях, а также способствование развитию у студентов творческих навыков, инициативы, умению организовать свое время.

Самостоятельная работа реализует следующие задачи:

- предполагает освоение курса дисциплины;
- помогает освоению навыков учебной и научной работы;
- способствует осознанию ответственности процесса познания;
- способствует углублению и пополнению знаний студентов, освоению ими навыков и умений;
- формирует интерес к познавательным действиям, освоению методов и приемов познавательного процесса,
- создает условия для творческой и научной деятельности обучающихся;
- способствует развитию у студентов таких личных качеств, как целеустремленность, заинтересованность, исследование нового.

Самостоятельная работа обучающегося выполняет следующие функции:

- развивающую (повышение культуры умственного труда, приобщение к творческим видам деятельности, обогащение интеллектуальных способностей студентов);
- информационно-обучающую (учебная деятельность студентов на аудиторных занятиях, неподкрепленная самостоятельной работой, становится мало результативной);
- ориентирующую и стимулирующую (процессу обучения придается ускорение и мотивация);
- воспитательную (формируются и развиваются профессиональные качества бакалавра и гражданина);
- исследовательскую (новый уровень профессионально-творческого мышления).

Организация самостоятельной работы студентов должна опираться на определенные требования, а, именно:

- сложность осваиваемых знаний должна соответствовать уровню развития студентов;
- стандартизация заданий в соответствии с логической системой курса дисциплины;

- объем задания должен соответствовать уровню студента;
- задания должны быть адаптированными к уровню студентов.

Содержание самостоятельной работы студентов представляет собой, с одной стороны, совокупность теоретических и практических учебных заданий, которые должен выполнить студент в процессе обучения, объект его деятельности; с другой стороны – это способ деятельности студента по выполнению соответствующего теоретического или практического учебного задания.

Свое внешнее выражение содержание самостоятельной работы студентов находит во всех организационных формах аудиторной и внеаудиторной деятельности, в ходе самостоятельного выполнения различных заданий.

Функциональное предназначение самостоятельной работы студентов в процессе практических занятий по овладению специальными знаниями заключается в самостоятельном прочтении, просмотре, прослушивании, наблюдении, конспектировании, осмыслении, запоминании и воспроизведении определенной информации. Цель и планирование самостоятельной работы студента определяет преподаватель. Вся информация осуществляется на основе ее воспроизведения.

Так как самостоятельная работа тесно связана с учебным процессом, ее необходимо рассматривать в двух аспектах:

1. аудиторная самостоятельная работа – практические занятия;
2. внеаудиторная самостоятельная работа – подготовка к практическим занятиям, подготовка к устному опросу, участию в дискуссиях, решению практико-ориентированных задач и др.

Основные формы организации самостоятельной работы студентов определяются следующими параметрами:

- содержание учебной дисциплины;
- уровень образования и степень подготовленности студентов;
- необходимость упорядочения нагрузки студентов при самостоятельной работе.

Таким образом, самостоятельная работа студентов является важнейшей составной частью процесса обучения.

Методические указания по организации самостоятельной работы и задания для обучающихся по дисциплине «*История России*» обращают внимание студента на главное, существенное в изучаемой дисциплине, помогают выработать умение анализировать явления и факты, связывать теоретические положения с практикой, а также облегчают подготовку к выполнению *контрольной работы* и к сдаче *зачета*.

Настоящие методические указания позволят студентам самостоятельно овладеть фундаментальными знаниями, профессиональными умениями и навыками деятельности по профилю подготовки, опытом творческой и исследовательской деятельности, и направлены на формирование компетенций, предусмотренных учебным планом поданному профилю.

Видами самостоятельной работы обучающихся по дисциплине «История России» являются:

- повторение материала лекций;
- самостоятельное изучение тем курса (в т. ч. рассмотрение основных категорий дисциплины, работа с литературой);
- подготовка к практическим (семинарским) занятиям (в т. ч. подготовка доклада, подготовка к выполнению практико-ориентированного задания);
- подготовка к тестированию;
- подготовка эссе;
- подготовка контрольной работы;
- подготовка к зачету.

В методических указаниях представлены материалы для самостоятельной работы и рекомендации по организации отдельных её видов.

## **ВОПРОСЫ ДЛЯ САМОПРОВЕРКИ**

### **Тема 1. Объект, предмет, основные понятия и методы исследования истории**

1. История как наука. Сущность, формы, функции исторического знания.
2. Методы и источники изучения истории. Понятие и классификация исторического источника.
3. Концепции исторического процесса.
4. История России - неотъемлемая часть всемирной истории.
5. Историография отечественной истории.

### **Тема 2. Славянский этногенез. Образование государства у восточных славян**

1. Этногенез восточных славян.
2. Славяне: расселение, занятия, общественное устройство, верования.
3. Предпосылки образования государственности у восточных славян
4. Норманнская и антинорманнская теории.
5. Первые князья династии Рюриковичей.
6. Русь и Византия. Первые договоры.

### **Тема 3. Киевская Русь**

1. Социально-экономический и общественно-политический строй Киевской Руси (конец X – первая треть XII вв.).
2. Формирование системы государственного управления. Князья Игорь, Ольга, Святослав.
3. Князь Владимир. Крещение Руси и его значение.
4. Ярослав Мудрый. «Русская правда» - первый свод законов Древнерусского государства. Владимир Мономах.

### **Тема 4. Русь в эпоху феодальной раздробленности**

1. Предпосылки распада Киевской Руси и начала феодальной раздробленности.
2. Политическая раздробленность на Руси
  - а) Новгородская боярская республика.
  - б) Владимиро-Суздальская Русь. Юрий Долгорукий, Андрей Боголюбский, Всеволод Большое Гнездо.
  - в) Галицко-Волынская земля. Ростислав Мстиславич, Даниил Романович.
  - г) Киевская земля в период феодальной раздробленности.
3. Последствия раздробленности.
4. Завоевательные походы монголов и нашествие Батыя на Русь.
5. Борьба с немецко-шведской агрессией. Деятельность А. Невского
6. Золотоордынское влияние на развитие средневековой Руси: оценки историков.



## **Тема 5. Складывание Московского государства в XIV - XVI вв. (XIV – начало XVI вв.)**

1. Предпосылки и особенности процесса объединения русских земель.
2. Этапы политического объединения, их характеристика и содержание. Иван Калита, Дмитрий Донской.
3. Социально-экономическое развитие и формирование политических основ Российского государства при Иване III и Василии III.
4. Внутренняя и внешняя политика Ивана IV.
5. Культура Руси XIV – начала XVI вв.

## **Тема 6. Российское государство в XVII в.**

1. Смутное время начала XVII в.
2. Развитие Российского государства при первых царях династии Романовых:
  - а) новые явления в социально-экономической жизни;
  - б) движение социального протеста;
  - в) государственное-общественное развитие;
  - г) реформы патриарха Никона и церковный раскол;
  - д) внешняя политика России в XVII в., присоединение новых территорий

## **Тема 7. Россия в XVIII в.**

1. Реформы Петра I и начало российской модернизации
2. Внешняя политика Петра I. Рождение Российской империи.
3. «Эпоха дворцовых переворотов» (1725–1762 гг.).
4. Царствование Екатерины II:
  - а) социально-экономическое развитие России во 2-й половине XVIII в.;
  - б) «Просвещенный абсолютизм»: содержание, особенности, противоречия.
4. Российское государство в конце XVIII века. Павел I.
5. Внешняя политика России
6. Европеизация и секуляризация русской культуры: результаты и последствия.

## **Тема 8. Россия в XIX в.**

1. Александр I и его преобразования. М.М. Сперанский.
2. Внешняя политика в первой четверти XIX в.
3. Внутренняя и внешняя политика императора Николая I.
4. Александр II. Отмена крепостного права и ее влияние на социально-экономическое развитие страны.
5. Либерально-буржуазные реформы 60–70-х гг. XIX в. и их последствия.
6. «Контрреформы» Александра III: корректировка реформаторского курса.

7. Общественно-политические движения (консервативный, либеральный, революционный лагерь).

8. Внешняя политика России во второй половине XIX в.

9. Культура и общественная жизнь России в XIX в.

### **Тема 11. Россия в XX в.**

1. Проблемы российской модернизации на рубеже XIX –XX вв. Программа индустриализации С. Ю. Витте. Реформы П. А. Столыпина.

2. Революция 1905–1907 гг. в России. Становление многопартийности и парламентаризма в России.

3. Внешняя политика. Первая мировая война.

4. Февральская революция 1917 года. Октябрь 1917 года: приход к власти большевиков.

5. Гражданская война в России и первое десятилетие Советской власти

6. Новая экономическая политика: цели, направления, результаты.

7. Социально-экономические преобразования в СССР:

а) индустриализация страны: необходимость, источники, методы, итоги;

б) коллективизация сельского хозяйства;

в) формирование и упрочение административно-бюрократической системы.

8. Политическая система СССР в 1930-е годы. Завершение «культурной революции».

9. Образование СССР. Внешняя политика СССР в 1930-е гг.

10. СССР во Второй мировой войне

а) подготовка страны к войне, этапы войны;

б) крупнейшие сражения, партизанское движение, работа тыла;

в) СССР и союзники во Второй мировой войне;

г) итоги войны, цена Великой победы.

11. СССР в послевоенный период

12. Социально-экономическое и общественно-политическое развитие СССР в 1946–1953 гг.

13. Успехи и противоречия социально-экономического и внешне-политического развития страны под руководством Н. С. Хрущева

14. Советское общество в эпоху «застоя» в период руководства Л.И. Брежнева

15. СССР в середине 1980-1990 гг.

а) Экономические преобразования в стране. Политика «ускорения». «Перестройка» в СССР.

б) Концепция «Нового политического мышления» и ее претворение в жизнь.

в) Реформирование политической системы. Распад СССР.

### **Тема 17. Россия и мир в начале XXI в.**

1. Геополитические последствия распада СССР. Провозглашение суверенитета Российской Федерации. 2. Формирование новой государственности. Конституция 1993 г.

3. Социально-экономические преобразования. Рыночная модернизация страны.

4. Внешнеполитическая деятельность в условиях новой геополитической ситуации. Россия и мир на рубеже XX– XXI.

## **ОСНОВНЫЕ КАТЕГОРИИ ДИСЦИПЛИНЫ**

### **Тема 1. Объект, предмет, основные понятия и методы исследования истории**

История  
Исторический факт  
Исторический источник  
Интерпретация  
Этнос  
Менталитет  
Государство  
Цивилизация  
Формация  
Классы  
Прогресс  
Регресс  
Общественно-экономическая формация  
Геополитика

### **Тема 2. Славянский этногенез. Образование государства у восточных славян**

Великое переселение народов  
Этногенез  
Военная демократия  
Язычество  
Полюдье  
Повоз  
Погосты и уроки  
Феодализм  
Варяги  
Верьвь  
Вече  
Племенной союз  
Государство  
Князь  
Русь  
Волхвы  
Анты и венеды  
Отроки  
Смерды  
Закупы  
Рядовичи  
Холопы

### **Тема 3. Киевская Русь**

«Русская правда»  
Вотчина  
Боярская дума  
Децентрализация  
Уделы  
Централизация  
Поместье  
Воевода  
Ремесло  
Феодализм  
Феодальные отношения  
Усложнение социальной структуры  
Культура народная, культура религиозная  
Фольклор  
Храм  
Икона фреска  
Летописание  
Эволюция государственности  
Хазары, половцы, печенеги

#### **Тема 4. Русь в эпоху феодальной раздробленности**

Великий князь  
Княжеский двор  
Дружина  
Междоусобные войны  
Феодальная раздробленность  
Феодальные центры  
Боярская республика  
Посадник  
Тысяцкий  
Сепаратизм  
Последствия раздробленности  
Держава Чингисхана  
Золотая Орда  
Монголо-татарское нашествие  
Баскак  
Выход  
Подушная подать  
Монголо-татарское иго  
Ярлык  
Проблема взаимовлияния  
Вторжения с северо-запада  
Ливонский орден  
Рыцари

## **Тема 5. Складывание Московского государства в XIV - XVI вв. (XIV – начало XVI вв.)**

Централизация  
Приказы  
Поместье  
Дворяне  
Местничество  
Кормление  
Крепостное право  
Боярская дума  
Натуральное хозяйство  
Судебник  
Государев дворец  
Государева казна  
Государственные символы  
«Москва – третий Рим»  
Сословно-представительная монархия  
Земский собор  
Митрополит  
Крепостное право  
Венчание на царство  
Избранная рада  
Реформа  
Приказы  
Стрелецкое войско  
Стоглав  
Опричина  
Губные избы  
Династический кризис

## **Тема 6. Российское государство в XVII в.**

Смутное время  
Интервенция  
Крестьянская война  
Семибоярщина  
Самозванство  
Народное ополчение  
Сословно-представительная монархия  
Патриарх  
«Бунташный век»  
Тягло  
Урочные и заповедные лета  
Мануфактуры  
Юридическое закрепощение крестьян  
Личная зависимость

Внеэкономическая эксплуатация  
Стрельцы  
Казачьи  
Полки нового строя  
Раскол в Русской православной церкви  
Старообрядчество  
Ярмарка  
Абсолютная монархия

### **Тема 7. Россия в XVIII в.**

Абсолютизм  
Империя  
Регулярная армия  
Синод  
Сенат  
Министерства  
Коллегии  
«Великое посольство»  
Подушная подать  
Табель о рангах  
Рекруты  
Ассамблеи  
Кунсткамера  
Протекционизм  
Меркантилизм  
Государственная монополия  
Дворцовые перевороты  
Гвардия  
Верховный Тайный совет  
Кондиции  
«Бироновщина»  
Просвещенный абсолютизм  
Уложенная комиссия  
Жалованная грамота  
Приписные крестьяне  
Обер-прокурор  
Господствующее сословие  
Податные сословия  
Крестьянская война

### **Тема 8. Россия в XIX в.**

Либеральные реформы  
Конституционализм  
Негласный комитет  
Государственный Совет

Отечественная война  
Конституция  
Монархия  
Крестьянский вопрос  
Либерализм  
Аракчеевщина  
Реакция  
Консерватизм  
Общественное движение  
Декабристы  
Западники  
Славянофилы  
Теория «официальной народности»  
Восточный вопрос  
Бюрократизация  
Кодификация  
Финансовая реформа Е.Ф. Канкрин  
Буржуазия  
Капитализм  
Рабочий класс  
Промышленный переворот  
Крестьянская реформа  
Выкупные платежи  
Временно-обязанные крестьяне  
Уставные грамоты  
Крестьянская община  
Народничество, радикализм  
Рабочее движение  
Марксизм  
Социал-демократия  
Контрреформы  
Легитимность  
Выкупная сделка  
Мировой суд  
Земство  
Всесословная воинская повинность  
Буржуазия, пролетариат  
Индустриализация и модернизация  
Союз трех императоров

#### **Тема 9. Россия в XX веке.**

Монополия  
Промышленный подъем  
Депрессия  
Модернизация



Революция  
Манифест  
Конституционная монархия  
Политическая партия  
Государственная Дума  
Прогрессивный блок  
Революционные партии  
Антанта  
Тройственный союз  
Аграрная реформа  
Отруб, хутор  
Советы  
Большевики, меньшевики  
Временное правительство  
Республика  
Двоевластие  
Учредительное собрание  
Первая Мировая война

Совет народных комиссаров  
Красная Армия  
Белое движение  
Гражданская война  
Сепаратный мирный договор  
Иностранная интервенция  
Мировая революция  
Декреты  
Военный коммунизм  
Продразверстка  
Авторитаризм  
Тоталитаризм  
Коминтерн  
Новая экономическая политика  
Продналог  
Индустриализация  
Коллективизация  
Культурная революция  
«Мюнхенский сговор»  
Лига Наций  
Коллективная безопасность  
Вторая Мировая война  
Пакт о ненападении

Государственный Комитет обороны, Ставка Верховного  
главнокомандования  
Эвакуация

Антигитлеровская коалиция  
Второй фронт  
Коренной перелом  
Партизанское движение, подпольное движение  
Сопротивление  
Фашизм, японский милитаризм  
Ленд-лиз  
Капитуляция  
ООН  
НАТО, ОВД  
Репрессии  
Либерализация политического режима  
Десталинизация  
Денежная реформа  
Мировая социалистическая система  
«Оттепель»  
ГУЛАГ  
Реабилитация  
«Холодная война»  
Совхоз  
Целина  
Мелиорация  
Спутник  
Освоение космоса  
Паритет  
Правозащитное движение  
Диссиденты  
Развитой социализм  
Герантократия  
Разрядка  
«Теневая экономика»  
Концепция развитого социализма  
Разрядка международной напряженности  
Стабильность кадров  
Реформа хозяйственного механизма  
Экстенсивный путь развития  
Страны социалистической ориентации  
Перестройка  
Гласность  
«Новое политическое мышление»  
Плюрализм  
СНГ  
Приватизация  
Прибыль и рентабельность  
Госприемка

«Шоковая терапия»  
Ваучер  
Распад СССР  
Многопартийность  
Возрождение парламентаризма  
Рыночная экономика  
Борьба с экстремизмом и терроризмом  
Дефолт  
Стабилизация  
Финансовый кризис  
Содружество Независимых государств

### **Тема 17. Россия и мир в начале XXI в.**

Правовое государство  
Гражданское общество  
Рыночная экономика  
Дефолт  
Вертикаль власти  
Олигархи  
Глобализация  
Совет Федерации  
Государственная Дума  
Совет Европы  
ВТО

## САМООРГАНИЗАЦИЯ РАБОТЫ С ЛИТЕРАТУРОЙ

Самостоятельное изучение тем курса осуществляется на основе списка рекомендуемой литературы к дисциплине. При работе с книгой необходимо научиться правильно ее читать, вести записи. Самостоятельная работа с учебными и научными изданиями профессиональной и общекультурной тематики – это важнейшее условие формирования научного способа познания.

Основные приемы работы с литературой можно свести к следующим:

- составить перечень книг, с которыми следует познакомиться;
- перечень должен быть систематизированным (что необходимо для семинаров, что для экзаменов, что пригодится для написания курсовых и выпускных квалификационных работ (ВКР), а что выходит за рамки официальной учебной деятельности, и расширяет общую культуру);
- обязательно выписывать все выходные данные по каждой книге (при написании курсовых и выпускных квалификационных работ это позволит экономить время);
- определить, какие книги (или какие главы книг) следует прочитать более внимательно, а какие – просто просмотреть;
- при составлении перечней литературы следует посоветоваться с преподавателями и руководителями ВКР, которые помогут сориентироваться, на что стоит обратить большее внимание, а на что вообще не стоит тратить время;
- все прочитанные монографии, учебники и научные статьи следует конспектировать, но это не означает, что надо конспектировать «все подряд»: можно выписывать кратко основные идеи автора и иногда приводить наиболее яркие и показательные цитаты (с указанием страниц);
- если книга – собственная, то допускается делать на полях книги краткие пометки или же в конце книги, на пустых страницах просто сделать свой «предметный указатель», где отмечаются наиболее интересные мысли и обязательно указываются страницы в тексте автора;
- следует выработать способность «воспринимать» сложные тексты; для этого лучший прием – научиться «читать медленно», когда понятно каждое прочитанное слово (а если слово незнакомое, то либо с помощью словаря, либо с помощью преподавателя обязательно его узнать). Таким образом, чтение текста является частью познавательной деятельности. Ее цель – извлечение из текста необходимой информации.

От того, насколько осознанна читающим собственная внутренняя установка при обращении к печатному слову (найти нужные сведения, усвоить информацию полностью или частично, критически проанализировать материал и т.п.) во многом зависит эффективность осуществляемого действия. Грамотная работа с книгой, особенно если речь идет о научной литературе, предполагает соблюдение ряда правил, для овладения которыми необходимо настойчиво учиться. Это серьезный,

кропотливый труд. Прежде всего, при такой работе невозможен формальный, поверхностный подход. Не механическое заучивание, не простое накопление цитат, выдержек, а сознательное усвоение прочитанного, осмысление его, стремление дойти до сути – вот главное правило. Другое правило – соблюдение при работе над книгой определенной последовательности. Вначале следует ознакомиться с оглавлением, содержанием предисловия или введения. Это дает общую ориентировку, представление о структуре и вопросах, которые рассматриваются в книге.

Следующий этап – чтение. Первый раз целесообразно прочитать книгу с начала до конца, чтобы получить о ней цельное представление. При повторном чтении происходит постепенное глубокое осмысление каждой главы, критического материала и позитивного изложения; выделение основных идей, системы аргументов, наиболее ярких примеров и т.д. Непременным правилом чтения должно быть выяснение незнакомых слов, терминов, выражений, неизвестных имен, названий. Студентам с этой целью рекомендуется заводить специальные тетради или блокноты. Важная роль в связи с этим принадлежит библиографической подготовке студентов. Она включает в себя умение активно, быстро пользоваться научным аппаратом книги, справочными изданиями, каталогами, умение вести поиск необходимой информации, обрабатывать и систематизировать ее.

Выделяют четыре основные установки в чтении текста:

- информационно-поисковая (задача – найти, выделить искомую информацию);
- усваивающая (усилия читателя направлены на то, чтобы как можно полнее осознать и запомнить, как сами сведения, излагаемые автором, так и всю логику его рассуждений);
- аналитико-критическая (читатель стремится критически осмыслить материал, проанализировав его, определив свое отношение к нему);
- творческая (создает у читателя готовность в том или ином виде – как отправной пункт для своих рассуждений, как образ для действия по аналогии и т.п. – использовать суждения автора, ход его мыслей, результат наблюдения, разработанную методику, дополнить их, подвергнуть новой проверке).

С наличием различных установок обращения к тексту связано существование и нескольких видов чтения:

- библиографическое – просматривание карточек каталога, рекомендательных списков, сводных списков журналов и статей за год и т.п.;
- просмотровое – используется для поиска материалов, содержащих нужную информацию, обычно к нему прибегают сразу после работы со списками литературы и каталогами, в результате такого просмотра читатель устанавливает, какие из источников будут использованы в дальнейшей работе;
- ознакомительное – подразумевает сплошное, достаточно подробное прочтение отобранных статей, глав, отдельных страниц; цель –

познакомиться с характером информации, узнать, какие вопросы вынесены автором на рассмотрение, провести сортировку материала;

- изучающее – предполагает доскональное освоение материала; в ходе такого чтения проявляется доверие читателя к автору, готовность принять изложенную информацию, реализуется установка на предельно полное понимание материала;

- аналитико-критическое и творческое чтение – два вида чтения близкие между собой тем, что участвуют в решении исследовательских задач.

Первый из них предполагает направленный критический анализ, как самой информации, так и способов ее получения и подачи автором; второе – поиск тех суждений, фактов, по которым, или, в связи с которыми, читатель считает нужным высказать собственные мысли.

Из всех рассмотренных видов чтения основным для студентов является изучающее – именно оно позволяет в работе с учебной и научной литературой накапливать знания в различных областях. Вот почему именно этот вид чтения в рамках образовательной деятельности должен быть освоен в первую очередь. Кроме того, при овладении данным видом чтения формируются основные приемы, повышающие эффективность работы с текстом. Научная методика работы с литературой предусматривает также ведение записи прочитанного. Это позволяет привести в систему знания, полученные при чтении, сосредоточить внимание на главных положениях, зафиксировать, закрепить их в памяти, а при необходимости вновь обратиться к ним.

Основные виды систематизированной записи прочитанного:

Аннотирование – предельно краткое связное описание просмотренной или прочитанной книги (статьи), ее содержания, источников, характера и назначения.

Планирование – краткая логическая организация текста, раскрывающая содержание и структуру изучаемого материала.

Тезирование – лаконичное воспроизведение основных утверждений автора без привлечения фактического материала.

Цитирование – дословное выписывание из текста выдержек, извлечений, наиболее существенно отражающих ту или иную мысль автора.

Конспектирование – краткое и последовательное изложение содержания прочитанного. Конспект – сложный способ изложения содержания книги или статьи в логической последовательности. Конспект аккумулирует в себе предыдущие виды записи, позволяет всесторонне охватить содержание книги, статьи. Поэтому умение составлять план, тезисы, делать выписки и другие записи определяет и технологию составления конспекта.

Как правильно составлять конспект? Внимательно прочитайте текст. Уточните в справочной литературе непонятные слова. При записи не забудьте вынести справочные данные на поля конспекта. Выделите главное, составьте план, представляющий собой перечень заголовков, подзаголовков,

вопросов, последовательно раскрываемых затем в конспекте. Это первый элемент конспекта. Вторым элементом конспекта являются тезисы. Тезис - это кратко сформулированное положение. Для лучшего усвоения и запоминания материала следует записывать тезисы своими словами. Тезисы, выдвигаемые в конспекте, нужно доказывать. Поэтому третий элемент конспекта - основные доводы, доказывающие истинность рассматриваемого тезиса. В конспекте могут быть положения и примеры. Законспектируйте материал, четко следуя пунктам плана. При конспектировании старайтесь выразить мысль своими словами. Записи следует вести четко, ясно. Грамотно записывайте цитаты. Цитируя, учитывайте лаконичность, значимость мысли. При оформлении конспекта необходимо стремиться к емкости каждого предложения. Мысли автора книги следует излагать кратко, заботясь о стиле и выразительности написанного. Число дополнительных элементов конспекта должно быть логически обоснованным, записи должны распределяться в определенной последовательности, отвечающей логической структуре произведения. Для уточнения и дополнения необходимо оставлять поля.

Конспектирование - наиболее сложный этап работы. Овладение навыками конспектирования требует от студента целеустремленности, повседневной самостоятельной работы. Конспект ускоряет повторение материала, экономит время при повторном, после определенного перерыва, обращении к уже знакомой работе. Учитывая индивидуальные особенности каждого студента, можно дать лишь некоторые, наиболее оправдавшие себя общие правила, с которыми преподаватель и обязан познакомить студентов:

1. Главное в конспекте не объем, а содержание. В нем должны быть отражены основные принципиальные положения источника, то новое, что внес его автор, основные методологические положения работы. Умение излагать мысли автора сжато, кратко и собственными словами приходит с опытом и знаниями. Но их накоплению помогает соблюдение одного важного правила – не торопиться записывать при первом же чтении, вносить в конспект лишь то, что стало ясным.

2. Форма ведения конспекта может быть самой разнообразной, она может изменяться, совершенствоваться. Но начинаться конспект всегда должен с указания полного наименования работы, фамилии автора, года и места издания; цитаты берутся в кавычки с обязательной ссылкой на страницу книги.

3. Конспект не должен быть «слепым», безликим, состоящим из сплошного текста. Особо важные места, яркие примеры выделяются цветным подчеркиванием, взятием в рамочку, оттенением, пометками на полях специальными знаками, чтобы можно было быстро найти нужное положение. Дополнительные материалы из других источников можно давать на полях, где записываются свои суждения, мысли, появившиеся уже после составления конспекта.

## **ПОДГОТОВКА ДОКЛАДА**

Одной из форм текущего контроля является доклад, который представляет собой продукт самостоятельной работы студента.

Доклад - это публичное выступление по представлению полученных результатов решения определенной учебно-практической, учебно-исследовательской или научной темы.

Как правило, в основу доклада ложится анализ литературы по проблеме. Он должен носить характер краткого, но в то же время глубоко аргументированного устного сообщения. В нем студент должен, по возможности, полно осветить различные точки зрения на проблему, выразить собственное мнение, сделать критический анализ теоретического и практического материала.

Подготовка доклада является обязательной для обучающихся, если доклад указан в перечне форм текущего контроля успеваемости в рабочей программе дисциплины.

Доклад должен быть рассчитан на 7-10 минут.

Обычно доклад сопровождается представлением презентации.

Презентация (от англ. «presentation» - представление) - это набор цветных слайдов на определенную тему, который хранится в файле специального формата с расширением PP.

Целью презентации - донести до целевой аудитории полноценную информацию об объекте презентации, изложенной в докладе, в удобной форме.

Перечень примерных тем докладов с презентацией представлен в рабочей программе дисциплины, он выдается обучающимся заблаговременно вместе с методическими указаниями по подготовке. Темы могут распределяться студентами самостоятельно (по желанию), а также закрепляться преподавателем дисциплины.

При подготовке доклада с презентацией обучающийся должен продемонстрировать умение самостоятельного изучения отдельных вопросов, структурирования основных положений рассматриваемых проблем, публичного выступления, позиционирования себя перед коллективом, навыки работы с библиографическими источниками и оформления научных текстов.

В ходе подготовки к докладу с презентацией обучающемуся необходимо:

- выбрать тему и определить цель выступления.

Для этого, остановитесь на теме, которая вызывает у Вас большой интерес; определите цель выступления; подумайте, достаточно ли вы знаете по выбранной теме или проблеме и сможете ли найти необходимый материал;

- осуществить сбор материала к выступлению.

Начинайте подготовку к докладу заранее; обращайтесь к справочникам, энциклопедиям, научной литературе по данной проблеме; записывайте необходимую информацию на отдельных листах или тетради;



- организовать работу с литературой.

При подборе литературы по интересующей теме определить конкретную цель поиска: что известно по данной теме? что хотелось бы узнать? для чего нужна эта информация? как ее можно использовать в практической работе?

- во время изучения литературы следует: записывать вопросы, которые возникают по мере ознакомления с источником, а также ключевые слова, мысли, суждения; представлять наглядные примеры из практики;

- обработать материал.

Учитывайте подготовку и интересы слушателей; излагайте правдивую информацию; все мысли должны быть взаимосвязаны между собой.

При подготовке доклада с презентацией особо необходимо обратить внимание на следующее:

- подготовка доклада начинается с изучения источников, рекомендованных к соответствующему разделу дисциплины, а также специальной литературы для докладчика, список которой можно получить у преподавателя;

- важно также ознакомиться с имеющимися по данной теме монографиями, учебными пособиями, научными информационными статьями, опубликованными в периодической печати.

Относительно небольшой объем текста доклада, лимит времени, отведенного для публичного выступления, обуславливает потребность в тщательном отборе материала, умелом выделении главных положений в содержании доклада, использовании наиболее доказательных фактов и убедительных примеров, исключении повторений и многословия.

Решить эти задачи помогает составление развернутого плана.

План доклада должен содержать следующие главные компоненты: краткое вступление, вопросы и их основные тезисы, заключение, список литературы.

После составления плана можно приступить к написанию текста. Во вступлении важно показать актуальность проблемы, ее практическую значимость. При изложении вопросов темы раскрываются ее основные положения. Материал содержания вопросов полезно располагать в таком порядке: тезис; доказательство тезиса; вывод и т. д.

Тезис - это главное основополагающее утверждение. Он обосновывается путем привлечения необходимых цитат, цифрового материала, ссылок на статьи. При изложении содержания вопросов особое внимание должно быть обращено на раскрытие причинно-следственных связей, логическую последовательность тезисов, а также на формулирование окончательных выводов. Выводы должны быть краткими, точными, достаточно аргументированными всем содержанием доклада.

В процессе подготовки доклада студент может получить консультацию у преподавателя, а в случае необходимости уточнить отдельные положения.

## *Выступление*

При подготовке к докладу перед аудиторией необходимо выбрать способ выступления:

- устное изложение с опорой на конспект (опорой могут также служить заранее подготовленные слайды);
- чтение подготовленного текста.

Чтение заранее написанного текста значительно уменьшает влияние выступления на аудиторию. Запоминание написанного текста заметно сковывает выступающего и привязывает к заранее составленному плану, не давая возможности откликнуться на реакцию аудитории.

Короткие фразы легче воспринимаются на слух, чем длинные.

Необходимо избегать сложных предложений, причастных и деепричастных оборотов. Излагая сложный вопрос, нужно постараться передать информацию по частям.

Слова в речи надо произносить четко и понятно, не надо говорить слишком быстро или, наоборот, растягивать слова. Надо произнести четко особенно ударную гласную, что оказывает наибольшее влияние на разборчивость речи.

Пауза в устной речи выполняет ту же роль, что знаки препинания в письменной. После сложных выводов или длинных предложений необходимо сделать паузу, чтобы слушатели могли вдуматься в сказанное или правильно понять сделанные выводы. Если выступающий хочет, чтобы его понимали, то не следует говорить без паузы дольше, чем пять с половиной секунд.

Особое место в выступлении занимает обращение к аудитории. Известно, что обращение к собеседнику по имени создает более доверительный контекст деловой беседы. При публичном выступлении также можно использовать подобные приемы. Так, косвенными обращениями могут служить такие выражения, как «Как Вам известно», «Уверен, что Вас это не оставит равнодушными». Выступающий показывает, что слушатели интересны ему, а это самый простой путь достижения взаимопонимания.

Во время выступления важно постоянно контролировать реакцию слушателей. Внимательность и наблюдательность в сочетании с опытом позволяют оратору уловить настроение публики. Возможно, рассмотрение некоторых вопросов придется сократить или вовсе отказаться от них.

После выступления нужно быть готовым к ответам на возникшие у аудитории вопросы.

Стоит обратить внимание на вербальные и невербальные составляющие общения. Небрежность в жестах недопустима. Жесты могут быть приглашающими, отрицающими, вопросительными, они могут подчеркнуть нюансы выступления.

### *Презентация*

Презентация наглядно сопровождает выступление.

Этапы работы над презентацией могут быть следующими:

- осмыслите тему, выделите вопросы, которые должны быть освещены в рамках данной темы;
- составьте тезисы собранного материала. Подумайте, какая часть информации может быть подкреплена или полностью заменена изображениями, какую информацию можно представить в виде схем;
- подберите иллюстративный материал к презентации: фотографии, рисунки, фрагменты художественных и документальных фильмов, материалы кинохроники, разработайте необходимые схемы;
- подготовленный материал систематизируйте и «упакуйте» в отдельные блоки, которые будут состоять из собственно текста (небольшого по объему), схем, графиков, таблиц и т.д.;
- создайте слайды презентации в соответствии с необходимыми требованиями;
- просмотрите презентацию, оцените ее наглядность, доступность, соответствие языковым нормам.

### *Требования к оформлению презентации*

Компьютерную презентацию, сопровождающую выступление докладчика, удобнее всего подготовить в программе MS Power Point.

Презентация как документ представляет собой последовательность сменяющих друг друга слайдов. Чаще всего демонстрация презентации проецируется на большом экране, реже – раздается собравшимся как печатный материал.

Количество слайдов должно быть пропорционально содержанию и продолжительности выступления (например, для 5-минутного выступления рекомендуется использовать не более 10 слайдов).

На первом слайде обязательно представляется тема выступления и сведения об авторах.

Следующие слайды можно подготовить, используя две различные стратегии их подготовки:

1-я стратегия: на слайды выносятся опорный конспект выступления и ключевые слова с тем, чтобы пользоваться ими как планом для выступления. В этом случае к слайдам предъявляются следующие требования:

- объем текста на слайде – не больше 7 строк;
- маркированный/нумерованный список содержит не более 7 элементов;
- отсутствуют знаки пунктуации в конце строк в маркированных и нумерованных списках;
- значимая информация выделяется с помощью цвета, кегля, эффектов анимации.

Особо внимательно необходимо проверить текст на отсутствие ошибок и опечаток. Основная ошибка при выборе данной стратегии состоит в том, что выступающие заменяют свою речь чтением текста со слайдов.

2-я стратегия: на слайды помещается фактический материал (таблицы, графики, фотографии и пр.), который является уместным и достаточным средством наглядности, помогает в раскрытии стержневой идеи выступления. В этом случае к слайдам предъявляются следующие требования:

- выбранные средства визуализации информации (таблицы, схемы, графики и т. д.) соответствуют содержанию;
- использованы иллюстрации хорошего качества (высокого разрешения), с четким изображением (как правило, никто из присутствующих не заинтересован вчитываться в текст на ваших слайдах и всматриваться в мелкие иллюстрации).

Максимальное количество графической информации на одном слайде – 2 рисунка (фотографии, схемы и т.д.) с текстовыми комментариями (не более 2 строк к каждому). Наиболее важная информация должна располагаться в центре экрана.

Обычный слайд, без эффектов анимации, должен демонстрироваться на экране не менее 10 - 15 секунд. За меньшее время аудитория не успеет осознать содержание слайда.

Слайд с анимацией в среднем должен находиться на экране не меньше 40 – 60 секунд (без учета времени на случайно возникшее обсуждение). В связи с этим лучше настроить презентацию не на автоматический показ, а на смену слайдов самим докладчиком.

Особо тщательно необходимо отнестись к оформлению презентации. Для всех слайдов презентации по возможности необходимо использовать один и тот же шаблон оформления, кегль – для заголовков - не меньше 24 пунктов, для информации - не менее 18.

В презентациях не принято ставить переносы в словах.

Наилучшей цветовой гаммой для презентации являются контрастные цвета фона и текста (белый фон – черный текст; темно-синий фон – светло-желтый текст и т. д.).

Лучше не смешивать разные типы шрифтов в одной презентации.

Рекомендуется не злоупотреблять прописными буквами (они читаются хуже).

## **ПОДГОТОВКА К ПРАКТИКО-ОРИЕНТИРОВАННЫМ ЗАДАНИЯМ**

Практико-ориентированные задания выступают средством формирования у студентов системы интегрированных умений и навыков,

необходимых для освоения профессиональных компетенций. Это могут быть ситуации, требующие применения умений и навыков, специфичных для соответствующего профиля обучения (знания содержания предмета), ситуации, требующие организации деятельности, выбора её оптимальной структуры личностно-ориентированных ситуаций (нахождение нестандартного способа решения).

Кроме этого, они выступают средством формирования у студентов умений определять, разрабатывать и применять оптимальные методы решения профессиональных задач. Они строятся на основе ситуаций, возникающих на различных уровнях осуществления практики и формулируются в виде производственных поручений (заданий).

Под практико-ориентированными заданиями понимают задачи из окружающей действительности, связанные с формированием практических навыков, необходимых в повседневной жизни, в том числе с использованием элементов производственных процессов.

Цель практико-ориентированных заданий – приобретение умений и навыков практической деятельности по изучаемой дисциплине.

Задачи практико-ориентированных заданий:

- закрепление, углубление, расширение и детализация знаний студентов при решении конкретных задач;
- развитие познавательных способностей, самостоятельности мышления, творческой активности;
- овладение новыми методами и методиками изучения конкретной учебной дисциплины;
- обучение приемам решения практических задач;
- выработка способности логического осмысления полученных знаний для выполнения заданий;
- обеспечение рационального сочетания коллективной и индивидуальной форм обучения.

Важными отличительными особенностями практико-ориентированных заданий от стандартных задач (предметных, межпредметных, прикладных) являются:

- значимость (познавательная, профессиональная, общекультурная, социальная) получаемого результата, что обеспечивает познавательную мотивацию обучающегося;
- условие задания сформулировано как сюжет, ситуация или проблема, для разрешения которой необходимо использовать знания из разных разделов основного предмета, из другого предмета или из жизни, на которые нет явного указания в тексте задания;
- информация и данные в задании могут быть представлены в различной форме (рисунок, таблица, схема, диаграмма, график и т.д.), что требует распознавания объектов;
- указание (явное или неявное) области применения результата, полученного при решении задания.

Кроме выделенных четырех характеристик, практико-ориентированные задания имеют следующие:

1. по структуре эти задания – нестандартные, т.е. в структуре задания не все его компоненты полностью определены;

2. наличие избыточных, недостающих или противоречивых данных в условии задания, что приводит к объемной формулировке условия;

3. наличие нескольких способов решения (различная степень рациональности), причем данные способы могут быть неизвестны учащимся, и их потребуется сконструировать.

При выполнении практико-ориентированных заданий следует руководствоваться следующими общими рекомендациями:

- для выполнения практико-ориентированного задания необходимо внимательно прочитать задание, повторить лекционный материал по соответствующей теме, изучить рекомендуемую литературу, в т.ч. дополнительную;

- выполнение практико-ориентированного задания включает постановку задачи, выбор способа решения задания, разработку алгоритма практических действий, программы, рекомендаций, сценария и т. п.;

- если практико-ориентированное задание выдается по вариантам, то получить номер варианта исходных данных у преподавателя; если нет вариантов, то нужно подобрать исходные данные самостоятельно, используя различные источники информации;

- для выполнения практико-ориентированного задания может использоваться метод малых групп. Работа в малых группах предполагает решение определенных образовательных задач в рамках небольших групп с последующим обсуждением полученных результатов. Этот метод развивает навыки сотрудничества, достижения компромиссного решения, аналитические способности.

Примером практико-ориентированного задания по дисциплине «История России» выступает **анализ исторического документа**.

Алгоритм анализа исторического документа:

1. Происхождение текста.

1.1. Кто написал этот текст?

1.2. Когда он был написан?

1.3. К какому виду источников он относится: письмо, дневник, официальный документ и т.п.?

2. Содержание текста.

Каково содержание текста? Сделайте обзор его структуры. Подчеркните наиболее важные слова, персоналии, события. Если вам не известны какие-то слова, поработайте со словарем.

3. Достоверна ли информация в тексте?

3.1. Свидетелем первой или второй очереди является автор текста? (Если автор присутствовал во время события, им описываемого, то он является первоочередным свидетелем).

3.2. Текст первичен или вторичен? (Первичный текст современен событию, вторичный текст берет информацию из различных первичных источников. Первичный текст может быть написан автором второй очереди, то есть созданным много позже самого события).

4. Раскройте значение источника и содержащейся в ней информации.

5. Дайте обобщающую оценку данному источнику.

- Когда, где и почему появился закон (сборник законов)?

- Кто автор законов?

- Чьи интересы защищает закон?

- Охарактеризуйте основные положения закона (ссылки на текст, цитирование).

- Сравните с предыдущими законами.

- Что изменилось после введения закона?

- Ваше отношение к этому законодательному акту (справедливость, необходимость и т.д.).

## **ПОДГОТОВКА К ТЕСТИРОВАНИЮ**

Тесты – это вопросы или задания, предусматривающие конкретный, краткий, четкий ответ на имеющиеся эталоны ответов. При самостоятельной подготовке к тестированию студенту необходимо:

1. готовясь к тестированию, проработать информационный материал по дисциплине; проконсультироваться с преподавателем по вопросу выбора учебной литературы;

2. четко выяснить все условия тестирования заранее. Студент должен знать, сколько тестов ему будет предложено, сколько времени отводится на тестирование, какова система оценки результатов и т. д.;

3. приступая к работе с тестами, внимательно и до конца нужно прочитать вопрос и предлагаемые варианты ответов; выбрать правильные (их может быть несколько); на отдельном листке ответов вписать цифру вопроса и буквы, соответствующие правильным ответам;

- в процессе решения желательно применять несколько подходов в решении задания. Это позволяет максимально гибко оперировать методами решения, находя каждый раз оптимальный вариант;

- не нужно тратить слишком много времени на трудный вопрос, нужно переходить к другим тестовым заданиям; к трудному вопросу можно обратиться в конце;

- обязательно необходимо оставить время для проверки ответов, чтобы избежать механических ошибок.

## ПОДГОТОВКА ЭССЕ

**Эссе** - прозаическое сочинение небольшого объема и свободной композиции на частную тему, трактуемую субъективно и обычно неполно. (Словарь Ожегова)

Жанр эссе предполагает свободу творчества: позволяет автору в свободной форме излагать мысли, выражать свою точку зрения, субъективно оценивать, оригинально освещать материал; это размышление по поводу



когда-то нами услышанного, прочитанного или пережитого, часто это разговор вслух, выражение эмоций и образность.

Уникальность этого жанра в том, что оно может быть написано на любую тему и в любом стиле. На первом плане эссе – личность автора, его мысли, чувства, отношение к миру. Однако необходимо найти оригинальную идею (даже на традиционном материале), нестандартный взгляд на какую-либо проблему. Для грамотного, интересного эссе необходимо соблюдение некоторых правил и рекомендаций.

#### **Особенности эссе:**

- - наличие конкретной темы или вопроса;
- - личностный характер восприятия проблемы и её осмысления;
- - небольшой объём;
- - свободная композиция;
- - непринуждённость повествования;
- - внутреннее смысловое единство;
- - афористичность, эмоциональность речи.

#### **Эссе должно иметь следующую структуру:**

1. Вступление (введение) определяет тему эссе и содержит определения основных встречающихся понятий.

2. Содержание (основная часть) - аргументированное изложение основных тезисов. Основная часть строится на основе аналитической работы, в том числе - на основе анализа фактов. Наиболее важные обществоведческие понятия, входящие в эссе, систематизируются, иллюстрируются примерами. Суждения, приведенные в эссе, должны быть доказательны.

3. Заключение - это окончательные выводы по теме, то, к чему пришел автор в результате рассуждений. Заключение суммирует основные идеи. Заключение может быть представлено в виде суммы суждений, которые оставляют поле для дальнейшей дискуссии.

#### **Требования, предъявляемые к эссе:**

1. Объем эссе не должен превышать 1–2 страниц.
2. Эссе должно восприниматься как единое целое, идея должна быть ясной и понятной.
3. Необходимо писать коротко и ясно. Эссе не должно содержать ничего лишнего, должно включать только ту информацию, которая необходима для раскрытия вашей позиции, идеи.
4. Эссе должно иметь грамотное композиционное построение, быть логичным, четким по структуре.
5. Эссе должно показывать, что его автор знает и осмысленно использует теоретические понятия, термины, обобщения, мировоззренческие идеи.
6. Эссе должно содержать убедительную аргументацию для доказательства заявленной по проблеме позиции. Структура любого

доказательства включает по меньшей мере три составляющие: тезис, аргументы, вывод или оценочные суждения.

- Тезис — это сужение, которое надо доказать.
- Аргументы — это категории, которыми пользуются при доказательстве истинности тезиса.
- Вывод — это мнение, основанное на анализе фактов.
- Оценочные суждения — это мнения, основанные на наших убеждениях, верованиях или взглядах.

Приветствуется использование:

- Эпиграфа, который должен согласовываться с темой эссе (проблемой, заключенной в афоризме); дополнять, углублять лейтмотив (основную мысль), логику рассуждения вашего эссе. Пословиц, поговорок, афоризмов других авторов, также подкрепляющих вашу точку зрения, мнение, логику рассуждения.
- Мнений других мыслителей, ученых, общественных и политических деятелей.
- Риторические вопросы.
- Непринужденность изложения.

Подготовка и работа над написанием эссе:

- изучите теоретический материал;
- уясните особенности заявленной темы эссе;
- продумайте, в чем может заключаться актуальность заявленной темы;
- выделите ключевой тезис и определите свою позицию по отношению к нему;
- определите, какие теоретические понятия, научные теории, термины помогут вам раскрыть суть тезиса и собственной позиции;
- составьте тезисный план, сформулируйте возникшие у вас мысли и идеи;
- для каждого аргумента подберите примеры, факты, ситуации из жизни, личного опыта, литературных произведений;
- распределите подобранные аргументы в последовательности;
- придумайте вступление к рассуждению;
- изложите свою точку зрения в той последовательности, которую вы наметили.
- сформулируйте общий вывод работы.

При написании эссе:

- напишите эссе в черновом варианте, придерживаясь оптимальной структуры;
- проанализируйте содержание написанного;
- проверьте стиль и грамотность, композиционное построение эссе, логичность и последовательность изложенного;

- внесите необходимые изменения и напишите окончательный вариант.

#### **Требования к оформлению:**

- Титульный лист.
- Текст эссе.
- Формат листов-А4. Шрифт- Times New Roman, размер-14, расстояние между строк- интерлиньяж полуторный, абзацный отступ-1,25см., поля-30мм(слева), 20мм (снизу),20мм (сверху), 20мм (справа). Страницы нумеруются снизу по центру. Титульный лист считается, но не нумеруется.

#### **Критерии оценивания эссе:**

1. Самостоятельное проведение анализа проблемы с использованием концепций и аналитического инструментария
2. Четкость и лаконичность изложения сути проблемы
3. Материал излагается логически последовательно
4. Аргументированность собственной позиции
5. Наличие выводов
6. Владение навыками письменной речи

## **ПОДГОТОВКА К ОПРОСУ**

### **• *Письменный опрос***

Письменный опрос является одной из форм текущего контроля успеваемости студента по данной дисциплине. При подготовке к письменному опросу студент должен внимательно изучает лекции, основную и дополнительную литературу, публикации, информацию из Интернет-ресурсов. Темы и вопросы к семинарским занятиям, вопросы для самоконтроля приведены в методических указаниях по разделам и доводятся до обучающихся заранее.

При изучении материала студент должен убедиться, что хорошо понимает основную терминологию темы, умеет ее использовать в нужном

контексте. Желательно составить краткий конспект ответа на предполагаемые вопросы письменной работы, чтобы убедиться в том, что студент владеет материалом и может аргументировано, логично и грамотно письменно изложить ответ на вопрос. Следует обратить особое внимание на написание профессиональных терминов, чтобы избежать грамматических ошибок в работе.

- **Устный опрос**

Целью устного собеседования являются обобщение и закрепление изученного курса. Студентам предлагаются для освещения сквозные концептуальные проблемы. При подготовке следует использовать лекционный материал и учебную литературу. Для более глубокого постижения курса и более основательной подготовки рекомендуется познакомиться с указанной дополнительной литературой. Готовясь к семинару, студент должен, прежде всего, ознакомиться с общим планом семинарского занятия. Следует внимательно прочесть свой конспект лекции по изучаемой теме и рекомендуемую к теме семинара литературу. С незнакомыми терминами и понятиями следует ознакомиться в предлагаемом глоссарии, словаре или энциклопедии.

Критерии качества устного ответа.

1. Правильность ответа по содержанию.
2. Полнота и глубина ответа.
3. Сознательность ответа (учитывается понимание излагаемого материала).
4. Логика изложения материала (учитывается умение строить целостный, последовательный рассказ, грамотно пользоваться профессиональной терминологией).
5. Рациональность использованных приемов и способов решения поставленной учебной задачи (учитывается умение использовать наиболее прогрессивные и эффективные способы достижения цели).
6. Своевременность и эффективность использования наглядных пособий и технических средств при ответе (учитывается грамотно и с пользой применять наглядность и демонстрационный опыт при устном ответе).
7. Использование дополнительного материала.
8. Рациональность использования времени, отведенного на задание.

Ответ на каждый вопрос из плана семинарского занятия должен быть содержательным и аргументированным. Для этого следует использовать документы, монографическую, учебную и справочную литературу. Для успешной подготовки к устному опросу, студент должен законспектировать рекомендуемую литературу, внимательно осмыслить лекционный материал и сделать выводы.

## ПОДГОТОВКА К ПРОМЕЖУТОЧНОЙ АТТЕСТАЦИИ

При подготовке к зачету по дисциплине «*История России*» обучающемуся рекомендуется:

1. повторить пройденный материал и ответить на вопросы, используя конспект и материалы лекций. Если по каким-либо вопросам у студента недостаточно информации в лекционных материалах, то необходимо получить информацию из раздаточных материалов и/или учебников (литературы), рекомендованных для изучения дисциплины «*История России*».

Целесообразно также дополнить конспект лекций наиболее существенными и важными тезисами для рассматриваемого вопроса;

2. при изучении основных и дополнительных источников информации в рамках выполнения заданий на зачете особое внимание необходимо уделять схемам, рисункам, графикам и другим иллюстрациям, так как

подобные графические материалы, как правило, в наглядной форме отражают главное содержание изучаемого вопроса;

3. при изучении основных и дополнительных источников информации в рамках выполнения заданий на *зачете* (в случаях, когда отсутствует иллюстративный материал) особое внимание необходимо обращать на наличие в тексте словосочетаний вида «во-первых», «во-вторых» и т.д., а также дефисов и перечислений (цифровых или буквенных), так как эти признаки, как правило, позволяют структурировать ответ на предложенное задание.

Подобную текстовую структуризацию материала слушатель может трансформировать в рисунки, схемы и т. п. для более краткого, наглядного и удобного восприятия (иллюстрации целесообразно отразить в конспекте лекций – это позволит оперативно и быстро найти, в случае необходимости, соответствующую информацию);

4. следует также обращать внимание при изучении материала для подготовки к *зачету* на словосочетания вида «таким образом», «подводя итог сказанному» и т.п., так как это признаки выражения главных мыслей и выводов по изучаемому вопросу (пункту, разделу). В отдельных случаях выводы по теме (разделу, главе) позволяют полностью построить (восстановить, воссоздать) ответ на поставленный вопрос (задание), так как содержат в себе основные мысли и тезисы для ответа.

МИНИСТЕРСТВО НАУКИ И ВЫСШЕГО ОБРАЗОВАНИЯ РФ

ФГБОУ ВО «Уральский государственный горный университет»

УТВЕРЖДАЮ

Зав. кафедрой, к.п.н., доцент

  
Л.Г. Юсупова

**МЕТОДИЧЕСКИЕ РЕКОМЕНДАЦИИ И ЗАДАНИЯ К  
КОНТРОЛЬНОЙ РАБОТЕ ДЛЯ ОБУЧАЮЩИХСЯ**

*по дисциплине*

**Б1.О.03 ИНОСТРАННЫЙ ЯЗЫК**

Специальность

**21.05.04 Горное дело**

Специализация

***Мехатроника и робототехника промышленных комплексов***

Автор: Безбородова С. А., к.п.н.

Одобен на заседании кафедры

*Иностранных языков и деловой  
коммуникации*

*(название кафедры)*

Протокол № 1 от 06.09.2022 г.

*(Дата)*

Екатеринбург

## Содержание

Цели и задачи дисциплины .....	3
Требования к оформлению контрольной работы .....	4
Содержание контрольной работы.....	4
Выполнение работы над ошибками.....	8
Критерии оценивания контрольной работы .....	8
Образец титульного листа .....	10



## Цель и задачи дисциплины

**Цель дисциплины:** повышение исходного уровня владения иностранным языком, достигнутого на предыдущей ступени образования, и достижение уровня иноязычной коммуникативной компетенции достаточного для общения в социально-бытовой, культурной и профессиональной сферах, а также для дальнейшего самообразования.

### **Компетенции, формируемые в процессе изучения дисциплины:**

*универсальные:*

- способен применять современные коммуникативные технологии, в том числе на иностранном(ых) языке(ах), для академического и профессионального взаимодействия (УК-4).

*Для достижения указанной цели необходимо (задачи курса):*

- владение иностранным языком как средством коммуникации в социально-бытовой, культурной и профессиональной сферах;
- развитие когнитивных и исследовательских умений с использованием ресурсов на иностранном языке;
- развитие информационной культуры;
- расширение кругозора и повышение общей гуманитарной культуры студентов;
- воспитание толерантности и уважения к духовным ценностям разных стран и народов.

Методические указания по выполнению контрольной работы предназначены для студентов очной и заочной формы обучения, обучающихся по специальности.

Письменная контрольная работа является обязательной формой *промежуточной аттестации*. Она отражает степень освоения студентом учебного материала по дисциплине Б1.О.03 Иностранный язык. А именно, в результате освоения дисциплины студент должен:

*Знать:*

- особенности фонетического строя иностранного языка;
- лексические единицы социально-бытовой и академической тематики, основы терминосистемы соответствующего направления подготовки;
- основные правила грамматической системы иностранного языка;
- особенности построения устных высказываний и письменных текстов разных стилей речи;
- правила речевого этикета в соответствии с ситуациями межличностного и межкультурного общения в социально-бытовой, академической и деловой сферах;
- основную страноведческую информацию о странах изучаемого языка;
- лексико-грамматические явления иностранного языка профессиональной сферы для решения задач профессиональной деятельности;

*Уметь:*

- вести диалог/полилог и строить монологическое высказывание в пределах изученных тем;
- понимать на слух иноязычные тексты монологического и диалогического характера с различной степенью понимания в зависимости от коммуникативной задачи;
- читать аутентичные тексты прагматического, публицистического, художественного и научного характера с целью получения значимой информации;
- передавать основное содержание прослушанного/прочитанного текста;
- записывать тезисы устного сообщения, писать эссе по изученной тематике, составлять аннотации текстов, вести личную и деловую переписку;
- использовать компенсаторные умения в процессе общения на иностранном языке;
- пользоваться иностранным языком в устной и письменной формах, как средством профессионального общения;

*Владеть:*

- основными приёмами организации самостоятельной работы с языковым материалом с использованием учебной и справочной литературы, электронных ресурсов;
- навыками выполнения проектных заданий на иностранном языке в соответствии с уровнем языковой подготовки;
- умением применять полученные знания иностранного языка в своей будущей профессиональной деятельности.

### **Требования к оформлению контрольной работы**

Контрольные задания выполняются на листах формата А4 в рукописном виде, кроме титульного листа. На титульном листе (см. образец оформления титульного листа в печатном виде) указывается фамилия студента, номер группы, номер контрольной работы и фамилия преподавателя, у которого занимается обучающийся.

В конце работы должна быть поставлена подпись студента и дата выполнения заданий.

Контрольные задания должны быть выполнены в той последовательности, в которой они даны в контрольной работе.

Выполненную контрольную работу необходимо сдать преподавателю для проверки в установленные сроки.

Если контрольная работа выполнена без соблюдения изложенных выше требований, она возвращается студенту для повторного выполнения.

По дисциплине «Иностранный язык (английский)» представлено три варианта контрольной работы.

Номер варианта контрольной работы определяется для студентов в соответствии с начальными буквами их фамилий в алфавитном порядке. Например, студенты, у которых фамилии начинаются с букв А, выполняют контрольную работу № 1 и т.д. (см. таблицу №1).

Таблица №1

<i>начальная буква фамилии студента</i>	<i>№ варианта контрольной работы</i>
А, Г, Ж, К, Н, Р, У, Ц, Щ	№1
Б, Д, З, Л, О, С, Ф, Ч, Э, Я	№2
В, Е, И, М, П, Т, Х, Ш, Ю	№3

### **Содержание контрольной работы №1**

Контрольная работа проводится по теме 1. *Бытовая сфера общения (Я и моя семья)* и теме 2. *Учебно-познавательная сфера общения (Я и мое образование)* и направлена на проверку сформированности лексического навыка в рамках заданных тем.

Контрольная работа также направлена на проверку сформированности грамматического навыка в рамках тем: порядок слов в повествовательном и побудительном предложениях, порядок слов в вопросительном предложении, безличные предложения, местоимения (указательные, личные, возвратно-усилительные, вопросительные, относительные, неопределенные), имя существительное, артикли (определенный, неопределенный, нулевой), функции и спряжение глаголов *to be* и *to have*, оборот *there+be*, имя прилагательное и наречие, степени сравнения, сравнительные конструкции, имя числительное (количественные и порядковые; чтение дат), образование видовременных форм глагола в активном залоге.

Распределение выше указанных тем в учебнике:

- Агабекян И. П. Английский язык для бакалавров: учебное пособие для студентов вузов / И. П. Агабекян. - Ростов-на-Дону: Феникс, 2017. - 384 с.: ил. - (Высшее образование) (200 экз. в библиотеке УГГУ) и учебнике:

- Журавлева Р.И. Английский язык: учебник: для студентов горно-геологических специальностей вузов / Р. И. Журавлева. - Ростов-на-Дону: Феникс, 2013. - 508 с. -

(Высшее образование). - Библиогр.: с. 502 (192 экз. в библиотеке УГГУ) представлено в таблице №2:

Таблица №2

<i>Название темы</i>	<i>Страницы учебников</i>	
	<i>Агабекян И. П.</i>	<i>Журавлева Р.И.</i>
Порядок слов в повествовательном и побудительном предложениях	148	9
Порядок слов в вопросительном предложении	163-170	10, 24
Безличные предложения	149	440
Местоимения (указательные, личные, возвратно-усилительные, вопросительные, относительные, неопределенные)	41-55	101, 439
Имя существительное	66-78	435
Артикли (определенный, неопределенный, нулевой)	78-84	433
Функции и спряжение глаголов <i>to be</i> и <i>to have</i>	102-104	6-8
Оборот <i>there+be</i>	105-107	100
Имя прилагательное и наречие	115	83
Степени сравнения, сравнительные конструкции	115-121	143
Имя числительное (количественные и порядковые; чтение дат)	261-271	-
Образование видовременных форм глагола в активном залоге	193-209	10, 36, 69

## **АНГЛИЙСКИЙ ЯЗЫК**

### **Вариант №1**

**Задание 1. Заполните пропуски в предложениях, выбрав один ответ.**

**Пример:** Michael \_\_\_\_\_ everyone he meets because he is very sociable and easygoing. He has five brothers and two sisters, so that probably helped him learn how to deal with people.

A. gets divorced;      **B. gets along well with;**      C. gets married;

*Задание 1 направлено на проверку сформированности лексического навыка в рамках заданных тем.*

**Задание 2. Заполните пропуски местоимениями *some, any, no* или их производными.**

**Пример:** A: Is *anything* the matter with Dawn? She looks upset.

B: She had an argument with her friend today.

*Задание 2 направлено на проверку сформированности грамматического навыка по теме «неопределённые местоимения».*

**Задание 3. Заполните пропуски личными местоимениями (*I, we, you, he, she, it, they, me, us, him, her, them*).**

**Пример:** My teacher is very nice. I like ... . – I like **him**.

*Задание 3 направлено на проверку сформированности грамматического навыка по теме «личные и притяжательные местоимения».*

**Задание 4. Поставьте в правильную форму глагол, представленный в скобках, обращая при этом внимание на использованные в предложениях маркеры.**

**Пример:** Every morning George **eats** (to eat) cereals, and his wife only **drinks** (to drink) a cup of coffee.

*Задание 4 направлено на проверку сформированности грамматического навыка по теме «образование видовременных форм глагола в активном залоге».*

**Задание 5. Составьте вопросительные предложения и дайте краткие ответы на них.**

**Пример:** Paul was tired when he got home. – *Was Paul tired when he got home? Yes, he was.*

*Задание 5 направлено на проверку сформированности грамматического навыка по теме «порядок слов в вопросительном предложении».*

### **Контрольная работа**

#### **Вариант №2**

**Задание 1. Заполните пропуск, выбрав один вариант ответа.**

**Пример:** A British university year is divided into three \_\_\_\_\_.

1) conferences;      2) sessions;      3) **terms**;      4) periods;

*Задание 1 направлено на проверку сформированности лексического навыка в рамках заданных тем.*

**Задание 2. Выберите правильную форму глагола.**

**Пример:** A: I have a Physics exam tomorrow.

B: Oh dear. Physics **is/are** a very difficult subject.

*Задание 2 направлено на проверку сформированности грамматического навыка по теме «имя существительное, функции и спряжение глаголов to be и to have».*

**Задание 3. Раскройте скобки, употребив глагол в форме Present Continuous, Past Continuous или Future Continuous.**

**Пример:** I **shall be studying** (study) Japanese online from 5 till 6 tomorrow evening.

*Задание 3 направлено на проверку сформированности грамматического навыка по теме «образование видовременных форм глагола в активном залоге».*

**Задание 4. Составьте вопросы к словам, выделенным жирным шрифтом.**

**Пример:** **The Petersons** have bought a dog. – *Who has bought a dog?*

The Petersons have bought **a dog**. – *What have the Petersons bought?*

*Задание 4 направлено на проверку сформированности грамматического навыка по теме «порядок слов в вопросительном предложении».*

**Задание 5. Подчеркните правильный вариант ответа.**

**Пример:** A: You haven't seen my bag anywhere, haven't you/**have you**?

B: No. You didn't leave it in the car, **did you/didn't you**?

*Задание 5 направлено на проверку сформированности грамматического навыка по теме «порядок слов в вопросительном предложении».*

### **Контрольная работа**

#### **Вариант № 3**

**Задание 1. Заполните пропуски, выбрав один вариант ответа.**

**Пример:** The University accepts around 2000 new \_\_\_\_ every year.

1) **students**;      2) teachers;      3) pupils;      4) groups;

*Задание 1 направлено на проверку сформированности лексического навыка в рамках заданных тем.*

**Задание 2. Поставьте в предложения подходящие по смыслу фразы:**

as red as a beet (свекла), as slow as a turtle, as sweet as honey, as busy as a bee, as clumsy as a bear (неуклюжий), as black as coal, as cold as ice, as slippery as an eel (изворотливый как угорь), as free as a bird, as smooth as silk (гладкий)

**Пример:** Your friend is so unemotional, he is **as cold as ice**.

Задание 2 направлено на проверку сформированности грамматического навыка по теме «имя прилагательное и наречие».

**Задание 3. Переведите следующие предложения на английский язык.**

**Пример:** Это самая ценная картина в Русском музее. **This is the most valuable picture in Russian Museum.**

Задание 3 направлено на проверку сформированности грамматического навыка по теме «степени сравнения имени прилагательного и наречий».

**Задание 4. Раскройте скобки, употребив глагол в форме Present Perfect, Past Perfect или Future Perfect.**

**Пример:** Sam **has lost** (lose) his keys. So he can't open the door.

Задание 4 направлено на проверку сформированности грамматического навыка по теме «образование видовременных форм глагола в активном залоге».

**Задание 5. Задайте вопросы к предложениям.**

**Пример:** There are two books. The one on the table is Sue's.

a) 'Which book is Sue's?' 'The one on the table.'

b) 'Whose book is on the table?' 'Sue's.'

Задание 5 направлено на проверку сформированности грамматического навыка по теме «порядок слов в вопросительном предложении».

## **НЕМЕЦКИЙ ЯЗЫК**

**Задание 1. Заполните пропуски в предложениях, выбрав один ответ.**

**Пример:** Mein Bruder ... Arzt geworden

A. hat; **B. ist**; C. wird;

Задание 1 направлено на проверку сформированности грамматического навыка по теме «Пассивный залог».

**Задание 2. Вставьте подходящее вопросительное слово.**

**Пример:** Was machen Sie am Wochenende?

Задание 2 направлено на проверку сформированности грамматического навыка по теме «Вопросительные местоимения».

**Задание 3. Заполните пропуски возвратными местоимениями в нужной форме.**

**Пример:** Wo wohnen deine Eltern?

Задание 3 направлено на проверку сформированности грамматического навыка по теме «Притяжательные местоимения».

**Задание 4. Поставьте в правильную форму глагол, представленный в скобках.**

**Пример:** Kannst du mir bitte die Marmelade geben? (können)

Задание 4 направлено на проверку сформированности грамматического навыка по теме «Модальные глаголы».

**Задание 5. Составьте вопросительные предложения и дайте краткие ответы на них.**

**Пример:** Sie wohnen in Berlin.

**Ответ: Wo wohnen Sie? Wer wohnt in Berlin?**

Задание 5 направлено на проверку сформированности грамматического навыка по теме «Вопросительные предложения».

Проблемные и сложные вопросы, возникающие в процессе изучения курса и выполнения контрольной работы, необходимо решать с преподавателем на консультациях.

Выполнению контрольной работы должно предшествовать самостоятельное изучение студентом рекомендованной литературы.

Студент получает проверенную контрольную работу с исправлениями в тексте и замечаниями. В конце работы выставляется оценка «отлично», «хорошо», «удовлетворительно» или «неудовлетворительно». Работа с оценкой «неудовлетворительно» должна быть доработана и представлена на повторную проверку.

### **Выполнение работы над ошибками**

При получении проверенной контрольной работы необходимо проанализировать отмеченные ошибки. Все задания, в которых были сделаны ошибки или допущены неточности, следует еще раз выполнить в конце данной контрольной работы. Контрольные работы являются учебными документами, которые хранятся на кафедре до конца учебного года.

### **Критерии оценивания контрольной работы**

*Оценка за контрольную работу* определяется простым суммированием баллов за правильные ответы на вопросы: 1 правильный ответ = 1 балл. Максимум 44 балла.

### **Результат контрольной работы**

*Контрольная работа оценивается на «отлично», «хорошо», «удовлетворительно», «неудовлетворительно»:*

35-44 балла (80-100%) - оценка «отлично»;

29-34 балла (65-79%) - оценка «хорошо»;

22-28 баллов (50-64%) - оценка «удовлетворительно»;

0-21 балла (0-49%) - оценка «неудовлетворительно».

*Образец оформления титульного листа*



**Министерство науки и высшего образования РФ  
ФГБОУ ВО  
«Уральский государственный горный университет»**

Кафедра иностранных языков и деловой коммуникации

**КОНТРОЛЬНАЯ РАБОТА №1**

по дисциплине  
**ИНОСТРАННЫЙ ЯЗЫК**

Специальность  
***21.05.04 Горное дело***

Специализация  
***Мехатроника и робототехника промышленных комплексов***

Выполнил: Иванов Иван Иванович  
Группа МР-22

Преподаватель: Петров Петр Петрович,  
к.т.н, доцент

**Екатеринбург  
2022**





## СОДЕРЖАНИЕ

ТЕМА 1. Бытовая сфера общения (Я и моя семья).....	3
1.1 Лексические единицы, необходимые для освоения темы .....	3
1.2 Устные темы для развития коммуникативной компетенции .....	5
1.3 Систематизация грамматического материала: теория и упражнения .....	6
ТЕМА 2. Учебно-познавательная сфера общения (Я и мое образование) .....	35
2.1 Лексические единицы, необходимые для освоения темы .....	35
2.2 Устные темы для развития коммуникативной компетенции .....	36
2.3 Систематизация грамматического материала: теория и упражнения .....	38
ТЕМА 3. Социально-культурная сфера общения (Я и моя страна. Я и мир) .....	53
3.1 Лексические единицы, необходимые для освоения темы .....	53
3.2 Устные темы для развития коммуникативной компетенции .....	54
3.3 Систематизация грамматического материала: теория и упражнения .....	58
ТЕМА 4. Профессиональная сфера общения (Я и моя будущая специальность) .....	74
4.1 Лексические единицы, необходимые для освоения темы .....	74
4.2 Устные темы для развития коммуникативной компетенции .....	82
4.3 Систематизация грамматического материала: теория и упражнения .....	82

## **ТЕМА 1. Бытовая сфера общения (Я и моя семья)**

### **Тематика общения:**

1. Я и моя семья.
2. Дом, жилищные условия.
3. Мой рабочий день.
4. Досуг и развлечения.

### **Проблематика общения:**

1. Взаимоотношения в семье, семейные традиции.
2. Устройство квартиры/загородного дома.
3. Рабочий день студента.
4. Досуг в будние и выходные дни, активный и пассивный отдых.

### **1.1 Запомните слова и выражения, необходимые для освоения тем курса:**

родственник	relative, relation
родители	parents
мать (мама)	mother (mom, mum, mama, mamma, mummy, ma)
отец (папа)	father (dad, daddy, papa, pa)
жена	wife
муж	husband
супруг(а)	spouse
ребенок, дети	child, children
дочь	daughter
сын	son
сестра	sister
брат	brother
единственный ребенок	only child
близнец	twin
близнецы, двойняшки	twins
брат-близнец	twin brother
сестра-близнец	twin sister
однойцевые близнецы	identical twins
тройняшки	triplets
бабушка и дедушка	grandparents
бабушка	grandmother (grandma, granny, grandmamma)
дедушка	grandfather (grandpa, granddad, grandpapa, grandad)
внуки	grandchildren
внучка	granddaughter
внук	grandson
прабабушка	great-grandmother
прадедушка	great-grandfather
прабабушка и прадедушка	great-grandparents
правнуки	great-grandchildren
тётя	aunt
дядя	uncle
крестный (отец)	godfather
крестная (мать)	godmother
отчим, приемный отец	stepfather
мачеха, приемная мать	stepmother
сводный брат	stepbrother
сводная сестра	stepsister
брат по одному из родителей	half-brother
сестра по одному из родителей	half-sister

<b>приемный, усыновленный сын</b>	adopted son
<b>приемная, удочеренная дочь</b>	adopted daughter
<b>приемный ребенок</b>	adopted child
<b>патронатная семья, приемная семья</b>	foster family
<b>приемный отец</b>	foster father
<b>приемная мать</b>	foster mother
<b>приемные родители</b>	foster parents
<b>приемный сын</b>	foster son
<b>приемная дочь</b>	foster daughter
<b>приемный ребенок</b>	foster child
<b>неполная семья (с одним родителем)</b>	single-parent family
<b>родня</b>	the kin, the folks
<b>племянница</b>	niece
<b>племянник</b>	nephew
<b>двоюродный брат</b>	cousin (male)
<b>двоюродная сестра</b>	cousin (female)
<b>двоюродный брат (сестра), кузен (кузина)</b>	first cousin
<b>троюродный брат (сестра)</b>	second cousin
<b>четвероюродный брат (сестра)</b>	third cousin
<b>родня со стороны мужа или жены</b>	in-laws
<b>свекровь</b>	mother-in-law (husband's mother)
<b>свёкор</b>	father-in-law (husband's father)
<b>тёща</b>	mother-in-law (wife's mother)
<b>тесть</b>	father-in-law (wife's father)
<b>невестка, сноха</b>	daughter-in-law
<b>зять</b>	son-in-law
<b>шурин, свояк, зять, деверь</b>	brother-in-law
<b>свояченица, золовка, невестка</b>	sister-in-law
<b>семейное положение</b>	marital status
<b>холостой, неженатый, незамужняя</b>	single
<b>женатый, замужняя</b>	married
<b>брак</b>	marriage
<b>помолвка</b>	engagement
<b>помолвленный, обрученный</b>	engaged
<b>развод</b>	divorce
<b>разведенный</b>	divorced
<b>бывший муж</b>	ex-husband
<b>бывшая жена</b>	ex-wife
<b>расставшиеся, не разведенные, но не проживающие одной семьей</b>	separated
<b>вдова</b>	widow
<b>вдовец</b>	widower
<b>подружка, невеста</b>	girlfriend
<b>друг, парень, ухажер</b>	boyfriend
<b>любовник, любовница</b>	lover
<b>ухажер, жених, подружка, невеста, обрученный</b>	fiance
<b>свадьба</b>	wedding
<b>невеста на свадьбе</b>	bride
<b>жених на свадьбе</b>	(bride)groom
<b>медовый месяц</b>	honeymoon

## **1.2 Подготовьте устный рассказ по теме на основе предложенного:**

### **My family**

My name is Vladimir Petrov. I am ... years old. I was born in 19... in Nizhniy Tagil. I went to school when I was 7. In 20... I finished school number 10 in Ekaterinburg. This year I entered the Ural State Mining University. In five years I shall graduate from this University.

I live in the center of Ekaterinburg. I work at the Ministry of Foreign Trade. I'm an engineer & I am also a student. Many engineers in our Ministry learn foreign languages.

My family is not large. I have a wife & two children. My wife's name is Ann & children's names are Nick & Natalie.

My wife is an economist. My wife is a young woman. She is twenty – nine years old. She works at the Ministry of Foreign Trade, too. She goes to the office every day. My wife doesn't learn English. She already knows English very well. She reads many English books, magazines & newspapers. My wife is also a student. She learns German. She likes languages very much & is going to learn French next year.

My daughter is a girl of ten. She goes to school. She has a lot of subjects at school. She also learns English. She also helps her mother at home.

My son is a little boy. He was born five years ago. I take him to the kindergarten every morning.

My parents are not old. My father is 53. He is an engineer. He graduated from The Ural Polytechnical Institute. He works at a big plant. My mother is 51. She is a teacher. She teaches Russian at school. She graduated from the Leningrad Teachers' Training University.

My sister's name is Katya. She works at an office. Besides she studies at an Evening Department. She is married. Her husband is a doctor. He works at a hospital. They have a little son. He is only six months old.

My elder brother, Boris by name, does not stay with us. He lives in Gorky in a large two-roomed flat. He is a designer. He has also a family of his own. He has a wife & two children: a boy & a girl. Their son is already a pupil. My brother & his family often come to see us. We also visit them sometimes.

I also have a grandfather & a grandmother. They are pensioners. My grandmother looks after the house & does the cooking. We usually take our children to the country in summer to stay with their grandparents. They love their grandchildren very much.

### **My student's life**

I'm a student of The Ural State Mining University. I have been a student only one month. I can't speak English very well yet. I am just a beginner. I live in a hostel. It is rather a long way from the University. In fact, it takes me about an hour to get to the University. But it gives me no trouble at all, as I like to get up early. I don't need an alarm-clock to wake me up. I am an early - riser.

Though the hostel is far from the University it is very comfortable & has all modern conveniences.

As a rule I get up at 6.30, do morning exercises & have shower. I don't have a bath in the morning; I have a bath before I go to bed.

For breakfast I have a boiled egg & a cup of coffee in order not to waste the time. At about 7.30 I am quite ready to go. It is about 5 minutes walk from the hostel to the stop. I usually take the 7.40. bus. I walk to the stop as I have plenty of time to catch my bus.

I come to the University 5 minutes before the lesson begins. So I can have a chat with my friends. The majority of my group mates are from Ekaterinburg the others either come from different towns of our country. We usually have a lot of things to talk about.

We don't go out to the lunch. There is a good canteen at the University. It is on the ground floor. But I should say that you have to stand in a queue to have lunch.

I come to the hostel from the University at about 3 o'clock. I live in a single room & have nobody to speak with. In the evening I sometimes go out with my friends. We go to the cinema if there is something new or to the club if there is a dancing party there. But often I stay in, watch TV

programs or listen to the music. Then I read a book for half an hour or so & go to sleep. That doesn't take me long, as a rule.

### *My flat*

I live in Ekaterinburg in a sixteen-storied dwelling house in the center of the city. Five years ago our old wooden house was pulled down & we moved here into three-room flat with all modern conveniences.

Now we have running water, gas, electricity, central heating & a refuse chute. We live on the top floor & from the balcony we have a good view of the park. Besides we needn't mount the staircase because there is a lift to take us up.

The entrance hall is rather small. There is a hallstand & a mirror-stand there.

The sitting-room is a spacious simply furnished room. The floor spacious is about 15 square meters. It is not overcrowded with furniture. Everything fits in well. Nothing is out of place here. Next to the window there is a sofa with a stand – lamp. The bookcase in the corner of the room is full of books. On the left there are two comfortable arm-chairs opposite the TV-set & leaf – table.

In the bedroom we have dark brown suite of furniture of the latest model & thick carpet. Near the wall there is a divan-bed. In the built-in-wardrobe we keep our clothes & bed linen.

The adjoining room is the children's room. The bright pattern of the curtains & of wall paper makes the room look gay. There is a writing desk with a desk lamp, a small sofa & a lot of toys there.

In the kitchen there is a fridge, a cupboard, a kitchen table & a gas-stove. Over the sink there is a plate-rack. All kitchen utensils are close at hand.

In the corridor there is a built-in-closet, where we keep our vacuum-cleaner, electric iron & other household objects.

In the bathroom there is a bath-tub & a shower, a towel-rack & a wash-basin with a shelf above it. There tooth-brushes, a cake of soap & some shaving articles on it. Near the bath-room there is a lavatory.

There is nothing special about our flat, no rich decorations but we are accustomed to it & cannot compare it to the old one.

### **1.3 Систематизация грамматического материала:**

1. Порядок слов в повествовательном и побудительном предложениях. Порядок слов в вопросительном предложении. Безличные предложения.

2. Местоимения (указательные, личные, возвратно-усилительные, вопросительные, относительные, неопределенные).

3. Имя существительное. Артикли (определенный, неопределенный, нулевой).

4. Функции и спряжение глаголов *to be* и *to have*.оборот *there+be*.

5. Имя прилагательное и наречие. Степени сравнения. Сравнительные конструкции.

6. Имя числительное (количественные и порядковые; чтение дат).

### **Порядок слов в английском предложении**

В русском языке, благодаря наличию падежных окончаний, мы можем переставлять члены предложения, не меняя основного смысла высказывания. Например, предложения Студенты изучают эти планы и Эти планы изучают студенты совпадают по своему основному смыслу. Подлежащее в обоих случаях - студенты, хотя в первом предложении это слово стоит на первом месте, а во втором предложении - на последнем.

По-английски такие перестановки невозможны. Возьмём предложение The students study these plans Студенты изучают эти планы. Если подлежащее и дополнение поменяются местами, то получится бессмыслица: These plans study the students Эти планы изучают студентов. Произошло это потому, что слово plans, попав на первое место, стало подлежащим.

Английское предложение имеет твёрдый порядок слов.

Порядок слов в английском предложении показан в этой таблице:

<b>I</b>	<b>II</b>	<b>III Дополнение</b>	<b>IV</b>
----------	-----------	-----------------------	-----------

Подлежащее	Сказуемое	Косвенное без предлога	Прямое	Косвенное с предлогом	Обстоятельство
We Мы	study изучаем		math математику		
He Он	gives дает	us нам	lessons уроки		in this room. в этой комнате
She Она	reads читает		her notes свои заметки	to Peter Петру	every day. каждый день

### **Вопросительное предложение**

Общее правило построения вопросов в английском языке таково: Все вопросы (кроме специальных вопросов к подлежащему предложения) строятся путем инверсии. Инверсией называется нарушение обычного порядка слов в английском предложении, когда сказуемое следует за подлежащим.

В тех случаях, когда сказуемое предложения образовано без вспомогательных глаголов (в Present и Past Indefinite) используется вспомогательный глагол to do в требуемой форме - do/does/did.

### **Общие вопросы**

Общий вопрос задается с целью получить подтверждение или отрицание высказанной в вопросе мысли. На общий вопрос обычно дается краткий ответ: "да" или "нет".

Для построения общего вопроса вспомогательный или модальный глагол, входящий в состав сказуемого, ставится в начале предложения перед подлежащим.

а) Примеры сказуемого с одним вспомогательным глаголом: Is he speaking to the teacher?  
- Он говорит с учителем?

б) Примеры сказуемого с несколькими вспомогательными глаголами:  
You will be writing letters to us. – Ты будешь писать нам письма.

Will you be writing letters to us? – Будешь ли ты писать нам письма?

Примеры с модальными глаголами:

She can drive a car. – Она умеет водить машину.

Can she drive a car? - Она умеет водить машину? (Yes, she can.; No, she cannot )

Когда в составе сказуемого нет вспомогательного глагола (т.е. когда сказуемое выражено глаголом в Present или Past Indefinite), то перед подлежащим ставятся соответственно формы do / does или did; смысловой же глагол ставится в форме инфинитива без to (словарная форма) после подлежащего.

С появлением вспомогательного глагола do на него переходит вся грамматическая нагрузка - время, лицо, число: в Present Indefinite в 3-м лице ед. числа окончание -s, -es смыслового глагола переходит на глагол do, превращая его в does; а в Past Indefinite окончание прошедшего времени -ed переходит на do, превращая его в did.

Do you go to school? – Ходишь ли ты в школу?

Do you speak English well? - Ты хорошо говоришь по-английски?

### **Ответы на общие вопросы**

Общий вопрос требует краткого ответа "да" или "нет", которые в английском языке образуются следующим образом:

а) Положительный состоит из слова Yes за которым (после запятой) идет подлежащее, выраженное личным местоимением в им. падеже (никогда не используется существительное) и тот вспомогательный или модальный глагол, который использовался в вопросе (вспомогательный глагол согласуется с местоимением ответа);

б) Отрицательный ответ состоит из слова No, личного местоимения и вспомогательного (или модального) глагола с последующей частицей not

Например: Are you a student? - Ты студент?

Yes, I am. - Да.; No, I am not. - Нет.

Do you know him? – Ты знаешь его?

Yes, I do. – Да (знаю).; No, I don't. – Нет (не знаю).

### Специальные вопросы

Специальный вопрос начинается с вопросительного слова и задается с целью получения более подробной уточняющей информации. Вопросительное слово в специальном вопросе заменяет член предложения, к которому ставится вопрос.

Специальные вопросы могут начинаться словами:

who? – кто? whom? – кого? whose? – чей? what? – что? какой? which? –  
который?

when? – когда? where? – где? куда? why? – почему? how? – как?

how much? – сколько? how many? – сколько? how long? – как долго?

сколько времени?

how often? – как часто?

Построение специальных вопросов:

1) Специальные вопросы ко всем членам предложения, кроме подлежащего (и его определения) строятся так же, как и общие вопросы – посредством инверсии, когда вспомогательный или модальный глагол ставится перед подлежащим.

Специальный вопрос (кроме вопроса к подлежащему) начинается с вопросительного слова или группы слов за которым следуют вспомогательный или модальный глагол, подлежащее и смысловый глагол (сохраняется структура общего вопроса).

#### Вопрос к прямому дополнению:

What are you reading? Что ты читаешь?

What do you want to show us? Что вы хотите показать нам?

#### Вопрос к обстоятельству

Обстоятельства бывают разного типа: времени, места, причины, условия, образа действия и др.

He will come back tomorrow. – Он вернется завтра.

When will he come back? – Когда он вернется?

What did he do it for? Зачем он это сделал?

Where are you from?

#### Вопрос к определению

Вопрос к определению начинается с вопросительных слов what какой, which (of) который (из), whose чей, how much сколько (с неисчисляемыми существительными), how many сколько (с исчисляемыми существительными). Они ставятся непосредственно перед определяемым существительным (или перед другим определением к этому существительному), а затем уже идет вспомогательный или модальный глагол.

What books do you like to read? Какие книги вы любите читать?

Which books will you take? Какие книги (из имеющихся) вы возьмете?

#### Вопрос к сказуемому

Вопрос к сказуемому является типовым ко всем предложениям: "Что он (она, оно, они, это) делает (делал, будет делать)?", например:

What does he do? Что он делает?

#### Специальные вопросы к подлежащему

Вопрос к подлежащему (как и к определению подлежащего) не требует изменения прямого порядка слов, характерного для повествовательного предложения. Просто подлежащее (со всеми его определениями) заменяется вопросительным местоимением, которое исполняет в вопросе роль подлежащего. Вопросы к подлежащему начинаются с вопросительных местоимений:

who – кто (для одушевленных существительных)

what – что (для неодушевленных существительных)

The teacher read an interesting story to the students yesterday.

Who read an interesting story to the students yesterday?

Сказуемое в таких вопросах (после who, what в роли подлежащего) всегда выражается глаголом в 3-м лице единственного числа (не забудьте про окончание -s в 3-м лице ед. числа в Present Indefinite. Правила образования -s форм см. здесь.):

Who is reading this book? Кто читает эту книгу?

Who goes to school?

### **Альтернативные вопросы**

Альтернативный вопрос задается тогда, когда предлагается сделать выбор, отдать чему-либо предпочтение.

Альтернативный вопрос может начинаться со вспомогательного или модального глагола (как общий вопрос) или с вопросительного слова (как специальный вопрос) и должен обязательно содержать союз or - или. Часть вопроса до союза or произносится с повышающейся интонацией, после союза or - с понижением голоса в конце предложения.

Например вопрос, представляющий собой два общих вопроса, соединенных союзом or:  
Is he reading or is he writing?

Did he pass the exam or did he fail?

Вторая часть вопроса, как правило, имеет усеченную форму, в которой остается (называется) только та часть, которая обозначает выбор (альтернативу):

Is he reading or writing?

### **Разделительные вопросы**

Основными функциями разделительных вопросов являются: проверка предположения, запрос о согласии собеседника с говорящим, поиски подтверждения своей мысли, выражение сомнения.

Разделительный (или расчлененный) вопрос состоит из двух частей: повествовательной и вопросительной.

Первая часть - повествовательное утвердительное или отрицательное предложение с прямым порядком слов.

Вторая часть, присоединяемая через запятую, представляет собой краткий общий вопрос, состоящий из местоимения, заменяющего подлежащее, и вспомогательного или модального глагола. Повторяется тот вспомогательный или модальный глагол, который входит в состав сказуемого первой части. А в Present и Past Indefinite, где нет вспомогательного глагола, употребляются соответствующие формы do/ does/ did.

В второй части употребляется обратный порядок слов, и она может переводиться на русский язык: не правда ли?, не так ли?, верно ведь?

1. Если первая часть вопроса утвердительная, то глагол во второй части стоит в отрицательной форме, например:

You speak French, don't you? You are looking for something, aren't you? Pete works at a plant, doesn't he?

2. Если первая часть отрицательная, то во второй части употребляется утвердительная форма, например:

It is not very warm today, is it? John doesn't live in London, does he?

### **Выполните упражнения на закрепление материала:**

#### **1. Write questions and answers for the following statements, as in the example.**

- 1 Paul was tired when he got home.  
... Was Paul tired when he got home? Yes, he was ...
- 2 They live in London.
- 3 She can't play the piano.
- 4 The film starts at nine o'clock.
- 5 You had an English lesson last night.
- 6 She has got blue eyes.
- 7 We didn't want to go to the beach.
- 8 He should follow the doctor's advice.



**2. Write the short form of the following negative questions**

- 1 Can they not decide where to go on holiday?  
... *Can't they decide where to go on holiday?*...
- 2 Did Claire not invite you to her party?
- 3 Do you not enjoy watching horror films?
- 4 Have you not finished your homework yet?
- 5 Can she not go to town on her own?
- 6 Does he not know where we live?
- 7 Has Sue not done the shopping for you?
- 8 Did he not give you any details?

**3. Fill in the gaps with the correct question word(s).**

A: Now for the general knowledge part of the quiz.

1) ... *What...* is the capital of Egypt?

B: Cairo.

A: That's correct. 2) ... can you see the Mona Lisa?

B: In the Louvre, in Paris.

A: Well done, that's right. 3) ... wrote 'Romeo and Juliet'?

B: Charles Dickens.

A: No, that's incorrect. It was Shakespeare. 4) ... are the Olympic Games held?

B: Every four years.

A: Correct. 5) ... did the Second World War begin?

B: I think it was in 1939.

A: Yes, you're right. And the final question in this round is: 6) ... players are there in a hockey team?

B: Eleven.

A: Correct. Well, at the end of that round, Contestant 2 has the most points, so he goes through to the final round to play for our star prize.

**4. Fill in who, whose, what, which, where, when, how long, how often, what time, why, how much or how many.**

is your jacket?' 'It's the red one.'

1. '... *Which...* is your jacket?' 'It's the red one.'
2. '...is your birthday?' 'It's next week.'
3. '... is Mary?' 'She's in her bedroom.'
4. '... have you been waiting?' 'Only five minutes.'
5. '... do you go shopping?' 'Once a week.'
6. '... are you doing at the moment?' 'I'm watching TV.'
7. '... are you writing to?' 'Uncle Tom.'
8. '...do you start work?' 'At nine o'clock in the morning.'
9. '... pieces of toast do you want?' 'Two, please.'
10. '... isn't she at work today?' 'Because she's ill.'
11. '... did you spend last month?' 'About £500.'
12. '... party are you going tonight?' 'Alison's'

**5. Fill in the gaps with what, which or how.**

1 A: ... *What...* do you want to do when you leave school?

B: I'm not really sure. I'd like to be a vet.

2 A: ... bag do you prefer - the black one or the brown one?

B: I like the black one best.

3 A: ... old are you?

B: It was my birthday last week. Now I'm fifteen.

4 A: ... did you get my telephone number?

B: I looked in the staff address book.

5 A: ... shall we do on Saturday?

B: Let's just stay at home and watch a video.

6 A: ... house did you prefer — the one we saw first or second?

B: I didn't like either. We'll have to keep looking.

7 A: ... many pairs of shoes did you buy last year?

B: Only two. One in the summer and one in the winter.

8 A: ... is your favourite food?

B: Roast chicken.

**6. Write questions to which the words in bold are the answers.**

1 **The tiger** is the largest member of the cat family.

... *Which is the largest member of the cat family?...*

2 A mature male tiger weighs **between 160 and 230 kg**.

3 Tigers are usually **orange with black stripes**.

4 Tigers live **in Russia, China, India and South-East Asia**.

5 **The Javan tiger, the Bali tiger and the Caspian tiger** are extinct.

6 Tigers eat **a variety of smaller animals, including deer**.

7 Tigers can produce young **at any time of year**.

8 Tigers usually have **two or three** cubs at a time.

9 Tigers live **for an average of eleven years**.

10 Tigers are hunted **for sport or for their fur**.

**7. Write questions to which the words in bold are the answers.**

Claudette is **32 years old**. She lives **in Paris, France**, and has lived there **since she was 5 years old**. Claudette works as **a lawyer** for a successful law firm, and she travels to work **by car** every day. Claudette is married. Her husband's name is **Jean**. They have **two** dogs. She loves **to take the dogs for long walks** every evening **after work**. Claudette has several hobbies, such as **reading and playing the piano**, but her **favourite hobby is cooking**. Jean thinks this is good, too, **because he gets to eat the wonderful meals she makes**.

**8. Write questions to which the words in bold are the answers.**

1 **The Petersons** have bought a dog.

... *Who has bought a dog?...*

2 The Petersons have bought **a dog**.

... *What have the Petersons bought?...*

3 Rachel is writing **a letter**.

4 **Rachel** is writing a letter.

5 **Brian** likes this car.

6 Brian likes **this car**.

7 Dad broke **the window**.

8 **Dad** broke the window.

9 **Mother** will make a birthday cake.

10 Mother will make **a birthday cake**.

11 **Robin** is going to bake some biscuits.

12 Robin is going to bake **some biscuits**.

**9. Write questions to which the words in bold are the answers.**

1 Wendy doesn't agree with **her friend's decision**.

... *What doesn't Wendy agree with?...*

2 James is listening to **some old records**.

3 Sharon is waiting for **the bus**.

4 The boys were talking about **football**.

5 She has got a letter from **her pen-friend**.

6 Martin is thinking about **his holiday**.

7 This jacket belongs to **Stacey**.

8 Pauline was married to **Nigel**.

**10. Complete the questions.**

1 There are two books. The one on the table is Sue's.

- a) 'Which ...*book is Sue's...*?' 'The one on the table.'  
 b) 'Whose ...*book is on the table...*?' 'Sue's.'  
 2 Steven wrote four letters.  
 a) 'Who ... ?' 'Steven.'  
 b) 'How many ... ?' 'Four.'  
 3 Teresa is going to wash the car.  
 a) 'Who ... ?' 'Teresa.'  
 b) 'What ... ?' 'The car.'  
 4 Kate visited John in hospital yesterday.  
 a) 'Who ... ?' 'Kate.'  
 b) 'Who ... ?' 'John.'  
 5 David has taken Frank's new CD.  
 a) 'Whose ...?' 'Frank's.'  
 b) 'Who ...?' 'David.'  
 6 Alice is going to the cinema tonight.  
 a) 'Who ...?' 'Alice.'  
 b) 'Where ...?' 'The cinema.'

### Безличные предложения

Поскольку в английском языке подлежащее является обязательным элементом предложения, в безличных предложениях употребляется формальное подлежащее, выраженное местоимением *it*. Оно не имеет лексического значения и на русский язык не переводится.

Безличные предложения используются для выражения:

1. Явлений природы, состояния погоды: *It is/(was) winter.* (Была) Зима. *It often rains in autumn.* Осенью часто идет дождь. *It was getting dark.* Темнело. *It is cold.* Холодно. *It snows.* Идет снег.

2. Времени, расстояния, температуры: *It is early morning.* Раннее утро. *It is five o'clock.* Пять часов. *It is two miles to the lake.* До озера две мили. *It is late.* Поздно.

3. Оценки ситуации в предложениях с составным именным (иногда глагольным) сказуемым, за которым следует подлежащее предложения, выраженное инфинитивом, герундием или придаточным предложением: *It was easy to do this.* Было легко сделать это. *It was clear that he would not come.* Было ясно, что он не придет.

4. С некоторыми глаголами в страдательном залоге в оборотах, соответствующих русским неопределенно-личным оборотам: *It is said he will come.* Говорят, он придет.

### Местоимение. The Pronoun.

#### Классификации местоимений.

1	<b>personal</b>	личные
2	<b>possessive</b>	притяжательные
3	<b>demonstrative</b>	указательные
4	<b>indefinite and negative</b>	неопределенные и отрицательные
5	<b>quantifiers</b>	количественные
6	<b>reflexive</b>	возвратные
7	<b>reciprocal</b>	взаимные
8	<b>relative</b>	относительные
9	<b>defining</b>	определятельные
10	<b>interrogative</b>	вопросительные

#### I. Личные (personal) местоимения

Общий падеж		Объектный падеж	
<b>I</b>	я	<b>me</b>	мне, меня
<b>he</b>	он	<b>him</b>	его, ему



<b>any</b>	<b>anything</b> - что-то, что-нибудь
<b>thing</b>	
<b>no</b>	<b>nothing</b> - ничего, ничто
<b>every</b>	<b>everything</b> - все
<b>Body/one</b> - для одушевленных (кто-то):	
<b>some</b>	<b>somebody/someone</b> – кто-то, кто-нибудь
<b>any</b>	<b>anybody/anyone</b> - кто-то, кто-нибудь
<b>body/one</b>	
<b>no</b>	<b>nobody / no one</b> - никого, никто
<b>every</b>	<b>everybody /everyone</b> – все, каждый
<p>Местоимение <b>some</b> и основа <b>body</b> должны произноситься и писаться слитно, в противном случае вместо <b>somebody</b> – кто-то, получится <b>some body</b> - какое-то тело,  <b>Something/somebody/someone</b> - в утвердительных предложениях, <b>anything/anybody/anyone</b> - в отрицательных и вопросительных предложениях, <b>nothing/nobody/no one</b> – в отрицательных.  <b>Anything/anybody/anyone</b> - также используются в утвердительных предложениях, но в значении <i>что угодно/кто угодно</i></p>	

<b>somewhere</b> - где-нибудь, куда-нибудь	<b>anywhere</b> - где угодно
<b>nowhere</b> - нигде	<b>everywhere</b> - везде

#### V. Количественные (quantifiers) местоимения

<p><b>Many</b> и <b>much</b> - оба слова обозначают “ много”, С исчисляемыми существительными (теми, которые можно посчитать, можно образовать множественное число) используется слово <b>many</b>, а с неисчисляемыми - слово <b>much</b>.</p>	
<p><b>many girls</b> - много девочек  <b>many boys</b> - много мальчиков  <b>many books</b> - много книжек</p>	<p><b>much snow</b> - много снега  <b>much money</b> - много денег  <b>much time</b> - много времени</p>
<p><b>How many?</b> } сколько?  <b>How much?</b> }</p>	<p><b>How many girls?</b> - Сколько девочек?  <b>How much sugar?</b> - Сколько сахара?  <b>How much sugar?</b> - Сколько сахара?</p>
<p><b>a lot of...</b> - много - используется и с исчисляемыми, girls – много девочек  и с неисчисляемыми существительными <b>a lot of</b>  a lot без (of) используется и без существительного. sugar - много сахара  <b>Сравните:</b> He writes <b>a lot of</b> funny stories. Он пишет много забавных рассказов.  He writes <b>a lot</b>. Он много пишет.</p>	
<p><u>В утвердительных</u> предложениях используйте <b>a lot of</b>.  <u>В отрицательных</u> и в вопросительных <b>many/much</b>,  <b>Сравните:</b>  (+)  My grandmother often cooks <b>a lot of</b> tasty things. Моя бабушка часто готовит много вкусного.  (-)  But we don't eat <b>much</b>. Но мы не едим много. (?) Do you eat much? Вы много едите?  Иногда слова <b>much</b> и <b>a lot</b> являются синонимами слова “часто”:  Do you ski <b>much</b>? Вы много (часто) катаетесь на лыжах? No, not much (= not often). Нет, не часто.</p>	

#### Few, little, a few, a little

С неисчисляемыми существительными используйте слово **little** (мало),  
а с исчисляемыми - **few** (мало).

<p><b>few books</b> - мало книг  <b>few girls</b> - мало девочек  <b>few boys</b> - мало мальчиков</p>	<p><b>little time</b> - мало времени  <b>little money</b> - мало денег  <b>little snow</b> - мало снега</p>
<p><b>little</b> } мало (т.е. надо еще)</p>	<p><b>a little</b> } немного (т.е. пока хватает)</p>

few	a few
-----	-------

### VI. Возвратные (reflexive) местоимения

Возвратные местоимения образуются от личных местоимений в объектном падеже и притяжательных местоимений прибавлением - **self** в единственном числе и - **selves** во множественном числе. Возвратные местоимения используются для того, чтобы показать, что объект, названный подлежащим предложения сам совершает действие.

Личное местоимение	Возвратное местоимение	Пример	Перевод
I	myself	I did it myself.	Я сделал это сам
he	himself	He did it himself.	Он сделал это сам.
she	herself	She did it herself.	Она сделала это сама
you	yourself	You did it yourself.	Вы сделали это сами.
they	themselves	They did it themselves.	Они сделали это сами.
we	ourselves	We did it ourselves.	Мы сделали это сами.

### VII. Взаимные (reciprocal) местоимения

**Each other** - друг друга (относится к двум лицам или предметам).

**One another** - друг друга (относится к большему количеству лиц или предметов).

**They spoke to each other rather friendly.** Они разговаривали друг с другом довольно дружелюбно.

**They always help one another.** Они всегда помогают друг другу.

### VIII. Относительные (relative) местоимения

**Who (whom), whose, which, that**

who	Именительный падеж <b>who</b> (подлежащее) <b>The girl <u>who</u> is playing the piano is my sister.</b> Девочка, которая играет на пианино, - моя сестра.
	Объектный падеж <b>whom</b> (дополнение) <b>The man <u>whom</u> I love the best is your brother.</b> Человек, которого я люблю больше всех, - твой брат.
which	Для неодушевленных предметов и животных <b>The flowers <u>which</u> you brought me were pretty nice.</b> Цветы, которые ты мне принес, очень милые.
whose	Для одушевленных существительных <b>This is the man <u>whose</u> book we read yesterday.</b> Это человек, книгу которого мы читали вчера.
	Для неодушевленных существительных <b>We saw the tree <u>whose</u> leaves were absolutely yellow.</b> Мы увидели дерево, листья которого были абсолютно желтыми.
that	Для одушевленных существительных <b>This is the man <u>that</u> we saw yesterday.</b> Это мужчина, которого мы видели вчера.
	Для неодушевленных существительных <b>This is the film <u>that</u> we saw yesterday.</b> Это фильм, который мы видели вчера.

### IX. Определительные (defining) местоимения

#### all

Употребление	Примеры	Перевод
определяет неисчисляемые существительные	He spent <b>all his</b> time fishing on the lake.	Он провел все свое время, ловя рыбу на озере.
определяет исчисляемые существительные	<b>All the</b> boys like football. (the после all!)	Все мальчишки любят футбол.
<b>all = everything</b>	I know <b>all/everything</b> .	Я знаю всё.
<b>all = everybody</b>	<b>All</b> were hungry. <b>Everybody</b> was hungry.	Все были голодны. Все были голодны.
<b>we all = all of us</b> <b>you all = all of you</b> <b>they all = all of them</b>	We <b>all</b> love you very much = <b>All</b> of us love you very much.	Мы все тебя очень любим

#### both

Употребление	Примеры	Перевод
определяет существительные	<b>Both (the/my) friends</b> like football.	Оба моих друга любят футбол
допускается использование артикля вместо указательных местоимений после both	<b>Both these/the men</b> are Russian.	Оба (эти) мужчины - русские.
употребляется вместо существительного	<b>He gave me two apples.</b> <b>Both</b> were sweet.	Он дал мне два яблока. Оба были сладкими.
they both = both of them you both = both of you we both = both of us	<b>They both (both of them)</b> came to visit us.	Они оба пришли навестить нас.
в устойчивой конструкции <b>both...and.</b>	<b>Both mother father</b> were at home	И мама, и папа были дома.
в отрицательных предложениях вместо both используется <b>neither</b>	<b>Both of them</b> know English. <b>Neither of them</b> know English.	Они оба знают английский. Ни один из них не знает английского.

#### either/neither

	Употребление	Примеры	Перевод
<b>either</b>	любой из двух (артикль не ставится)	<b>I've got 2 cakes.</b> <b>Take either cake.</b>	У меня 2 пирожных. Возьми любое.
	каждый, оба, и тот, и другой	<b>There are windows on either side of the house.</b>	С обеих сторон дома есть окна.
	заменяет существительное (глагол в ед. числе)	<b>Either of dogs</b> is always hungry.	Любая из собак вечно голодная.
<b>neither</b>	отрицательное местоимение-определение (ни тот, ни другой)	<b>Neither of examples</b> is correct.	Ни один из примеров не верен.
	в констр. neither.. nor (ни.. ни)	<b>I like neither tea, nor coffee.</b>	Я не люблю ни чай, ни кофе.

#### other, another, the other, the others (другой, другие)

	Употребление	Примеры	Перевод
<b>the other</b>	другой (второй), другой из двух	<b>You've got 2 balls: one and the other.</b>	У тебя 2 мяча: один и другой.
<b>another</b>	другой из многих, еще один	<b>Take another ball.</b>	Возьми другой мяч.

			(Любой, но не этот.)
<b>other</b>	другие (любые), не последние	<b>Take other 2 balls.</b>	Возьми другие 2 мяча. (Из многих.)
<b>the others</b>	другие (определенные)	<b>There are 4 balls: 2 balls are red and the others are blue.</b>	Есть 4 мяча: 2 красных, а другие 2 - синие.

### X. Вопросительные (interrogative) местоимения

<b>what</b>	что	<b>What's this?</b>	Что это?
<b>which</b>	который	<b>Which of them?</b>	Который из них?
<b>who</b>	кто, кого	<b>Who was that?</b>	Кто это был?
<b>whom</b>	кого	<b>Whom did you meet?</b>	Кого ты встретил?
<b>whose</b>	чей	<b>Whose book is it?</b>	Чья это книга?

### Имя существительное. The Noun

Категории	Существительное в русском языке	Существительное в английском языке
Число	<b>Изменяется</b>	<b>Изменяется</b>
Падеж	<b>Изменяется</b>	<b>Не изменяется</b>

### Выполните упражнения на закрепление материала:

#### . Fill in the gaps with the correct subject or object pronoun.

- 1 A: Do your brothers play football?  
B: Yes, ...*they*... play ... all the time ... think ...'s a brilliant game.
- 2 A: Does Susan eat chocolate?  
B: Yes ... eats ... all the time ... says ...'s her favourite food.
- 3 A: Do your parents know Mr. Jones?  
B: Yes, ... know ... very well ... lives next door to ... .
- 4 A: Does Claire like David?  
B: No, ... doesn't like ... very much. ... says ...'s too noisy.
- 5 A: Do you listen to rock music?  
B: Yes, ... listen to ... all the time. ... think ...'s fantastic.
- 6 A: Does Tony enjoy fishing?  
B: Oh, yes ... enjoys ... very much. .... says ... relaxes him.

#### 2. Fill in the gaps with *there* or *it*.

- 1 By the time I got home, ...*it*... was nearly ten o'clock.
- 2 'Is ... your birthday today?' No, ... was last week.'
- 3 Come here, Simon ... is someone here to see you. I think ... is your friend, Rod.
- 4 ... wasn't warm enough to go to the beach, so we went to the cinema.
- 5 ... wasn't very much money left after I had paid for the shopping.

#### 3. Fill in the gaps with *one* or *it*.

- 1 A: I need a loaf of bread.  
B: I'll buy ...*one*... this afternoon.
- 2 A: Is the phone ringing?  
B: I can't hear ... .
- 3 A: 'Titanic' is an amazing film.  
B: I know. I've seen ... twice.
- 4 A: When was the last time you read a book?  
B: I haven't read ... for months.



- 5 A: Have you got a car?  
B: No. I can't afford ... .
- 6 A: Do you like the new Rolling Stones CD?  
B: I haven't heard ... yet.
- 7 A: I need a dress for the party.  
B: I'll lend you ... .

**4. Fill in the correct possessive adjective or pronoun.**

- 1 A: Have you met ...*your*... new neighbours yet?  
B: No. I've seen ... children in the garden, though.
- 2 A: You took ... coat home last night.  
B: I know, I'm sorry. I thought it was ... because they're both black.
- 3 A: What's wrong with Rosie?  
B: Oh, she's been having problems with ... back recently.
- 4 A: James is doing well at school.  
B: I know ... teacher says he's very advanced for his age.
- 5 A: Is this bag ... ?  
B: Oh, yes, thank you. I nearly forgot it.
- 6 A: Julie and Frank are so lucky ... house is beautiful.  
B: Yes, and it's so much bigger than ... I envy them.
- 7 A: I like ... shirt. It's like Sandra's.  
B: Actually, it is ... I borrowed it from her yesterday.
- 8 A: Why did you lend Tom ... car?  
B: Because ... is being repaired at the moment.

**5. Fill in *its* or *it's*.**

- 1 The car is nice to drive, but I don't like ...*its*... colour.  
2 This town is wonderful ... got lots of shops!  
3 I'm staying at home today because ... cold outside.  
4 Let's go in here ... my favourite restaurant.  
5 A bird has built ... nest in our garden.  
6 The company I work for has changed ... name.

**6. Fill in a possessive adjective or *the*.**

- 1 A dog bit him on ...*the*... leg.  
2 I banged ... head on the cupboard door.  
3 Karen put ... arm around Jane's shoulder.  
4 Don't put ... feet on the table!  
5 You shouldn't have punched Tom in ... stomach.  
6 Paul patted Lisa on ... shoulder.

**7. Fill in the gaps with *of* where necessary, and *my*, *your*, etc. own.**

- 1 John doesn't live with his parents any more. He's got a flat ...*of his own*...  
2 She doesn't travel by bus any more because she's got ... car.  
3 I don't need to borrow your umbrella. I've got one ... .  
4 Haven't you got ... pen? You're always borrowing mine.  
5 My job includes doing research in ... time.  
6 Sam is tired of using his friend's computer, so he is going to buy one... .  
7 The couple moved into ... house after they got married.  
8 Don't let the dog sleep on your bed. It's got a bed ... .

**8. Connect the nouns using *'s*, *'* or ...*of*...**

- 1 car/Helen ...*Helen's car*...  
2 the manager/the restaurant  
3 shoes/women  
4 the results/the test  
5 bicycles/my daughters

- 6 secretary/the assistant manager  
 7 the corner/the room  
 8 house/their parents  
 9 the back/the classroom  
 10 shoes/William  
 11 walk/an hour  
 12 partner/Jim  
 13 Rome/the streets  
 14 UN/headquarters

**9. Rewrite the sentences using the correct possessive form.**

- 1 Nobody went to **the meeting last week**.  
 ...*Nobody went to last week's meeting...*  
 2 The **drive** to the airport takes **two hours**.  
 3 They will get their exam results **six weeks from now**.  
 4 I look after **James - Karen — children**.  
 5 I received the letter in **the post - yesterday**.  
 6 It's autumn. **The tree - the leaves** are falling off.  
 7 Graham never listens to **his doctor - the advice**.  
 8 Are you going to **Jane - Paula - the party**?  
 9 He has never done a hard **day of work** in his life.  
 10 At the moment I'm staying with **a friend - my**.  
 11 I think I'll order **the special of today**.  
 12 The man knocked on **the house - the door**.  
 13 The ticket inspector looked at **the people – the tickets**.  
 14 **Mrs Jones - Miss Smith - cars** are being serviced.  
 15 **The sales target this month** is two million pounds.

**10. Fill in the gaps with the correct reflexive pronoun.**

- 1 The girl has hurt ... *herself*... .  
 2 He put the fire out by ...  
 3 She is looking at ... in the mirror.  
 4 They are serving ...  
 5 He cooked the food by ...  
 6 They bought this house for ...  
 7 They are enjoying ...  
 8 He introduced ...

**The Plural Form of Nouns**

Образование множественного числа у английских существительных

Способ образования	Примеры	Перевод
после глухих согласных	<b>a book - books</b> <b>a cup - cups</b>	<b>книга - книги</b> <b>чашка - чашки</b>
после звонких согласных и гласных -	a name - names a girl - girls	<b>имя - имена</b> <b>девочка - девочки</b>
после шипящих, свистящих звуков -ch, -sh, -x, -s, -z: -es	a palace - palaces a bush - bushes a box - boxes a church - churches	дворец - дворцы куст - кусты коробка - коробки церковь - церкви
слово заканчивается на -у: 1) гласная +у	<b>a toy - toys</b> <b>a boy - boys</b>	игрушка - игрушки мальчик - мальчики

2) согласная + у	<b>a family - families</b> <b>a story - stories</b>	<b>семья - семьи</b> <b>история - истории</b>
слово заканчивается на <i>-file</i>	<b>a leaf - leaves</b> <b>a shelf - shelves</b>	лист - листья полка - полки

Особые случаи образования множественного числа

Ед. число	Мн. число	Перевод
man	men	мужчина - мужчины
woman	women	женщина - женщины
foot	feet	нога (стопа) - ноги (стопы)
child	children	ребенок - дети
goose	geese	гусь - гуси
mouse	mice	мышь - мыши
<b>ox</b>	oxen	<b>бык - быки</b>
<b>tooth</b>	teeth	<b>зуб - зубы</b>

Слова - заместители существительных **Substitutions: one/ones**

При повторном использовании одного и того же существительного в одном предложении, вместо него следует использовать *one* (в единственном числе) и *ones* (во множественном числе):

This table is bigger than that one - Этот стол больше, чем тот (стол).

These tables are bigger than those ones. - Эти столы больше, чем те (столы).

**Со словами one/ones может быть использован артикль, если перед ними стоит прилагательное.**

**What apple do you want?**  
**Какое ты хочешь яблоко?**  
**The red one. Красное.**

**What apples do you want?**  
**Какие яблоки ты хочешь?**  
**The red ones. Красные.**

Английские существительные не имеют падежных окончаний традиционно выделяют два падежа -общий и притяжательный.

Общий падеж

И. п. Эта девочка хорошо говорит по-английски.	This girl speaks English well.
Р. п. Это собака той девочки.	It's a dog of that girl.
Д. п. Я дал яблоко той девочке. .	I gave an apple to that girl.
В. п. Я вижу маленькую девочку. .	I can see a little girl.
Т. п. Я люблю гулять с этой девочкой.	I like to play with this girl.
П. п. Я часто думаю об этой девочке.	I often think about this girl.

**Притяжательный падеж. The Possessive Case**

**Образование притяжательного падежа**

	Образование	Примеры	Перевод
существительные в единственном числе	's	<b>bird's house</b> <b>child's ball</b>	домик птички мячик ребенка
существительные во множественном числе (группа исключений)	's	<b>children's bail</b> <b>women's rights</b>	мячик детей права женщин
существительное во множественном числе	'	<b>girls' toy</b> <b>birds' house</b>	игрушка девочек домик птичек

Формула притяжательного падежа обычно имеют лишь одушевленные существительные, обозначающие живое существо, которому что-то принадлежит,

my mother's book - мамина книга,

this girl's ball - мячик девочки,

the bird's house - домик птички

Для того, чтобы показать принадлежность объекта неодушевленному предмету, используется предлог of:

the handle of the door (ручка (от) двери), но чаще образуется составное существительное door-handle,

**Выполните упражнения на закрепление материала:**

**1. Fill in the gaps with an appropriate noun + of to indicate quantity.**

- 1 a ... carton/glass/jug of ... orange juice
- 2 a ... cheese
- 3 a ... bread
- 4 a ... coffee
- 5 a ... water
- 6 a ... wine
- 7 a ... chocolate
- 8 a ... crisps
- 9 a ... honey
- 10 a ... meat
- 11 a ... spaghetti
- 12 a ... flour

**2. Fill the gaps with a, an, or some where necessary.**

- 1 a) We had ...some... delicious food last night,  
b) We had ...a... delicious meal last night.
- 2 a) There is ... beautiful furniture in that shop,  
b) There is ... beautiful table in that shop.
- 3 a) I'm thirsty. I need ... drink.  
b) I'm thirsty. I need ... water.
- 4 a) She's just bought ... expensive clothes.  
b) She's just bought ... expensive dress.
- 5 a) They booked ... room in advance.  
b) They booked ... accommodation in advance
- 6 a) The band played ... lovely song.  
b) The band played ... lovely music.
- 7 a) We had ... heatwave last week.  
b) We had ... hot weather last week.
- 8 a) I can't do this job alone. I need ... assistant  
b) I can't do this job alone. I need ... help.
- 9 a) He has got ... heavy luggage to carry.  
b) He has got ... heavy suitcase to carry.
- 10 a) I need ... cutlery to eat this food with.  
b) I need ... knife and fork to eat this food with.
- 11 a) She has got ... important job to do.  
b) She has got ... important work to do.
- 12 a) He found ... coin on the ground.  
b) He found ... money on the ground.

**3. Complete the sentences using the noun in brackets in the singular or plural form and a/an where necessary.**

1. He gave me a box' of my favourite ...chocolates.... (chocolate)
2. His favourite food is ... . (chocolate)
3. She bought ... on her way to work. (paper)
4. He placed all the important ... in his briefcase. (paper)
5. I need some ... to write this message on. (paper)
6. Hurry up! We don't have much .... (time)
7. She has visited us several ... this month. (time)
8. He has no ... but he is keen to learn. (experience)
9. She had a lot of exciting ... during her travels. (experience)
10. We went far a walk in the ... after lunch. (wood)
11. His desk is made of ..... . (wood)
12. Jane is in her... reading a book. (room)
13. We have got plenty of ... for a party in here. (room)
14. I am going to have my ... cut tomorrow. (hair)
15. There was ...in my soup. (hair)
16. I'm thirsty. I need ... of water. (glass)
17. Susan only wears her ... when she reads. (glass)
18. This ornament is made of coloured ..... . (glass)
19. Helen bought ... in the sale at the electrical store. (iron)
20. The old gate was made of ... .(iron)

**4. Cross out the expressions which cannot be used with the nouns, as in the example.**

- 1 There are **several, many, much, plenty of, too little** things you can do to help.
- 2 He has met **a couple of, a few, very little, plenty of, too much** interesting people.
- 3 She earns **few, hardly any, plenty of, several, a great deal** of money.
- 4 We have got **no, many, lots of, a great deal of, a few** work to do.
- 5 Don't worry, there's **a little, plenty of, a couple of, many, a lot of** time.
- 6 **Both, Several, A large quantity of, Plenty of, Too much** students applied for the course.
- 7 He's got **no, hardly any, a little, some, a small amount of** qualifications.
- 8 She's got **hardly any, several, a little, a few, a lot of** experience in dealing with customers.
- 9 There is **too much, a lot of, hardly any, few, several** salt in this soup.
- 10 There is **a little, many, too much, a great number of, some** traffic on the roads today.

**5. Underline the correct word.**

- 1 A: I have a Physics exam tomorrow.  
B: Oh dear. Physics **is/are** a very difficult subject.
- 2 A: My office is three miles from my house.  
B: Three miles **is/are** a long way to walk to work.
- 3 A: My little brother has got measles.  
B: Oh dear. Measles **is/are** quite a serious illness.
- 4 A: Jane looked nice today, didn't she?  
B: Yes. Her clothes **were/was** very smart.
- 5 A: I've got two pounds. I'm going to buy a CD.  
B: Two pounds **is/are** not enough to buy a CD.
- 6 A: The classroom was empty when I walked past.  
B: Yes. The class **was/were** all on a school outing.
- 7 A: Have you just cleaned the stairs?  
B: Yes, so be careful. They **is/are** very slippery.
- 8 A: Did you ask John to fix your car?  
B: Yes. His advice **was/were** that I take it to a garage.

- 9 A: Did you enjoy your holiday?  
B: Yes, thank you. The weather **was/were** wonderful.
- 10 A: These trousers **is/are** very old.  
B: You should buy a new pair.
- 11 A: How **is/are** the company doing lately?  
B: Great. We opened up two more branches.
- 12 A: 'I am going to travel for two years when I finish school.  
B: Two years **is/are** a long time to be away from home.

**6. Finish the sentences, as in the example.**

- 1 You need a lot of experience to do this job. A lot of experience ...is needed to do this job...
- 2 They gave us some interesting information. The information ...
- 3 She likes Maths more than any other subject. Maths ...
- 4 We had mild weather this winter. The weather ...
- 5 We called the police immediately. The police ...
- 6 I told them some exciting news. The news ...
- 7 He was irritated because of the bad traffic. He was irritated because the ...
- 8 I stayed in very luxurious accommodation. The accommodation ...
- 9 The driver took the luggage out of the car. The luggage ...
- 10 She gave me very sensible advice. The advice she gave me ...
- 11 These shorts are too big for me. This pair of shorts ...
- 12 The hotel is in magnificent surroundings. The hotel surroundings ...
- 13 She's got long blonde hair. Her hair ...

**Артикль. The Article**

**1. Неопределенный a/an** (используется перед исчисляемыми существительными в единственном числе)

a cat –кот                      a dog –собака                      a boy – мальчик                      a girl -девочка  
a teacher - учитель

**2. Определенный the** (может использоваться с любыми существительными)

the cat -кот                      the houses –дома                      the water -вода                      the weather –погода  
the flowers - цветы

Если слово начинается с гласной буквы, к артиклю "a" добавляется буква "n", для того, чтобы две гласные не сливались: an apple (яблоко), an orange (апельсин), an author (автор) и т. д. Слово "an hour" (час) начинается с согласной буквы "h", но в слове эта буква не читается, т.е. слово начинается с гласного звука, поэтому к артиклю "a" также добавляется n = an

Упоминая объект впервые, перед ним ставят неопределенный артикль a/an при вторичном с упоминании того же самого объекта, перед ним ставят определенный артикль the

I see a cat, Я вижу кота (одного). The cat is black. (этот) Кот – черный.

This is a kitten. Это - котенок. (Один из многих) The kitten is hungry. (этот) Котенок - голодный.

I have a book- У меня есть книга. The book is interesting. (эта) Книга - интересная.

Неопределенный артикль a/an опускается перед исчисляемыми существительными и существительными во множественном числе.

a pen - pens (ручка - ручки) a dog - dogs (собака - собаки)                      a book - books (книга -книги)  
- water (вода)                      - snow (снег)                      - meat (мясо)

**Использование неопределенного артикля a**

один из множества (любой)	This is a cat.
первое упоминание в тексте	I see a bird.
при упоминании профессии	My brother is a pilot.
в восклицательных предложениях	What a good girl! What a surprise!

	Such a fine room!
вместо слова один	She is coming for a weak.
в определенных конструкциях there is a... I have a... he has a... I see a... this is a... that is a... It is a... I am a... he/she is a...	There is a book here. I have got a nice coat. He has a kind smile. I see a wolf. This is a dog. That is a doctor. It is a red pen. I am a good swimmer. He/she is a tourist
в ряде устойчивых словосочетаний at a quarter... in a loud, (a low, an angry voice) to have a good time a lot of to go for a walk such a... after a while in a day (a month, a week, a year)	Come at a quarter to 8. Don't speak to him in an angry voice. We had a good time in the country. She has got a lot of presents. Let's go for a walk. He is such a clever boy. You'll see them after a while. We are living in a day.

#### **Использование определенного артикля the**

если речь идет о конкретном лице или предмете	The pen is on the table.
при повторном упоминании того же самого объекта	I see a cat. The cat is black.
если слово обозначает нечто, существующее в единственном лице, с частями света	the sun, the moon, the Earth
со словами: only (только), main (главный), central (центральный), left (левый), right (правый), wrong (неправильный), next (следующий), last (последний), final (заключительный)	The only man I love the main road to the left, to the right It was the right answer. the final test
с порядковыми числительными	the first, the tenth
с прилагательными в превосходной степени	the kindest, the most interesting the best
с музыкальными инструментами и танцами	to play the piano, to dance the tango
с обобщающими существительными (класс людей) животных, термины, жанры)	The Britons keep their traditions.
с названиями музеев, кинотеатров, кораблей, галерей, газет, журналов	the Hermitage the Tretyakov Gallery the Avrora the Sesame Street
с названиями океанов, рек, морей, каналов, пустынь, групп, островов, штатов, горных массивов, наименований с of	the Atlantic ocean the Neva river the Black sea Changing of the Guard

#### **Использование определенного артикля в ряде устойчивых словосочетаний**

in the middle, in the corner in the morning, In the evening, in the afternoon what's the use? to the cinema, to the theatre, to the shop, to the market	The table is in the middle of the room. I never drink coffee in the evening. What's the use of going there so late? Do you like going to the theatre? He works at the shop.
--	---

at the cinema, at the theatre, at the shop, at the market the fact is (was) that... where is the...? in the country, to the country	The fact is that I have no money at all. Where is the doctor? We always spend summer in the country.
--	--

Сколько бы прилагательных-определений ни стояло перед существительным, все эти определения ставятся между артиклем и существительным: A big, black, fat cat большой, черный, толстый кот.

### Случаи, когда артикль не употребляется

если, перед существительным стоит притяжательное местоимение	a pen - my pen a dog - his dog the teacher - our teacher the apple - her apple
если перед существительным стоит указательное местоимение	the cats - those cats the books - these books a mouse - this mouse
если стоит другое существительное в притяжательном падеже	a car - father's car the horse - farmer's horse a bike - brother's bike the doll - sister's doll
если перед существительным стоит, количественное числительное	5 balls, 7 bananas, 2 cats
если перед существительным стоит отрицание "no"	She has no children. I see no birds.
перед именами	Mike, Kate, Jim, etc
с названиями дней недели	Sunday, Monday, etc.
с названиями месяцев	May, December, etc.
с названиями времен года	in spring, in winter
с названиями цветов	white, etc. I like green
с названиями спортивных игр	football, chess, etc.
с названиями блюд, напитков	tea, coffee, soup, etc,
с названиями праздников	Easter, Christmas, etc.
с названиями языков, если нет слова (язык). Если есть, нужен артикль the	English, etc. I learn English, the English language
с названиями стран	Russia, France, etc HO: the USA, the United Kingdom of Great Britain and Northern Ireland, the Netherlands, the Ukraine, the Congo
с названиями городов	Moscow, Paris, etc.
с названиями улиц, площадей	Trafalgar Square
с названиями парков	St James' Park, Hyde Park
с названиями мостов	Tower Bridge
с названиями одиночных гор	Kilimanjaro
с названиями озер	Loch Ness
с названиями континентов	Asia, Australia, etc.
с названиями одиночных островов	Cyprus
если перед существительными стоит вопросительное или отрицательное	what animals can swim? I know what thing you have lost!



местоимение	
-------------	--

## ГЛАГОЛ (THE VERB)

Глаголом называется часть речи, обозначающая действие или состояние предмета или лица.

В английском языке признаком глагола в неопределенной форме (инфинитиве) является частица to.

**По своей структуре** глаголы делятся на:

1. Простые, состоящие только из одного корня:

to fire - стрелять; зажигать

to order - приказывать

to read - читать

to play - играть

2. Производные, состоящие из корня и префикса, из корня и суффикса или из корня, префикса и суффикса:

to unpack - распаковывать

to dismiss - увольнять, отпускать

to realize - представлять себе

to shorten - укорачивать (ся)

to encounter - встречать (ся), наталкивать (ся)

to regenerate - перерождаться, возрождаться

3. Сложные, состоящие из двух основ (чаще всего основы существительного или прилагательного и основы глагола):

to broadcast (broad + cast) - передавать по радио

to whitewash (white + wash) - белить

4. Составные, состоящие из глагольной основы и наречия или предлога:

to carry out - выполнять

to sit down - садиться

**По значению** глаголы делятся на смысловые и служебные.

1. Смысловые глаголы имеют самостоятельное значение, выражают действие или состояние: Lomonosov as a poet and scientist played a great role in the formation of the Russian literary language. Как поэт и ученый Ломоносов сыграл огромную роль в создании русского литературного языка.

2. Служебные глаголы не имеют самостоятельного значения и употребляются для образования сложных форм глагола или составного сказуемого. Они являются спрягаемым элементом сказуемого и в его формах выражается лицо, число и время. К ним относятся:

1. Глаголы-связки to be быть, to become становиться, to remain оставаться, to grow становиться, to get, to turn становиться, to look выглядеть, to keep сохраняться.

Every man is the maker of his own fortune. Каждый человек-творец своей судьбы.

2. Вспомогательные глаголы to be, to do, to have, to let, shall, will (should, would):

The kitchen was supplied with every convenience, and there was even a bath-room, a luxury the Gerhardts had never enjoyed before. На кухне имелись все удобства; была даже ванная комната- роскошь, какой Герхардты никогда до сих пор не обладали.

3. Модальные глаголы can, may, must, ought, need: He that would eat the fruit must climb the tree. Кто любит фрукты, должен влезть на дерево (чтобы сорвать). (Любишь кататься-люби и саночки возить.)

**Все формы глагола в английском языке делятся на личные и неличные.**

Личные формы глагола выражают время, лицо, число, наклонение. Они выполняют в предложении функцию сказуемого. К личным формам относятся все формы времен действительного и страдательного залога (изъявительного и сослагательного наклонения):

As you leave the Kremlin by Spassky Gate you come out on the Red Square. Если вы выходите из Кремля мимо Спасских Ворот, вы оказываетесь на Красной площади.

Неличные формы глагола не различаются по лицам и числам. Они не могут самостоятельно выполнять в предложении функцию сказуемого, но могут входить в его состав. К неличным формам относятся: инфинитив, причастие и герундий. Every step towards eliminating nuclear weapons is in the interests of every nation. Любой шаг в направлении уничтожения ядерного оружия служит интересам каждого государства.

Личные формы глагола в английском языке имеют три наклонения: изъявительное (the Indicative Mood), повелительное (the Imperative Mood) и сослагательное (the Subjunctive Mood).

**Глаголы в изъявительном наклонении** выражают реальное действие, передают факты: His son goes to school. Его сын учится в школе.

She has written an interesting article. Она написала интересную статью.

A new building of the theatre was built in this street. На этой улице построили новое здание театра.

**Глаголы в повелительном наклонении** выражают приказание, просьбу, совет, запрещение, команду:

"Don't buy them", warned our cautious driver. "Не покупайте их", - предупредил наш осторожный шофер.

Undertake not what you cannot perform but be careful to keep your promise. Не беритесь за то, что не сможете выполнить, но старайтесь сдержать обещание.

**Глаголы в сослагательном наклонении** выражают действие не реальное, а желательное или предполагаемое: If there were no bad people, there would be no good lawyers. Если бы не было плохих людей, не было бы хороших адвокатов.

Как личные, так и неличные формы глагола имеют **два залога**: действительный (the Active Voice) и страдательный (the Passive Voice).

**Глаголы в действительном залоге** выражают действие, которое производится подлежащим: I inform you that I have carried out the mission. Сообщаю, что я выполнил задание.

**Глаголы в страдательном залоге** выражают действие, которое испытывает на себе подлежащее: I was informed that the mission had been carried out. Мне сообщили, что задание было выполнено.

Формы глагола могут выражать отношение между действием и временем. В русском языке бывают глаголы **совершенного и несовершенного вида**. Глаголы совершенного вида обозначают действие, которое закончено, и есть его результат:

Он прочитал эту статью с интересом.

**Глаголы несовершенного вида** обозначают действие, указывая на его повторяемость, длительность, незаконченность: Вчера он читал эту статью с интересом. (Но он мог и не прочитать ее).

Вид глагола в русском языке выражается либо изменением его формы, либо с помощью суффиксов и приставок. Видовые значения глагола в английском языке выражаются сочетанием вспомогательного глагола с причастием настоящего или прошедшего времени смыслового глагола.

В английском языке четыре видо-временных группы глагола: неопределенные времена (Indefinite Tenses), продолженные времена (Continuous Tenses), совершенные времена (Perfect Tenses), и совершенные продолженные времена (Perfect Continuous Tenses). В каждой временной группе три времени: настоящее (Present), прошедшее (Past), будущее (Future).

### Глагол "to be"

A: Are you from England?

B: No, we aren't. We're from China.

He's Tom and she's Helen. They are friends.

Утверждение		Отрицание		Вопрос
Полная форма	Краткая форма	Полная форма	Краткая форма	Am I?

I am	I'm	I am not	I'm not	Are you?
You are	You're	You are not	You aren't	Is he?
He is	He's	He is not	He isn't	Is she?
She is	She's	She is not	She isn't	Is it?
It is	It's	It is not	It isn't	Are we?
We are	We're	We are not	We aren't	Are you?
You are	You're	You are not	You aren't	Are they?
They are	They're	They are not	They aren't	

Краткими ответами называются ответы на вопросы, начинающиеся с глагольной формы *is /are*; в кратком ответе содержание вопроса не повторяется. Употребляется только *Yes* или *No*, далее личное местоимение в именительном падеже и глагольная форма *is (isn't) / are (aren't)*.  
 Например: *Are you British? No, I'm not.*  
*Yes, I am /we are. No, I'm not/we aren't.*  
*Yes, he/she/it is. No, he/she/it isn't.*  
*Yes, they are. No, they aren't.*

### WAS/WERE

Bob is eighty. He's old and weak.

Mary, his wife is seventy-nine. She's old too.

Fifty years ago they were young. Bob was strong. He wasn't weak. Mary was beautiful. She wasn't old.

В прошедшем простом времени (past simple) глагол "to be" с личными местоимениями в именительном падеже имеет следующие формы: *was* для *I, he, she, it* и *–were* для *–we, you, they*.

В вопросах *was/were* ставятся перед личным местоимением в именительном падеже (*I, you, he* и т.д.) или существительным. Например: *She was ill yesterday. -> Was she ill yesterday?* Отрицания образуются путем постановки *not* после *was/were*. Например: *She was not ill yesterday. She wasn't ill yesterday.*

Утверждение	Отрицание		Вопрос
	Полная форма	Краткая форма	
I was	I was not	I wasn't	Was I?
You were	You were not	You weren't	Were you?
He was	He was not	He wasn't	Was he?
She was	She was not	She wasn't	Was she?
It was	It was not	It wasn't	Was it?
We were	We were not	We weren't	Were we?
You were	You were not	You weren't	Were you?
They were	They were not	They weren't	Were they?

### ОБОРОТ THERE IS/THERE ARE

There is a sofa in the room. There are two pictures on the wall. There isn't a TV in the room. What else is there in the room?

Мы употребляем конструкцию *there is/there are*, чтобы сказать, что кто-то или что-то существует или находится в определенном месте. Краткая форма *there is – there's*. *There are* не имеет краткой формы. Например: *There is (There's) a sofa in the room. There are four children in the garden.*

Вопросительная форма: *Is there? Are there?* Например: *Is there a restaurant in the town? Are there any apples in the basket?*

Отрицательная форма: *There isn't .../There aren't ...* Например: *There is not / isn't a man in the room. There are not/aren't any cars in the street.*

Краткие ответы строятся с помощью *Yes, there is/are* или *No, there isn't / aren't*. Содержание вопроса не повторяется.

Yes, there is. No, there isn't.

Yes, there are. No, there aren't.

Мы употребляем *there is / there are*, чтобы сказать, что что-то существует или находится в определенном месте, *it is / they are* - когда уже упоминали об этом. Например: *There is a house in the picture.*

*It is a big house.* (Но не: *It's a house in the picture.*)

*There are three books on the desk.*

*They are history books.* (Но не: *They are three books on the desk.*)

### Конструкция **There was/There were**

*This is a modern town today.*

*There are a lot of tall buildings and shops. There are cars and there isn't much peace and quiet.*

*This is the same town fifty years ago.*

*There weren't any tall buildings. There were some old houses. There weren't many cars and there wasn't much noise.*

Конструкция *There was/There were* - это *There is / There are* в форме *past simple*. *There was* употребляется с существительными в единственном числе. Например: *There was a post office in the street thirty years ago.* *There were* употребляется с существительными во множественном числе. Например: *There were a few houses in the street thirty years ago.*

В вопросах *was/were* ставятся перед *there*. Например: *Was there a post office in the street thirty years ago? Were there any houses in the street thirty years ago?*

Отрицания строятся путем постановки *not* после *was / were*. Например: *There was not / wasn't a post office in the street thirty years ago. There were not / weren't any houses in the street thirty years ago.*

Утверждение	Отрицание		Вопрос
There was There were	Полная форма There was not There were not	Краткая форма There wasn't There weren't	Was there? Were there?

Краткие ответы строятся с помощью *Yes* или *No* и *there was/there were*. Содержание вопроса не повторяется.

*Was there a book on the desk? Yes, there was. No, there wasn't.*

*Were there any people in the shop? Yes, there were. No, there weren't.*

### Глагол **Have got**

*A bird has got a beak, a tail and wings.*

*Has she got long hair? No, she hasn't. She's got short hair.*

*What have they got? They've got roller blades. They haven't got skateboards.*

*She has got a headache.*

*Have (got)* используется:

а) чтобы показать, что что-то принадлежит кому-то. Например: *He's got a ball.*

б) при описании людей, животных или предметов. Например: *She's got blue eyes.*

в) в следующих высказываниях: *I've got a headache. I've got a temperature. I've got a cough, I've got a toothache, I've got a cold, I've got a problem.*

Утверждение		Отрицание		Вопрос
Полная форма I have (got)	Краткая форма I've (got)	Полная форма I have not (got)	Краткая форма I haven't (got)	Have I (got)?
You have (got)	You've (got)	You have not (got)	You haven't (got)	Have you (got)?
He has (got)	He's (got)	He has not (got)	He hasn't (got)	Has he (got)?
She has (got)	She's (got)	She has not (got)	She hasn't (got)	Has she (got)?
It has (got)	It's (got)	It has not (got)	It hasn't (got)	Has it (got)?
We have (got)	We've (got)	We have not (got)	We haven't (got)	Have we (got)?

You have (got)	You've (got)	You have not (got)	You haven't (got)	Have they (got)?
They have (got)	They've (got)	They have not (got)	They haven't (got)	

### Had

Grandpa, did you have a TV when you were five?

No, I didn't. People didn't have TV's then. They had radios.

Have (had) в past simple имеет форму Had для всех лиц.

Вопросы строятся с помощью вспомогательного глагола did, личного местоимения в именительном падеже и глагола - have. Например: Did you have many toys when you were a child?  
Отрицания строятся с помощью did not и have. Например: I did not / didn't have many toys when I was a child.

Утверждение	Отрицание		Вопрос
I had	Полная форма I did not have	Краткая форма I didn't have	Did I have?
You had	You did not have	You didn't have	Did you have?
He had	He did not have	He didn't have	Did he have?
She had	She did not have	She didn't have	Did she have?
It had	It did not have	It didn't have	Did it have?
We had	We did not have	We didn't have	Did we have?
You had	You did not have	You didn't have	Did you have?
They had	They did not have	They didn't have	Did they have?

### Имя прилагательное. The Adjective

Категории	Прилагательное в русском языке	Прилагательное в английском языке
<b>Число</b>	изменяется	не изменяется
<b>Род</b>	изменяется	не изменяется
<b>Падеж</b>	изменяется	не изменяется

### Образование имен прилагательных

Имена прилагательные бывают: **простые и производные**

К **простым** именам прилагательным относятся прилагательные, не имеющие в своем составе **ни приставок, ни суффиксов**: **small** - *маленький*, **long** - *длинный*, **white** - *белый*.

К **производным** именам прилагательным относятся прилагательные, имеющие в своем составе **суффиксы** или **приставки**, или одновременно и те, и другие.

### Суффиксальное образование имен прилагательных

Суффикс	Пример	Перевод
<b>- ful</b>	useful doubtful	полезный сомневающийся
<b>- less</b>	helpless useless	беспомощный бесполезный
<b>- ous</b>	famous dangerous	известный опасный
<b>- al</b>	formal central	формальный центральный
<b>- able</b>	eatable capable	съедобный способный

### Приставочный способ образования имен прилагательных

Приставка	Пример	Перевод
<b>un -</b>	<b>uncooked</b> <b>unimaginable</b>	<b>невареный</b> <b>невообразимый</b>
<b>in -</b>	<b>incapable</b> <b>inhuman</b>	<b>неспособный</b> <b>негуманный</b>
<b>il -</b>	<b>illegal</b> <b>illiberal</b>	<b>нелегальный</b> <b>необразованный</b>
<b>im -</b>	<b>impossible</b> <b>impractical</b>	<b>невозможный</b> <b>непрактичный</b>
<b>dis -</b>	<b>dishonest</b> <b>disagreeable</b>	<b>бесчестный</b> <b>неприятный</b>
<b>ir -</b>	<b>irregular</b> <b>irresponsible</b>	<b>неправильный</b> <b>безответственный</b>

Некоторые имена прилагательные являются составными и образуются из двух слов, составляющих одно понятие: **light-haired** – светловолосый, **snow-white** – белоснежный.

### Прилагательные, оканчивающиеся на – ed и на - ing

- ed	- ing
Описывают чувства и состояния	Описывают предметы, вещи, занятия, вызывающие эти чувства
<b>interested</b> – интересующийся, заинтересованный	<b>interesting</b> - интересный
<b>bored</b> - скучающий	<b>boring</b> - скучный
<b>surprised</b> - удивленный	<b>surprising</b> - удивительный

### Степени сравнения прилагательных

Английские прилагательные не изменяются ни по числам, ни по родам, но у них есть **формы степеней сравнения**.

Имя прилагательное в английском языке имеет **три формы** степеней сравнения:

- **положительная** степень сравнения (**Positive Degree**);
- **сравнительная** степень сравнения (**Comparative Degree**);
- **превосходная** степень сравнения (**Superlative Degree**).

Основная форма прилагательного - положительная степень. Форма сравнительной и превосходной степеней обычно образуется от формы положительной степени одним из следующих способов:

#### 1. -er. -est

Односложные прилагательные образуют **сравнительную степень** путем прибавления к **форме прилагательного в положительной степени** суффикса - **er**. Примерно, тоже самое мы делаем и в русском языке - добавляем “е” (большой - больше, холодный - холоднее).

**Превосходная степень** образуется путем прибавления суффикса - **est**. Артикль **the** **обязателен!!!**

Положительная степень	Сравнительная степень	Превосходная степень
<b>cold</b> - холодный	<b>colder</b> - холоднее	<b>the coldest</b> - самый холодный
<b>big</b> - большой	<b>bigger</b> - больше	<b>the biggest</b> - самый большой
<b>kind</b> - добрый	<b>kinder</b> - добрее	<b>the kindest</b> - самый добрый

По этому же способу образуются степени сравнения двусложных прилагательных оканчивающихся на **-y, -er, -ow, -ble**:

Положительная степень	Сравнительная степень	Превосходная степень
-----------------------	-----------------------	----------------------

<b>clever</b> — умный <b>easy</b> - простой <b>able</b> - способный <b>busy</b> - занятой	<b>cleverer</b> - умнее <b>easier</b> - проще <b>abler</b> - способнее <b>busier</b> - более занятой	<b>the cleverest</b> - самый умный <b>the easiest</b> - самый простой <b>the ablest</b> - самый способный <b>the busiest</b> - самый занятой
--	---	---

При образовании степеней сравнения посредством суффиксов – **er** и – **est** соблюдаются следующие **правила орфографии**:

Если прилагательное заканчивается на немое “**e**”, то при прибавлении – **er** и – **est** немое “**e**” опускается:

**large** – **larger** - **the largest** / большой – больше – самый большой  
**brave** – **braver** – **the bravest** / смелый – смелее – самый смелый

Если прилагательное заканчивается на согласную с предшествующим кратким гласным звуком, то в сравнительной и превосходной степени **конечная согласная буква удваивается**:

**big** – **bigger** – **biggest** / большой – больше – самый большой  
**hot** – **hotter** – **hottest** / горячий – горячее – самый горячий  
**thin** – **thinner** – **thinnest** / тонкий – тоньше – самый тонкий

Если прилагательное заканчивается на “**y**” с предшествующей согласной, то в сравнительной и превосходной степени “**y**” переходит в “**i**”:

**busy** – **busier** – **busiest** / занятой – более занятой – самый занятой  
**easy** – **easier** – **easiest** / простой – проще – самый простой

### 2. more, the most

Большинство двусложных прилагательных и прилагательных, состоящих из трех и более слогов, образуют сравнительную степень при помощи слова **more**, а превосходную – при помощи слова **most**.

Эти слова ставятся перед именами прилагательными в положительной степени:

Положительная степень	Сравнительная степень	Превосходная степень
<b>beautiful</b> - красивый <b>interesting</b> – интересный <b>important</b> - важный	<b>more beautiful</b> - красивее <b>more interesting</b> - интереснее <b>more important</b> - важнее	<b>the most beautiful</b> - самый красивый <b>the most interesting</b> - самый интересный <b>the most important</b> - самый важный

### Особые формы

Положительная степень	Сравнительная степень	Превосходная степень
<b>good</b> - хороший <b>bad</b> - плохой <b>little</b> - маленький <b>much/many</b> - много <b>far</b> - далекий/далеко <b>old</b> - старый	<b>better</b> - лучше <b>worse</b> - хуже <b>less</b> - меньше <b>more</b> - больше <b>farther/further</b> - дальше <b>older/elder</b> - старше	<b>the best</b> - самый лучший <b>the worst</b> - самый плохой <b>the least</b> - самый маленький, меньше всего <b>the most</b> - больше всего <b>the farthest/furthest</b> - самый дальний <b>the oldest/eldest</b> - самый старый

### 3. less, the least

Для выражения **меньшей** или **самой низкой** степени качества предмета по сравнению с другими предметами употребляются соответствующие слова **less** – менее и **the least** – наименее, которые ставятся перед прилагательными в форме положительной степени.

Положительная степень	Сравнительная степень	Превосходная степень
<b>beautiful</b> – красивый <b>interesting</b> - интересный	<b>less beautiful</b> - менее красивый	<b>the least beautiful</b> – самый некрасивый

<b>important</b> - важный	<b>less interesting</b> – менее интересный <b>less important</b> - менее важный	<b>the least interesting</b> – самый неинтересный <b>the least important</b> – самый неважный
---------------------------	--	--

#### Другие средства сравнения двух предметов или лиц

Конструкция	Комментарий	Примеры
<b>As...as</b> (такой же, так же)	Для сравнения двух объектов одинакового качества	He is <b>as</b> strong <b>as</b> a lion. Он такой же сильный, как лев. She is <b>as</b> clever <b>as</b> an owl. Она такая же умная, как сова.
<b>Not so...as</b> (не такой, как)	в отрицательных предложениях	He is <b>not so</b> strong <b>as</b> a lion. Он не такой сильный, как лев. She is <b>not so</b> clever <b>as</b> an owl. Она не такая умная, как сова.
<b>The...the</b> (с двумя сравнительными степенями)	показывает зависимость одного действия от другого	<b>The more</b> we are together <b>the happier</b> we are. Чем больше времени мы проводим вместе, тем счастливее мы становимся. <b>The more</b> I learn this rule <b>the less</b> I understand it. Чем больше я учу это правило, тем меньше я его понимаю.

#### Особые замечания об употреблении сравнительных и превосходных степеней имен прилагательных:

- Сравнительная степень может быть усилена употреблением перед ней слов со значением «гораздо, значительно»:  
His new book is **much more** interesting than previous one. *Его новая книга гораздо более интересная, чем предыдущая.*  
This table is **more** comfortable than **that one**. *Этот стол более удобный чем тот.*
- После союзов **than** и **as** используются либо личное местоимение в именительном падеже с глаголом, либо личное местоимение в объектном падеже:  
I can run **as fast as** him (**as he can**). *Я могу бегать так же быстро, как он.*

#### Числительное. The numeral

Перед сотнями, тысячами, миллионами обязательно называть их количество, даже если всего одна сотня или одна тысяча:

**126 – one hundred twenty six**

**1139 – one thousand one hundred and thirty nine**

В составе числительных – сотни, тысячи и миллионы не имеют окончания множественного числа: **two hundred – 200, three thousand – 3000, и т.д.**

**НО:** окончание множественного числа добавляется hundred, thousand, million, когда они выражают неопределенное количество сотен, тысяч, миллионов. В этом случае после них употребляется существительное с предлогом **“of”**:

**hundreds of children** – сотни детей

**thousands of birds** – тысячи птиц

**millions of insects** – миллионы насекомых

Начиная с 21, числительные образуются так же как в русском языке:

**20+1=21** (twenty + one = **twenty one**)

**60+7=67** (sixty + seven = **sixty seven**) и т.д.



### Как читать даты

<b>1043</b>	ten forty-three
<b>1956</b>	nineteen fifty-six
<b>1601</b>	sixteen o one
<b>2003</b>	two thousand three
<b>В 2003 году</b>	in two thousand three
<b>1 сентября</b>	the first of September
<b>23 февраля</b>	the twenty-third of February

### ДРОБНЫЕ ЧИСЛИТЕЛЬНЫЕ (FRACTIONAL NUMERALS)

В простых дробях (Common Fractions) числитель выражается количественным числительным, а знаменатель порядковым:

1/7- one seventh одна седьмая

При чтении простых дробей, если числитель их больше единицы, к знаменателю прибавляется окончание множественного числа -s:

2/4 - two fourths - две четвертых

2/3 -two thirds - две третьих

3 1/5 - three and one fifth - три целых и одна пятая

1/2 - one second, a second, one half, a half - одна вторая, половина

1/4 -one fourth, a fourth, one quarter, a quarter - одна четвертая, четверть

В десятичных дробях (Decimal Fractions) целое число отделяется точкой, и каждая цифра читается отдельно. Ноль читается nought [no:t] (в США - zero ['zierou]).

4.25 four point twenty-five; four point two five

0.43 nought point forty-three; nought point four three

Существительные, следующие за дробью, имеют форму единственного числа, и перед ними при чтении ставится предлог -of:

2/3 metre- two thirds of a metre

две третьих метра

0.05 ton - nought point nought five of a ton

ноль целых пять сотых тонны

Существительные, следующие за смешанным числом, имеют форму множественного числа и читаются без предлога of:

35 1 /9 tons -thirty-five and one ninth tons

14.65 metres -one four (или fourteen) point six five (или sixty-five) metres

В обозначениях номеров телефонов каждая цифра читается отдельно, ноль здесь читается [ou]:

224-58-06 ['tu:'tu:'fo:'faiv'eit'ou'siks]

## *ТЕМА 2. Учебно-познавательная сфера общения (Я и мое образование)*

### **Тематика общения:**

1. Высшее образование в России и за рубежом.
2. Мой вуз.
3. Студенческая жизнь.

### **Проблематика общения:**

1. Уровни высшего образования.
2. Уральский государственный горный университет.
3. Учебная и научная работа студентов.
4. Культурная и спортивная жизнь студентов.

### **2.1 Запомните слова и выражения, необходимые для освоения тем курса:**

#### **The Ural State Mining University**

<p><b>Mining University</b> – Горный университет;  <b>higher educational institution</b> - высшее учебное заведение;  <b>to provide</b> - зд. Предоставлять;  <b>full-time education</b> - очное образование;  <b>extramural education</b> - заочное образование;  <b>to award</b> – награждать;  <b>post-graduate courses</b> – аспирантура;</p>	<p><b>scientific research centre</b> - центр научных исследований;  <b>master of science</b> - кандидат наук;  <b>capable</b> – способный;  <b>to take part in</b> - принимать участие;  <b>graduate</b> – выпускник;  <b>to dedicate</b> – посвящать;  <b>to carry out scientific work</b> - выполнять научную работу;</p>
<p><b>Faculty of Mining Technology</b> - горно – технологический;  <b>Faculty of Engineering and Economics</b> - инженерно-экономический;  <b>Institute of World Economics</b> – Институт мировой экономики;  <b>Faculty of Mining Mechanics</b> - горно-механический;  <b>Faculty of Civil Protection</b> – гражданской защиты;  <b>Faculty of City Economy</b> – городского хозяйства;</p>	<p><b>Faculty of Geology &amp; Geophysics</b> – геологии и геофизики;  <b>Faculty of extramural education</b> – заочный;  <b>department</b> – кафедра;  <b>dean</b> – декан;  <b>to train specialists in</b> - готовить специалистов;  <b>to consist of</b> - состоять из;  <b>preparatory</b> – подготовительный;  <b>additional</b> – дополнительный;  <b>to offer</b> – предлагать;</p>
<p><b>to house</b> - размещать /ся/;  <b>building</b> – здание;  <b>Rector’s office</b> – ректорат;  <b>Dean’s office</b> – деканат;  <b>department</b> – кафедра;  <b>library</b> – библиотека;  <b>reading hall</b> - читальный зал;  <b>assembly hall</b> - актовый зал;  <b>layout</b> - расположение, план;  <b>administrative offices</b> - административные отделы;</p>	<p><b>computation centre</b> - вычислительный центр;  <b>canteen</b> – столовая;  <b>to have meals</b> – питаться;  <b>hostel</b> – общежитие;  <b>to go in for sports</b> - заниматься спортом;  <b>wrestling</b> – борьба;  <b>weight lifting</b> - тяжелая атлетика;  <b>skiing</b> - катание на лыжах;  <b>skating</b> - катание на коньках;  <b>chess</b> – шахматы;</p>
<p><b>academic work</b> - учебный процесс;  <b>academic year</b> - учебный год;  <b>to consist of</b> - состоять из;  <b>bachelor's degree</b> - степень бакалавра;</p>	<p><b>general geology</b> - общая геология;  <b>foreign language</b> - иностранный язык;  <b>to operate a computer</b> - работать на компьютере;</p>

<b>course of studies</b> - курс обучения; <b>to last</b> - длиться; <b>term</b> - семестр; <b>to attend lectures and classes</b> - посещать лекции и занятия; <b>period</b> - пара, 2 – х часовое занятие; <b>break</b> - перерыв; <b>subject</b> - предмет; <b>descriptive geometry</b> - начертательная геометрия;	<b>to take a test (an exam)</b> - сдавать зачет, экзамен; <b>to pass a test (an exam)</b> - сдать зачет, экзамен; <b>to fail a test (an exam)</b> - не сдать зачет, экзамен; <b>to fail in chemistry</b> - не сдать химию; <b>holidays, vacations</b> - каникулы; <b>to present graduation paper</b> - представлять дипломные работы; <b>for approval</b> - к защите;
---	---

*The Faculty of Mining Technology* trains specialists in: mine surveying - маркшейдерская съемка; underground mining of mineral deposits - подземная разработка месторождений полезных ископаемых; mine and underground construction - шахтное и подземное строительство; surface mining (open-cut mining ) - открытые горные работы; physical processes of mining, oil and gas production - физические процессы горного и нефтегазового производства; placer mining - разработка россыпных месторождений; town cadastre - городской кадастр.

*The Institute of World Economics* trains specialists in: land improvement, recultivation and soil protection - мелиорация, рекультивация и охрана земель; engineer protection of environment in mining - инженерная защита окружающей среды в горном деле; computer systems of information processing and control - автоматизированные системы обработки информации и управления; economics and management at mining enterprises - экономика и управление на предприятиях горной промышленности.

*The Faculty of Mining Mechanics* trains specialists in: electromechanical equipment of mining enterprises - электромеханическое оборудование горных предприятий; designing & production of mining, oil and gas machinery - конструирование и производство горных и нефтегазопромисловых машин; technological and service systems of exploitation and maintenance of machines and equipment - технологические и сервисные системы эксплуатации и ремонта машин и оборудования; motorcars and self-propelled mining equipment - автомобили и самоходное горное оборудование; electric drive and automation of industrial units and technological complexes - электропривод и автоматика промышленных установок и технологических комплексов; automation of technological processes and industries - автоматизация технологических процессов и производств; mineral dressing - обогащение полезных ископаемых.

*The Faculty of Geology & Geophysics* trains specialists in: geophysical methods of prospecting and exploring mineral deposits - геофизические методы поисков и разведки месторождений полезных ископаемых; according to some specializations: geoinformatics – геоинформатика; applied geophysics - прикладная геофизика; structural geophysics - структурная геофизика; geological surveying and exploration of mineral deposits - геологическая съемка и поиски МПИ; geology and mineral exploration - геология и разведка МПИ; prospecting and exploration of underground waters and engineering - геологическая разведка подземных вод и инженерно-геологические изыскания; applied geochemistry, petrology and mineralogy - прикладная геохимия, петрология и минералогия; drilling technology - технология и техника разведки МПИ.

## 2.2 Подготовьте устный рассказ по теме на основе предложенного:

This text is dedicated to the history of the Ural State Mining University formerly called the Sverdlovsk Mining Institute. It was founded in 1917. It is the oldest higher technical educational institution in the Urals. In 1920 the Mining Institute became a faculty of the Ural State University and in 1925 of the Ural Polytechnical Institute. In 1930 this faculty was reorganized into the Mining Institute. The Institute was named after V.V. Vakhrushev the USSR Coal Industry Minister in 1947. It was awarded the Order of the Red Banner of Labour in 1967.

In 1993 the Sverdlovsk Mining Institute was reorganized into The Ural State Academy of Mining and Geology. In 2004 The Ural State Academy of Mining and Geology was reorganized into The Ural State Mining University. The University provides full-time and extramural education in many specialities. There are post graduate courses at the University as well.

The University is an important scientific research center. Many doctors and masters of Science teach and carry out scientific work at the University. Capable students take part in research projects. The graduates of the University work all over the country.

There are six faculties at the Ural State Mining University: Faculty of Mining Technology; Faculty of Mining Mechanics; Faculty of Geology & Geophysics; Faculty of Civil Protection; Faculty of City Economy; Faculty of Extramural Education; and The Institute of World Economics.

Besides there is a Preparatory faculty where young people get special training before taking entrance exams. The Faculty of Additional Education offers an opportunity to get the second higher education.

Each faculty trains mining engineers in different specialities.

There are many specialities at the Faculty of Extramural Education where students have to combine work with studies. Very often the Ural State Mining University organizes training specialists in new modern specialities.

Faculties consist of Departments. Each faculty is headed by the Dean. The head of the Academy is the Rector.

The University is housed in four buildings. Building One houses - the Rector's office, the Deans' offices, number of administrative offices, Faculty of City Economy, the Faculty of Mining Mechanics with its numerous departments and laboratories (labs).

Building Two houses the Faculty of Mining Technology, Faculty of Civil Protection, the Deans' offices, many departments, labs and the computation centre.

Building Three houses the Faculty of Geology & of Geophysics, the Faculty of Extramural Education, the Dean's offices, many departments and labs. The Ural Geological Museum, the Museum of the History of the Ural State Mining University and some administrative offices are also housed in this building.

Building Four houses The Institute of World Economics, the Dean's office, departments and labs, the library, reading halls, the Assembly hall, the students cultural centre and a large canteen where students can have their meals.

The library and the reading halls provide students with all kinds of reading: textbooks, reference books / справочники/ dictionaries, magazines and fiction/ художественная литература/.

Besides not far from the University there are four five-storied buildings of the student hostel, where most students live. Near the hostels there is a House of Sports. There students can go in for different kinds of sports: chess, badminton, table tennis, boxing, wrestling, weight lifting, basketball, volleyball, handball.

The Ural State Mining University offers students three different programs of higher education such as: Bachelors, Diplomate Engineers and Magisters.

The course of studies for a bachelor's degree lasts four years. The academic year begins in September and ends in June. It consists of two terms - September to January and February to June. Students attend lectures and practical classes. As a rule, there are three or four periods of lectures and Classes a day with 20 minutes break between them.

During their first two years students take the following subjects: higher mathematics, physics, chemistry, theoretical air-mechanics, descriptive geometry, general geology, mineralogy, geodesy, history, a foreign language (English, French or German). Besides all the students learn to operate a computer.

Students take their tests and exams at the end of each term. After exams students have their holidays or vacations. At the end of the academic year the students of the academy have practical work at mines, mineral dressing plants, geological & geophysical parties. At the end of the final year students present their graduation papers for approval. After getting the Bachelor's degree the graduates have a possibility to continue their education. They can enter a Diplomate Engineer's course or studies

which lasts one academic year or the graduates can take a two-year program of Magister's degree. After defending final papers these graduates can enter the post-graduate courses.

### **2.3 Систематизация грамматического материала:**

1. Образование видовременных форм глагола в активном залоге.

#### **Образование видовременных форм глагола в активном залоге**

**Present Simple** употребляется для выражения:

1. постоянных состояний,  
2. повторяющихся и повседневных действий (часто со следующими наречиями: always, never, usually и т.д.). Mr Gibson is a businessman. He lives in New York, (постоянное состояние) He usually starts work at 9 am. (повседневное действие) He often stays at the office until late in the evening, (повседневное действие)

3. непреложных истин и законов природы, The moon moves round the earth.

4. действий, происходящих по программе или по расписанию (движение поездов, автобусов и т.д.). The bus leaves in ten minutes.

Маркерами present simple являются: usually, always и т.п., every day / week / month / year и т.д., on Mondays / Tuesdays и т.д., in the morning / afternoon / evening, at night / the weekend и т.д.

**Present Continuous** употребляется для выражения:

1. действий, происходящих в момент речи He is reading a book right now.

2. временных действий, происходящих в настоящий период времени, но не обязательно в момент речи She is practising for a concert these days. (В данный момент она не играет. Она отдыхает.)

3. действий, происходящих слишком часто и по поводу которых мы хотим высказать раздражение или критику (обычно со словом "always") "You're always interrupting me!"(раздражение)

4. действия, заранее запланированных на будущее. He is flying to Milan in an hour. (Это запланировано.)

Маркерами present continuous являются: now, at the moment, these days, at present, always, tonight, still и т.д.

Во временах группы **Continuous** обычно **не употребляются** глаголы:

1. выражающие восприятия, ощущения (see, hear, feel, taste, smell), Например: This cake tastes delicious. (Но не: This cake is tasting delicious)

2. выражающие мыслительную деятельность [know, think, remember, forget, recognize(ze), believe, understand, notice, realise(ze), seem, sound и др.],

Например: I don't know his name.

3. выражающие эмоции, желания (love, prefer, like, hate, dislike, want и др.), Например: Shirley loves jazz music.

4. include, matter, need, belong, cost, mean, own, appear, have (когда выражает принадлежность) и т.д. Например: That jacket costs a tot of money. (Но не: That jacket is costing a lot of money.)

**Present perfect** употребляется для выражения:

1. действий, которые произошли в прошлом в неопределенное время. Конкретное время действия не важно, важен результат, Kim has bought a new mobile phone. (Когда она его купила? Мы это не уточняем, поскольку это не важно. Важного, что у нее есть новый мобильный телефон.)

2. действий, которые начались в прошлом и все еще продолжаются в настоящем, We has been a car salesman since /990. (Он стал продавцом автомобилей в 1990 году и до сих пор им является.)

3. действий, которые завершились совсем недавно и их результаты все еще ощущаются в настоящем. They have done their shopping. (Мы видим, что они только что сделали покупки, поскольку они выходят из супермаркета с полной тележкой.)

4. Present perfect simple употребляется также со словами "today", "this morning / afternoon" и т.д., когда обозначенное ими время в момент речи еще не истекло. He has made ten photos this morning. (Сейчас утро. Указанное время не истекло.)

К маркерам present perfect относятся: for, since, already, just, always, recently, ever, how long, yet, lately, never, so far, today, this morning/ afternoon / week / month / year и т.д.

**Present perfect continuous** употребляется для выражения:

1. действий, которые начались в прошлом и продолжаются в настоящее время He has been painting the house for three days. (Он начал красить дом три дня назад и красит его до сих пор.)

2. действий, которые завершились недавно и их результаты заметны (очевидны) сейчас. They're tired. They have been painting the garage door all morning. (Они только что закончили красить. Результат их действий очевиден. Краска на дверях еще не высохла, люди выглядят усталыми.)

Примечание.

1. С глаголами, не имеющими форм группы Continuous, вместо present perfect continuous употребляется present perfect simple. Например: I've known Sharon since we were at school together. (А не: I've been knowing Sharon since we were at school together.)

2. С глаголами live, feel и work можно употреблять как present perfect continuous, так и present perfect simple, при этом смысл предложения почти не изменяется. Например: He has been living/has lived here since 1994.

К маркерам present perfect continuous относятся: for. since. all morning/afternoon/week/day и т.д., how long (в вопросах).

**Выполните упражнения на закрепление материала:**

**1. Put the verbs in brackets into the present simple or the present continuous.**

- 1 A: Do you know (you/know) that man over there?  
B: Actually, I do. He's Muriel's husband.
- 2 A: Are you doing anything tomorrow evening?  
B: Yes. I ... (see) Jack at nine o'clock.
- 3 A: I ... (see) you're feeling better.  
B: Yes, I am, thank you.
- 4 A: What's that noise?  
B: The people next door ... (have) a party.
- 5 A: Graham ... (have) a new computer.  
B: I know. I've already seen it.
- 6 A: This dress .... (not/fit) me any more.  
B: Why don't you buy a new one?
- 7 A: Your perfume ... (smell) nice. What is it?  
B: It's a new perfume called Sunshine.
- 8 A: What is Jane doing?  
B: She ... (smell) the flowers in the garden.
- 9 A: What ... (you/look) at?  
B: Some photos I took during my holidays. They aren't very good, though.
- 10 A: You ... (look) very pretty today.  
B: Thank you. I've just had my hair cut.
- 11 A: I ... (think) we're being followed.  
B: Don't be silly! It's just your imagination.
- 12 A: Is anything wrong?  
B: No. I ... (just/think) about the party tonight.
- 13 A: This fabric ... (feel) like silk.  
B: It is silk, and it was very expensive.
- 14 A: What are you doing?

- B: I ... (feel) the radiator to see if it's getting warm.
- 15 A: She ... (be) generous, isn't she?  
B: Yes, she has never been a mean person.
- 16 A: He ... (be) very quiet today, isn't he?  
B: Yes, I think he has some problems.
- 17 A: Would you like some cherries?  
B: Yes, please. I ... (love) cherries. They're my favourite fruit.
- 18 A: I'm sorry, but I ... (not understand) what you mean.  
B: Shall I explain it again?
- 19 A: The children are making lots of noise today.  
B: I know, but they ... (have) fun.
- 20 A: This cake ... (taste) awful.  
B: I think I forgot to put the sugar in it!

**2. Fill in the gaps with *recently, how long, yet, for, always, ever, already, since, so far or just.***

***Sometimes more than one answer is possible.***

- 1 A: Has Tom finished his exams ...yet...?  
B: No. He finishes them next Thursday.
- 2 A: ... has Janet been working at the hospital?  
B: She has been working there ... she left school.
- 3 A: How are you finding your new job?  
B: Great. I haven't had any problems ... .
- 4 A: Is John at home, please?  
B: No, I'm afraid he's ... gone out.
- 5 A: Have you been waiting long?  
B: Yes, I've been here ... two hours.
- 6 A: Has Martin ... been to Spain?  
B: No. I don't think so.
- 7 A: Have you spoken to Matthew ... ?  
B: Yes. I phoned him last night.
- 8 A: Can you do the washing-up for me, please?  
B: Don't worry. Mike has ... done it.
- 9 A: Lucy has ... been musical, hasn't she?  
B: Yes, she started playing the piano when she was five years old.
- 10 A: Shall we go to that new restaurant tonight?  
B: Yes. I have ... been there. It's really nice.
- 11 A: Your dog's been barking ... three hours!  
B: I'm sorry. I'll take him inside.
- 12 A: Have you finished reading that book yet?  
B: No. I've ... started it.

**3. Put the verbs in brackets into the present perfect or continuous, using short forms where appropriate.**

- 1 A: How long ...*have you known*... (you/know) Alison?  
B: We ... (be) friends since we were children.
- 2 A: Who ... (use) the car?  
B: I was. Is there a problem?
- 3 A: What are Andrew and David doing?  
B: They ... (work) in the garden for three hours.
- 4 A: Why is Sally upset?  
B: She ... (lose) her bag.
- 5 A: I ... (always/believe) that exercise is good for you.

- B: Of course, it's good to keep fit.
- 6 A: Emily ... (teach) maths since she left university.  
B: Yes, and she's a very good teacher, too.
- 7 A: Fred ... (open) a new shop.  
B: Really? Where is it?
- 8 A: This pie is delicious.  
B: Is it? I ... (not/taste) it yet.
- 9 A: Have you found your umbrella yet?  
B: No, I ... (look) for it for an hour now.
- 10 A: You look exhausted.  
B: Well, I ... (clean) the windows since 8 o'clock this morning.
- 11 A: Can I have some more lemonade, please?  
B: Sorry, your brother ... (just/drink) it all.
- 12 A: Have you got new neighbours?  
B: Yes, they ... (just/move) to the area.

**4. Put the verbs in brackets into the present perfect or the present perfect continuous.**

Dear Connie,

I hope you are enjoying yourself at university. I'm sure you 1)...*'ve been studying...* (study) hard. Everything is fine here at home. Billy 2) ... (just/receive) his school report. It was bad, as usual. He 3) ... (decide) to leave school next year and find a job. Fiona 4) ... (go) to the gym every day for the past two weeks. She 5) ... (try) to get in shape for the summer. She 6) ... (already/plan) her holiday in the sun. Your father 7) ... (sell) the old car and he 8) ... (buy) a new one. It's lovely — much nicer than the old one.

Anyway, write soon.

Love, Mum

**5. Fill in the gaps with have/has been (to) or have/has gone (to).**

Jack: Hi, Jill. Where's Paul?

Jill: Oh, he 1) ...*has gone to...* London for a few days.

Jack: Really! I 2) ... London recently. I came back yesterday. 3) ... you ... there?

Jill: No, I haven't. Paul 4) ... twice before, though. Where's Sarah?

Jack: She 5) ... Spain for two weeks with her parents. They 6) ... there to visit some friends.

Jill: When is she coming back?

Jack: They'll all be back next weekend.

**6. Choose the correct answer.**

1 'What time does the train leave?'

'I think it ..A... at 2 o'clock.'

A leaves

B has been leaving

C has left

2 'Where are Tom and Pauline?'

They ... e supermarket.'

A have just gone

B have been going

C go

3 'What is Jill doing these days?'

She ... for a job for six months.'

A is looking

B has been looking

C looks



- 4 Is Mandy watching TV?  
No. She ... her homework right now.  
A is always doing  
B is doing  
C does
- 5 'Have you been for a walk?'  
'Yes. I often ... for walks in the evenings.'  
A have gone  
B am going  
C go
- 6 'Have you seen any films lately?'  
'Yes. Actually, I ... two this week.'  
A have seen  
B am seeing  
C see
- 7 'What ... ?'  
'It's a piece of cherry pie. Mum made it yesterday.'  
A are you eating  
B do you eat  
C have you eaten
- 8 'Are you going on holiday this summer?'  
'Yes. I ... enough money.'  
A am saving  
B have already saved  
C save
- 9 'Is Todd reading the newspaper?'  
'No. He ... dinner at the moment.'  
A has been making  
B makes  
C is making
- 10 'Have you bought any new CDs recently?'  
'Yes. Actually, I ... two this week.'  
A have bought  
B have been buying  
C am buying
- 11 'What time does the play start?'  
'I think it ... at 8 o'clock.'  
A has been starting  
B starts  
C has started
- 12 'Where is Mark?'  
'He ... to the library to return some books.'  
A has gone  
B has been  
C is going
- 13 'What ... ?'  
'It's a letter to my pen-friend. I'm telling her my news.'  
A have you written  
B do you write  
C are you writing

**7. Underline the correct tense.**

1. Liz and I are good friends. We **know/have known** each other for four years.
2. Sarah is very tired. She **has been working / is working** hard all day.
3. Where is John? 'He's upstairs. He **does/is doing** his homework.'
4. I can't go to the party on Saturday. I **am leaving/ have been leaving** for Spain on Friday night.
5. Jane **has finished/is finishing** cleaning her room, and now she is going out with her friends.
6. I didn't recognise Tom. He **looks/is looking** so different in a suit.
7. I don't need to wash my car. Jim **washes/has washed** it for me already.
8. Ian **has been talking/is talking** to his boss for an hour now.
9. Claire's train **arrives/has arrived** at 3 o'clock. I must go and meet her at the station.
10. 'Would you like to borrow this book?' 'No, thanks. I **have read/have been reading** it before.'
11. 'Where **are you going/do you go**?' To the cinema. Would you like to come with me?'
12. Have you seen my bag? I **am searching/have been searching** for it all morning.
13. 'Is Colin here?' 'I don't know. I **haven't seen/ haven't been seeing** him all day.'
14. Sophie is very clever. She **is speaking/speaks** seven different languages.
15. We **are moving/have moved** house tomorrow. Everything is packed.

**8. Put the verbs in brackets into the correct tense.**

- 1 Who ...*has been using* ... (use) my toothbrush?
- 2 'What ... (you/do)?' 'I ... (write) a letter.'
- 3 Samantha ... (play) tennis with friends every weekend.
- 4 Tim and Matilda ... (be) married since 1991.
- 5 Uncle Bill ... (just/decorate) the bathroom.
- 6 Pauline and Tom ... (sing) in the school choir twice a week.
- 7 Who ... (you/speak) to?
- 8 Sarah is very happy. She ... (win) a poetry competition.
- 9 He ... (drink) two cups of coffee this morning.
- 10 My friend ... (live) in America at the moment.
- 11 They ... (usually/change) jobs every five years.
- 12 I ... (normally/cut) my hair myself.
- 13 Linda ... (study) in the library for three hours.
- 14 We ... (play) in a concert next weekend.
- 15 Who ... (read) my diary?
- 16 Tim ... (leave) the house at 7 o'clock every morning.
- 17 ... (your mother/work) in a bank?
- 18 ... (you/drink) coffee with your breakfast every day?
- 19 We ... (make) plans for our summer holidays right now.
- 20 They... (move) house in September.

**9. Put the verbs in brackets into the correct tense.**

- 1 A: What ...*are you doing*... (you/do)?  
B: Nothing. I ... (just/finish) my lunch.
- 2 A: Where ... (you/be) all morning?  
B: I ... (clean) my house since 8 o'clock.
- 3 A: ... (you/do) anything next weekend?  
B: No, I ... (not/make) any plans yet.
- 4 A: Jane looks great. ... (she/lose) weight?  
B: Yes, she ... (exercise) a lot recently.
- 5 A: ... (be/you) busy right now?  
B: Yes, I ... (just/start) typing this report.
- 6 A: Where is Peter?  
B: He ... (wash) the car at the moment.
- 7 A: Who ... (be) your favourite actor?

- B: I ... (like) Sean Connery since I was a child.  
8 A: ... (you/do) your homework yet?  
B: Almost; I ... (do) it now.

**10. Put the verbs in brackets into the correct tense.**

Dear Nick,

This is just a short note to tell you I 1) ...'m arriving/arrive... (arrive) at the airport at 5 pm on Saturday, 10th December. I 2) ... (be) very busy recently, and that's why I 3) ... (not/write) to you for a while. I 4) ... (plan) this trip for months, so now I 5) ... (look forward) to spending some time with you and your family. I 6) ... (hope) you will be able to meet me at the airport. Please give my love to your wife and the children.

See you soon,  
James

**Past simple** употребляется для выражения:

1. действий, произошедших в прошлом в определенное указанное время, то есть нам известно, когда эти действия произошли, They graduated four years ago. (Когда они закончили университет? Четыре года назад. Мы знаем время.)

2. повторяющихся в прошлом действий, которые более не происходят. В этом случае могут использоваться наречия частоты (always, often, usually и т.д.), He often played football with his dad when he was five. (Но теперь он уже не играет в футбол со своим отцом.) Then they ate with their friends.

3. действий, следовавших непосредственно одно за другим в прошлом.  
They cooked the meal first.

4. Past simple употребляется также, когда речь идет о людях, которых уже нет в живых.  
Princess Diana visited a lot of schools.

Маркерами past simple являются: yesterday, last night / week / month / year I Monday и т.д., two days I weeks I months I years ago, then, when, in 1992 и т.д.

People used to dress differently in the past. Women used to wear long dresses. Did they use to carry parasols with them? Yes, they did. They didn't use to go out alone at night.

• **Used to** (+ основная форма глагола) употребляется для выражения привычных, повторявшихся в прошлом действий, которые сейчас уже не происходят. Эта конструкция не изменяется по лицам и числам. Например: Peter used to eat a lot of sweets. (= Peter doesn't eat many sweets any more.) Вопросы и отрицания строятся с помощью did / did not (didn't), подлежащего и глагола "use" без -d.

Например: Did Peter use to eat many sweets? Mary didn't use to stay out late.

Вместо "used to" можно употреблять past simple, при этом смысл высказывания не изменяется. Например: She used to live in the countryside. = She lived in the countryside.

Отрицательные и вопросительные формы употребляются редко.

**Past continuous** употребляется для выражения:

1. временного действия, продолжавшегося в прошлом в момент, о котором мы говорим. Мы не знаем, когда началось и когда закончилось это действие, At three o'clock yesterday afternoon Mike and his son were washing the dog. (Мы не знаем, когда они начали и когда закончили мыть собаку.)

2. временного действия, продолжавшегося в прошлом (longer action) в момент, когда произошло другое действие (shorter action). Для выражения второго действия (shorter action) мы употребляем past simple, He was reading a newspaper when his wife came, (was reading = longer action: came = shorter action)

3. двух и более временных действий, одновременно продолжавшихся в прошлом. The people were watching while the cowboy was riding the bull.

4. Past continuous употребляется также для описания обстановки, на фоне которой происходили события рассказа (повествования). The sun was shining and the birds were singing. Tom was driving his old truck through the forest.

Маркерами past continuous являются: while, when, as, all day / night / morning и т.д.  
when/while/as + past continuous (longer action) when + past simple (shorter action)

**Past perfect** употребляется:

1. для того, чтобы показать, что одно действие произошло раньше другого в прошлом. При этом то действие, которое произошло раньше, выражается past perfect simple, а случившееся позже - past simple,

They had done their homework before they went out to play yesterday afternoon. (=They did their homework first and then they went out to play.)

2. для выражения действий, которые произошли до указанного момента в прошлом,  
She had watered all the flowers by five o'clock in the afternoon.  
(=She had finished watering the flowers before five o'clock.)

3. как эквивалент present perfect simple в прошлом. То есть, past perfect simple употребляется для выражения действия, которое началось и закончилось в прошлом, а present perfect simple - для действия, которое началось в прошлом и продолжается (или только что закончилось) в настоящем. Например: Jill wasn't at home. She had gone out. (Тогда ее не было дома.) ЛИ isn't at home. She has gone out. (Сейчас ее нет дома.)

К маркерам past perfect simple относятся: before, after, already, just, till/until, when, by, by the time и т.д.

**Выполните упражнения на закрепление материала:**

**1. Put the verbs in brackets into the past simple or the past continuous. Which was the longer action in each sentence?**

1. They ...were cleaning... (clean) the windows when it ...started... (start) to rain.

*Cleaning the windows was the longer action.*

2. As he ... (drive) to work, he ... (remember) that his briefcase was still at home.

3. Melanie ... (cook) dinner when her husband ... (come) home.

4. I ... (hear) a loud crash as I ... (sit) in the garden.

5. She ... (type) a letter when her boss ... (arrive).

6. While the dog ... (dig) in the garden, it ... (find) a bone.

7. Mary ... (ride) her bicycle when she ... (notice) the tiny kitten.

8. While I ... (do) my homework, the phone ... (ring).

**2. A policeman is asking Mrs Hutchinson about a car accident she happened to see yesterday. Put the verbs in brackets into the past simple or the past continuous.**

P: What 1) ...were you doing... (you/do) when you 2) ... (see) the accident, madam?

H: I ... (walk) down the street.

P: What exactly 4) ... (you/see)?

H: Well, the driver of the car 5)... (drive) down the road when suddenly the old man just 5) ... (step) in front of him! It 6) ... (be) terrible!

P: 8) ... (the driver/speed)?

H: No, not really, but the old man 9) ... (not/look) both ways before he ... (try) to cross the road.

P: 11) ... (anyone else/see) the accident?

H: Yes, the lady in the post office.

P: Thank you very much.

**3. Put the verbs in brackets into the past simple or the past continuous.**

**A** As soon as Margaret 1) ...got... (get) off the train, she 2) ... (pull) her coat around her. Rain 3) ... (fall) heavily and a cold wind 4) ... (blow) across the platform. She 5) ... (look) around, but no one 6)

... (wait) to meet her. She 7) ... (turn) to leave when she 8) ... (hear) footsteps. A man 9) ... (walk) towards her. He 10) ... (smile) at her, then he 11) ... (say), 'You're finally here.'

**B** George 1) ... (pick) up his bag then, 2) ... (throw) it over his shoulder. It 3) ... (get) dark and he 4) ... (have) a long way to go. He wished that he had let someone know that he was coming. It 5) ... (start) to rain, and he was feeling cold and tired from the long journey. Suddenly, he 6) ... (hear) a noise, then he 7) ... (see) two bright lights on the road ahead. A car 8) ... (head) towards him. It slowed down and finally 9) ... (stop) beside him. A man 10) ... (sit) at the wheel. He 11) ... (open) the door quickly and 12) ... (say) 'Get in, George.'

**C** Andy 1) ... (step) into the house and 2) ... (close) the door behind him. Everything 3) ... (be) quiet. His heart 4) ... (beat) fast and his hands 5) ... (shake) as he crept silently into the empty house, but he was trying not to panic. He soon 6) ... (find) what he 7) ... (look) for. He smiled with relief as he put on the clothes. The men who 8) ... (follow) him would never recognise him now.

**4. Imagine that you were present when these things happened, then, in pairs, ask and answer questions, as in the example.**

SA: What were you doing when the burglar broke in?

SB: I was watching TV.

SA: What did you do?

SB: I called for help.

1 The burglar broke in.

2 The storm broke.

3 The lights went out.

4 The boat overturned.

5 The earthquake hit.

6 The building caught fire.

**5. Rewrite each person's comment using used to or didn't use to.**

1 Sally - 'I don't walk to work any more.'

*I used to walk to work.*

2 Gordon - 'I've got a dog now.'

3 Lisa - 'I don't eat junk food any more.'

4 Jane - 'I go to the gym every night now.'

5 Paul - 'I'm not shy any more.'

6 Edward - 'I live in a big house now.'

7 Helen - 'I haven't got long hair any more.'

8 Frank - 'I eat lots of vegetables now.'

**6. Choose the correct answer.**

1 'I find it hard to get up early.'

'You ...3... to getting up early once you start working.'

A are used

B will get used

C were used

2 'Do you often exercise now?'

'No, but I ... to exercise a lot when I was at school.'

A used

B will get used

C am used

3 'Aren't you bothered by all that noise?'

'No, we ... to noise. We live in the city centre.'

A were used

B will get used

- C are used
- 4 'Does your sister travel a lot?'  
'No, but she ... to before she got married.'  
A didn't use  
B used  
C wasn't used
- 5 'I don't like wearing a suit every day.'  
'Don't worry, you ... to it very soon.'  
A are used  
B will get used  
C were used
- 6 'Sandra ... to using a computer, but now she enjoys it.'  
'It's a lot easier for her now.'  
A isn't used  
B will get used  
C wasn't used
- 7 'Do you remember the things we ... to do when we were kids?'  
'Of course I do. How could I forget what fun we had!'  
A used  
B were used  
C got used
- 8 'Do you like living in the city?'  
'Well, I ... to it yet, but it's okay.'  
A am not used  
B wasn't used  
C am used

**7. Fill in the gaps with one of the verbs from the list in the correct form. Use each verb twice.**

wash, walk, play, work

- 1 I used to ...*work*... in a shop, but now I work in an office.
- 2 I can't concentrate. I'm not used to ... in such a noisy office.
- 3 Tom lived in the country for years. He used to ... miles every day.
- 4 I'm exhausted. I'm not used to ... such long distances.
- 5 Mary used to ... her clothes by hand, but now she uses a washing machine.
- 6 We haven't got a washing machine, so we're used to ... our clothes by hand.
- 7 The children are bored with the bad weather. They're used to ... outside.
- 8 When we were younger, we used to ... cowboys and Indians.

**8. Put the verbs in brackets into the past simple or the present perfect.**

1. A: Do you know that man?  
B: Oh yes. He's a very good friend of mine. I 1) ...'*ve known*... (know) him for about ten years.  
A: I think I 2) ... (meet) him at a business meeting last month.
2. A: Mum 1) ... (lose) her purse.  
B: Where 2) ... (she/lose) it?  
A: At the supermarket while she was shopping.
3. A: Who was on the telephone?  
B: It 1) ... (be) Jane.  
A: Who is Jane?  
B: Someone who 2) ... (work) in my office for a few years. She's got a new job now, though.

4. A: Who is your favourite singer?  
 B: Freddie Mercury. He 1) ... (have) a wonderful voice.  
 A: Yes, I agree. He 2) ... (enjoy) performing live, too.

**9. Fill in the gaps with one of the verbs from the list in the past perfect continuous.**

read, scream, argue, try, eat, watch

1. Emily was angry. She ...*had been arguing*... with her parents for an hour.
2. Hannah felt sick. She ... chocolates all afternoon.
3. Allan had a headache. His baby sister ... for half an hour.
4. Emily was frightened. She ... a horror film for half an hour.
5. Simon was confused. He ... to win the game for hours.
6. John was very tired. He ... all night.

**10. Put the verbs in brackets into the correct past tense.**

**A:** On Monday morning, Jo 1) ... *missed*... (miss) the bus and had to walk to school. When she 2) ... (arrive), the bell 3) ... (already/ring)', and lessons 4) ... (start). The children 5) ... (work) quietly when Jo 6) ... (walk) into the classroom.

**B:** When Jamie 1) ... (get) to the party, a lot of people 2) ... (dance) to pop music. Everyone 3) ... (wear) jeans and T-shirts. Jamie 4) ... (buy) a new suit for the party and he 5) ... (wear) that. He 6) ... (feel) quite silly because everyone 7) ... (look) at him.

**Future simple** употребляется:

1. для обозначения будущих действий, которые, возможно, произойдут, а возможно, и нет, We'll visit Disney World one day.
2. для предсказаний будущих событий (predictions), Life will be better fifty years from now.
3. для выражения угроз или предупреждений (threats / warnings), Stop or I'll shoot.
4. для выражения обещаний (promises) и решений, принятых в момент речи (on-the-spot decisions), I'll help you with your homework.
5. с глаголами hope, think, believe, expect и т.п., с выражениями I'm sure, I'm afraid и т.п., а также с наречиями probably, perhaps и т.п. / think he will support me. He will probably go to work.

К маркерам future simple относятся: tomorrow, the day after tomorrow, next week I month / year, tonight, soon, in a week / month year и т.д.

**ПРИМЕЧАНИЕ**

Future simple не употребляется после слов while, before, until, as soon as, after, if и when в придаточных предложениях условия и времени. В таких случаях используется present simple. Например: I'll make a phone call while I wait for you. (А не:... while I will wait for you.) Please phone me when you finish work.

В дополнительных придаточных предложениях после "when" и "if" возможно употребление future simple. Например: I don't know when I if Helen will be back.

He is going to throw the ball.

**Be going to** употребляется для:

1. выражения заранее принятых планов и намерений на будущее, Например: Bob is going to drive to Manchester tomorrow morning.
2. предсказаний, когда уже есть доказательства того, что они сбудутся в близком будущем. Например: Look at that tree. It is going to fall down.

We use the **future continuous**:

a) for an action which will be in progress at a stated for an action which will be future time.  
*This time next week, we'll be cruising round the islands.*

b) for an action which will definitely happen in the future as the result of a routine or arrangement. *Don't call Julie. I'll be seeing her later, so I'll pass the message on.*

c) when we ask politely about someone's plans for the near future (what we want to know is if our wishes fit in with their plans.) *Will you be using the photocopier for long?*

*No. Why?*

*I need to make some photocopies.*

We use the **future perfect**:

1. For an action which will be finished before a stated future time. *She will have delivered all the newspapers by 8 o'clock.*

2. The future perfect is used with the following time expressions: before, by, by then, by the time, until/till.

We use the **future perfect continuous**:

1. to emphasize the duration of an action up to a certain time in the future. *By the end of next month, she will have been teaching for twenty years.*

The future perfect continuous is used with: by... for.

**Выполните упражнения на закрепление материала:**

**1. Tanya Smirnoff is a famous astrologer. She's been invited on a TV show to give her astrological predictions for next year. Using the prompts below, make sentences, as in the example.**

*e.g. An early earthquake will strike Asia.*

- 1 earthquake/strike/Asia
- 2 Tom Murray/win/elections
- 3 economy/not improve/significantly
- 4 number of road accidents/increase
- 5 America/establish/colony/on Mars
- 6 scientists/not discover/cure for common cold

**2. In pairs, ask and answer questions using the prompts below, as in the examples.**

SA: Are you going to pay the bill?

SB: Yes, that's what I'm going to do.

SA: Are you going to complain to the manager?

SB: No, that's not what I'm going to do.

1. pay the bill (✓)
2. complain to the manager (X)
3. take the skirt back to the shop (✓)
4. buy the jumper (✓)
5. ask the bank manager for a loan (X)
6. order the food (✓)
7. book the airline tickets (X)

**3. Fill in the gaps with the correct form of will or be going to and the verb in brackets.**

- 1 A: Why are you buying flour and eggs?  
B: Because I ...'m going to make... (make) a cake.
- 2 A: I have decided what to buy Mum for her birthday.  
B: Really. What ... (you/buy) for her?
- 3 A: Did you ask Jackie to the party?  
B: Oh no! I forgot! I ... (ask) her tonight.
- 4 A: Could I speak to Jim, please?  
B: Wait a minute. I ... (get) him for you.
- 5 A: What are your plans for the weekend?



- B: I ... (spend) some time with my friends.
- 6 A: What are you doing on Friday night?  
B: Oh, I ... (probably/stay) at home with my family.
- 7 A: Have you tidied your room yet?  
B: No, but I promise I ... (do) it this afternoon.
- 8 A: Look at that boy!  
B: Oh yes! He ... (climb) the tree.
- 9 A: Jason is very clever for his age.  
B: Yes. He says he ... (become) a doctor when he grows up.
- 10 A: I'm too tired to cut the grass.  
B: Don't worry! I (cut) it for you.

**4. Fill in the gaps with shall, will or the correct form of be going to.**

- 1 A: It's too hot in here.  
B: You're right. I ...*will*... open a window.
- 2 A: ... I put the baby to bed, now?  
B: Yes, he looks a little tired.
- 3 A: Have you seen Lucy recently?  
B: No, but I ... meet her for lunch later today.
- 4 A: Have you done the shopping yet?  
B: No, but I ... probably do it tomorrow, after work.
- 5 A: ... we ask Mr Perkins for help with the project?  
B: That's a good idea. Let's ask him now.

**5. Replace the words in bold with will/won't or shall I/we, as in the example.**

- 1 I've asked Paul to talk to the landlord, but he **refuses to** do it.  
*I've asked Paul to talk to the landlord, but he won't do it.*
- 2 **Do you want me** to make a reservation for you?
- 3 **Can** you call Barry for me, please?
- 4 **Why don't we** try this new dish?
- 5 Where **do you want me** to put these flowers?

**6. In pairs, ask and answer questions using the prompts below, as in the example.**

- SA: *When will you do the gardening?*  
SB: *I'll do it after I've done the shopping.*
- 1 do the gardening / do the shopping
- 2 post the letters / buy the stamps
- 3 iron the clothes / tidy the bedroom
- 4 water the plants / make the bed
- 5 do your homework / have my dinner
- 6 pay the bills / take the car to the garage

**7. Put the verbs in brackets into the present simple or the future simple.**

- 1 A: I'm going to the gym tonight.  
B: Well, while you ...*are*... (be) there, I ... (do) the shopping.
- 2 A: ... (you/call) me when you ... (get) home?  
B: Yes, of course.
- 3 A: As soon as John ... (come) in, tell him to come to my office.  
B: Certainly, sir.
- 4 A: I'm exhausted.  
B: Me too. I wonder if David ... (come) to help tonight.
- 5 A: Are you going to visit Aunt Mabel this afternoon?

- B: Yes, I ... (visit) her before I ... (do) the shopping.
- 6 A: Is George going to eat dinner with us?  
B: No, by the time he ... (get) home it ... (be) very late.
- 7 A: When ... (you/pay) the rent?  
B: When I ... (get) my pay cheque.
- 8 A: What are your plans for the future?  
B: I want to go to university after I ... (finish) school.
- 9 A: If you ... (pay) for dinner, I ... (pay) for the theatre.  
B: Okay, that's a good idea.
- 10 A: Can you give this message to Mike, please?  
B: Well, I'll try, but I doubt if I ... (see) him today.

**8. Put the verbs in brackets into the future simple, the present simple or the present continuous.**

- 1 A: I ...*am seeing*... (see) Roger at seven o'clock tonight.  
B: Really? I thought he was out of town.
- 2 A: ... (you/do) anything on Friday morning?  
B: No, I'm free.
- 3 A: I ... (go) to the cinema. There's a new film on. Do you want to come with me?  
B: What time ... (the film/start)?
- 4 A: Helen ... (have) a party the day after tomorrow. ... (you/go)?  
B: As a matter of fact, I haven't been invited.
- 5 A: The new exhibition ... (open) on April 3rd and ... (finish) on May 31st.  
B: I know. I ... (go) on the first day.
- 6 A: Aunt Maggie ... (come) to visit us tomorrow.  
B: I know. What time ... (she/arrive)?
- 7 A: Excuse me, what time ... (the train/leave)?  
B: At half past three, madam.
- 8 A: Michael Jackson ... (give) a concert at the Olympic Stadium next week.  
B: I know. I ... (want) to get a ticket.
- 9 A: I'm really thirsty.  
B: I ... (get) you a glass of water.
- 10 A: Are you looking forward to your party?  
B: Yes. I hope everyone ... (enjoy) it.
- 11 A: How old is your sister?  
B: She .. (be) twelve next month.
- 12 A: What are you doing tonight?  
B: I ... (probably/watch) TV after dinner.

**9. A) Cliff Turner has his own business and it is doing well. He has already decided to expand. Look at the prompts and say what he is going to do, as in the example.**

1. employ more staff  
*He's going to employ more staff.*
2. advertise in newspapers and magazines
3. equip the office with computers
4. increase production
5. move to bigger premises
6. open an office abroad

**B) Cliff is always busy. Look at his schedule and say what his arrangements are for the next few days. Make sentences, as in the example.**

Wednesday 12th: fly to Montreal

*He is flying to Montreal on Wednesday.*

Thursday 13th: give an interview to The Financial Times

Friday 14th: have lunch with sales representatives

Saturday 15th: have a meeting with Japanese ambassador

Sunday 16th: play tennis with Carol

**10. In Pairs, ask and answer the following questions using *I (don't) think/expect I will or I hope /'m sure/'m afraid I will/won't*, as in the example.**

SA: *Do you think you will pass your exams?*

SB: *I hope I will/I'm afraid I won't.*

1 pass/exams

2 move house

3 take up / new hobby

4 make / new friends

5 start having music lessons

6 have / party on / birthday

7 learn/drive

### **ТЕМА 3. Социально-культурная сфера общения (Я и моя страна. Я и мир)**

#### **Тематика общения:**

1. Екатеринбург – столица Урала.
2. Общее и различное в национальных культурах.

#### **Проблематика общения:**

1. Мой родной город.
2. Традиции и обычаи стран изучаемого языка.
3. Достопримечательности стран изучаемого языка.

#### **3.1 Запомните слова и выражения, необходимые для освоения тем курса:**

##### ***My town***

- a building – здание
- downtown – деловой центр города
- town outskirts – окраина города
- a road – дорога
- an avenue – проспект
- a pavement/a sidewalk - тротуар
- a pedestrian – пешеход
- a pedestrian crossing – пешеходный переход
- traffic lights – светофор
- a road sign – дорожный знак
- a corner – угол
- a school - школа
- a kindergarten – детский сад
- a university - университет
- an institute – институт
- an embassy - посольство
- a hospital - больница
- a shop/a store/a shopping centre/a supermarket – магазин, супермаркет
- a department store – универмаг
- a shopping mall/centre – торговый центр
- a food market – продуктовый рынок
- a greengrocery – фруктово-овощной магазин
- a chemist's/a pharmacy/a drugstore - аптека
- a beauty salon – салон красоты
- a hairdressing salon/a hairdresser's - парикмахерская
- a dental clinic/a dentist's – стоматологическая клиника
- a vet clinic – ветеринарная клиника
- a laundry – прачечная
- a dry-cleaner's – химчистка
- a post-office – почтовое отделение
- a bank – банк
- a cash machine/a cash dispenser - банкомат
- a library – библиотека
- a sight/a place of interest - достопримечательность
- a museum – музей
- a picture gallery – картинная галерея
- a park – парк
- a fountain – фонтан
- a square – площадь
- a monument/a statue – памятник/статуя
- a river bank – набережная реки

a beach – пляж  
 a bay - залив  
 a café – кафе  
 a restaurant – ресторан  
 a nightclub – ночной клуб  
 a zoo - зоопарк  
 a cinema/a movie theatre - кинотеатр  
 a theatre – театр  
 a circus - цирк  
 a castle - замок  
 a church – церковь  
 a cathedral – собор  
 a mosque - мечеть  
 a hotel – отель, гостиница  
 a newsagent's – газетный киоск  
 a railway station – железнодорожный вокзал  
 a bus station - автовокзал  
 a bus stop – автобусная остановка  
 an underground (metro, subway, tube) station – станция метро  
 a stadium – стадион  
 a swimming-pool – плавательный бассейн  
 a health club/a fitness club/a gym – тренажерный зал, фитнес клуб  
 a playground – игровая детская площадка  
 a plant/a factory – завод/фабрика  
 a police station – полицейский участок  
 a gas station/a petrol station – заправочная автостанция, бензоколонка  
 a car park/a parking lot - автостоянка  
 an airport - аэропорт  
 a block of flats – многоквартирный дом  
 an office block – офисное здание  
 a skyscraper - небоскреб  
 a bridge – мост  
 an arch – арка  
 a litter bin/a trash can – урна  
 a public toilet – общественный туалет  
 a bench - скамья

### ***3.2 Подготовьте устный рассказ по теме на основе предложенного:***

#### **Ekaterinburg – an Industrial Centre**

Ekaterinburg is one of the leading industrial centres of Russia. There are over 200 industrial enterprises of all-Russia importance in it. The key industry is machine-building. The plants of our city produce walking excavators, electric motors, turbines, various equipment for industrial enterprises.

During the Great Patriotic War Sverdlovsk plants supplied the front with arms and munitions and delivered various machinery for restoration of Donbass collieries and industrial enterprises of the Ukraine.

The biggest plants of our city are the Urals Heavy Machine Building Plant (the Uralmash), the Urals Electrical Engineering Plant (Uralelectrotyazhmash), the Torbomotorny Works (TMZ), the Chemical Machinery Building Works (Chimmash), the Verkh Iset Metallurgical Works (VIZ) and many others.

The Urals Heavy Machinery Building Plant was built in the years of the first five-year plan period. It has begun to turn out production in 1933. The machines and equipment produced by the Uralmash have laid the foundation for the home iron and steel, mining and oil industries. The plant

produces walking excavators and draglines, drilling rigs for boring super-deep holes, crushing and milling equipment for concentrators. The plant also produces rolling-mills, highly efficient equipment for blast furnaces, powerful hydraulic presses and other machines. The trade mark of the Uralmash is well-known all over the world.

The Electrical Engineering plant was put into operation in 1934. At the present time it is a great complex of heavy electrical machine-building. It produces powerful hydrogenerators, transformers, air and oil switches, rectifiers & other electrical equipment. Besides, it is one of the main producers of high-voltage machinery.

The Turbo-Motorny Works produces turbines & diesel motors for powerful trucks. The turbines manufactured by this plant are widely known not only in our country, but also abroad. The plant turned out its first turbines in 1941.

The Urals Chemical Works, the greatest plant in the country, produces machinery for the chemical industry. It also produces vacuum- filters used in different branches of oil industry.

The Verkh-Iset Metallurgical Works the oldest industrial enterprise in Ekaterinburg is now the chief producer of high grade transformer steel in the country.

Now complex mechanization & automation of production processes are being used at all industrial enterprises of Ekaterinburg. Its plants make great contribution to the development of our country's national economy.

### **The History of Ekaterinburg**

The famous Soviet poet V. Mayakovsky called our city "A Worker and a Fighter" and these words most fully reflect the features of Ekaterinburg.

Ekaterinburg is nowadays one of the leading industrial cities of Russia, an administrative & cultural centre of the Sverdlovsk region. It is the capital of the Urals.

Ekaterinburg has sprung up in the upper reaches of the Iset River in the middle part of the Urals Mountains near the border of Europe and Asia. It stretches from North to South for 25 km. and 15 km. from East to West.

The history of our city is very interesting. It was founded at the beginning of the XVIII century as a fortress-factory in connection with the construction of the Urals iron works. The works was constructed under the supervision of Tatishchev, a mining engineer, who was sent to the Urals by Peter the first. It was put into operation in November 1723. This date is considered to be the date of the birthday of city. It was named Ekaterinburg. On the place of the first works there is the Historical Square now.

The town grew and developed as the centre of an important mining area where the mining administration office was located. Ekaterinburg was an ordinary provincial town like many others in Russia before the October Revolution. It had only one theatre, four hospitals, one mining school and not a single higher school.

At the end of the XIX century Ekaterinburg became one of the centres of the revolutionary struggle. Many squares, streets and houses of the city keep the memory of the revolutionary events and the Civil War in the Urals. They are: the 1905 Square, a traditional place of the revolutionary demonstrations of the working people, the rocks "Kamenniye Palatki", a memorial park now, which was the place of illegal meetings of Ekaterinburg workers, the Opera House where the Soviet power was proclaimed in November 8, 1917 and many others.

Ekaterinburg is closely connected with the life and activities of many famous people. Here Y.M. Sverdlov, the leader of the Urals Party organization before the Revolution and the first President of the Soviet state, carried out his revolutionary work. In 1924 Ekaterinburg was renamed in his memory.

The name of such a famous scientist and inventor of the radio as Popov, and the names of such writers as Mamin-Sibiriyak and Bazhov are also connected with Ekaterinburg.

After the October Socialist Revolution the town has changed beyond recognition. It grew quickly in the years of the first five-year plan periods. Nowadays our city is constantly growing and

developing. Modern Ekaterinburg is a city of wide straight streets, multistoried blocks of flats, big shops, beautiful palaces of culture, cinemas, fine parks and squares.

The centre of the city is 1905 Square with the monument to V.I. Lenin and the building of the City Soviet. The main street is Lenin Avenue. The total area of the city is over 400 sq. km. The population is about two million.

In connection with its 250th anniversary and for its outstanding achievements in the development of the national economy of our country Ekaterinburg was awarded the Order of Lenin.

### **Ekaterinburg – a Center of Science & Education**

Ekaterinburg is one of the largest & most important centers of science & education in our country. The city has 15 higher schools. The oldest of them are the Mining & the Polytechnical Institutes, the Urals State University founded in 1920, the Medical & Pedagogical & many others. Ekaterinburg higher schools train specialists for practically all branches of industry, economy, education & science. The city has a student population of about 80 thousand. Besides, there are many secondary and vocational schools and over 50 technical schools (colleges). The oldest of them is the Mining Metallurgical College named after Polzunov, founded in 1847.

Much important scientific research work is carried on in Ekaterinburg. The Urals Branch of Sciences, now called the Urals Scientific Centre (UNZ), was founded in 1932. Its first chairman was the famous Soviet scientist, mineralogist and geochemist A.E. Fersman. UNZ is the main centre of scientific work now. It contains nine institutes which solve the most important theoretical and practical problems in the field of geology, mining, metallurgy, biology, economy and others.

The city has more than 120 research and designing institutions, among them Uralmechanobr, Unipromed, Nipigormash and others. It is worth mentioning that important scientific and research work is also carried on in educational establishments and at the industrial enterprises of the city, such as the Uralmash, Uralelectrotyazmash and others.

Thousands of research workers, among them 5 academicians, 10 Corresponding members of the Russian Academy of Sciences, many Doctors and Masters of Science are engaged in scientific and research work. Ekaterinburg has contributed greatly to the development of Russian science.

### **Ekaterinburg - a Cultural Centre**

Ekaterinburg is not only an industrial and educational, but also a large cultural centre. There is a lot to be seen in the city. There are many theatres, cinemas, museums, clubs, libraries, palaces of culture, the Art Gallery and the Circus in it.

The Art Gallery houses a splendid collection of paintings of Russian and Soviet artists such as Repin, Polenov, Levitan, Perov, Slusarev, Burak, Pimenov and many others. Here you will see one of the world famous collections of metal castings made in Kasli and especially a cast Iron pavilion. It was shown in Paris at the World Exhibition and awarded the Highest Prize.

Ekaterinburg is famous for its theaters. They are the Opera & Ballet House, the Drama Theatre, the Musical Comedy, the Children's and Puppet Theatres, the Cinema and Concert Hall "Cosmos". The Opera House was built in 1912. Many famous singers such as S. Lemeshev, I. Koslovsky, I. Arkhipova, B. Shtokolov and many others sang in that theatre. Ekaterinburg has a Philharmonic Society, film and television studios, the Urals Russian Folk Choir which is well known both at home and abroad.

There are many museums in the city: the Museum of Local Studies, the Sverdlov Museum, the Museum of Mamin-Sibiriyak, the Bazhov Museum, the Museum of Architecture. But the Urals Geological Museum is the most famous one. It is a real treasure-house of the Urals riches. The museum was opened in 1937.

Ekaterinburg is a green city with its squares, gardens and parks. The largest and the best of the parks is the Central Park of Culture and Rest. The Central Square of the City is the 1905 Square. Besides, there are some others: the Labor Square, one of the oldest of the city, located in front of the House of Trade Unions, the Komsomolskaya Square with the monument to the Urals Komsomol, the Paris Commune Square with the monument to Y.M. Sverdlov.

There are lots of monuments in the city. They are: the monument dedicated to the students and teachers of the Urals Polytechnical Institute who perished in the Great Patriotic War, the monument to the Urals Tank Corps, the monuments to Bazhov, Popov, Ordjonikidze, Malishev and many others.

There are a lot of places of interest in our city. Any visitor who comes to our city is invited to take sightseeing around it. We will be shown the historical places such as the rocks "Kamenniye Palatki", the Pupils' Creation Palace, the Historical Square, the 1905 Square.

There are several memorials to those who gave their lives in the struggle against fascism, the obelisk in the Square of Communards with the eternal flame. Such famous places of interest at the city pond with granite-lined embankment, the Palace of Youth, the lake Shartash, the Uktus Mountains and some others are most popular with the citizens of Ekaterinburg as well as with its visitors.

Ekaterinburg is a city of sports. There are a lot of sports grounds, stadiums, sports halls and a beautiful Palace of Sport in it. Ekaterinburg is often called the Winter Sports Capital. All sorts of important skiing & skating events are held in the Uktus Mountains.

*Подготовьте устный рассказ по теме на основе предложенного:*

### **The United Kingdom of Great Britain and Northern Ireland**

The United Kingdom of Great Britain and Northern Ireland (the UK) occupies most of the territory of the British Isles. It consists of four main parts: England, Scotland, Wales and Northern Ireland. London is the capital of England. Edinburgh is the capital of Scotland, Cardiff— of Wales and Belfast — of Northern Ireland. The UK is a small country with an area of some 244,100 square kilometres. It occupies only 0.2 per cent of the world's land surface. It is washed by the Atlantic Ocean in the north-west, north and south-west and separated from Europe by the Severn, but the most important waterway is the Thames.

The climate is moderate and mild. But the weather is very changeable. The population of the United Kingdom is over 57 million people. Foreigners often call British people "English", but the Scots, the Irish and the Welsh do not consider themselves to be English. The English are Anglo-Saxon in origin, but the Welsh, the Scots and the Irish are Celts, descendants of the ancient people, who crossed over from Europe centuries before the Norman Invasion. It was this people, whom the Germanic Angles and Saxons conquered in the 5th and 6th centuries AD. These Germanic conquerors gave England its name — "Angle" land. They were conquered in their turn by the Norman French, when William the Conqueror of Normandy landed near Hastings in 1066. It was from the union of Norman conquerors and the defeated Anglo-Saxons that the English people and the English language were born. The official language of the United Kingdom is English. But in western Scotland some people still speak Gaelic, and in northern and central parts of Wales people often speak Welsh.

The UK is a highly developed industrial country. It is known as one of the world's largest producers and exporters of machinery, electronics, textile, aircraft, and navigation equipment. One of the chief industries of the country is shipbuilding.

The UK is a constitutional monarchy. In law, Head of the State is Queen. In practice, the country is ruled by the elected government with the Prime Minister at the head. The British Parliament consists of two chambers: the House of Lords and the House of Commons. There are three main political parties in Great Britain: the Labour, the Conservative and the Liberal parties. The flag of the United Kingdom, known as the Union Jack, is made up of three crosses. The big red cross is the cross of Saint George, the patron saint of England. The white cross is the cross of Saint Andrew, the patron saint of Scotland. The red diagonal cross is the cross of Saint Patrick, the patron saint of Ireland.

The United Kingdom has a long and exciting history and a lot of traditions and customs. The favorite topic of conversation is weather. The English like to drink tea at 5 o'clock. There are a lot of high days in Great Britain. They celebrate Good Friday, Christmastide, Christmas, Valentine's day and many others. It is considered this nation is the most conservative in Europe because people attach greater importance to traditions; they are proud of them and keep them up. The best examples are their money system, queen, their measures and weights. The English never throw away old things and don't like to have changes.

Great Britain is a country of strong attraction for tourists. There are both ancient and modern



monuments. For example: Hadrian Wall and Stonehenge, York Cathedral and Durham castle. It is no doubt London is the most popular place for visiting because there are a lot of sightseeing like the Houses of Parliament, Buckingham Palace, London Bridge, St Paul's Cathedral, Westminster Abbey, the Tower of London. Also you can see the famous Tower Clock Big Ben which is considered to be the symbol of London. Big Ben strikes every quarter of an hour. You will definitely admire Buckingham Palace. It's the residence of the royal family. The capital is famous for its beautiful parks: Hyde Park, Regent's Park. The last one is the home of London Zoo.

### 3.3 Систематизация грамматического материала:

1. Модальные глаголы и их эквиваленты.
2. Образование видовременных форм глагола в пассивном залоге.
3. Основные сведения о согласовании времён, прямая и косвенная речь.

#### Модальные глаголы

<u>Глаголы</u>	<u>Значение</u>	<u>Примеры</u>
<b>CAN</b>	физическая или умственная возможность/умение	I can swim very well. – Я очень хорошо умею плавать.
	возможность	You can go now. — Ты можешь идти сейчас. You cannot play football in the street. – На улице нельзя играть в футбол.
	вероятность	They can arrive any time. – Они могут приехать в любой момент.
	удивление	Can he have said that? – Неужели он это сказал?
	сомнение, недоверчивость	She can't be waiting for us now. – Не может быть, чтобы она сейчас нас ждала.
	разрешение вежливая просьба	Can we go home? — Нам можно пойти домой? Could you <a href="#">tell me</a> what time it is now? – Не могли бы вы подсказать, который сейчас час?
<b>MAY</b>	разрешение	May I borrow your book? – Я могу одолжить у тебя книгу?
	предположение	She may not come. – Она, возможно, не придет.
	возможность	In the museum you may see many interesting things. – В музее вы можете увидеть много интересных вещей.
	упрек – только <b>MIGHT (+ perfect infinitive)</b>	You might have told me that. – Ты мог бы мне это сказать.
<b>MUST</b>	обязательство, необходимость	He must work. He must earn money. – Он должен работать. Он должен зарабатывать деньги.
	вероятность (сильная степень)	He must be sick. — Он, должно быть, заболел.
	запрет	Tourists must not feed animals in the zoo. — Туристы не должны кормить животных в зоопарке.
<b>SHOULD OUGHT TO</b>	моральное долженствование	You ought to be polite. – Вы должны быть любезными.
	совет	You should see a doctor. – Вам следует сходить к врачу.
	упрек, запрет	You should have taken the umbrella. – Тебе следовало взять с собой <a href="#">зонт</a> .
<b>SHALL</b>	указ, обязанность	These rules shall apply in all circumstances. – Эти правила будут действовать при любых

		обстоятельствах.
	угроза	You shall suffer. — Ты будешь страдать.
	просьба об указании	Shall I open the window? – Мне открыть окно?
<b>WILL</b>	готовность, нежелание/отказ	The door won't open. — Дверь не открывается.
	вежливая просьба	Will you go with me? – Ты сможешь пойти со мной?
<b>WOULD</b>	готовность, нежелание/отказ	He would not answer this question. – Он не будет отвечать на этот вопрос.
	вежливая просьба	Would you please come with me? — Не могли бы вы пройти со мной.
	повторяющееся/привычное действие	We would talk for hours. – Мы беседовали часами.
<b>NEED</b>	необходимость	Do you need to work so hard? – Тебе надо столько работать?
<b>NEEDN'T</b>	отсутствие необходимости	She needn't go there. — Ей не нужно туда идти.
<b>DARE</b>	Посметь	How dare you say that? – Как ты смеешь такое говорить?

#### Модальные единицы эквивалентного типа

<b>to be able (to) = can</b>	Возможность соверш-я конкрет-го дей-ия в опред. момент	She <b>was able</b> to change the situation then. (Она тогда была в состоянии (могла) изменить ситуацию).
<b>to be allowed (to) = may</b>	Возмож-ть совер-ия дей-ия в наст.-м, прош-ом или буд-ем + оттенок разрешения	My sister <b>is allowed to</b> play outdoors. (Моей сестре разрешается играть на улице).
<b>to have (to) = ought, must, should</b>	Необходимость совер-я дей-я в наст.-м, прош-ом или буд-ем при опред-х об-вах	They <b>will have to</b> set up in business soon. (Им вскоре придется открыть свое дело).
<b>to be (to) = ought, must, should</b>	Необходимость совер-я дей-я в наст.-м, прош-ом при наличии опред. планов, распис-ий и т.д.	We <b>are to</b> send Nick about his business. (Мы должны (= планируем) выпроводить Ника).

#### Выполните упражнения на закрепление материала:

##### 1. *Rephrase the following sentences using must, mustn't, needn't, has to or doesn't have to.*

- 1 **You aren't allowed** to park your car in the college car park.  
...*You mustn't park your car in the college car park...*
- 2 **I strongly advise** you to speak to your parents about your decision.
- 3 **It isn't necessary** for Emma to attend tomorrow's staff meeting.
- 4 **Jack is obliged** to wear a suit and a tie at work because the manager says so.
- 5 **I'm sure** Antonio is from Milan.
- 6 **It's necessary** for Roger to find a job soon.
- 7 **It's forbidden** to use mobile phones inside the hospital.
- 8 Susan **is obliged to** work overtime because her boss says so.

##### 2. *Rephrase the following sentences using didn't need to or needn't have done.*

- 1 It wasn't necessary for him to wash the car. It wasn't dirty.  
...*He didn't need to wash the car...*
- 2 It wasn't necessary for her to buy so many oranges, but she did.
- 3 It wasn't necessary for us to take an umbrella. It wasn't raining.
- 4 It wasn't necessary for us to turn on the light. It wasn't dark.

- 5 It wasn't necessary for him to call me today, but he did.  
 6 It wasn't necessary for you to make sandwiches for me, but you did.  
 7 It wasn't necessary for them to make reservations at the restaurant, but they did.

**3. Rewrite the sentences using the word in bold.**

- 1 It isn't necessary for Mark to buy new clothes for the reception.  
**need** ...*Mark doesn't need to/needn't buy new clothes for the reception...*  
 2 You aren't allowed to pick these flowers. **must**  
 3 Sarah is obliged to type her compositions at university. **has**  
 4 It wasn't necessary for Paula to make the beds. **need**  
 5 It is your duty to obey the law. **must**  
 6 It wasn't necessary for Bob to wait for me, but he did. **need**  
 7 It is forbidden to throw litter on the beach. **must**  
 8 I'm sure Ronald is at home. **must**  
 9 It wasn't necessary for Alice to bake a cake for the party. **need**  
 10 It wasn't necessary for George to stay at work late last night, but he did. **have**

**4. Fill in the gaps with an appropriate modal verb.**

- 1 A: ... *May/Can/Could...* I borrow your pen, please?  
 B: No, you ... .I'm using it.  
 2 A: I'm bored. What shall we do?  
 B: We ... go for a walk.  
 A: No, we ... because it's raining.  
 B: Let's watch a video, then.  
 3 A: My parents told me I ... go to the party tonight.  
 B: Never mind, I ... go either. We ... stay at home together, though.  
 4 A: Sir, ... I speak to you for a moment, please?  
 B: Certainly, but later today; I'm busy now.  
 5 A: Excuse me?  
 B: Yes?  
 A: ... you tell me where the post office is, please?  
 B: Certainly. It's on the main road, next to the school.  
 6 A: Is anyone sitting on that chair?  
 B: No, you ... take it if you want to.

**5. Choose the correct answer.**

- 1 " Todd was a very talented child.'  
 I know. He ..*B...* play the piano well when he was seven.'  
 A couldn't B could C can  
 2 I've just taken a loaf out of the oven.  
 Oh, that's why I ... smell fresh bread when I came home.  
 A was able to B can't C could  
 3 'How was the test?'  
 Easy. All the children ... pass it.'  
 A were able to B could C can't  
 4 What are you doing this summer?'  
 'I hope I'll ... go on holiday with my friends.'  
 A could B be able to C can

**6 Rewrite the sentences using the words in bold.**

- 1 Do you mind if I leave the door open for a while?  
**can** ...*Can I leave the door open for a while?...*

- 2 You're obliged to take notes during the lecture. **have**
- 3 I'm sorry, but you aren't allowed to enter this room. **must**
- 4 Jack managed to unlock the door. **able**
- 5 It wasn't necessary for Ann to cook dinner, but she did. **need**
- 6 Let's play a game of chess. **could**
- 7 I'm certain Sarah is bored with her work. **must**
- 8 I strongly advise you to take up sport. **must**
- 9 I'm certain Liz isn't interested in your ideas. **can**
- 10 You may take the car tonight if you want. **can**

**7. Study the situations and respond to each one using an appropriate modal verb.**

- 1 You want to go on holiday with your friends this year. Ask your parents for **permission**.  
...*Can I go on holiday with my friends this year?...*
- 2 You are at a job interview. You type fast, you use computers and you speak two foreign languages. Tell the interviewer about your **abilities**.
- 3 Your brother is trying to decide what to buy your mother for her birthday. You **suggest** a box of chocolates.
- 4 Your jacket is dirty and you want to wear it next week. It is **necessary** to take it to the dry cleaner's.
- 5 You want to have a day off work next week. Ask for your boss' **permission**.
- 6 You are in the car with your uncle. It's hot and you want him to open the window. Make a **request**.
- 7 Your mother is going to the shops. She asks you if you want anything. You tell her it **isn't necessary** to get anything for you.

**8. Complete the sentences using must or can't.**

- 1 I'm certain they go to bed early on Sunday nights. They *...must go to bed early on Sunday nights...*
- 2 I'm sure John didn't stay late at the office. John *...can't have stayed late at the office...*
- 3 I'm certain he hasn't arrived yet. He ...
- 4 I'm certain they are working together. They ...
- 5 I'm sure Amy hasn't finished her homework. Amy ...
- 6 I'm certain she was having a bath when I rang. She ...
- 7 I'm sure he hasn't won the prize. He ...
- 8 I'm sure she is looking for a new house. She ...
- 9 I'm certain Paul didn't invite Linda to the party. Paul ...
- 10 I'm certain you have been planning the project. You ...
- 11 I'm sure she was writing a letter. She ...
- 12 I'm certain they hadn't paid the bill. They ...
- 13 I'm sure he had been fixing the pipe. He ...

**9. Rephrase the following sentences in as many ways as possible.**

- 1 Perhaps Laura has left the phone off the hook. *...Laura may/might/could have left the phone off the hook...*
- 2 Surgeons are obliged to scrub their hands before operating on patients.
- 3 Do you mind if I open the window?
- 4 It wasn't necessary for Peter to wash the dog, so he didn't.
- 5 Emily managed to reach the top shelf, even though she didn't have a ladder.
- 6 It's forbidden to copy files without the manager's permission.
- 7 Why don't we spend this evening at home?
- 8 I'm certain Patrick misunderstood my instructions.
- 9 I'm sure Helen didn't know about her surprise party.

### 10. Rephrase the following sentences in as many ways as possible.

- 1 Perhaps they are at work.  
They ...*may/might/could be at work*...
- 2 Perhaps he is waiting outside. He ...
- 3 It's possible she will work late tonight. She ...
- 4 It's likely he was driving too fast. He ...
- 5 It's possible they made a mistake. They ...
- 6 Perhaps he has missed the bus. He ...
- 7 It's possible she has been playing in the snow. She ...
- 8 It's likely we will be leaving tomorrow. We ...
- 9 It's likely he will stay there. He ...
- 10 Perhaps she had been trying to call you. She ...
- 11 It's likely they had seen the film already. They ...
- 12 It's possible he is studying in the library. He ...

### Страдательный залог (Passive Voice)

образуется при помощи вспомогательного глагола to be в соответствующем времени, лице и числе и причастия прошедшего времени смысл. глагола – Participle II (III –я форма или ed-форма).

В страдательном залоге не употребляются:

1) Непереходные глаголы, т.к. при них нет объекта, который испытывал бы воздействие, то есть нет прямых дополнений которые могли бы стать подлежащими при глаголе в форме Passive.

Переходными в англ. языке называются глаголы, после которых в действительном залоге следует прямое дополнение; в русском языке это дополнение, отвечающее на вопросы винительного падежа – кого? что?: to build строить, to see видеть, to take брать, to open открывать и т.п.

Непереходными глаголами называются такие глаголы, которые не требуют после себя прямого дополнения: to live жить, to come приходиться, to fly летать, cry плакать и др.

2) Глаголы-связки: be – быть, become – становиться/стать.

3) Модальные глаголы.

4) Некоторые переходные глаголы не могут использоваться в страдательном залоге. В большинстве случаев это глаголы состояния, такие как:

to fit годиться, быть впору to have иметь to lack не хватать, недоставать to like нравиться  
to resemble напоминать, быть похожим to suit годиться, подходить и др.

При изменении глагола из действительного в страдательный залог меняется вся конструкция предложения:

- дополнение предложения в Active становится подлежащим предложения в Passive;
- подлежащее предложения в Active становится предложным дополнением, которое вводится предлогом by или вовсе опускается;
- сказуемое в форме Active становится сказуемым в форме Passive.

### Особенности употребления форм Passive:

1. Форма Future Continuous не употребляется в Passive, вместо нее употребляется Future Indefinite:

At ten o'clock this morning Nick will be writing the letter. –At ten o'clock this morning the letter will be written by Nick.

2. В Passive нет форм Perfect Continuous, поэтому в тех случаях, когда нужно передать в Passive действие, начавшееся до какого-то момента и продолжающееся вплоть до этого момента, употребляются формы Perfect:

He has been writing the story for three months. The story has been written by him for three months.

3. Для краткости, во избежание сложных форм, формы Indefinite (Present, Past, Future) часто употребляются вместо форм Perfect и Continuous, как в повседневной речи так и в художественной литературе. Формы Perfect и Continuous чаще употребляются в научной литературе и технических инструкциях.

This letter has been written by Bill. (Present Perfect)

This letter is written by Bill. (Present Indefinite – более употребительно)

Apples are being sold in this shop. (Present Continuous)

Apples are sold in this shop. (Present Indefinite – более употребительно)

4. Если несколько однотипных действий относятся к одному подлежащему, то вспомогательные глаголы обычно употребляются только перед первым действием, например: The new course will be sold in shops and ordered by post.

### **Прямой пассив (The Direct Passive)**

Это конструкция, в которой подлежащее предложения в Passive соответствует прямому дополнению предложения в Active. Прямой пассив образуется от большинства переходных глаголов.

I gave him a book. Я дал ему книгу. A book was given to him. Ему дали книгу. (или Книга была дана ему)

The thief stole my watch yesterday. Вор украл мои часы вчера.

My watch was stolen yesterday. Мои часы были украдены вчера.

В английском языке имеется ряд переходных глаголов, которые соответствуют непереходным глаголам в русском языке. В английском они могут употребляться в прямом пассиве, а в русском – нет. Это: to answer отвечать кому-л.

to believe верить кому-л. to enter входить (в) to follow следовать (за) to help помогать кому-л.

to influence влиять (на) to join присоединяться to need нуждаться to watch наблюдать (за)

Так как соответствующие русские глаголы, являясь непереходными, не могут употребляться в страдательном залоге, то они переводятся на русский язык глаголами в действительном залоге:

Winter is followed by spring.

А при отсутствии дополнения с предлогом by переводятся неопределенно-личными предложениями: Your help is needed.

### **Косвенный пассив (The Indirect Passive)**

Это конструкция, в которой подлежащее предложения в Passive соответствует косвенному дополнению предложения в Active. Она возможна только с глаголами, которые могут иметь и прямое и косвенное дополнения в действительном залоге. Прямое дополнение обычно означает предмет (что?), а косвенное – лицо (кому?).

С такими глаголами в действительном залоге можно образовать две конструкции:

а) глагол + косвенное дополнение + прямое дополнение;

б) глагол + прямое дополнение + предлог + косвенное дополнение:

а) They sent Ann an invitation.- Они послали Анне приглашение.

б) They sent an invitation to Ann. - Они послали приглашение Анне.

В страдательном залоге с ними также можно образовать две конструкции – прямой и косвенный пассив, в зависимости от того, какое дополнение становится подлежащим предложения в Passive. К этим глаголам относятся: to bring приносить

to buy покупать to give давать to invite приглашать to leave оставлять

to lend одалживать to offer предлагать to order приказывать to pay платить

to promise обещать to sell продавать to send посылать to show показывать

to teach учить to tell сказать и др.

Например: Tom gave Mary a book. Том дал Мэри книгу.

Mary was given a book. Мэри дали книгу. (косвенный пассив – более употребителен)

A book was given to Mary. Книгу дали Мэри. (прямой пассив – менее употребителен)

Выбор между прямым или косвенным пассивом зависит от смыслового акцента, вкладываемого в последние, наиболее значимые, слова фразы:

John was offered a good job. (косвенный пассив) Джону предложили хорошую работу.

The job was offered to John. (прямой пассив) Работу предложили Джону.

Глагол to ask спрашивать образует только одну пассивную конструкцию – ту, в которой подлежащим является дополнение, обозначающее лицо (косвенный пассив):

He was asked a lot of questions. Ему задали много вопросов.

Косвенный пассив невозможен с некоторыми глаголами, требующими косвенного дополнения (кому?) с предлогом to. Такое косвенное дополнение не может быть подлежащим в Passive, поэтому в страдательном залоге возможна только одна конструкция – прямой пассив, то есть вариант: Что? объяснили, предложили, повторили...Кому? Это глаголы: to address адресовать

to describe описывать to dictate диктовать to explain объяснять to mention упоминать

to propose предлагать to repeat повторять to suggest предлагать to write писать и др.

Например: The teacher explained the rule to the pupils. – Учитель объяснил правило ученикам. The rule was explained to the pupils. – Правило объяснили ученикам. (Not: The pupils was explained...)

### Употребление Страдательного залога

В английском языке, как и в русском, страдательный залог употр. для того чтобы:

1. Обойтись без упоминания исполнителя действия ( 70% случаев употребления Passive) в тех случаях когда:

а) Исполнитель неизвестен или его не хотят упоминать:

He was killed in the war. Он был убит на войне.

б) Исполнитель не важен, а интерес представляет лишь объект воздействия и сопутствующие обстоятельства:

The window was broken last night. Окно было разбито прошлой ночью.

в) Исполнитель действия не называется, поскольку он ясен из ситуации или контекста:

The boy was operated on the next day. Мальчика оперировали на следующий день.

г) Безличные пассивные конструкции постоянно используются в научной и учебной литературе, в различных руководствах: The contents of the container should be kept in a cool dry place. Содержимое упаковки следует хранить в сухом прохладном месте.

2. Для того, чтобы специально привлечь внимание к тому, кем или чем осуществлялось действие. В этом случае существительное (одушевленное или неодушевленное.) или местоимение (в объектном падеже) вводится предлогом by после сказуемого в Passive.

В английском языке, как и в русском, смысловой акцент приходится на последнюю часть фразы. He quickly dressed. Он быстро оделся.

Поэтому, если нужно подчеркнуть исполнителя действия, то о нем следует сказать в конце предложения. Из-за строгого порядка слов английского предложения это можно осуществить лишь прибегнув к страдательному залогу. Сравните:

The flood broke the dam. (Active) Наводнение разрушило плотину. (Наводнение разрушило что? – плотину)

The dam was broken by the flood. (Passive) Плотина была разрушена наводнением. (Плотина разрушена чем? – наводнением)

Чаще всего используется, когда речь идет об авторстве:

The letter was written by my brother. Это письмо было написано моим братом.

И когда исполнитель действия является причиной последующего состояния:

The house was damaged by a storm. Дом был поврежден грозой.

Примечание: Если действие совершается с помощью какого-то предмета, то употребляется предлог with, например:

He was shot with a revolver. Он был убит из револьвера.

### Перевод глаголов в форме Passive

В русском языке есть три способа выражения страдательного залога:

1. При помощи глагола "быть" и краткой формы страдательного причастия, причем в настоящем времени "быть" опускается:

I am invited to a party.

Я приглашён на вечеринку.

Иногда при переводе используется обратный порядок слов, когда русское предложение начинается со сказуемого: New technique has been developed. Была разработана новая методика.

2. Глагол в страдательном залоге переводится русским глаголом, оканчивающимся на –ся(-сь):

Bread is made from flour. Хлеб делается из муки.

Answers are given in the written form. Ответы даются в письменном виде.

3. Неопределенно-личным предложением (подлежащее в переводе отсутствует; сказуемое стоит в 3-м лице множественного числа действительного залога). Этот способ перевода возможен только при отсутствии дополнения с предлогом by (производитель действия не упомянут):

The book is much spoken about. Об этой книге много говорят.

I was told that you're ill. Мне сказали, что ты болен.

4. Если в предложении указан субъект действия, то его можно перевести личным предложением с глаголом в действительном залоге (дополнение с by при переводе становится подлежащим). Выбор того или иного способа перевода зависит от значения глагола и всего предложения в целом (от контекста):

They were invited by my friend. Их пригласил мой друг.(или Они были приглашены моим другом.)

Примечание 1: Иногда страдательный оборот можно перевести двумя или даже тремя способами, в зависимости от соответствующего русского глагола и контекста:

The experiments were made last year.

1) Опыты были проведены в прошлом году.

2) Опыты проводились в прошлом году.

3) Опыты проводили в прошлом году.

Примечание 2: При переводе нужно учитывать, что в английском языке, в отличие от русского, при изменении залога не происходит изменение падежа слова, стоящего перед глаголом (например в английском she и she, а переводим на русский - она и ей):

Примечание 3: Обороты, состоящие из местоимения it с глаголом в страдательном залоге переводятся неопределенно-личными оборотами:

It is said... Говорят...

It was said... Говорили...

It is known... Известно...

It was thought...Думали, полагали...

It is reported... Сообщают...

It was reported...Сообщали...и т.п.

В таких оборотах it играет роль формального подлежащего и не имеет самостоятельного значения: It was expected that he would return soon. Ожидали, что он скоро вернется.

### Выполните упражнения на закрепление материала:

**1. What happens to a car when it is taken for a service? Look at the prompts and make sentences using the present simple passive, as in the example.**

1. the oil / change

*The oil is changed.*

2. the brakes / test

3. the filters / replace

4. air / put / in the tyres

5. the battery / check



6. the lights / test
7. broken parts / repair
8. it / take / for a test drive
9. the radiator / fill / with water

**2. Mr Sullivan, who is a director, is preparing a scene for his new film. Read the orders and respond using the present continuous passive, as in the example.**

1. Move that scenery, please.  
*It's being moved now, Mr Sullivan.*
2. Put those props in place, please.
3. Call the actors, please.
4. Check their costumes, please.
5. Turn on the lights, please.

**3. Detective Maguire is talking to a police officer about a burglary which happened early yesterday morning. In pairs, ask and answer questions using the prompts below, as in the example**

1. Have you dusted the house for fingerprints yet?  
the house / dust / for fingerprints yesterday  
*Yes, the house was dusted for fingerprints yesterday.*
2. Have you found any evidence yet?  
a piece of material / find / this morning
3. Have you interviewed the house owners yet?  
they / interview / last night
4. Have you questioned the neighbours yet?  
they / question / this morning
5. Have you arrested any suspects yet?  
two men / arrest / yesterday evening
6. Have you interrogated the suspects yet?  
they / interrogate / last night
7. Have you recovered the stolen goods yet?  
they / recover / this morning
8. Have you written your report yet?  
it / complete / an hour ago

**4. Helen and Chris moved house two years ago. Yesterday, they drove past their old house and saw that it looked very different. Describe the changes using the present perfect simple passive, as in the example.**

1. the outside walls / paint  
*The outside walls have been painted.*
2. new windows / put in
3. a garden pond / make
4. the trees / cut down
5. a lot of flowers / plant
6. the old gate / replace

**5. A young actress is hoping to star in a new film. Her friend is asking her what is going to happen. Respond to her questions using the passive infinitive, as in the example.**

1. Will they audition you for the new film?  
*Well, I hope to be auditioned.*
2. Will they give you a leading role?
3. Will they pay you a lot of money?
4. Will they send you to Hollywood?

5. Will they introduce you to all the stars?
6. Will they ask you to give a TV interview?
7. Will they give you an award?

**6. Put the verbs in brackets into the correct passive tense.**

1. A: Who looks after your garden for you?  
B: It *...is looked after...* (look after) by my brother.
2. A: That's a beautiful dress. Where did you buy it?  
B: Actually, it ... (make) for me by my aunt.
3. A: Have you typed that letter yet, Miss Brown?  
B: It ... (type) right now, sir.
4. A: Did you make the coffee when you got to work this morning?  
B: No, it .... (already/make) by the time I got there.
5. A: Are you going to pick up the children today?  
B: No, they ... (pick up) by Roger. I've already arranged it.
6. A: Where is your watch?  
B: I broke it. It ... (repair) at the moment.
7. A: Has the new furniture for my bedroom arrived?  
B: No, it ... (not/deliver) yet.
8. A: They are building a new sports centre in town.  
B: I know. It ... (open) by the mayor next month.

**7. Rewrite the sentences in the passive, where possible.**

1. John opened the door.  
*...The door was opened by John.*
2. They didn't come home late last night.  
*...It cannot be changed.*
3. Their nanny takes them to the park every day.
4. I left very early yesterday afternoon.
5. Meg asked the policeman for directions.
6. Charles is moving house next month.
7. The letter arrived two days ago.
8. Sam took these photographs.

**8. Fill in by or with.**

1. The lock was broken *...with...* a hammer.
2. This book was written ... my favourite author.
3. The cake was decorated... icing.
4. The tiger was shot ... a gun.
5. Claire was shouted at ... her teacher.
6. He was hit on the head ... an umbrella.

**9. Rewrite the sentences in the passive.**

1. Someone is repairing the garden fence.  
*...The garden fence is being repaired....*
2. Do they teach Latin at this school?
3. I don't like people pointing at me.
4. She hit him on the head with a tennis racquet.
5. Michael has made the preparations.
6. Is Tim cleaning the house?
7. Who built the Pyramids?
8. The boss is going to give us a pay rise.

9. I expect they will deliver my new car soon.
10. The police are questioning the suspects.
11. Did your next door neighbours see the thieves?
12. Paul remembers his teacher asking him to star in the school play.
13. A lot of children use computers nowadays.
14. Who smashed the kitchen window?
15. They won't have completed the work by the end of the month.
16. The children will post the letters.
17. People make wine from grapes.
18. Had Helen closed the windows before she left the house?
19. Jill hasn't done the housework yet.
20. They may not deliver the parcel today.

**10. Put the verbs in brackets into the correct passive tense.**

A: Do you still work at Browns and Co?

B: Yes, I do. I 1) ...*have been employed*... (employ) by Mr Brown for five years now, you know.

A: Oh. Do you still enjoy it?

B: Oh yes! I 2) ... (give) a promotion last year and I'm very happy.

A: A promotion? So, what is your job now?

B: I 3) ... (make) Head of European Sales.

A: So, what do you do?

B: Well, sometimes I 4) ... (send) to other countries on business.

A: I see. Do they pay you well?

B: Well, I 5) ... (pay) quite well and I expect I 6) ... (give) a pay rise soon.

A: Good for you!

**Согласование времен (Sequence of Tenses)**

Если в главном предложении сказуемое выражено глаголом в одной из форм прошедшего времени, то в придаточном предложении употребление времен ограничено. Правило, которому в этом случае подчиняется употребление времен в придаточном предложении, называется согласованием времен.

**Правило 1:** Если глагол главного предложения имеет форму настоящего или будущего времени, то глагол придаточного предложения будет иметь любую форму, которая требуется смыслом предложения. То есть никаких изменений не произойдет, согласование времен здесь в силу не вступает.

**Правило 2:** Если глагол главного предложения имеет форму прошедшего времени (обычно Past Simple), то глагол придаточного предложения должен быть в форме одного из прошедших времен. То есть в данном случае время придаточного предложения изменится. Все эти изменения отражены в нижеследующей таблице:

Переход из одного времени в другое	Примеры	
Present Simple » Past Simple	He <b>can speak</b> French – Он говорит по-французски.	Boris said that he <b>could speak</b> French – Борис сказал, что он говорит по-французски.
Present Continuous » Past Continuous	They <b>are listening</b> to him – Они слушают его	I <b>thought they were listening</b> to him – Я думал, они слушают его.
Present Perfect » Past Perfect	Our teacher <b>has asked</b> my parents to help him – Наш учитель попросил моих родителей помочь ему.	Mary <b>told</b> me that our teacher <b>had asked</b> my parents to help him – Мария сказала мне, что наш учитель попросил моих родителей помочь ему.

Past Simple » Past Perfect	I <b>invited</b> her – Я пригласил ее.	Peter <b>didn't know</b> that I <b>had invited</b> her – Петр не знал, что я пригласил ее.
Past Continuous » Past Perfect Continuous	She <b>was crying</b> – Она плакала	John <b>said</b> that she <b>had been crying</b> – Джон сказал, что она плакала.
Present Perfect Continuous » Past Perfect Continuous	It <b>has been raining</b> for an hour – Дождь идет уже час.	He <b>said</b> that it <b>had been raining</b> for an hour – Он сказал, что уже час шел дождь.
Future Simple » Future in the Past	She <b>will show</b> us the map – Она покажет нам карту.	I <b>didn't expect</b> she <b>would show</b> us the map – Я не ожидал, что она покажет нам карту.

***Изменение обстоятельств времени и места при согласовании времен.***

Следует запомнить, что при согласовании времен изменяются также некоторые слова (обстоятельства времени и места).

this » that  
 these » those  
 here » there  
 now » then  
 yesterday » the day before  
 today » that day  
 tomorrow » the next (following) day  
 last week (year) » the previous week (year)  
 ago » before  
 next week (year) » the following week (year)

**Перевод прямой речи в косвенную в английском языке**

Для того чтобы перевести прямую речь в косвенную, нужно сделать определенные действия. Итак, чтобы передать чьи-то слова в английском языке (то есть перевести прямую речь в косвенную), мы:

**1. Убираем кавычки и ставим слово that**

Например, у нас есть предложение:

She said, "I will buy a dress". Она сказала: «Я куплю платье».

Чтобы передать кому-то эти слова, так же как и в русском, мы убираем кавычки и ставим слово that – «что».

She said that ..... Она сказала, что....

**2. Меняем действующее лицо**

В прямой речи обычно человек говорит от своего лица. Но в косвенной речи мы не можем говорить от лица этого человека. Поэтому мы меняем «я» на другое действующее лицо. Вернемся к нашему предложению:

She said, "I will buy a dress". Она сказала: «Я куплю платье».

Так как мы передаем слова девушки, вместо «я» ставим «она»:

She said that she ..... Она сказала, что она....

**3. Согласовываем время**

В английском языке мы не можем использовать в одном предложении прошедшее время с настоящим или будущим. Поэтому, если мы говорим «сказал» (то есть используем прошедшее время), то следующую часть предложения нужно согласовать с этим прошедшем временем. Возьмем наше предложение:

She said, "I will buy a dress". Она сказала: «Я куплю платье».

Чтобы согласовать первую и вторую части предложения, меняем will на would. *см. таблицу выше.*

She said that she would buy a dress. Она сказала, что она купит платье.

**4. Меняем некоторые слова**

В некоторых случаях мы должны согласовать не только времена, но и отдельные слова. Что это за слова? Давайте рассмотрим небольшой пример.

*She said, "I am driving now".* Она сказала: «Я за рулем сейчас».

То есть она в данный момент за рулем. Однако, когда мы будем передавать ее слова, мы будем говорить не про данный момент (тот, когда мы говорим сейчас), а про момент времени в прошлом (тот, когда она была за рулем). Поэтому мы меняем *now* (сейчас) на *then* (тогда) см. таблицу выше.

*She said that she was driving then.* Она сказала, что она была за рулем тогда.

### Вопросы в косвенной речи в английском языке

Вопросы в косвенной речи, по сути, не являются вопросами, так как порядок слов в них такой же, как в утвердительном предложении. Мы не используем вспомогательные глаголы (*do, does, did*) в таких предложениях.

*He asked, "Do you like this cafe?"* Он спросил: «Тебе нравится это кафе?»

Чтобы задать вопрос в косвенной речи, мы убираем кавычки и ставим *if*, которые переводятся как «ли». Согласование времен происходит так же, как и в обычных предложениях. Наше предложение будет выглядеть так:

*He asked if I liked that cafe.* Он спросил, нравится ли мне то кафе.

Давайте рассмотрим еще один пример:

*She said, "Will he call back?"* Она сказала: «Он перезвонит?»

*She said if he would call back.* Она сказала, перезвонит ли он.

### Специальные вопросы в косвенной речи

Специальные вопросы задаются со следующими вопросительными словами: *what* – что *when* – когда *how* – как *why* - почему *where* – где *which* – который

При переводе таких вопросов в косвенную речь мы оставляем прямой порядок слов (как в утвердительных предложениях), а на место *if* ставим вопросительное слово.

Например, у нас есть вопрос в прямой речи:

*She said, "When will you come?"* Она сказала: «Когда ты придешь?»

В косвенной речи такой вопрос будет выглядеть так:

*She said when I would come.* Она сказала, когда я приду.

*He asked, "Where does she work?"* Он спросил: «Где она работает?»

*He asked where she worked.* Он спросил, где она работает.

### Выполните упражнения на закрепление материала:

#### 1. Fill in the gaps with the correct pronoun or possessive adjective.

1. James said, 'My boss wants me to go to London tomorrow.'  
James said ...*his*... boss wanted to go to London the following day.
2. Mary said, 'I'm waiting for my son to come out of school.'  
Mary said that ... was waiting for ... son to come out of school.
3. George said, 'I've bought a new car for my mum.'  
George said ... had bought a new car for ... mum.
4. Julie said to me, 'I need you to help me with the shopping.'  
Julie told me that ... needed ... to help ... with the shopping.
5. John said, 'I'd like to take you out to dinner.'  
John said ... 'd like to take ... out to dinner.
6. Helen said to Jane, 'I think your new haircut is lovely.'  
Helen told Jane that ... thought ... new haircut was lovely.

#### 2. Turn the following sentences into reported speech.

1. Robin said, 'These biscuits taste delicious.' ...  
*Robin said (that) the biscuits tasted delicious....*

2. "I can't see you this afternoon because I've got a lot to do," Ann told me.
3. She came into the room holding some letters in her hand and said, 'I found these while I was tidying the desk drawers.'
4. Fiona said, 'That picture was painted by my great-grandfather.'
5. "Those were good times for my family," Jack said.
6. 'I received a parcel this morning, but I haven't opened it yet,' Tom said.
7. "You mustn't do that again," Mum said to Bob.
8. "These shoes are worn out. You'd better throw them away," Mum said to me.

**3. Turn the following sentences into reported speech.**

- 1 He said, 'I'm going to the station.'
- ...*He said (that) he was going to the station....*
- 2 Tina said, 'You should exercise regularly.'
- 3 They said, 'We had booked the room before we left.'
- 4 Tom said, 'This meal is delicious.'
- 5 'I've written you a letter,' she said to her friend.
- 6 'We've decided to spend our holidays in Jordan,' they told us.
- 7 Jill said, "I'll go to the bank tomorrow."
- 8 She said to him, 'We've been invited to a wedding.'
- 9 She told me, 'You must leave early tomorrow.'
- 10 They've gone out for the evening,' Jessie said to me.
- 11 They said, 'We may visit Joe tonight.'
- 12 She said, 'I can meet you on Tuesday.'
- 13 Keith said, 'There is a letter for you on the table.'
- 14 'We won't be visiting Tom this evening,' Sam told us.
- 15 Eric said, 'They had been talking on the phone for an hour before I interrupted them.'
- 16 'I haven't spoken to Mary since last week,' Gloria said.
- 17 They delivered the letters this morning,' she said.
- 18 He said, 'I'd like to buy this jumper.'
- 19 They aren't going on holiday this year,' he said.
- 20 Jane said, 'I haven't finished my homework yet.'
- 21 'I'm going to bed early tonight,' Caroline said.
- 22 'My mother is coming to visit us,' I said.
- 23 'We don't want to watch a film tonight,' the children said.
- 24 'He's playing in the garden now,' his mother said.
- 25 She said, 'You must do your homework now.'

**4. Turn the sentences into reported speech. In which of the following sentences do the tenses not change? In which do they not have to be changed? Why?**

- 1 The article says, "The artist only uses oil paints."
- ...*The article says (that) the artist only uses oil paints....*
- ... *The tenses do not change because the introductory verb is in the present simple....*
- 2 "They are working hard today," he said.
- 3 'I've done the things you asked me to do,' Mary said.
- 4 The sun rises in the east,' she said.
- 5 'He broke the window,' they said.
- 6 'We've never been on holiday abroad,' they said.
- 7 Mum says, 'Dinner is ready.'
- 8 "I'll start cooking at six o'clock," she said.
- 9 'We went to the supermarket yesterday,' he said.
- 10 Mrs Jones says, 'My daughter is going to have a baby.'
- 11 'You're never going to get a job,' Dad always says.

- 12 'Fish live in water,' he said.  
 13 'We went to the beach last weekend,' they said.  
 14 'He showed me his photographs,' she said.  
 15 'I'm working on my project now,' Billy said.

**5. Turn the following sentences into reported speech.**

- 1 'Seaweed grows in the sea,' the teacher said to the students.  
 ...*The teacher said to the students/told the students (that) seaweed grows/grew in the sea....*  
 2 'I saw Amanda at the cinema,' she said, (up-to-date reporting)  
 3 'They don't live here any more,' he said to me. (out-of-date reporting)  
 4 'Canada is a large country,' he said.  
 5 'The Statue of Liberty is in America,' she said to us  
 6 'I'll help you with your homework,' he said, (out-of-date reporting)  
 7 'I would go on holiday if I had enough money,' Bill said, (up-to-date reporting)  
 8 'If I'm free, I'll call you,' Tom said, (up-to-date reporting)  
 9 'You should make a decision,' he said to us.  
 10 'You can ask John for advice,' she said, (up-to-date reporting)

**6. Turn the following into reported questions.**

- 1 'Where do you live?' I asked her.  
 ...*I asked her where she lived....*  
 2 'How old will you be on your next birthday?' he asked me.  
 3 'Where is your umbrella?' she asked her daughter.  
 4 'Do you like playing football?' John asked us.  
 5 'The boss asked, 'What time are you going home today?''  
 6 'Will you take the children to school today?' he asked.  
 7 'Who called you today?' she asked.  
 8 'When will you decorate the kitchen?' Martha asked.  
 9 'Who broke my vase?' I asked.  
 10 'Father asked, 'Will you help me lift these boxes, please?''  
 11 'Can you speak a foreign language?' she asked her.  
 12 'Where is the tourist information centre?' we asked.

**7. Yesterday, Marion met a couple who were on holiday in London. They were looking at a map. She asked them some questions. Turn them into reported questions.**

- 1 'Are you lost?'  
 ...*Marion asked them if/whether they were lost....*  
 2 'Can you speak English?'  
 3 'Where are you from?'  
 4 'Is your hotel near here?'  
 5 'Where do you want to go?'  
 6 'Were you looking for Big Ben?'  
 7 'Have you been to the British Museum?'  
 8 'Have you visited Buckingham Palace?'  
 9 'Do you like London?'

**8. Fill in the gaps with the introductory verbs in the list in the correct form.**

- order, tell, ask, beg, suggest  
 1 'Please visit me in hospital,' Joan said to Colin.  
 Joan ...*asked...* Colin to visit her in hospital.  
 2 'Let's eat out this evening,' Paul said to her.  
 Paul ... *eating out* that evening.

- 3 'Please, please be careful,' she said to him.  
She ... him to be careful.
- 4 'Don't go near the fire,' Dad said to us.  
Dad ... us not to go near the fire.
- 5 'Be quiet!' the commander said to the troops.  
The commander ... the troops to be quiet

**9. Turn the following sentences into reported speech.**

- 1 'Let's try the exercise again.'  
*The ballet teacher suggested trying the exercise again.*
- 2 'Lift your leg higher please, Rachel.'
- 3 'Turn your head a little more.'
- 4 'Don't lean back.'

**10. Turn the following sentences into reported speech.**

- 1 The doctor said to the patient, 'Come back to see me again next week.'  
... *The doctor told the patient to go back and see him again the following week/the week after.*
- 2 The guard said to the driver, 'Stop!'
- 3 He said, 'Shall we go for a walk?'
- 4 She said to him, 'Please, please don't leave me!'
- 5 Jenny said to Dave, 'Please help me with this'
- 6 She said to him, 'Open the window, please.'
- 7 Mother said, 'How about going for a drive?'
- 8 She said, 'Let's eat now.'



#### ТЕМА 4. Профессиональная сфера общения (Я и моя будущая специальность)

##### Тематика общения:

1. Избранное направление профессиональной деятельности.

#### 4.1 Запомните слова и выражения, необходимые для освоения тем курса:

##### My speciality

##### The Earth's Crust and Useful Minerals

**cause** - *v* заставлять; вызывать; влиять; причинять; *n* причина, основание; дело; общее дело; *syn* **reason**

**clay** - *n* глина; глинозем

**consolidate** - *v* твердеть, затвердевать, уплотнять(ся); укреплять; *syn* **solidify**

**crust** - *n* кора; *геол.* земная кора

**decay** - *v* гнить, разлагаться; *n* выветривание (*пород*); распад, разложение

**derive** - *v* (from) происходить, вести свое происхождение (*от*); наследовать

**destroy** - *v* разрушать; уничтожать; **destructive** *a* разрушительный

**dissolve** *v* растворять

**expose** - *v* выходить (*на поверхность*); обнажаться; **exposure** - *n* обнажение

**external** - *a* внешний

**extrusive** - *a* эффузивный, излившийся (*о горной породе*)

**force** - *v* заставлять, принуждать; ускорять движение; *n* сила; усилие

**glacier** - *n* ледник, глетчер

**grain** - *n* зерно; **angular grains** - угловатые зерна (*минералов*); **grained** - *a* зернистый

**gravel** - *n* гравий, крупный песок

**internal** - *a* внутренний

**intrusive** - *a* интрузивный, плутонический

**iron** - *n* железо

**layer** - *n* пласт

**like** - *a* похожий, подобный; *syn* **similar**; *ant* **unlike**; *adv* подобно

**lime** - *n* известь; **limestone** - *n* известняк

**loose** - *a* несвязанный, свободный; рыхлый

**make up** - *v* составлять; *n* состав (*вещества*)

**particle** - *n* частица; включение

**peat** - *n* торф; торфяник

**represent** - *v* представлять собою; означать; быть представителем; **representative** - представитель; **representative** - *a* характерный, типичный

**rock** - *n* горная порода; **igneous** - изверженная порода; **sedimentary** - осадочная порода

**sand** - *n* песок

**sandstone** - *n* песчаник; **fine-grained (medium-grained, coarse-grained)** - мелкозернистый (среднезернистый, грубозернистый) песчаник

**sediment** - *n* отложение; осадочная порода; **sedimentary** - *a* осадочный; **sedimentation** - *n* образование осадочных пород

**schist** - *n* (*кристаллический*) сланец; **schistose** - *a* сланцеватый, слоистый

**shale** - *n* сланец, сланцевая глина, глинистый сланец; **clay** - глинистый сланец;

**combustible ...**, **oil ...** - горючий сланец

**siltstone** - *n* алевроит

**stratification** - *n* напластование, залегание

**stratify** - *v* напластовываться; отлагаться пластами; **stratified** *a* пластовый; *syn* **layered, bedded**

**substance** - *n* вещество, материал; сущность

**thickness** - *n* толщина, мощность

**value** - *n* ценность; важность; величина; значение; **valuable** - *a* ценный (*о руде*)

**vary** - *v* изменять(ся); отличать(ся); *syn* **differ, change (from)**; **variable** - *a* переменный; непостоянный; **various** *a* различный; *syn* **different**

**contain** - *v* содержать (*в себе*), вмещать

**crack** - *n* трещина; щель; *v* давать трещину; трескаться, раскалываться

**contract** - *v* сжиматься; сокращаться

**dust** - *n* пыль

**expand** - *v* расширяться); увеличивать(ся) в объеме; **expansion** *n* расширение; *ant*

**contract**

**fissure** - *n* трещина (*в породе, угле*); расщелина; щель

**fracture** - *n* трещина; излом; разрыв; *v* ломать(ся); раздроблять (*породу*)

**freeze** - *v* замерзать; замораживать; застывать

**gradual** - *a* постепенный; **gradually** *adv* постепенно

**hard** - *a* твердый, жесткий; *ant* **soft**; тяжелый (*о работе*); *adv* сильно, упорно; **hardly** *adv*

едва, с трудом

**hole** - *n* отверстие; скважина; шпур; шурф

**influence** - *n* влияние; *v* (**on, upon**) влиять (*не что-л.*)

**lateral** - *a* боковой

**occur** - *v* залегать; случаться; происходить; *syn* **take place, happen; occurrence** - *n*

залегание; **mode of occurrence** - условия залегания

**penetrate** - *v* проникать (*внутрь*), проходить через (*что-л.*)

**phenomenon** - *n* явление; *pl* **phenomena**

**pressure** - *n* давление; **lateral pressure** боковое (*горизонтальное*) давление; **rock pressure**

горное давление, давление породы

**rate** - *n* степень, темп; скорость, норма; производительность; сорт; *syn* **speed, velocity**

**refer** - *v* (to) ссылаться (*на что-л.*); относиться (*к периоду, классу*)

**resist** - *v* сопротивляться; противостоять; противодействовать; **resistance** - *n*

сопротивление; **resistant** - *a* стойкий; прочный; сопротивляющийся

**size** - *n* размер; величина; класс (*угля*)

**solution** - *n* раствор; **soluble** - *a* растворимый; **solvent** - растворитель; *a* растворяющий

**succession** - *n* последовательность, непрерывный ряд; **in succession** последовательно

**undergo** (*underwent, undergone*) - *v* испытывать (*что-л.*), подвергаться (*чему-л.*)

**uniform** - *a* однородный; одинаковый

**weathering** - *n* выветривание; эрозия (*воздействию, влиянию и т.д.*)

**to be subjected to** подвергаться

### Rocks of Earth's Crust

**abyssal** - *a* абиссальный, глубинный; **hypabissal** - *a* гипабиссальный

**adjacent** - *a* смежный, примыкающий

**ash** - *n* зола

**belt** - *n* пояс; лента; ремень

**body** - *n* тело, вещество; **solid (liquid, gaseous) bodies** твердые (жидкие, газообразные)

вещества; породная масса; массив; месторождение; пласты

**common** - *a* обычный; общий; *syn* **general**; *ant* **uncommon**

**cool** - *v* охлаждать(ся); остывать; прохладный; *ant* **heat** нагревать(ся)

**dimension** - *n* измерение; *pl* размеры; величина; *syn* **measurement, size**

**dust** - *n* пыль

**dyke** - *n* дайка

**extrusion** - *n* вытеснение; выталкивание; *ant* **intrusion** вторжение; *геол.* интрузия (*внедрение в породу изверженной массы*)

**fine** - *a* тонкий, мелкий; мелкозернистый; высококачественный; тонкий; прекрасный, ясный (*о погоде*); изящный; **fine-graded (fine-grained)** мелкозернистый, тонкозернистый; **finer** - *n* *pl* мелочь; мелкий уголь

**flow** - *v* течь; литься; *n* течение; поток; **flow of lava** поток лавы

**fragmentary** - *a* обломочный, пластический

**glass** - *n* стекло; **glassy** - *a* гладкий, зеркальный; стеклянный

**gold** - *n* золото

**inclined** - *a* наклонный

**mica** - *n* слюда

**permit** - *v* позволять, разрешать; *syn* **allow, let; make possible**

**probably** - *adv* вероятно; *syn* **perhaps, maybe**

**shallow** - *a* мелкий; поверхностный; *ant* **deep** глубокий

**sill** - *n* sill, пластовая интрузия

**stock** - *n* штوك, небольшой батолит

**vein** - *n* жила, прожилок, пропласток

**band** - *n* слой; полоса; прослойка (*породы*); *syn* **layer**

**cleave** - *v* расщепляться; трескаться, отделяться по кливажу; **cleavage** *n* кливаж

**constituent** - *n* составная часть, компонент

**define** - *v* определять, давать определение

**distribute** - *v* (**among**) распределять (между); раздавать;

**disturb** - *v* нарушать; смещать

**excess** - *n* избыток, излишек; *ant* **deficiency**

**flaky** - *a* слоистый; похожий на хлопья

**fluid** - *n* жидкость; жидкая или газообразная среда

**foliate** - *v* расщепляться на тонкие слои; **foliated** - *a* листоватый, тонкослоистый; *syn* **flaky**

**marble** - *n* мрамор

**mention** - *v* упоминать, ссылаться; *n* упоминание

**plate** - *n* пластина; полоса (*металла*)

**pressure** - *n* давление; **rock pressure (underground pressure)** горное давление, давление

горных пород

**relate** - *v* относиться; иметь отношение; **related** *a* родственный; **relation** - *n* отношение;

**relationship** - *n* родство; свойство; **relative** - *a* относительный; соответственный

**run (ran, run)** - *v* бегать, двигаться; течь; работать (о *машине*); тянуться, простираться; управлять (*машинной*); вести (*дело, предприятие*)

**schistose** - *a* сланцеватый; слоистый

**sheet** - *n* полоса

**slate** - *n* сланец; *syn* **shale**

**split (split)** - *v* раскалываться, расщепляться, трескаться; *syn* **cleave**

**trace** - *n* след; **tracing** - *n* прослеживание

**at least** по крайней мере

**to give an opportunity (of)** давать возможность (*кому-л., чему-л.*)

**in such a way** таким образом

### Fossil Fuels

**accumulate** - *v* накапливать; скопляться

**ancient** - *a* древний, старинный; *ant* **modern**

**associate** - *v* связывать, соединять, ассоциироваться; *syn* **connect, link**

**burn (burnt)** - *v* сжигать; гореть; жечь

**charcoal** - *n* древесный уголь

**convenient** - *a* удобный, подходящий

**crude** - *a* сырой, неочищенный

**dig (dug)** - *v* добывать; копать; **digger** - *n* угольный экскаватор; землеройная машина

**divide** - *v* делить; (*from*) отделять; разделять

**evidence** - *n* доказательство; очевидность; признак(и)

**fossil** - *a* окаменелый, ископаемый; *n* ископаемое (*органического происхождения*);

окаменелость

**heat** - *v* нагревать; *n* теплота  
**liquid** - *a* жидкий; *n* жидкость; *ant* **solid**  
**manufacture** - *v* изготавливать, производить; *syn* **produce**  
**mudstone** - *n* аргиллит  
**purpose** - *n* цель; намерение; *syn* **aim, goal**  
**shale** - *n* глинистый сланец  
**the former ... the latter** - первый (*из вышеупомянутых*) последний (*из двух названных*)  
**bench** - *n* слой, пачка (*пласта*)  
**blend** - *v* смешивать(ся); вклинивать(ся)  
**combustion** - *n* горение, сгорание; **spontaneous combustion** самовоспламенение, самовозгорание  
**continuity** - *n* непрерывность, неразрывность  
**domestic** - *a* внутренний; отечественный  
**estimate** - *v* оценивать; *n* оценка; смета  
**fault** - *n* разлом, сдвиг (*породы*); сброс; **faulting** *n* образование разрывов или сбросов  
**fold** - *n* изгиб, складка, флексура; **folding** - *n* складчатость, смешение (*пласта*) без разрыва  
**inflare** - *v* воспламеняться; загорать(ся); **inflammable** - *a* воспламеняющийся, горючий, огнеопасный; **flame** - *n* пламя  
**intermediate** - *a* промежуточный; вспомогательный  
**liable** - *a* (to) подверженный; подлежащий (*чему-л.*)  
**luster** - *n* блеск (*угля, металла*); **lustrous** - *a* блестящий  
**matter** - *n* вещество; материя  
**moisture** - *n* влажность, сырость; влага  
**parting** - *n* прослойка  
**plane** - *n* плоскость; **bedding plane** плоскость напластования  
**rank** - *n* класс, тип; **coal rank** группа угля, тип угля  
**regular** - *a* правильный; непрерывный; *ant* **irregular** неправильный; неравномерный;  
**regularity** *n* непрерывность; правильность  
**similar** - *a* похожий, сходный; подобный; *syn* **alike, the same as**  
**smelt** - *v* плавить (*руды*); выплавлять (*металл*)  
**store** - *v* запасать, хранить на складе; вмещать  
**strata** - *n pl om stratum* пласты породы; свита (*пластов*); формация, напластования породы; *syn* **measures**  
**thickness** - *n* мощность (*пласта, жилы*)  
**uniform** - *a* однородный; равномерный; **uniformity** *n* однородность; единообразие  
**utilize** - *v* использовать; *syn* **use, apply, employ**  
**volatile** - *a* летучий, быстро испаряющийся

### Prospecting and Exploration

**aerial** - *a* воздушный; надземный  
**certain** - *a* определенный; некоторый; **certainly** *adv* конечно  
**cost** - (cost) *v* стоить; *n* цена; стоимость  
**crop** - *v* (out) обнажать(ся), выходить на поверхность (*о пласте, породе*); *syn* **expose**; засеивать, собирать урожай  
**dredging** - *n* выемка грунта; драгирование  
**drill** - *v* бурить, сверлить; *n* бурение, сверление; бурильный молоток; **drilling** - *n* бурение, сверление; **core-drilling** колонковое (керновое) бурение  
**drive (drore, driven)** - *v* проходить (*горизонтальную выработку*); приводить в движение; управлять (*машиной*); *n* горизонтальная выработка; привод; передача  
**evidence** - *n* основание; признак(и); свидетельства  
**expect** - *v* ожидать; рассчитывать; думать; предлагать

**explore** - v разведывать месторождение полезного ископаемого с попутной добычей;  
**exploratory** - a разведочный; **exploration** - n детальная разведка; разведочные горные работы по месторождению

**galena** - n галенит, свинцовый блеск

**indicate** - v указывать, показывать; служить признаком; означать

**lead** - n свинец

**look for** - v искать

**open up** - v вскрывать (*месторождение*); нарезать (*новую лаву, забой*); **opening** - n горная выработка; подготовительная выработка; вскрытие месторождения

**panning** - n промывка (*золотоносного песка в лотке*)

**processing** - n обработка; - **industry** обрабатывающая промышленность

**prove** - v разведывать (*характер месторождения или залегания*); доказывать; испытывать, пробовать; **proved** - a разведанный, достоверный; **proving** - n опробование, предварительная разведка

**search** - v исследовать; (for) искать (*месторождение*); n поиск; *syn* **prospecting**

**sign** - n знак, символ; признак, примета

**store** - v хранить, накапливать (*о запасах*)

**work** - v работать; вынимать, извлекать (*уголь, руду*); вырабатывать; **workable** - a подходящий для работы, пригодный для разработки, рабочий (*о пласте*); рентабельный; **working** - n разработка, горная выработка

**adit** - n горизонтальная подземная выработка, штольня

**angle** - n угол

**approximate** - a приблизительный

**bit** - n режущий инструмент; буровая коронка, коронка для алмазного бурения; головка бура, сверло; **carbide bit** армированная коронка, армированный бур; **diamond bit** - алмазная буровая коронка

**borehole** - n скважина, буровая скважина

**crosscut** - n квершлаг

**dip** - n падение (*залежи*); уклон, откос; v падать

**enable** - v давать возможность или право (*что-л. сделать*)

**exploit** - v разрабатывать (*месторождение*); эксплуатировать; **exploitation** - n разработка; эксплуатация

**measure** - n мера; мерка; критерий; степень; *pl* свита, пласты; v измерять

**overburden** - n покрывающие породы, перекрывающие породы; верхние отложения, наносы; вскрыша

**pit** - n шахта; карьер, разрез; шурф

**reliable** - a надежный; достоверный

**rig** - n буровой станок, буровая вышка; буровая каретка; буровое оборудование

**sample** - n образец; проба; v отбирать образцы; опробовать, испытывать

**section** - n участок, секция, отделение, отрезок, разрез, профиль, поперечное сечение;

**geological** ~ геологический разрез (*пород*)

**sequence** - n последовательность; порядок следования; ряд

**sink (sank, sunk)** - v проходить (*шахтный ствол, вертикальную выработку*); углублять; погружать; опускать; **sinking** - n проходка (*вертикальных или наклонных выработок*); **shaft sinking** - проходка ствола

**slope** - n наклон; склон; бремсберг; уклон; v клониться, иметь наклон; **sloping** - a наклонный; **gently sloping** - с небольшим наклоном

**steep** - a крутой, крутопадающий, наклонный

**strike** - n *зд.* простирание; v простираться; **across the strike** - вкрест простирания; **along (on) the strike** по простиранию

**trench** - n траншея, канава; котлован; v копать, рыть, шурфовать

**to make use (of)** использовать, применять

**to take into consideration** принимать во внимание; *syn* **take into account**

### General Information on Mining

**access** - *n* доступ

**affect** - *v* воздействовать (*на что-л.*); влиять; *syn* **influence**

**barren** - *a* непродуктивный; пустой (*о породе*)

**chute** - *n* скат, спуск; углеспускная выработка; жёлоб

**compare** - *v* (with) сравнивать, проводить параллель

**contribute** - *v* способствовать, содействовать; делать вклад (*в науку*); **make a (one's) ~ to smth.** сделать вклад во что-л.

**cross-section** - *n* поперечное сечение, поперечный разрез, профиль

**develop** - *v* разрабатывать (*месторождение*); развивать (*добычу*); производить подготовительные работы; **development** - *n* подготовительные работы; развитие добычи; развитие

**drift** - *n* штрек, горизонтальная выработка

**ensure** - *v* обеспечивать, гарантировать; *syn* **guarantee**

**face** - *n* забой; лава

**floor** - *l* почва горной выработки, почва пласта (жила); **quarry** ~ подошва карьера; пол, настил

**govern** - *v* править, управлять; руководить; определять, обуславливать

**inclination** - *n* уклон, скат, наклон (*пластов*); наклонение; **seam** ~ падение (*пласта*); наклон (*пласта*)

**incline** - *n* уклон, бремсберг, скат; наклонный ствол; **gravity** ~ бремсберг

**inclined** - *a* наклонный; **flatly** ~ слабо наклонный; **gently** ~ наклонного падения; **medium** ~ умеренно наклонный (*о пластах*); **steeply** ~ крутопадающий

**level** - *n* этаж, горизонт, горизонтальная горная выработка; штольня; уровень (*инструмент*); нивелир; ватерпас; горизонтальная поверхность

**recover** - *v* извлекать (*целики*); выбирать, очищать; добывать (*уголь и т.п.*); восстанавливать

**remove** - *v* удалять; убирать; устранять; перемещать; **removal** - *n* вскрыша; выемка; уборка (*породы*); извлечение (*крепя*); перемещение; **overburden** - удаление вскрыши

**rib** - *n* ребро; выступ; узкий целик, предохранительный целик; грудь забоя

**roof** - *n* крыша; кровля выработки; кровля пласта (*или* жила); перекрытие; ~ **support** - крепление кровли

**shaft** - *n* шахтный ствол; **auxiliary** ~ вспомогательный ствол; **hoisting** ~ подъемный ствол; главный шахтный ствол

**tabular** - *a* пластовый (*о месторождении*); пластообразный; плоский; линзообразный; *syn* **bedded, layered**

**waste** - *n* пустая порода; отходы; *syn* **barren rock**

**well** - *n* буровая скважина; колодец, источник; водоем; зумф

**capital investment** - капитальные вложения

**gate road** - промежуточный штрек

**in bulk** - навалом, в виде крупных кусков

**metal-bearing** - содержащий металл

**production face/working** - очистной забой

**productive mining** - эксплуатационные работы

**in view of** - ввиду чего-л., принимая во внимание что-л.

**with a view to** - с целью

**advantage** - *n* преимущество; превосходство; выгода; польза; **advantageous** - *a* выгодный; благоприятный, полезный; **to take advantage of smth** воспользоваться чём-л.

**caving** - *n* обрушение (*кровли*); разработка с обрушением

**deliver** - *v* доставлять, подавать; питать; нагнетать; произносить (*речь*); читать (*лекцию*)

**entry** - *n* штрек; выработка горизонтальная; *pl* подготовительные выработки; нарезные выработки; штреки

**giant** - *n* гидромонитор

**gravity** - *n* сила тяжести; вес, тяжесть; **by** ~ самотеком, под действием собственного веса

**haul** - *v* доставлять; откатывать; подкатывать; перевозить; **haulage** - *n* откатка; доставка; транспортировка (*по горизонтали*)

**longwall** - *n* лава; выемка лавами; сплошной забой, сплошная или столбовая система разработки; *syn* **continuous mining**; ~ **advancing on the strike** выемка лавами прямым ходом по простиранию; сплошная система разработки по простиранию; ~ **advancing to the rise** сплошная система разработки с выемкой по восстанию; ~ **to the dip** сплошная система разработки с выемкой по падению; ~ **retreating** выемка лавами обратным ходом; столбовая система разработки лавами

**lose (lost)** - *v* терять; **loss** - *n* потеря, убыток

**pillar** - *n* целик; столб; **shaft** ~ околоствольный целик; ~ **method** столбовая система разработки; ~ **mining** выемка целиков

**predominate** - *v* преобладать, превалировать; превосходить; господствовать, доминировать

**protect** - *v* охранять, защищать

**reach** - *v* простираться, доходить до; добиваться, достигать

**satisfy** - *v* удовлетворять(ся)

**shield** - *n* щит; ~ **method** щитовой метод проходки, щитовой способ

**room** - *n* камера; очистная камера; **room-and-pillar method** камерно-столбовая система разработки

**stowing** - *n* закладка (*выработанного пространства*)

**method of working** система разработки

**the sequence of working the seams** - последовательность отработки пластов

**goaf** — завал; обрушенное пространство

**double-ended drum bearer** — комбайн с двойным барабаном

**to identify** — опознавать

**appraisal** — оценка

**susceptibility** — чувствительность

**concealed** — скрытый, не выходящий на поверхность

**crusher** — дробилка

**concentration** — обогащение

**blending** — смешивание; составление шихты

**screen** — сортировать (обыден. уголь); просеивать

**froth floatation** — пенная флотация

**core drilling** — колонковое бурение

**to delineate** — обрисовывать, описывать

**lender** — заимодавец

**feasibility** — возможность

**in situ mining** — повторная разработка месторождения в массиве

**screening** — просеивание; грохочение

**processing** — обработка, разделение минералов

### Mining and Environment

**break** *v* (**broke, broken**) отбивать (*уголь или породу*), обрушивать кровлю; разбивать; ломать; *л* отбойка, обрушение; **break out** отбивать, производить выемку

(*руды или породы*); расширять забой; **breakage** *л* разрыхление, дробление

**drill** - *n* бур; перфоратор; бурильный молоток; сверло; *v* бурить; *car* ~ буровая тележка;

**mounted** ~ перфоратор на колонке; колонковый бурильный молоток; **drilling** - *n* бурение

**dump** - *n* отвал (*породы*); склад угля; опрокид; **external** ~ внешний отвал; **internal** ~ внутренний отвал; *v* сваливать (*в отвал*); разгружать; отваливать; опрокидывать (*вагонетку*);

**dumper** опрокид; самосвал; отвалообразователь; **dumping** л опрокидывание; опорожнение; опрокид; *syn tip*

**environment** - *n* окружение; окружающая обстановка/среда

**explode** - *v* взрывать, подрывать; **explosion** - *n* взрыв; **explosive** - *n* взрывчатое вещество; *a* взрывчатый

**friable** - *a* рыхлый; хрупкий; рассыпчатый; слабый (о кровле)

**handle** - *v* перегружать; доставлять; транспортировать; управлять машиной; *n* ручка; рукоять; скоба; **handling** - *n* подача; погрузка; перекидка, доставка; транспортировка; обращение с машиной

**heap** - *v* наваливать; нагрывать; *n* породный отвал, терриконик; *syn spoil ~, waste ~*

**hydraulicling** - *n* гидродобыча; гидромеханизированная разработка

**load** - *v* нагружать, грузить, наваливать; *n* груз; нагрузка; **loader** - *n* погрузочная машина, навалочная машина, перегружатель; грузчик; **cutter-loader** - комбайн, комбинированная горная машина

**lorry** - *n* грузовик; платформа; *syn truck*

**mention** - *v* упоминать

**overcasting** - *n* перелопачивание (*породы*)

**pump** - *n* насос; **gravel** ~ песковый насос; **sludge** ~ шламный насос; *v* качать; накачивать; откачивать

**reclamation** - *n* восстановление; осушение; извлечение крепи; ~ **of land** восстановление участка (*после открытых работ*)

**sidecasting** - *n* внешнее отвалообразование

**site** - *n* участок, место; **building** ~ строительная площадка

**slice** - *n* слой; **slicing** - *n* выемка слоями, разработка слоями

**strip** - *v* производить вскрышные работы; разрабатывать; очищать (*лаву*); вынимать породу или руду; *n* полоса; **stripper** - *n* забойщик; вскрышной экскаватор; **stripping** - *n* открытая разработка, открытые горные работы; вскрыша; вскрытие наносов

**unit** - *n* агрегат; установка; устройство; прибор; узел; секция; деталь; машина; механизм; единица измерения; участок

**washery** - *n* углемойка; рудомойка; моечный цех

**to attract smb's attention** привлекать чье-л. внимание

**backhoe** - *n* обратная лопата

**blast** - *n* взрыв; *v* взрывать; дуть; продувать; **blasting** - *n* взрывание; взрывные работы; взрывная отбойка

**block out** - *v* нарезать залежь на блоки; нарезать столбы

**clearing** - *n* выравнивание почвы; планировка грунта

**crash** - *v* дробить; разрушать; обрушаться(ся)

**earth-mover** - *n* землеройное оборудование; *syn excavator*

**excavator** - *n* экскаватор; **bucket-wheel** - роторный экскаватор; **multi-bucket** ~ многочерпаковый экскаватор; **single-bucket** - одночерпаковый экскаватор

**grab** - *n* грейфер, ковш, черпак; экскаватор; *v* захватывать;

**grabbing** - погрузка грейфером; захватывание

**hoist** - *n* подъемная установка (машина); подъемник; лебедка; *v* поднимать; **hoisting** шахтный подъем

**plough** - *n* струг

**power shovel** - *n* механическая лопата; экскаватор типа механической лопаты

**range** - *n* колебание в определенных пределах

**rate** - *n* норма; скорость, темп; коэффициент; степень; разрез; сорт; мощность; расход (*воды*)

**remote** - *a* отдаленный; ~ **control** дистанционное управление

**result** - *v* (in) приводить (к); иметь своим результатом; (from) следовать (из), происходить в результате



**safety** - *n* безопасность; техника безопасности

**slope** - *n* забой, сплошной забой, очистной забой; *v* очищать забой, вынимать породу, уголь; *syn* **face**; **sloping** очистные работы; очистная выемка; **open sloping** выемка с открытым забоем; **shrinkage sloping** выемка системой с магазинированием (*руды*)

**support** - *v* крепить; поддерживать; подпирать; *n* стойка; опора; поддержание; крепление; *syn* **timbering**; **powered roof** - механизированная крепь; **self-advancing powered roof** - передвижная механизированная крепь

#### **4.2 Подготовьте устный рассказ по теме на основе предложенного:**

##### **My speciality is Geology**

I am a first year student of the Ural State Mining University. I study at the geological faculty. The geological faculty trains geologic engineers in three specialities: mineral prospecting and exploration, hydrogeology and engineering geology, drilling technology.

Geology is the science which deals with the lithosphere of our planet. Geology studies the composition of the Earth's crust, its history, the origin of rocks, their distribution and many other problems.

That is why the science of geology is commonly divided into several branches, such as:

1. General Geology which deals with the composition and the structure of the Earth and with various geological processes going on below the Earth's surface and on its surface.

2. Petrology which studies the rocks of the Earth.

3. Mineralogy which investigates the natural chemical compounds of the lithosphere.

4. Paleontology which deals with fossil remains of ancient animals and plants found in rocks.

5. Historic Geology which treats of the Earth's history.

6. Structural Geology which deals with the arrangement of rocks due to the Earth's movements.

7. Economic Geology which deals with occurrence, origin and distribution of mineral deposits valuable to man.

All these branches of geology are closely related to each other.

Geology is of great practical importance because it supplies industry with all kinds of raw materials, such as ore, coal, oil, building materials, etc.

Geology deals with the vital problem of water supply. Besides, many engineering projects, such as tunnels, canals, dams, irrigation systems, bridges etc. need geological knowledge in choosing construction sites and materials.

The practical importance of geology has greatly increased nowadays. It is necessary to provide a rapid growth of prospecting mineral deposits, such as ores of iron, copper, lead, uranium and others, as well as water and fossil fuels (oil, gas and coal). They are badly needed for further development of all the branches of the national Economy of our country and for creating a powerful economic foundation of the society. The graduates of the geological faculty of the Ural State Mining University work all over the country in mines, geological teams and expeditions of the Urals, Siberia, Kazakhstan, in the North and Far East, etc. as well as abroad.

Very often geologists have to work under hard climatic and geological conditions. They must be courageous, strong and purposeful people, ready to overcome any hardships which nature has put in their way to its underground treasure-house.

#### **4.3 Систематизация грамматического материала:**

1. Неличные формы глагола: инфинитив, причастия, герундий.

2. Основные сведения о сослагательном наклонении.

##### **Инфинитив. The Infinitive**

Инфинитив - это неличная глагольная форма, которая только называет действие и выполняет функции как глагола, так и существительного. Инфинитив отвечает на вопрос что делать?, что сделать?

Формальным признаком инфинитива является частица **to**, которая стоит перед ним, хотя в некоторых случаях она опускается. Отрицательная форма инфинитива образуется при помощи частицы **not**, которая ставится перед ним: *It was difficult not to speak. Было трудно не говорить.*

### Формы инфинитива

	Active Voice	Passive Voice
Simple	to write	to be written
Continuous	to be writing	
Perfect	to have written	to have been written
Perfect Continuous	to have been writing	

### Глаголы, после которых используется инфинитив:

to agree - соглашаться  
 to arrange - договариваться  
 to ask – (по)просить  
 to begin – начинать  
 to continue – продолжать  
 to decide – решать  
 to demand - требовать  
 to desire – желать  
 to expect – надеяться  
 to fail – не суметь  
 to forget – забывать  
 to hate - ненавидеть  
 to hesitate – не решаться  
 to hope - надеяться  
 to intend – намереваться  
 to like – любить, нравиться  
 to love – любить, желать  
 to manage - удаваться  
 to mean - намереваться  
 to prefer - предпочитать  
 to promise - обещать  
 to remember – помнить  
 to seem - казаться  
 to try – стараться, пытаться  
 to want – хотеть

*Например:*

He asked to change the ticket. *Он попросил поменять билет.*

She began to talk. *Она начала говорить.*

### Значение разных форм инфинитива в таблице

Формы инфинитива	Чему я рад?	
Simple	I am glad <b>to speak</b> to you.	Рад поговорить с вами. (Всегда радуюсь, когда говорю с вами).
Continuous	I am glad <b>to be speaking</b> to you.	Рад, что сейчас разговариваю с вами.
Perfect	I am glad <b>to have spoken</b> to you.	Рад, что поговорил с вами.
Perfect Continuous	I am glad <b>to have been speaking</b> to you.	Рад, что уже давно (все это время) разговариваю с вами.
Simple Passive	I am (always) glad <b>to be told</b> the news.	Всегда рад, когда мне рассказывают новости.

Perfect Passive	I am glad <b>to have been told</b> the news.	Рад, что мне рассказали новости.
-----------------	--	----------------------------------

### Причастие. Participle

В английском языке причастие — это неличная форма глагола, которая сочетает в себе признаки глагола, прилагательного и наречия.

#### Формы причастия

		Active (Активный залог)	Passive (Пассивный залог)
Participle I (Present Participle)	Simple	<b>writing</b>	<b>being written</b>
	Perfect	<b>having written</b>	<b>having been written</b>
Participle II (Past Participle)			<b>written</b>

Отрицательные формы причастия образуются с помощью частицы **not**, которая ставится перед причастием: not asking — не спрашивая, not broken — не разбитый.

#### Как переводить разные формы причастия на русский язык

Формы причастия	причастием	деепричастием
reading	читающий	читая
having read		прочитав
being read	читаемый	будучи читаемым
having been read		будучи прочитанным
read	прочитанный	
building	строящий	строая
having built		построив
being built	строящийся	будучи строящимся
having been built		будучи построенным
built	построенный	

### Герундий. Gerund

Герундий — это неличная форма глагола, которая выражает название действия и сочетает в себе признаки глагола и существительного. Соответственно, на русский язык герундий обычно переводится существительным или глаголом (чаще неопределенной формой глагола). Формы, подобной английскому герундию, в русском языке нет.

My favourite occupation is reading. *Мое любимое занятие — чтение.*

#### Формы герундия

	Active (Активный залог)	Passive (Пассивный залог)
Simple	<b>writing</b>	<b>being written</b>
Perfect	<b>having written</b>	<b>having been written</b>

**Запомните глаголы, после которых употребляется только герундий!**

admit (признавать),	advise (советовать),	avoid (избегать),
burst out (разразиться),	delay (задерживать),	deny (отрицать),
dislike (не нравиться),	enjoy (получать удовольствие),	escape (вырваться, избавиться),
finish (закончить),	forgive (прощать),	give up (отказываться, бросать),
keep on (продолжать),	mention (упоминать),	mind (возражать - только в “?” и “-“),
miss (скучать),	put off (отложить),	postpone (откладывать),
recommend (рекомендовать),	suggest (предлагать),	understand (понимать).

**Герундий после глаголов с предлогами**

accuse of (обвинять в),	agree to (соглашаться с),	blame for (винить за),
complain of (жаловаться на),	consist in (заключаться в),	count on / upon (рассчитывать на),
congratulate on (поздравлять с),	depend on (зависеть от),	dream of (мечтать о),
feel like (хотеть, собираться),	hear of (слышать о),	insist on (настаивать на),

keep from (удерживать(ся) от), look forward to (с нетерпением ждать, предвкушать),  
 look like (выглядеть как), object to (возражать против),  
 persist in (упорно продолжать), praise for (хвалить за), prevent from (предотвращать от),  
 rely on (полагаться на), result in (приводить к), speak of, succeed in (преуспевать в),  
 suspect of (подозревать в), thank for (благодарить за), think of (думать о)  
 He has always dreamt of visiting other countries. — *Он всегда мечтал о том, чтобы побывать в других странах.*

**to be + прилагательное / причастие + герундий**

be afraid of (бояться чего-либо), be ashamed of (стыдиться чего-либо),  
 be engaged in (быть занятым чем-либо), be fond of (любить что-либо, увлекаться чем-либо),  
 be good at (быть способным к), be interested in (интересоваться чем-либо),  
 be pleased at (быть довольным), be proud of (гордиться чем-либо),  
 be responsible for (быть ответственным за), be sorry for (сожалеть о чем-либо),  
 be surprised at (удивляться чему-либо), be tired of (уставать от чего-либо),  
 be used to (привыкать к).  
 I'm tired of waiting. — *Я устал ждать.*

**Выполните упражнения на закрепление материала:**

**1. Complete the sentences with the correct infinitive tense.**

- 1 She has grown taller. She seems ...*to have grown taller.*
- 2 He is getting used to his new job. He appears
- 3 Kate makes friends easily. She tends
- 4 He has finished the report. He claims
- 5 It is raining over there. It seems
- 6 He is on a diet. He appears
- 7 They have sailed round the world. They claim
- 8 She is feeling better. She seems

**2. Fill in the correct infinitive tense.**

- 1 A: What would you like ...*to do...* (do) tonight?  
B: Let's ... (go) to an Italian restaurant.
- 2 A: What's Liz doing?  
B: She seems ... (look) for something in her bag.
- 3 A: Alan has been offered a new job!  
B: No, he hasn't. He just pretended ... (offer) a new job.
- 4 A: Colin claims ... (meet) lots of famous people.  
B: I know, but I don't believe him.
- 5 A: Look at those two men outside. What are they doing?  
B: They appear ... (empty) the rubbish bins.
- 6 A: Would you like to go to the cinema tonight?  
B: Not really. I would prefer ... (go) to the theatre.
- 7 A: Tara seems ... (work) hard all morning.  
B: Yes, she hasn't even stopped for a cup of coffee.
- 8 A: Why is Tom at work so early this morning?  
B: He wants ... (finish) early so that he can go to the concert tonight.

**3. Rephrase the following sentences, as in the example.**

- 1 He must wash the car. I want ...*him to wash the car...*
- 2 You mustn't be late for work. I don't want ...
- 3 Claire must tidy her bedroom. I want ...

- 4 She mustn't go to the disco. I don't want ...  
 5 They must go to school tomorrow. I want ...  
 6 Gary mustn't make so much noise. I don't want ...  
 7 You mustn't make a mess. I don't want ...  
 8 He must mend his bike. I want ...

**4. Complete the sentences with *too* or *enough* and the adjective in brackets.**

- 1 A: Would you like to come to the disco?  
 B: Oh no. I'm ...*too tired*... to go to a disco, (tired)  
 2 A: Can you reach that top shelf?  
 B: No, I'm not ... to reach it. (tall)  
 3 A: Did they go on a picnic yesterday?  
 B: No. It was ... to go on a picnic, (cold)  
 4 A: Did Jane enjoy the horror film?  
 B: No. She was ... to enjoy it. (scared)  
 5 A: Does Tom go to school?  
 B: No. He isn't ... to go to school yet. (old)  
 6 A: Will you go to London by bus?  
 B: No. The bus is ... . I'll take the train, (slow)  
 7 A: Did she like the dress you bought?  
 B: Yes, but it was ... .(big)  
 8 A: Take a photograph of me!  
 B: I can't. It isn't ... in here, (bright)

**5. Rewrite the sentences using *too*.**

- 1 This music is so slow that I can't dance to it.  
 ...*This music, is too slow for me to dance to...*  
 2 The bird is so weak that it can't fly.  
 3 She's so busy that she can't come out with us.  
 4 The car was so expensive that he couldn't buy it.  
 5 These shoes are so small that they don't fit me.  
 6 The book is so boring that she can't read it.  
 7 I was so tired that I couldn't keep my eyes open.  
 8 The coffee was so strong that he couldn't drink it.

**6. Underline the correct preposition and fill in the gaps with the *-ing* form of the verb in brackets.**

- 1 He is ill. He is complaining **with/about** ...*having*... (have) a headache.  
 2 Marcus went out instead **for/of** ... (do) his homework.  
 3 Tracy was very excited **with/about** ... (go) to the party.  
 4 I hope you have a good excuse **of/for** ... (be) so late.  
 5 Sam is interested **in/for** ... (take up) French lessons.  
 6 You can't stop him **to/from** ... (take) the job if he wants to.  
 7 Susie ran because she was worried **about/of** ... (miss) the bus.  
 8 Thank you **to/for** ... (help) me with my homework.  
 9 She felt tired because she wasn't used **to/with** ... (work) so hard.  
 10 His boss blamed him **for/of** ... (lose) the deal.  
 11 I am in charge **in/of** ... (make) the Christmas deliveries.  
 12 We are thinking **of/from** ... (buy) a new car next month.  
 13 Sandra apologised **for/about** ... (ruin) the performance.  
 14 Ian was talking **with/about** ... (open) a shop in York.

**7. Put the verbs in brackets into the correct infinitive form or the *-ing* form.**

- 1 It's no use ...*talking*... (talk) to Bob; he won't change his mind.
- 2 She will ... (return) the books next weekend.
- 3 It was good of you ... (help) me fix my bicycle.
- 4 The man suggested ... (call) the police in, to investigate.
- 5 I can't get used to ... (live) in such a hot country.
- 6 He admitted ... (rob) the bank.
- 7 You had better ... (hurry), or you'll be late for work.
- 8 They refused ... (give) me my money back.
- 9 She is too short ... (become) a fashion model.
- 10 My parents let me ... (stay) up late at weekends.
- 11 Our teacher makes us ... (do) homework every evening.
- 12 The kitchen windows need ... (clean).
- 13 They have begun ... (make) preparations for the party.
- 14 He advised her ... (speak) to her boss.
- 15 I dislike ... (go) to the theatre alone.
- 16 Mr. Roberts was seen ... (leave) his house at 12:15 last night.
- 17 My sister can't stand ... (watch) horror films. She gets terribly scared.
- 18 Can you imagine ... (spend) your holidays on the moon?
- 19 There's no point in ... (call) again. There's no one at home.
- 20 I don't allow people ... (smoke) in my house.
- 21 It was silly of you ... (forget) to lock the door.
- 22 He risks ... (lose) his wallet when he leaves it on his desk.

**8. Put the verbs in brackets into the correct infinitive form or the -ing form.**

- 1 A: Is Anne in the room?  
B: Yes. I can see her ...*dancing*... (dance) with her husband over there.
- 2 A: Did you see the robber?  
B: Yes. I saw him ... (get) into the car and drive away.
- 3 A: Is John here today?  
B: Yes. I heard him ... (talk) on the phone as I walked past his office.
- 4 A: Colin is good at speaking in public, isn't he?  
B: Yes. I heard him ... (make) a speech last month. It was excellent.
- 5 A: I walked past the sports centre today.  
B: So did I, and I stopped for a moment to watch some boys ... (play) football.
- 6 A: Your hair looks great today.  
B: Thanks. I watched the hairdresser ... (dry) it so I could learn how to do it myself.
- 7 A: That's a music school, isn't it?  
B: That's right. I often hear the students ... (sing) as I walk past.
- 8 A: Did you stay until the end of the contest?  
B: Yes. I listened to the chairman ... (announce) the results before I went home.
- 9 A: How do you know Tim is at home?  
B: I saw him ... (cut) the grass as I was driving home.
- 10 A: How do you know that man stole the watch?  
B: I saw him ... (put) it in his pocket and leave the shop without paying.

**9. Put the verbs in brackets into the correct infinitive form or the -ing form.**

- 1 I'll never forget ...*sailing*... (sail) down the Danube on that warm spring night last year.
- 2 Please don't forget ... (pay) the bill.
- 3 John said he remembers ... (buy) the newspaper, but now he can't find it.
- 4 Did you remember ... (post) my letters today?
- 5 Gloria regrets ... (shout) at her sister.
- 6 I regret ... (inform) you that we cannot give you your money back.

- 7 The students went on ... (write) for another hour.  
 8 After cleaning the windows, he went on ... (wash) the car.  
 9 We are sorry ... (announce) that the 7:15 train to Liverpool has been cancelled.  
 10 I'm sorry for ... (miss) your birth day party; I'll make it up to you.  
 11 She stopped ... (go) to the gym after she had got back into shape.  
 12 They stopped ... (have) a rest before they continued their journey.  
 13 They tried ... (open) the door, but it was stuck.  
 14 You should try ... (make) your own clothes. It's much cheaper.  
 15 I'm sorry. I didn't mean ... (break) your vase.  
 16 Being a teacher means ... (correct) a lot of homework.  
 17 I like ... (tidy) my room at week ends because I don't have time during the week.  
 18 They like ... (play) in the sea on hot days.

**10. Put the verbs in brackets into the correct infinitive form or the -ing form.**

My neighbour, Mr. Mason, loves 1) ...*spending*... (spend) time in his garden. He would rather 2) ... (work) outside than stay indoors, even when it is snowing! Early in the morning, you can 3) ... (see) Mr. Mason 4) ... (eat) breakfast in his garden, and late at night he is there again, with a cup of cocoa in his hand. I'd like 5) ... (help) sometimes when there is lots of work to do, but Mr. Mason prefers 6) ... (do) everything himself. He doesn't mind 7) ... (get) cold and wet in the winter, and his wife says it's no use 8) ... (try) to make him wear a waterproof jacket because he hates 9) ... (wear) them! Mr. Mason says he will go on 10) ... (garden) until he is too old 11) ... (do) it!

**Основные сведения о сослагательном наклонении**

Conditionals are clauses introduced with *if*. There are three types of conditional clause: Type 1, Type 2 and Type 3. There is also another common type, Type 0.

**Type 0 Conditionals:** They are used to express something which is always true. We can use *when* (whenever) instead of *if*. *If/When the sun shines, snow melts.*

**Type 1 Conditionals:** They are used to express real or very probable situations in the present or future. *If he doesn't study hard, he won't pass his exam.*

**Type 2 Conditionals:** They are used to express imaginary situations which are contrary to facts in the present and, therefore, are unlikely to happen in the present or future. *Bob is daydreaming. If I won the lottery, I would buy an expensive car and I would go on holiday to a tropical island next summer.*

**Type 3 Conditionals:** They are used to express imaginary situations which are contrary to facts in the past. They are also used to express regrets or criticism. *John got up late, so he missed the bus. If John hadn't got up late, he wouldn't have missed the bus.*

	If-clause (hypothesis)	Main clause (result)	Use
Type 0 general truth	if + present simple	present simple	something which is always true
	If the temperature falls below 0 °C, water turns into ice.		
Type 1 real present	if + present simple, present continuous, present perfect or present perfect continuous	future/imperative can/may/might/must/should/ could + bare infinitive	real - likely to happen in the present or future
	If he doesn't pay the fine, he will go to prison. If you need help, come and see me. If you have finished your work, we can have a break. If you're ever in the area, you should come and visit us.		
Type 2 unreal present	if + past simple or past continuous	would/could/might + bare infinitive	imaginary situation contrary

			to facts in the present; also used to give advice
	If I had time, I would take up a sport. (but I don't have time - untrue in the present) If I were you, I would talk to my parents about it. (giving advice)		
Type 3 unreal past	if + past perfect or past perfect continuous	would/could/might + have + past participle	imaginary situation contrary to facts in the past; also used to express regrets or criticism
	If she had studied harder, she would have passed the test. If he hadn't been acting so foolishly, he wouldn't have been punished.		

Conditional clauses consist of two parts: the if -clause (hypothesis) and the main clause (result). When the if - clause comes before the main clause, the two clauses are separated with a comma. When the main clause comes before the if - clause, then no comma is necessary.

- e.g. a) If I see Tim, I'll give him his book.  
b) I'll give Tim his book if I see him.*

We do not normally use will, would or should in an if - clause. However, we can use will or would after if to make a polite request or express insistence or uncertainty (usually with expressions such as / don't know, I doubt, I wonder, etc.).

We can use should after if to talk about something which is possible, but not very likely to happen.

- e.g. a) If the weather is fine tomorrow, will go camping. (NOT: If the weather will be fine...)  
b) If you will fill in this form, I'll process your application. (Will you please fill in... - polite request)  
c) If you will not stop shouting, you'll have to leave. (If you insist on shouting... - insistence)  
d) I don't know if he will pass his exams, (uncertainty)  
e) If Tom should call, tell him I'll be late. (We do not think that Tom is very likely to call.)*

We can use unless instead of if... not in the if -clause of Type 1 conditionals. The verb is always in the affirmative after unless.

- e.g. Unless you leave now, you'll miss the bus. (If you don't leave now, you'll miss the bus.)*  
(NOT: Unless you don't leave now, ...)

We can use were instead of was for all persons in the if - clause of Type 2 conditionals.  
*e.g. If Rick was/were here, we could have a party.*

We use If I were you ... when we want to give advice.  
*e.g. If I were you, I wouldn't complain about it.*

The following expressions can be used instead of if: provided/providing that, as long as, suppose/supposing, etc.

- e.g. a) You can see Mr. Carter provided you have an appointment. (If you have an appointment...)  
b) We will all have dinner together providing Mary comes on time. (... if Mary comes ...)  
c) Suppose/Supposing the boss came now, ...*

We can omit if in the if - clause. When if is omitted, should (Type 1), were (Type 2), had (Type 3) and the subject are inverted.

- e.g. a) Should Peter come, tell him to wait. (If Peter should come,...)  
b) Were I you, I wouldn't trust him. (If I were you, ...)  
c) Had he known, he would have called. (If he had known, ...)*



**Выполните упражнения на закрепление материала:**

**1. Look at the prompts and make Type 1 conditional sentences, as in the example.**

e.g. If we cut down all the forests, the world's climate will change.

- 1 cut down/ all forests / world's climate / change
- 2 not stop/use / aerosols /destroy / ozone layer
- 3 find / alternative sources of energy / solve / some of our environmental problems
- 4 temperatures / go up / by a few degrees /sea levels / rise
- 5 recycle / waste / save / natural resources
- 6 population / continue to increase / not be enough food for everyone

**2. Lisa is trying to decide where to go on holiday. She would like to go to one of these places. In pairs, ask and answer questions using the prompts below, as in the example.**

**A) SPAIN FOR A WEEK**

£180 Inclusive!!

2-star hotel beach

Free water sports

**B) A TWO WEEK CAMPING HOLIDAY IN THE SOUTH OF FRANCE**

ONLY £280 per person

Self-catering

1. How long / be away / choose / Spain?

SA: How long will she be away if she chooses Spain?

SB: If she chooses Spain, she'll be away for a week.

2. Where / go / like / camping?

3. How much / pay / go to / France?

4. What / do / go to / Spain?

5. Where / go / want / cheap holiday?

**3. Study the situations, then make Type 2 conditional sentences, as in the example.**

I don't have a car, so I have to wait for the bus every day.

1. If I ...had... (have) a car, I ...wouldn't have to... (not/have to) wait for the bus every day.

I never do my homework, so my teacher always gets angry with me.

2. If I ... (do) my homework, my teacher ... (not/get) angry with me.

I live in a small house, so I can't invite friends over.

3. If I ... (live) in a bigger house, I ... (be able to) invite friends over.

I never get up early, so I y am always late for school.

4. If I ... (get up) earlier, I ... (not/be) late for school.

**4. Complete the sentences to make Type 3 conditional sentences, as in the example.**

1. If he ...hadn't noticed... (not/notice) the mould in one of his glass dishes, Alexander Fleming ...would never have discovered... (never/discover) penicillin.

2. If he ... (sell) some of his paintings, Van Gogh ... (get) some recognition during his lifetime.

3. If Barbara Streisand ... (change) the shape of her nose, her career ... (never/be) the same.

4. If Anne Sullivan ... (not/teach) her, Helen Keller ... (not/be able to) communicate.

5. If Naomi Campbell ... (not/be) so beautiful, she ... (never/become) a supermodel.

**5. Read the story below and make Type 3 conditional sentences, as in the example.**

e.g. 1) ...if Sally hadn't been in a hurry, she would nave left some important notes at home....

Sally had a terrible day yesterday. She was in a hurry, so she left some important notes at home. She wasn't prepared for her meeting with a new client, so the meeting was a disaster. The client was

disappointed, and as a result he refused to do business with the company. The boss shouted at Sally, so she got upset.

**6. Match the items in column A with those in column B in order to make correct Type 0 conditional sentences, as in the example.**

e.g. 1 - c ...if you add sugar to a cup of coffee, the coffee tastes sweeter...

A

1. Add sugar to a cup of coffee.
2. Throw salt onto snow.
3. Put an apple in a bowl of water.
4. Water plants regularly.
5. Lie in the sun too long.
6. Take regular exercise.

B

- a The apple floats.
- b Your skin turns red.
- c The coffee tastes sweeter.
- d You feel healthy.
- e The plants grow.
- f The snow melts.

**7. Put the verbs in brackets into the correct tense.**

1 A: What time will you be home tonight?

B: I'm not sure. If I ...have to... (have to) work late. I ...'ll call... (call) you.

2 A: I felt very tired at work today.

B: Well, if you ... (not/watch) the late film, you ... (not/feel) so tired

3 A: Should I buy that car?

B: Why not? If I ... (have) the money, I ... (buy) it myself.

4 A: If you ... (pass) a chemist's, ... (you/get) me some cough medicine?

B: Yes, certainly.

5 A: My sister seems very upset at the moment.

B: Were I you, I ... (talk) to her about it.

6 A: Unless you ... (hurry), you ... (be) late again.

B: No, I won't. There's plenty of time.

7 A: Oh! I forgot to ask Sarah over for dinner.

B: If I ... (speak) to her today, I ... (ask) her for you.

8 A: May I join the club, please?

B: Provided you ... (be) over eighteen, you can join the club.

9 A: What a lovely restaurant! I'm glad we came here.

B: If you ... (not/burn) the dinner, we ... (not/come) here!

10 A: Just think. If I ... (not/move) to York, I ... (never/meet) you.

B: I know, wasn't it lucky?

11 A: Jo doesn't spend enough time with me.

B: Well, if she ... (have) the time, I'm sure she ... (try), but she's very busy.

12 A: Did you give Bill the message?

B: No, but when I ... (see) him, I ... (tell) him the news.

**8. Choose the correct answer.**

1 'If you ...C... that plate, you'll burn your fingers.'

'Why? Has it been in the oven?'

A would touch

B will touch

C touch

2 '... you're busy, we'll talk now.'

'That's fine. I'm not busy at the moment.'

A If

B Provided

C Unless

3 'If you watch the news, you ... a lot.'

'I know. I watch it every day.'

A learn

B were learning

C would learn

4 '... you wear warm clothes, you won't get cold.'

'I'll wear an extra jumper.'

A Unless

B Providing

C Supposing

5 'Shall I invite John to the party?'

'Well, were I you, I ... him.'

A would invite

B will invite

C am inviting

6 '... the teacher comes back now, what will you do?'

'I don't know.'

A When

B Providing

C Supposing

7 'Could I see the menu, please?'

'Yes, sir. If you ... a seat, I will fetch it for you.'

A take

B had taken

C have taken

8 'Don't cry. Everything will be alright.'

'Yes, but if I ... the bus, I wouldn't have been late for school.'

A didn't miss

B hadn't missed

C don't miss

9 'When water boils, it ... steam.'

'Yes, I know; and the steam is hot, too.'

A would produce

B produce

C produces

10 'Can you help me, please?'

'Well, if I wasn't studying, I ... you.'

A would help

B help

C will help

11 'John crashed his car yesterday.'

'I know, but if he hadn't been changing the cassette, he ...'

A won't crash

- B wouldn't crash  
 C wouldn't have crashed  
 12 'Can I have some chocolate, please?'  
 'If you behave yourself, I     you some later.'  
 A would buy  
 B might buy  
 C buy  
 13 'Should you see Colin ... and tell me.'  
 'I will.'  
 A come  
 B to come  
 C will come  
 14 'If we were rich, we ... expensive clothes.'  
 'Well, unfortunately we aren't rich!'  
 A could afford  
 B can afford  
 C afford

**9. Put the verbs in brackets into the correct tense.**

- 1 If I ...were... (be) you, I wouldn't drive in the snow.  
 2 Peter ... (be able to) help you if he was here.  
 3 If I had closed the window, the cat ... (not/jump) out.  
 4 I ... (call) for help if I got stuck in a lift.  
 5 Had I known him, I ... (talk) to him.  
 6 John ... (may/lose) his job if he is rude to the boss.  
 7 If you ... (save) some money, you would have been able to go on holiday last year.  
 8 You may win if you ... (take) part in the contest.  
 9 If I had toothache, I ... (go) to the dentist.  
 10 They would have helped us move house if we ... (ask) them.  
 11 If Jane ... (be) older, she could live by herself.  
 12 We would have changed our plans if we ... (hear) the weather forecast.  
 13 Emma ... (send) a card if she had remembered it was their anniversary.  
 14 Robert ... (feel) better if you talked to him.  
 15 If Sam was still living nearby, you ... (can/invite) him for dinner.  
 16 If you ... (put) your money in your wallet, you will not lose it.  
 17 If you ... (like) chocolate, you will love this cake.  
 18 If Bill ... (come) home early, he will eat dinner with us.  
 19 Sandra will join us later unless she ... (have) a lot of work to do.

**10. Fill in the gaps using when or if.**

- 1 A: Have you phoned Paul yet?  
 B: No, I'll phone him ...when... I get home.  
 2 A: ... I get a new job soon, I may have a party.  
 B: That's a good idea.  
 3 A: I really liked that dress we saw.  
 B: Well, you can buy it ... you get paid.  
 4 A: Shall we go somewhere this weekend?  
 B: Yes ... it's sunny, we could go to the beach.  
 5 A: Did you make this cake yourself?  
 B: Yes ... you like it, I'll give you the recipe.  
 6 A: Is Jane still asleep?  
 B: Yes ... she wakes up, I'll tell her you're here.

7 A: Have you done your homework?

B: No. I'll do it ... we've finished dinner.

8 A: We've run out of milk.

B: Well, ... I go to the shops, I'll buy some more.

МИНОБРНАУКИ РОССИИ

ФГБОУ ВО «Уральский государственный горный университет»



Проректор по учебно-методическому комплексу  
С.А. Уторов

## МЕТОДИЧЕСКИЕ УКАЗАНИЯ ПО ОРГАНИЗАЦИИ САМОСТОЯТЕЛЬНОЙ РАБОТЫ СТУДЕНТОВ

### Б1.О.03 ИНОСТРАННЫЙ ЯЗЫК

Специальность

**21.05.04 Горное дело**

Специализация

**Мехатроника и робототехника промышленных комплексов**

Автор: Безбородова С. А., к.п.н.

Одобрена на заседании кафедры

Иностранных языков и деловой  
коммуникации

(название кафедры)

Зав. кафедрой

(подпись)

Юсупова Л. Г.

(Фамилия И.О.)

Протокол № 1 от 06.09.2022

(Дата)

Рассмотрена методической комиссией

горно-механического факультета

(название факультета)

Председатель

(подпись)

Осипов П.А.

(Фамилия И.О.)

Протокол № 1 от 13.09.2022

(Дата)

Екатеринбург

## СОДЕРЖАНИЕ

I. Самостоятельная работа, обеспечивающая подготовку к аудиторным занятиям.....	3
1.1 Повторение материала практических занятий.....	3
1.2 Чтение и перевод учебных текстов.....	42
1.3 Подготовка к практическим занятиям (запоминание иноязычных лексических единиц и грамматических конструкций) .....	60
1.4 Самостоятельное изучение тем курса (для заочной формы обучения) .....	73
1.5 Подготовка к контрольной работе .....	73
II. Другие виды самостоятельной работы.....	73
2.1 Выполнение самостоятельного письменного домашнего задания:	
2.1.1 Подготовка к ролевой игре.....	73
2.1.2 Подготовка к практико-ориентированному заданию .....	74
2.1.3 Подготовка к опросу .....	75
2.2 Дополнительное чтение профессионально ориентированных текстов и выполнение заданий на проверку понимания прочитанного.....	75
2.3 Подготовка доклада.....	94
2.4 Подготовка к тесту.....	95
2.5 Подготовка к экзамену.....	99

## **I. Самостоятельная работа, обеспечивающая подготовку к аудиторным занятиям**

### **1. Повторение материала практических занятий**

Практические занятия направлены на развитие умений иноязычного говорения в рамках заданных РПД тем: бытовая сфера общения (Я и моя семья); учебно-познавательная сфера общения (Я и мое образование); социально-культурная сфера общения (Я и моя страна. Я и мир); профессиональная сфера общения (Я и моя будущая специальность).

***Подготовьте устный рассказ по теме на основе предложенного:***

#### **My family**

My name is Vladimir Petrov. I am ... years old. I was born in 19... in Nizhniy Tagil. I went to school when I was 7. In 20... I finished school number 10 in Ekaterinburg. This year I entered the Ural State Mining University. In five years I shall graduate from this University.

I live in the center of Ekaterinburg. I work at the Ministry of Foreign Trade. I'm an engineer & I am also a student. Many engineers in our Ministry learn foreign languages.

My family is not large. I have a wife & two children. My wife's name is Ann & children's names are Nick & Natalie.

My wife is an economist. My wife is a young woman. She is twenty – nine years old. She works at the Ministry of Foreign Trade, too. She goes to the office every day. My wife doesn't learn English. She already knows English very well. She reads many English books, magazines & newspapers. My wife is also a student. She learns German. She likes languages very much & is going to learn French next year.

My daughter is a girl of ten. She goes to school. She has a lot of subjects at school. She also learns English. She also helps her mother at home.

My son is a little boy. He was born five years ago. I take him to the kindergarten every morning.

My parents are not old. My father is 53. He is an engineer. He graduated from The Ural Polytechnical Institute. He works at a big plant. My mother is 51. She is a teacher. She teaches Russian at school. She graduated from the Leningrad Teachers' Training University.

My sister's name is Katya. She works at an office. Besides she studies at an Evening Department. She is married. Her husband is a doctor. He works at a hospital. They have a little son. He is only six months old.

My elder brother, Boris by name, does not stay with us. He lives in Gorky in a large two-roomed flat. He is a designer. He has also a family of his own. He has a wife & two children: a boy & a girl. Their son is already a pupil. My brother & his family often come to see us. We also visit them sometimes.

I also have a grandfather & a grandmother. They are pensioners. My grandmother looks after the house & does the cooking. We usually take our children to the country in summer to stay with their grandparents. They love their grandchildren very much.

***Подготовьте устный рассказ по теме на основе предложенного:***

#### **My student's life**

I'm a student of The Ural State Mining University. I have been a student only one month. I can't speak English very well yet. I am just a beginner. I live in a hostel. It is rather a long way from the University. In fact, it takes me about an hour to get to the University. But it gives me no trouble at all, as I like to get up early. I don't need an alarm-clock to wake me up. I am an early - riser.

Though the hostel is far from the University it is very comfortable & has all modern conveniences.

As a rule I get up at 6.30, do morning exercises & have shower. I don't have a bath in the morning; I have a bath before I go to bed.



For breakfast I have a boiled egg & a cup of coffee in order not to waste the time. At about 7.30 I am quite ready to go. It is about 5 minutes walk from the hostel to the stop. I usually take the 7.40. bus. I walk to the stop as I have plenty of time to catch my bus.

I come to the University 5 minutes before the lesson begins. So I can have a chat with my friends. The majority of my group mates are from Ekaterinburg the others either come from different towns of our country. We usually have a lot of things to talk about.

We don't go out to the lunch. There is a good canteen at the University. It is on the ground floor. But I should say that you have to stand in a queue to have lunch.

I come to the hostel from the University at about 3 o'clock. I live in a single room & have nobody to speak with. In the evening I sometimes go out with my friends. We go to the cinema if there is something new or to the club if there is a dancing party there. But often I stay in, watch TV programs or listen to the music. Then I read a book for half an hour or so & go to sleep. That doesn't take me long, as a rule.

*Подготовьте устный рассказ по теме на основе предложенного:*

### **Ekaterinburg – an Industrial Centre**

Ekaterinburg is one of the leading industrial centres of Russia. There are over 200 industrial enterprises of all-Russia importance in it. The key industry is machine-building. The plants of our city produce walking excavators, electric motors, turbines, various equipment for industrial enterprises.

During the Great Patriotic War Sverdlovsk plants supplied the front with arms and munitions and delivered various machinery for restoration of Donbass collieries and industrial enterprises of the Ukraine.

The biggest plants of our city are the Urals Heavy Machine Building Plant (the Uralmash), the Urals Electrical Engineering Plant (Uralelectrotyazhmash), the Torbomotorny Works (TMZ), the Chemical Machinery Building Works (Chimmash), the Verkh Iset Metallurgical Works (VIZ) and many others.

The Urals Heavy Machinery Building Plant was built in the years of the first five-year plan period. It has begun to turn out production in 1933. The machines and equipment produced by the Uralmash have laid the foundation for the home iron and steel, mining and oil industries. The plant produces walking excavators and draglines, drilling rigs for boring super-deep holes, crushing and milling equipment for concentrators. The plant also produces rolling-mills, highly efficient equipment for blast furnaces, powerful hydraulic presses and other machines. The trade mark of the Uralmash is well-known all over the world.

The Electrical Engineering plant was put into operation in 1934. At the present time it is a great complex of heavy electrical machine-building. It produces powerful hydrogenerators, transformers, air and oil switches, rectifiers & other electrical equipment. Besides, it is one of the main producers of high-voltage machinery.

The Turbo-Motorny Works produces turbines & diesel motors for powerful trucks. The turbines manufactured by this plant are widely known not only in our country, but also abroad. The plant turned out its first turbines in 1941.

The Urals Chemical Works, the greatest plant in the country, produces machinery for the chemical industry. It also produces vacuum- filters used in different branches of oil industry.

The Verkh-Iset Metallurgical Works the oldest industrial enterprise in Ekaterinburg is now the chief producer of high grade transformer steel in the country.

Now complex mechanization & automation of production processes are being used at all industrial enterprises of Ekaterinburg. Its plants make great contribution to the development of our country's national economy.

*Подготовьте устный рассказ по теме на основе предложенного:*

### **The United Kingdom of Great Britain and Northern Ireland**

The United Kingdom of Great Britain and Northern Ireland (the UK) occupies most of the territory of the British Isles. It consists of four main parts: England, Scotland, Wales and Northern

Ireland. London is the capital of England. Edinburgh is the capital of Scotland, Cardiff— of Wales and Belfast — of Northern Ireland. The UK is a small country with an area of some 244,100 square kilometres. It occupies only 0.2 per cent of the world's land surface. It is washed by the Atlantic Ocean in the north-west, north and south-west and separated from Europe by the Severn, but the most important waterway is the Thames.

The climate is moderate and mild. But the weather is very changeable. The population of the United Kingdom is over 57 million people. Foreigners often call British people "English", but the Scots, the Irish and the Welsh do not consider themselves to be English. The English are Anglo-Saxon in origin, but the Welsh, the Scots and the Irish are Celts, descendants of the ancient people, who crossed over from Europe centuries before the Norman Invasion. It was this people, whom the Germanic Angles and Saxons conquered in the 5th and 6th centuries AD. These Germanic conquerors gave England its name — "Angle" land. They were conquered in their turn by the Norman French, when William the Conqueror of Normandy landed near Hastings in 1066. It was from the union of Norman conquerors and the defeated Anglo-Saxons that the English people and the English language were born. The official language of the United Kingdom is English. But in western Scotland some people still speak Gaelic, and in northern and central parts of Wales people often speak Welsh.

The UK is a highly developed industrial country. It is known as one of the world's largest producers and exporters of machinery, electronics, textile, aircraft, and navigation equipment. One of the chief industries of the country is shipbuilding.

The UK is a constitutional monarchy. In law, Head of the State is Queen. In practice, the country is ruled by the elected government with the Prime Minister at the head. The British Parliament consists of two chambers: the House of Lords and the House of Commons. There are three main political parties in Great Britain: the Labour, the Conservative and the Liberal parties. The flag of the United Kingdom, known as the Union Jack, is made up of three crosses. The big red cross is the cross of Saint George, the patron saint of England. The white cross is the cross of Saint Andrew, the patron saint of Scotland. The red diagonal cross is the cross of Saint Patrick, the patron saint of Ireland.

The United Kingdom has a long and exciting history and a lot of traditions and customs. The favorite topic of conversation is weather. The English like to drink tea at 5 o'clock. There are a lot of high days in Great Britain. They celebrate Good Friday, Christmastide, Christmas, Valentine's day and many others. It is considered this nation is the most conservative in Europe because people attach greater importance to traditions; they are proud of them and keep them up. The best examples are their money system, queen, their measures and weights. The English never throw away old things and don't like to have changes.

Great Britain is a country of strong attraction for tourists. There are both ancient and modern monuments. For example: Hadrian Wall and Stonehenge, York Cathedral and Durham castle. It is no doubt London is the most popular place for visiting because there are a lot of sightseeing like the Houses of Parliament, Buckingham Palace, London Bridge, St Paul's Cathedral, Westminster Abbey, the Tower of London. Also you can see the famous Tower Clock Big Ben which is considered to be the symbol of London. Big Ben strikes every quarter of an hour. You will definitely admire Buckingham Palace. It's the residence of the royal family. The capital is famous for its beautiful parks: Hyde Park, Regent's Park. The last one is the home of London Zoo.

***Подготовьте устный рассказ по теме на основе предложенного:***

### **My speciality is Geology**

I am a first year student of the Ural State Mining University. I study at the geological faculty. The geological faculty trains geologic engineers in three specialities: mineral prospecting and exploration, hydrogeology and engineering geology, drilling technology.

Geology is the science which deals with the lithosphere of our planet. Geology studies the composition of the Earth's crust, its history, the origin of rocks, their distribution and many other problems.

That is why the science of geology is commonly divided into several branches, such as:

1. General Geology which deals with the composition and the structure of the Earth and with various geological processes going on below the Earth's surface and on its surface.
2. Petrology which studies the rocks of the Earth.
3. Mineralogy which investigates the natural chemical compounds of the lithosphere.
4. Paleontology which deals with fossil remains of ancient animals and plants found in rocks.
5. Historic Geology which treats of the Earth's history.
6. Structural Geology which deals with the arrangement of rocks due to the Earth's movements.
7. Economic Geology which deals with occurrence, origin and distribution of mineral deposits valuable to man.

All these branches of geology are closely related to each other.

Geology is of great practical importance because it supplies industry with all kinds of raw materials, such as ore, coal, oil, building materials, etc.

Geology deals with the vital problem of water supply. Besides, many engineering projects, such as tunnels, canals, dams, irrigation systems, bridges etc. need geological knowledge in choosing construction sites and materials.

The practical importance of geology has greatly increased nowadays. It is necessary to provide a rapid growth of prospecting mineral deposits, such as ores of iron, copper, lead, uranium and others, as well as water and fossil fuels (oil, gas and coal). They are badly needed for further development of all the branches of the national Economy of our country and for creating a powerful economic foundation of the society. The graduates of the geological faculty of the Ural State Mining University work all over the country in mines, geological teams and expeditions of the Urals, Siberia, Kazakhstan, in the North and Far East, etc. as well as abroad.

Very often geologists have to work under hard climatic and geological conditions. They must be courageous, strong and purposeful people, ready to overcome any hardships which nature has put in their way to its underground treasure-house.

Практические занятия направлены также на формирование грамматического навыка по темам: порядок слов в повествовательном и побудительном предложениях, порядок слов в вопросительном предложении, безличные предложения, местоимения (указательные, личные, возвратно-усилительные, вопросительные, относительные, неопределенные), имя существительное, артикли (определенный, неопределенный, нулевой), функции и спряжение глаголов *to be* и *to have*, оборот *there+be*, имя прилагательное и наречие, степени сравнения, сравнительные конструкции, имя числительное (количественные и порядковые; чтение дат), образование видовременных форм глагола в активном залоге.

Распределение выше указанных тем в учебнике:

- Агабекян И. П. Английский язык для бакалавров: учебное пособие для студентов вузов / И. П. Агабекян. - Ростов-на-Дону: Феникс, 2017. - 384 с.: ил. - (Высшее образование) (200 экз. в библиотеке УГГУ) и учебнике:

- Журавлева Р.И. Английский язык: учебник: для студентов горно-геологических специальностей вузов / Р. И. Журавлева. - Ростов-на-Дону: Феникс, 2013. - 508 с. - (Высшее образование). - Библиогр.: с. 502 (192 экз. в библиотеке УГГУ) представлено в таблице №1:

Таблица №1

<i>Название темы</i>	<i>Страницы учебников</i>	
	<i>Агабекян И. П.</i>	<i>Журавлева Р.И.</i>
Порядок слов в повествовательном и побудительном предложениях	148	9
Порядок слов в вопросительном предложении	163-170	10, 24
Безличные предложения	149	440
Местоимения (указательные, личные, возвратно-усилительные, вопросительные, относительные, неопределенные)	41-55	101, 439
Имя существительное	66-78	435

Артикли (определенный, неопределенный, нулевой)	78-84	433
Функции и спряжение глаголов <i>to be</i> и <i>to have</i>	102-104	6-8
Оборот <i>there+be</i>	105-107	100
Имя прилагательное и наречие	115	83
Степени сравнения, сравнительные конструкции	115-121	143
Имя числительное (количественные и порядковые; чтение дат)	261-271	-
Образование видовременных форм глагола в активном залоге	193-209	10, 36, 69

### ***Повторите материал практических занятий!***

#### **Порядок слов в английском предложении**

В русском языке, благодаря наличию падежных окончаний, мы можем переставлять члены предложения, не меняя основного смысла высказывания. Например, предложения Студенты изучают эти планы и Эти планы изучают студенты совпадают по своему основному смыслу. Подлежащее в обоих случаях - студенты, хотя в первом предложении это слово стоит на первом месте, а во втором предложении - на последнем.

По-английски такие перестановки невозможны. Возьмём предложение The students study these plans Студенты изучают эти планы. Если подлежащее и дополнение поменяются местами, то получится бессмыслица: These plans study the students Эти планы изучают студентов. Произошло это потому, что слово plans, попав на первое место, стало подлежащим.

Английское предложение имеет твёрдый порядок слов.

Порядок слов в английском предложении показан в этой таблице:

<b>I</b>	<b>II</b>	<b>III Дополнение</b>			<b>IV</b>
<b>Подлежащее</b>	<b>Сказуемое</b>	<b>Косвенное без предлога</b>	<b>Прямое</b>	<b>Косвенное с предлогом</b>	<b>Обстоятельство</b>
We Мы	study изучаем		math математику		
He Он	gives дает	us нам	lessons уроки		in this room. в этой комнате
She Она	reads читает		her notes свои заметки	to Peter Петру	every day. каждый день

#### ***Вопросительное предложение***

Общее правило построения вопросов в английском языке таково: Все вопросы (кроме специальных вопросов к подлежащему предложения) строятся путем инверсии. Инверсией называется нарушение обычного порядка слов в английском предложении, когда сказуемое следует за подлежащим.

В тех случаях, когда сказуемое предложения образовано без вспомогательных глаголов (в Present и Past Indefinite) используется вспомогательный глагол *to do* в требуемой форме - *do/does/did*.

#### **Общие вопросы**

Общий вопрос задается с целью получить подтверждение или отрицание высказанной в вопросе мысли. На общий вопрос обычно дается краткий ответ: "да" или "нет".

Для построения общего вопроса вспомогательный или модальный глагол, входящий в состав сказуемого, ставится в начале предложения перед подлежащим.

а) Примеры сказуемого с одним вспомогательным глаголом: Is he speaking to the teacher?  
- Он говорит с учителем?

б) Примеры сказуемого с несколькими вспомогательными глаголами:

You will be writing letters to us. – Ты будешь писать нам письма.  
Will you be writing letters to us? – Будешь ли ты писать нам письма?  
Примеры с модальными глаголами:

She can drive a car. – Она умеет водить машину.

Can she drive a car? - Она умеет водить машину? (Yes, she can.; No, she cannot )

Когда в составе сказуемого нет вспомогательного глагола (т.е. когда сказуемое выражено глаголом в Present или Past Indefinite), то перед подлежащим ставятся соответственно формы do / does или did; смысловой же глагол ставится в форме инфинитива без to (словарная форма) после подлежащего.

С появлением вспомогательного глагола do на него переходит вся грамматическая нагрузка - время, лицо, число: в Present Indefinite в 3-м лице ед. числа окончание -s, -es смыслового глагола переходит на глагол do, превращая его в does; а в Past Indefinite окончание прошедшего времени -ed переходит на do, превращая его в did.

Do you go to school? – Ходишь ли ты в школу?

Do you speak English well? - Ты хорошо говоришь по-английски?

### **Ответы на общие вопросы**

Общий вопрос требует краткого ответа "да" или "нет", которые в английском языке образуются следующим образом:

а) Положительный состоит из слова Yes за которым (после запятой) идет подлежащее, выраженное личным местоимением в им. падеже (никогда не используется существительное) и тот вспомогательный или модальный глагол, который использовался в вопросе (вспомогательный глагол согласуется с местоимением ответа);

б) Отрицательный ответ состоит из слова No, личного местоимения и вспомогательного (или модального) глагола с последующей частицей not

Например: Are you a student? - Ты студент?

Yes, I am. - Да.; No, I am not. - Нет.

Do you know him? – Ты знаешь его?

Yes, I do. – Да (знаю).; No, I don't. – Нет (не знаю).

### **Специальные вопросы**

Специальный вопрос начинается с вопросительного слова и задается с целью получения более подробной уточняющей информации. Вопросительное слово в специальном вопросе заменяет член предложения, к которому ставится вопрос.

Специальные вопросы могут начинаться словами:

who? – кто? whom? – кого? whose? - чей? what? – что? какой? which? –  
который?

when? – когда? where? – где? куда? why? – почему? how? – как?

how much? – сколько? how many? – сколько? how long? – как долго?  
сколько времени?

how often? – как часто?

Построение специальных вопросов:

1) Специальные вопросы ко всем членам предложения, кроме подлежащего (и его определения) строятся так же, как и общие вопросы – посредством инверсии, когда вспомогательный или модальный глагол ставится перед подлежащим.

Специальный вопрос (кроме вопроса к подлежащему) начинается с вопросительного слова или группы слов за которым следуют вспомогательный или модальный глагол, подлежащее и смысловой глагол (сохраняется структура общего вопроса).

### **Вопрос к прямому дополнению:**

What are you reading? Что ты читаешь?

What do you want to show us? Что вы хотите показать нам?

### **Вопрос к обстоятельству**

Обстоятельства бывают разного типа: времени, места, причины, условия, образа действия и др.

He will come back tomorrow. – Он вернется завтра.

When will he come back? – Когда он вернется?

What did he do it for? Зачем он это сделал?

Where are you from?

### **Вопрос к определению**

Вопрос к определению начинается с вопросительных слов what какой, which (of) который (из), whose чей, how much сколько (с неисчисляемыми существительными), how many сколько (с исчисляемыми существительными). Они ставятся непосредственно перед определяемым существительным (или перед другим определением к этому существительному), а затем уже идет вспомогательный или модальный глагол.

What books do you like to read? Какие книги вы любите читать?

Which books will you take? Какие книги (из имеющихся) вы возьмете?

### **Вопрос к сказуемому**

Вопрос к сказуемому является типовым ко всем предложениям: "Что он (она, оно, они, это) делает (делал, будет делать)?"", например:

What does he do? Что он делает?

### **Специальные вопросы к подлежащему**

Вопрос к подлежащему (как и к определению подлежащего) не требует изменения прямого порядка слов, характерного для повествовательного предложения. Просто подлежащее (со всеми его определениями) заменяется вопросительным местоимением, которое исполняет в вопросе роль подлежащего. Вопросы к подлежащему начинаются с вопросительных местоимений:

who – кто (для одушевленных существительных)

what - что (для неодушевленных существительных)

The teacher read an interesting story to the students yesterday.

Who read an interesting story to the students yesterday?

Сказуемое в таких вопросах (после who, what в роли подлежащего) всегда выражается глаголом в 3-м лице единственного числа (не забудьте про окончание -s в 3-м лице ед. числа в Present Indefinite. Правила образования -s форм см. здесь.):

Who is reading this book? Кто читает эту книгу?

Who goes to school?

### **Альтернативные вопросы**

Альтернативный вопрос задается тогда, когда предлагается сделать выбор, отдать чему-либо предпочтение.

Альтернативный вопрос может начинаться со вспомогательного или модального глагола (как общий вопрос) или с вопросительного слова (как специальный вопрос) и должен обязательно содержать союз or - или. Часть вопроса до союза or произносится с повышающейся интонацией, после союза or - с понижением голоса в конце предложения.

Например вопрос, представляющий собой два общих вопроса, соединенных союзом or:

Is he reading or is he writing?

Did he pass the exam or did he fail?

Вторая часть вопроса, как правило, имеет усеченную форму, в которой остается (называется) только та часть, которая обозначает выбор (альтернативу):

Is he reading or writing?

### **Разделительные вопросы**

Основными функциями разделительных вопросов являются: проверка предположения, запрос о согласии собеседника с говорящим, поиски подтверждения своей мысли, выражение сомнения.

Разделительный (или расчлененный) вопрос состоит из двух частей: повествовательной и вопросительной.

Первая часть - повествовательное утвердительное или отрицательное предложение с прямым порядком слов.

Вторая часть, присоединяемая через запятую, представляет собой краткий общий вопрос, состоящий из местоимения, заменяющего подлежащее, и вспомогательного или модального глагола. Повторяется тот вспомогательный или модальный глагол, который входит в состав сказуемого первой части. А в Present и Past Indefinite, где нет вспомогательного глагола, употребляются соответствующие формы do/ does/ did.

В второй части употребляется обратный порядок слов, и она может переводиться на русский язык: не правда ли?, не так ли?, верно ведь?

1. Если первая часть вопроса утвердительная, то глагол во второй части стоит в отрицательной форме, например:

You speak French, don't you? You are looking for something, aren't you? Pete works at a plant, doesn't he?

2. Если первая часть отрицательная, то во второй части употребляется утвердительная форма, например:

It is not very warm today, is it? John doesn't live in London, does he?

### Безличные предложения

Поскольку в английском языке подлежащее является обязательным элементом предложения, в безличных предложениях употребляется формальное подлежащее, выраженное местоимением it. Оно не имеет лексического значения и на русский язык не переводится.

Безличные предложения используются для выражения:

1. Явлений природы, состояния погоды: It is/(was) winter. (Была) Зима. It often rains in autumn. Осенью часто идет дождь. It was getting dark. Темнело. It is cold. Холодно. It snows. Идет снег.

2. Времени, расстояния, температуры: It is early morning. Раннее утро. It is five o'clock. Пять часов. It is two miles to the lake. До озера две мили. It is late. Поздно.

3. Оценки ситуации в предложениях с составным именным (иногда глагольным) сказуемым, за которым следует подлежащее предложения, выраженное инфинитивом, герундием или придаточным предложением: It was easy to do this. Было легко сделать это. It was clear that he would not come. Было ясно, что он не придет.

4. С некоторыми глаголами в страдательном залоге в оборотах, соответствующих русским неопределенно-личным оборотам: It is said he will come. Говорят, он придет.

### Местоимение. The Pronoun.

#### Классификации местоимений.

1	<b>personal</b>	личные
2	<b>possessive</b>	притяжательные
3	<b>demonstrative</b>	указательные
4	<b>indefinite and negative</b>	неопределенные и отрицательные
5	<b>quantifiers</b>	количественные
6	<b>reflexive</b>	возвратные
7	<b>reciprocal</b>	взаимные
8	<b>relative</b>	относительные
9	<b>defining</b>	определятельные
10	<b>interrogative</b>	вопросительные

#### I. Личные (personal) местоимения

Общий падеж		Объектный падеж	
<b>I</b>	я	<b>me</b>	мне, меня
<b>he</b>	он	<b>him</b>	его, ему
<b>she</b>	она	<b>her</b>	ей, о ней
<b>it</b>	оно, это	<b>it</b>	ей, ему, этому
<b>we</b>	мы	<b>us</b>	нам, нас





<b>every</b>	<b>everything - все</b>
<b>some</b>	<b>Body/one - для одушевленных (кто-то):</b> <b>somebody/someone</b> – кто-то, кто-нибудь
<b>any</b>	<b>anybody/anyone</b> - кто-то, кто-нибудь
<b>no</b>	<b>body/one</b> <b>nobody / no one</b> - никого, никто
<b>every</b>	<b>everybody /everyone</b> – все, каждый
<p>Местоимение <b>some</b> и основа <b>body</b> должны произноситься и писаться слитно, в противном случае вместо <b>somebody</b> – кто-то, получится <b>some body</b> - какое-то тело,  <b>Something/somebody/someone</b> - в утвердительных предложениях, <b>anything/anybody/anyone</b> - в отрицательных и вопросительных предложениях, <b>nothing/nobody/no one</b> – в отрицательных.  <b>Anything/anybody/anyone</b> - также используются в утвердительных предложениях, но в значении <i>что угодно/кто угодно</i></p>	

<b>somewhere</b> - где-нибудь, куда-нибудь	<b>anywhere</b> - где угодно
<b>nowhere</b> - нигде	<b>everywhere</b> - везде

### V. Количественные (quantifiers) местоимения

<p><b>Many</b> и <b>much</b> - оба слова обозначают “ много”, С <b>исчисляемыми</b> существительными (теми, которые можно посчитать, можно образовать множественное число) используется слово <b>many</b>, а с <b>неисчисляемыми</b> - слово <b>much</b>.</p>	
<p><b>many girls</b> - много девочек  <b>many boys</b> - много мальчиков  <b>many books</b> - много книжек</p>	<p><b>much snow</b> - много снега  <b>much money</b> - много денег  <b>much time</b> - много времени</p>
<p><b>How many?</b> } сколько?  <b>How much?</b> }</p>	<p><b>How many girls?</b> - Сколько девочек?  <b>How much sugar?</b> - Сколько сахара?  <b>How much sugar?</b> - Сколько сахара?</p>
<p><b>a lot of...</b> - много - используется и с исчисляемыми, и с неисчисляемыми существительными  <b>a lot</b> без (of) используется и без существительного.  <b>Сравните:</b> He writes <b>a lot of</b> funny stories. Он пишет много забавных рассказов.  He writes <b>a lot</b>. Он много пишет.</p>	
<p><u>В утвердительных</u> предложениях используйте <b>a lot of</b>.  <u>В отрицательных</u> и в вопросительных <b>many/much</b>,  <b>Сравните:</b>  (+ ) My grandmother often cooks <b>a lot of</b> tasty things. Моя бабушка часто готовит много вкусного.  (- ) But we don't eat <b>much</b>. Но мы не едим много. (?) Do you eat much? Вы много едите?  Иногда слова <b>much</b> и <b>a lot</b> являются синонимами слова “<b>часто</b>”:  Do you ski <b>much</b>? Вы много (часто) катаетесь на лыжах? No, not much (= not often). Нет, не часто.</p>	

### Few, little, a few, a little

С **неисчисляемыми** существительными используйте слово **little** (мало), а с **исчисляемыми** - **few** (мало).

<p><b>few books</b> - мало книг  <b>few girls</b> - мало девочек  <b>few boys</b> - мало мальчиков</p>	<p><b>little time</b> - мало времени  <b>little money</b> - мало денег  <b>little snow</b> - мало снега</p>
<p><b>little</b> } мало (т.е. надо еще)  <b>few</b> }</p>	<p><b>a little</b> } немного (т.е. пока хватает)  <b>a few</b> }</p>

### VI. Возвратные (reflexive) местоимения

Возвратные местоимения образуются от личных местоимений в объектном падеже и притяжательных местоимений прибавлением - **self** в единственном числе и - **selves** во множественном числе. Возвратные местоимения используются для того, чтобы показать, что объект, названный подлежащим предложения сам совершает действие.

Личное местоимение	Возвратное местоимение	Пример	Перевод
I	myself	I did it myself.	Я сделал это сам
he	himself	He did it himself.	Он сделал это сам.
she	herself	She did it herself.	Она сделала это сама
you	yourself	You did it yourself.	Вы сделали это сами.
they	themselves	They did it themselves.	Они сделали это сами.
we	ourselves	We did it ourselves.	Мы сделали это сами.

### VII. Взаимные (reciprocal) местоимения

**Each other** - друг друга (относится к двум лицам или предметам).

**One another** - друг друга (относится к большему количеству лиц или предметов).

**They spoke to each other rather friendly.** Они разговаривали друг с другом довольно дружелюбно.

**They always help one another.** Они всегда помогают друг другу.

### VIII. Относительные (relative) местоимения

**Who (whom), whose, which, that**

who	Именительный падеж <b>who</b> (подлежащее) <b>The girl <u>who</u> is playing the piano is my sister.</b> Девочка, которая играет на пианино, - моя сестра.
	Объектный падеж <b>whom</b> (дополнение) <b>The man <u>whom</u> I love the best is your brother.</b> Человек, которого я люблю больше всех, - твой брат.
which	Для неодушевленных предметов и животных <b>The flowers <u>which</u> you brought me were pretty nice.</b> Цветы, которые ты мне принес, очень милые.
whose	Для одушевленных существительных <b>This is the man <u>whose</u> book we read yesterday.</b> Это человек, книгу которого мы читали вчера.
	Для неодушевленных существительных <b>We saw the tree <u>whose</u> leaves were absolutely yellow.</b> Мы увидели дерево, листья которого были абсолютно желтыми.
that	Для одушевленных существительных <b>This is the man <u>that</u> we saw yesterday.</b> Это мужчина, которого мы видели вчера.
	Для неодушевленных существительных <b>This is the film <u>that</u> we saw yesterday.</b> Это фильм, который мы видели вчера.

### IX. Определительные (defining) местоимения

**all**

Употребление	Примеры	Перевод
определяет неисчисляемые	He spent <b>all his</b> time fishing on the	Он провел все свое время,

<b>существительные</b>	lake.	ловя рыбу на озере.
<b>определяет исчисляемые существительные</b>	<b>All the boys like football. (the после all!)</b>	Все мальчишки любят футбол.
<b>all = everything</b>	I know <b>all/everything.</b>	Я знаю всё.
<b>all = everybody</b>	<b>All were hungry. Everybody was hungry.</b>	Все были голодны. Все были голодны.
<b>we all = ail of us you all = all of you they all = ail of them</b>	We <b>all</b> love you very much = <b>All</b> of us love you very much.	Мы все тебя очень любим

#### both

Употребление	Примеры	Перевод
определяет существительные	<b>Both (the/my) friends like football.</b>	Оба моих друга любят футбол
допускается использование артикля вместо указательных местоимений после both	<b>Both these/the men are Russian.</b>	Оба (эти) мужчины - русские.
употребляется вместо существительного	<b>He gave me two apples. Both were sweet.</b>	Он дал мне два яблока. Оба были сладкими.
they both = both of them you both = both of you we both = both of us	<b>They both (both of them) came to visit us.</b>	Они оба пришли навестить нас.
в устойчивой конструкции <b>both...and.</b>	<b>Both mother father were at home</b>	И мама, и папа были дома.
в отрицательных предложениях <b>вместо both</b> используется <b>neither</b>	<b>Both of them know English. Neither of them know English.</b>	Они оба знают английский. Ни один из них не знает английского.

#### either/neither

	Употребление	Примеры	Перевод
<b>either</b>	любой из двух (артикуль не ставится)	<b>I've got 2 cakes. Take either cake.</b>	У меня 2 пирожных. Возьми любое.
	каждый, оба, и тот, и другой	<b>There are windows on either side of the house.</b>	С обеих сторон дома есть окна.
	заменяет существительное (глагол в ед. числе)	<b>Either of dogs is always hungry.</b>	Любая из собак вечно голодная.
<b>neither</b>	отрицательное местоимение-определение (ни тот, ни другой)	<b>Neither of examples is correct.</b>	Ни один из примеров не верен.
	в констр. <b>neither.. nor</b> (ни.. ни)	<b>I like neither tea, nor coffee.</b>	Я не люблю ни чай, ни кофе.

#### other, another, the other, the others (другой, другие)

	Употребление	Примеры	Перевод
<b>the other</b>	другой (второй), другой из двух	<b>You've got 2 balls: one and the other.</b>	У тебя 2 мяча: один и другой.
<b>another</b>	другой из многих, еще один	<b>Take another ball.</b>	Возьми другой мяч. (Любой, но не этот.)
<b>other</b>	другие (любые), не последние	<b>Take other 2 balls.</b>	Возьми другие 2 мяча. (Из многих.)

<b>the others</b>	другие (определенные)	<b>There are 4 balls: 2 balls are red and the others are blue.</b>	Есть 4 мяча: 2 красных, а другие 2 - синие.
-------------------	-----------------------	--	---

### X. *Вопросительные (interrogative) местоимения*

<b>what</b>	что	<b>What's this?</b>	Что это?
<b>which</b>	который	<b>Which of them?</b>	Который из них?
<b>who</b>	кто, кого	<b>Who was that?</b>	Кто это был?
<b>whom</b>	кого	<b>Whom did you meet?</b>	Кого ты встретил?
<b>whose</b>	чей	<b>Whose book is it?</b>	Чья это книга?

### Имя существительное. The Noun

Категории	Существительное в русском языке	Существительное в английском языке
Число	<b>Изменяется</b>	<b>Изменяется</b>
Падеж	<b>Изменяется</b>	<b>Не изменяется</b>

### The Plural Form of Nouns

Образование множественного числа у английских существительных

Способ образования	Примеры	Перевод
<b>после глухих согласных</b>	<b>a book - books</b> <b>a cup - cups</b>	<b>книга - книги</b> <b>чашка - чашки</b>
<b>после звонких согласных и гласных</b> -	a name - names a girl - girls	<b>имя - имена</b> <b>девочка - девочки</b>
после шипящих, свистящих звуков -ch, -sh, -x, -s, -z: -es	a palace - palaces a bush - bushes a box - boxes a church - churches	дворец - дворцы куст - кусты коробка - коробки церковь - церкви
слово заканчивается на -у: 1) гласная +у	<b>a toy - toys</b> <b>a boy - boys</b>	игрушка - игрушки мальчик - мальчики
2) согласная + у	<b>a family - families</b> <b>a story - stories</b>	<b>семья - семьи</b> <b>история - истории</b>
слово заканчивается на -file	<b>a leaf - leaves</b> <b>a shelf - shelves</b>	лист - листья полка - полки

### Особые случаи образования множественного числа

Ед. число	Мн. число	Перевод
man	men	мужчина - мужчины
woman	women	женщина - женщины
foot	feet	нога (стопа) - ноги (стопы)
child	children	ребенок - дети
goose	geese	гусь - гуси
mouse	mice	мышь - мыши
<b>ox</b>	oxen	<b>бык - быки</b>
<b>tooth</b>	teeth	<b>зуб - зубы</b>

### Слова - заместители существительных **Substitutions: one/ones**

При повторном использовании одного и того же существительного в одном предложении, вместо него следует использовать one (в единственном числе) и ones (во множественном числе):

This table is bigger than that one - Этот стол больше, чем тот (стол).  
 These tables are bigger than those ones. - Эти столы больше, чем те (столы).

<b>Со словами one/ones может быть использован артикль, если перед ними стоит прилагательное.</b>	
<b>What apple do you want?</b> Какое ты хочешь яблоко? <b>The red one. Красное.</b>	<b>What apples do you want?</b> Какие яблоки ты хочешь? <b>The red ones. Красные.</b>

Английские существительные не имеют падежных окончаний традиционно выделяют два падежа -общий и притяжательный.

#### Общий падеж

И. п. Эта девочка хорошо говорит по-английски. Р. п. Это собака той девочки. Д. п. Я дал яблоко той девочке. . В. п. Я вижу маленькую девочку. . Т. п. Я люблю гулять с этой девочкой. П. п. Я часто думаю об этой девочке.	This girl speaks English well. It's a dog of that girl. I gave an apple to that girl. I can see a little girl. I like to play with this girl. I often think about this girl.
--	---

#### Притяжательный падеж. The Possessive Case

##### Образование притяжательного падежа

	Образование	Примеры	Перевод
существительные в единственном числе	's	bird's house child's ball	домик птички мячик ребенка
существительные во множественном числе (группа исключений)	's	children's ball women's rights	мячик детей права женщин
существительное во множественном числе	'	girls' toy birds' house	игрушка девочек домик птичек

**Формула притяжательного падежа обычно имеют лишь одушевленные существительные, обозначающие живое существо, которому что-то принадлежит,**

**my mother's book - мамина книга,  
 this girl's ball - мячик девочки,  
 the bird's house - домик птички**

**Для того, чтобы показать принадлежность объекта неодушевленному предмету, используется предлог of:**

**the handle of the door (ручка (от) двери), но чаще образуется составное существительное door-handle,**

#### Артикль. The Article

**1. Неопределенный a/an** (используется перед исчисляемыми существительными в единственном числе)

a cat –кот                      a dog –собака                      a boy – мальчик                      a girl -девочка  
 a teacher - учитель

**2. Определенный the** (может использоваться с любыми существительными)

the cat -кот                      the houses –дома                      the water -вода                      the weather –погода  
 the flowers - цветы

Если слово начинается с гласной буквы, к артиклю "a" добавляется буква "n", для того, чтобы две гласные не сливались: an apple (яблоко), an orange (апельсин), an author (автор) и т. д. Слово "an hour" (час) начинается с согласной буквы "h", но в слове эта буква не читается, т.е. слово начинается с гласного звука, поэтому к артиклю "a" также добавляется n = an

Упомянув объект впервые, перед ним ставят неопределенный артикль a/an при вторичном упоминании того же самого объекта, перед ним ставят определенный артикль the

I see a cat, Я вижу кота (одного). The cat is black. (этот) Кот – черный.

This is a kitten. Это - котенок. (Один из многих) The kitten is hungry. (этот) Котенок - голодный.

I have a book- У меня есть книга. The book is interesting. (эта) Книга - интересная.

Неопределенный артикль a/an опускается перед исчисляемыми существительными и существительными во множественном числе.

a pen - pens (ручка - ручки) a dog - dogs (собака - собаки) a book - books (книга - книги)

- water (вода) - snow (снег) - meat (мясо)

### Использование неопределенного артикля a

один из множества (любой)	This is a cat.
первое упоминание в тексте	I see a bird.
при упоминании профессии	My brother is a pilot.
в восклицательных предложениях	What a good girl! What a surprise! Such a fine room!
вместо слова один	She is coming for a weak.
в определенных конструкциях there is a... I have a... he has a... I see a... this is a... that is a... It is a... I am a... he/she is a...	There is a book here. I have got a nice coat. He has a kind smile. I see a wolf. This is a dog. That is a doctor. It is a red pen. I am a good swimmer. He/she is a tourist
в ряде устойчивых словосочетаний at a quarter... in a loud, (a low, an angry voice) to have a good time a lot of to go for a walk such a... after a while in a day (a month, a week, a year)	Come at a quarter to 8. Don't speak to him in an angry voice. We had a good time in the country. She has got a lot of presents. Let's go for a walk. He is such a clever boy. You'll see them after a while. We are living in a day.

### Использование определенного артикля the

если речь идет о конкретном лице или предмете	The pen is on the table.
при повторном упоминании того же самого объекта	I see a cat. The cat is black.
если слово обозначает нечто, существующее в единственном лице, с частями света	the sun, the moon, the Earth
со словами: only (только), main (главный), central (центральный), left (левый), right (правый), wrong (неправильный), next (следующий), last (последний), final (заключительный)	The only man I love the main road to the left, to the right It was the right answer. the final test
с порядковыми числительными	the first, the tenth

с прилагательными в превосходной степени	the kindest, the most interesting the best
с музыкальными инструментами и танцами	to play the piano, to dance the tango
с обобщающими существительными (класс людей» животных, термины, жанры)	The Britons keep their traditions.
с названиями музеев, кинотеатров, кораблей, галерей, газет, журналов	the Hermitage the Tretyakov Gallery the Avrora the Sesame Street
с названиями океанов, рек, морей, каналов, пустынь, групп, островов, штатов, горных массивов, наименований с of	the Atlantic ocean the Neva river the Black sea Changing of the Guard

#### **Использование определенного артикля в ряде устойчивых словосочетаний**

in the middle, in the corner in the morning, In the evening, in the afternoon what's the use? to the cinema, to the theatre, to the shop, to the market at the cinema, at the theatre, at the shop, at the market the fact is (was) that... where is the...? in the country, to the country	The table is in the middle of the room. I never drink coffee in the evening. What's the use of going there so late? Do you like going to the theatre? He works at the shop. The fact is that I have no money at all. Where is the doctor? We always spend summer in the country.
--	---

Сколько бы прилагательных-определений ни стояло перед существительным, все эти определения ставятся между артиклем и существительным: A big, black, fat cat большой, черный, толстый кот.

#### **Случаи, когда артикль не употребляется**

если, перед существительным стоит притяжательное местоимение	a pen - my pen a dog - his dog the teacher - our teacher the apple - her apple
если перед существительным стоит указательное местоимение	the cats - those cats the books - these books a mouse - this mouse
если стоит другое существительное в притяжательном падеже	a car - father's car the horse - farmer's horse a bike - brother's bike the doll - sister's doll
если перед существительным стоит, количественное числительное	5 balls, 7 bananas, 2 cats
если перед существительным стоит отрицание "no"	She has no children. I see no birds.
перед именами	Mike, Kate, Jim, etc
с названиями дней недели	Sunday, Monday, etc.
с названиями месяцев	May, December, etc.
с названиями времен года	in spring, in winter
с названиями цветов	white, etc. I like green
с названиями спортивных игр	football, chess, etc.
с названиями блюд, напитков	tea, coffee, soup, etc,
с названиями праздников	Easter, Christmas, etc.

с названиями языков, если нет слова (язык). Если есть, нужен артикль the	English, etc. I learn English, the English language
с названиями стран	Russia, France, etc HO: the USA, the United Kingdom of Great Britain and Northern Ireland, the Netherlands, the Ukraine, the Congo
с названиями городов	Moscow, Paris, etc.
с названиями улиц, площадей	Trafalgar Square
с названиями парков	St James' Park, Hyde Park
с названиями мостов	Tower Bridge
с названиями одиночных гор	Kilimanjaro
с названиями озер	Loch Ness
с названиями континентов	Asia, Australia, etc.
с названиями одиночных островов	Cyprus
если перед существительными стоит вопросительное или отрицательное местоимение	what animals can swim? I know what thing you have lost!

### ГЛАГОЛ (THE VERB)

Глаголом называется часть речи, обозначающая действие или состояние предмета или лица.

В английском языке признаком глагола в неопределенной форме (инфинитиве) является частица to.

**По своей структуре** глаголы делятся на:

1. Простые, состоящие только из одного корня:

to fire - стрелять; зажигать

to order - приказывать

to read - читать

to play - играть

2. Производные, состоящие из корня и префикса, из корня и суффикса или из корня, префикса и суффикса:

to unpack - распаковывать

to dismiss - увольнять, отпускать

to realize - представлять себе

to shorten - укорачивать (ся)

to encounter - встречать (ся), наталкивать (ся)

to regenerate - перерождаться, возрождаться

3. Сложные, состоящие из двух основ (чаще всего основы существительного или прилагательного и основы глагола):

to broadcast (broad + cast) - передавать по радио

to whitewash (white + wash) - белить

4. Составные, состоящие из глагольной основы и наречия или предлога:

to carry out - выполнять

to sit down - садиться

**По значению** глаголы делятся на смысловые и служебные.

1. Смысловые глаголы имеют самостоятельное значение, выражают действие или состояние: Lomonosov as a poet and scientist played a great role in the formation of the Russian literary language. Как поэт и ученый Ломоносов сыграл огромную роль в создании русского литературного языка.



2. Служебные глаголы не имеют самостоятельного значения и употребляются для образования сложных форм глагола или составного сказуемого. Они являются спрягаемым элементом сказуемого и в его формах выражается лицо, число и время. К ним относятся:

1. Глаголы-связки to be быть, to become становиться, to remain оставаться, to grow становиться, to get, to turn становиться, to look выглядеть, to keep сохраняться.

Every man is the maker of his own fortune. Каждый человек-творец своей судьбы.

2. Вспомогательные глаголы to be, to do, to have, to let, shall, will (should, would):

The kitchen was supplied with every convenience, and there was even a bath-room, a luxury the Gerhardts had never enjoyed before. На кухне имелись все удобства; была даже ванная комната- роскошь, какой Герхардты никогда до сих пор не обладали.

3. Модальные глаголы can, may, must, ought, need: He that would eat the fruit must climb the tree. Кто любит фрукты, должен влезть на дерево (чтобы сорвать). (Любишь кататься-люби и саночки возить.)

**Все формы глагола в английском языке делятся на личные и неличные.**

Личные формы глагола выражают время, лицо, число, наклонение. Они выполняют в предложении функцию сказуемого. К личным формам относятся все формы времен действительного и страдательного залога (изъявительного и сослагательного наклонения):

As you leave the Kremlin by Spassky Gate you come out on the Red Square. Если вы выходите из Кремля мимо Спасских Ворот, вы оказываетесь на Красной площади.

Неличные формы глагола не различаются по лицам и числам. Они не могут самостоятельно выполнять в предложении функцию сказуемого, но могут входить в его состав. К неличным формам относятся: инфинитив, причастие и герундий. Every step towards eliminating nuclear weapons is in the interests of every nation. Любой шаг в направлении уничтожения ядерного оружия служит интересам каждого государства.

Личные формы глагола в английском языке имеют три наклонения: изъявительное (the Indicative Mood), повелительное (the Imperative Mood) и сослагательное (the Subjunctive Mood).

**Глаголы в изъявительном наклонении** выражают реальное действие, передают факты:

His son goes to school. Его сын учится в школе.

She has written an interesting article. Она написала интересную статью.

A new building of the theatre was built in this street. На этой улице построили новое здание театра.

**Глаголы в повелительном наклонении** выражают приказание, просьбу, совет, запрещение, команду:

"Don't buy them", warned our cautious driver. "Не покупайте их", - предупредил наш осторожный шофер.

Undertake not what you cannot perform but be careful to keep your promise. Не беритесь за то, что не сможете выполнить, но старайтесь сдержать обещание.

**Глаголы в сослагательном наклонении** выражают действие не реальное, а желательное или предполагаемое: If there were no bad people, there would be no good lawyers. Если бы не было плохих людей, не было бы хороших адвокатов.

Как личные, так и неличные формы глагола имеют **два залога**: действительный (the Active Voice) и страдательный (the Passive Voice).

**Глаголы в действительном залоге** выражают действие, которое производится подлежащим: I inform you that I have carried out the mission. Сообщаю, что я выполнил задание.

**Глаголы в страдательном залоге** выражают действие, которое испытывает на себе подлежащее: I was informed that the mission had been carried out. Мне сообщили, что задание было выполнено.

Формы глагола могут выражать отношение между действием и временем. В русском языке бывают глаголы **совершенного и несовершенного вида**. **Глаголы совершенного вида** обозначают действие, которое закончено, и есть его результат:

Он прочитал эту статью с интересом.

**Глаголы несовершенного вида** обозначают действие, указывая на его повторяемость, длительность, незаконченность: Вчера он читал эту статью с интересом. (Но он мог и не прочитать ее).

Вид глагола в русском языке выражается либо изменением его формы, либо с помощью суффиксов и приставок. Видовые значения глагола в английском языке выражаются сочетанием вспомогательного глагола с причастием настоящего или прошедшего времени смыслового глагола.

В английском языке четыре видо-временных группы глагола: неопределенные времена (Indefinite Tenses), продолженные времена (Continuous Tenses), совершенные времена (Perfect Tenses), и совершенные продолженные времена (Perfect Continuous Tenses). В каждой временной группе три времени: настоящее (Present), прошедшее (Past), будущее (Future).

### Глагол "to be"

A: Are you from England?

B: No, we aren't. We're from China.

He's Tom and she's Helen. They are friends.

Утверждение		Отрицание		Вопрос
Полная форма	Краткая форма	Полная форма	Краткая форма	Am I?
I am	I'm	I am not	I'm not	Are you?
You are	You're	You are not	You aren't	Is he?
He is	He's	He is not	He isn't	Is she?
She is	She's	She is not	She isn't	Is it?
It is	It's	It is not	It isn't	Are we?
We are	We're	We are not	We aren't	Are you?
You are	You're	You are not	You aren't	Are they?
They are	They're	They are not	They aren't	

Краткими ответами называются ответы на вопросы, начинающиеся с глагольной формы *is /are*; в кратком ответе содержание вопроса не повторяется. Употребляется только *Yes* или *No*, далее личное местоимение в именительном падеже и глагольная форма *is (isn't) / are (aren't)*. Например: Are you British? No, I'm not.

Yes, I am /we are. No, I'm not/we aren't.

Yes, he/she/it is. No, he/she/it isn't.

Yes, they are. No, they aren't.

### WAS/WERE

Bob is eighty. He's old and weak.

Mary, his wife is seventy-nine. She's old too.

Fifty years ago they were young. Bob was strong. He wasn't weak. Mary was beautiful. She wasn't old.

В прошедшем простом времени (past simple) глагол "to be" с личными местоимениями в именительном падеже имеет следующие формы: *was* для *I, he, she, it* и *-were* для *-we, you, they*.

В вопросах *was/were* ставятся перед личным местоимением в именительном падеже (*I, you, he* и т.д.) или существительным. Например: She was ill yesterday. -> Was she ill yesterday? Отрицания образуются путем постановки *not* после *was/were*. Например: She was not ill yesterday. She wasn't ill yesterday.

Утверждение	Отрицание		Вопрос
I was	Полная форма	Краткая форма	Was I?
You were	I was not	I wasn't	Were you?
He was	You were not	You weren't	Was he?
	He was not	He wasn't	

She was	She was not	She wasn't	Was she?
It was	It was not	It wasn't	Was it?
We were	We were not	We weren't	Were we?
You were	You were not	You weren't	Were you?
They were	They were not	They weren't	Were they?

### ОБОРОТ THERE IS/THERE ARE

There is a sofa in the room. There are two pictures on the wall. There isn't a TV in the room. What else is there in the room?

Мы употребляем конструкцию there is/there are, чтобы сказать, что кто-то или что-то существует или находится в определенном месте. Краткая форма there is – there's. There are не имеет краткой формы. Например: There is (There's) a sofa in the room. There are four children in the garden.

Вопросительная форма: Is there? Are there? Например: Is there a restaurant in the town? Are there any apples in the basket?

Отрицательная форма: There isn't .../There aren't ... Например: There is not / isn't a man in the room. There are not/aren't any cars in the street.

Краткие ответы строятся с помощью Yes, there is/are или No, there isn't / aren't. Содержание вопроса не повторяется.

Yes, there is. No, there isn't.

Yes, there are. No, there aren't.

Мы употребляем there is / there are, чтобы сказать, что что-то существует или находится в определенном месте, it is / they are - когда уже упоминали об этом. Например: There is a house in the picture.

It is a big house. (Но не: It's a house in the picture.)

There are three books on the desk.

They are history books. (Но не: They are three books on the desk.)

### Конструкция There was/There were

This is a modern town today.

There are a lot of tall buildings and shops. There are cars and there isn't much peace and quiet.

This is the same town fifty years ago.

There weren't any tall buildings. There were some old houses. There weren't many cars and there wasn't much noise.

Конструкция There was/There were - это There is / There are в форме past simple. There was употребляется с существительными в единственном числе. Например: There was a post office in the street thirty years ago. There were употребляется с существительными во множественном числе. Например: There were a few houses in the street thirty years ago.

В вопросах was/were ставятся перед there. Например: Was there a post office in the street thirty years ago? Were there any houses in the street thirty years ago?

Отрицания строятся путем постановки not после was / were. Например: There was not / wasn't a post office in the street thirty years ago. There were not / weren't any houses in the street thirty years ago.

Утверждение	Отрицание		Вопрос
There was There were	Полная форма There was not There were not	Краткая форма There wasn't There weren't	Was there? Were there?

Краткие ответы строятся с помощью Yes или No и there was/there were. Содержание вопроса не повторяется.

Was there a book on the desk? Yes, there was. No, there wasn't.

Were there any people in the shop? Yes, there were. No, there weren't.

## Глагол Have got

A bird has got a beak, a tail and wings.

Has she got long hair? No, she hasn't. She's got short hair.

What have they got? They've got roller blades. They haven't got skateboards.

She has got a headache.

Have (got) используется:

а) чтобы показать, что что-то принадлежит кому-то. Например: He's got a ball.

б) при описании людей, животных или предметов. Например: She's got blue eyes.

в) в следующих высказываниях: I've got a headache. I've got a temperature. I've got a cough, I've got a toothache, I've got a cold, I've got a problem.

Утверждение		Отрицание		Вопрос
Полная форма	Краткая форма	Полная форма	Краткая форма	Have I (got)?
I have (got)	I've (got)	I have not (got)	I haven't (got)	Have you (got)?
You have (got)	You've (got)	You have not (got)	You haven't (got)	Has he (got)?
He has (got)	He's (got)	He has not (got)	He hasn't (got)	Has she (got)?
She has (got)	She's (got)	She has not (got)	She hasn't (got)	Has it (got)?
It has (got)	It's (got)	It has not (got)	It hasn't (got)	Have we (got)?
We have (got)	We've (got)	We have not (got)	We haven't (got)	Have you (got)?
You have (got)	You've (got)	You have not (got)	You haven't (got)	Have they (got)?
They have (got)	They've (got)	They have not (got)	They haven't (got)	

## Had

Grandpa, did you have a TV when you were five?

No, I didn't. People didn't have TV's then. They had radios.

Have (had) в past simple имеет форму Had для всех лиц.

Вопросы строятся с помощью вспомогательного глагола did, личного местоимения в именительном падеже и глагола - have. Например: Did you have many toys when you were a child?

Отрицания строятся с помощью did not и have. Например: I did not / didn't have many toys when I was a child.

Утверждение	Отрицание		Вопрос
I had	Полная форма I did not have	Краткая форма I didn't have	Did I have?
You had	You did not have	You didn't have	Did you have?
He had	He did not have	He didn't have	Did he have?
She had	She did not have	She didn't have	Did she have?
It had	It did not have	It didn't have	Did it have?
We had	We did not have	We didn't have	Did we have?
You had	You did not have	You didn't have	Did you have?
They had	They did not have	They didn't have	Did they have?

## Имя прилагательное. The Adjective

Категории	Прилагательное в русском языке	Прилагательное в английском языке
<b>Число</b>	изменяется	не изменяется
<b>Род</b>	изменяется	не изменяется
<b>Падеж</b>	изменяется	не изменяется

## Образование имен прилагательных

Имена прилагательные бывают: <b>простые и производные</b> К <b>простым</b> именам прилагательным относятся прилагательные, не имеющие в своем составе
--

ни приставок, ни суффиксов: **small** - *маленький*, **long** - *длинный*, **white** - *белый*.  
 К производным именам прилагательным относятся прилагательные, имеющие в своем составе **суффиксы** или **приставки**, или одновременно и те, и другие.

#### Суффиксальное образование имен прилагательных

Суффикс	Пример	Перевод
- ful	useful doubtful	полезный сомневающийся
- less	helpless useless	беспомощный бесполезный
- ous	famous dangerous	известный опасный
- al	formal central	формальный центральный
- able	eatable capable	съедобный способный

#### Приставочный способ образования имен прилагательных

Приставка	Пример	Перевод
un -	uncooked unimaginable	невареный невообразимый
in -	incapable inhuman	неспособный негуманный
il -	illegal illiberal	нелегальный необразованный
im -	impossible impractical	невозможный непрактичный
dis -	dishonest disagreeable	бесчестный неприятный
ir -	irregular irresponsible	неправильный безответственный

Некоторые имена прилагательные являются составными и образуются из двух слов, составляющих одно понятие: **light-haired** – светловолосый, **snow-white** – белоснежный.

#### Прилагательные, оканчивающиеся на – ed и на - ing

- ed	- ing
Описывают чувства и состояния	Описывают предметы, вещи, занятия, вызывающие эти чувства
<b>interested</b> – интересующийся, заинтересованный	<b>interesting</b> - интересный
<b>bored</b> - скучающий	<b>boring</b> - скучный
<b>surprised</b> - удивленный	<b>surprising</b> - удивительный

#### Степени сравнения прилагательных

Английские прилагательные не изменяются ни по числам, ни по родам, но у них есть **формы степеней сравнения**.

Имя прилагательное в английском языке имеет **три формы** степеней сравнения:

- **положительная** степень сравнения (**Positive Degree**);
- **сравнительная** степень сравнения (**Comparative Degree**);
- **превосходная** степень сравнения (**Superlative Degree**).

Основная форма прилагательного - положительная степень. Форма сравнительной и

превосходной степеней обычно образуется от формы положительной степени одним из следующих способов:

### 1. -er. -est

Односложные прилагательные образуют **сравнительную степень** путем прибавления к **форме прилагательного в положительной степени** суффикса - er. Примерно, тоже самое мы делаем и в русском языке - добавляем “е” (большой - больше, холодный - холоднее).

**Превосходная степень** образуется путем прибавления суффикса - est. Артикль **the** **обязателен!!!**

Положительная степень	Сравнительная степень	Превосходная степень
<b>cold</b> - холодный	<b>colder</b> - холоднее	<b>the coldest</b> - самый холодный
<b>big</b> - большой	<b>bigger</b> - больше	<b>the biggest</b> - самый большой
<b>kind</b> - добрый	<b>kinder</b> - добрее	<b>the kindest</b> - самый добрый

По этому же способу образуются степени сравнения двусложных прилагательных оканчивающихся на -y, -er, -ow, -ble:

Положительная степень	Сравнительная степень	Превосходная степень
<b>clever</b> — умный	<b>cleverer</b> - умнее	<b>the cleverest</b> - самый умный
<b>easy</b> - простой	<b>easier</b> - проще	<b>the easiest</b> - самый простой
<b>able</b> - способный	<b>abler</b> - способнее	<b>the ablest</b> - самый способный
<b>busy</b> - занятой	<b>busier</b> - более занятой	<b>the busiest</b> - самый занятой

При образовании степеней сравнения посредством суффиксов – er и – est соблюдаются следующие **правила орфографии**:

Если прилагательное заканчивается на немое “e”, то при прибавлении – er и – est **немое “e” опускается**:

**large** – **larger** - **the largest** / большой – больше – самый большой  
**brave** – **braver** – **the bravest** / смелый – смелее – самый смелый

Если прилагательное заканчивается **на согласную с предшествующим кратким гласным звуком**, то в сравнительной и превосходной степени **конечная согласная буква удваивается**:

**big** – **bigger** – **biggest** / большой – больше – самый большой  
**hot** – **hotter** – **hottest** / горячий – горячее – самый горячий  
**thin** – **thinner** – **thinnest** / тонкий – тоньше – самый тонкий

Если прилагательное **заканчивается на “y” с предшествующей согласной**, то в сравнительной и превосходной степени **“y” переходит в “i”**:

**busy** – **busier** – **busiest** / занятой – более занятой – самый занятой  
**easy** – **easier** – **easiest** / простой – проще – самый простой

### 2. more, the most

Большинство двусложных прилагательных и прилагательных, состоящих из трех и более слогов, образуют сравнительную степень при помощи слова **more**, а **превосходную** – при помощи слова **most**.

Эти слова ставятся **перед** именами прилагательными в положительной степени:

Положительная степень	Сравнительная степень	Превосходная степень
<b>beautiful</b> - красивый	<b>more beautiful</b> - красивее	<b>the most beautiful</b> - самый красивый
<b>interesting</b> – интересный	<b>more interesting</b> - интереснее	<b>the most interesting</b> - самый интересный
<b>important</b> - важный	<b>more important</b> - важнее	<b>the most important</b> - самый важный

### Особые формы

Положительная степень	Сравнительная степень	Превосходная степень
-----------------------	-----------------------	----------------------

<b>good</b> - хороший <b>bad</b> - плохой <b>little</b> - маленький <b>much/many</b> - много <b>far</b> - далекий/далеко <b>old</b> - старый	<b>better</b> - лучше <b>worse</b> - хуже <b>less</b> - меньше <b>more</b> - больше <b>farther/further</b> - дальше <b>older/elder</b> - старше	<b>the best</b> - самый лучший <b>the worst</b> - самый плохой <b>the least</b> - самый маленький, меньше всего <b>the most</b> - больше всего <b>the farthest/furthest</b> - самый дальний <b>the oldest/eldest</b> - самый старый
---	--	--

### 3. less, the least

Для выражения **меньшей** или **самой низкой** степени качества предмета по сравнению с другими предметами употребляются соответствующие слова **less** – менее и **the least** – наименее, которые ставятся перед прилагательными в форме положительной степени.

Положительная степень	Сравнительная степень	Превосходная степень
<b>beautiful</b> – красивый <b>interesting</b> - интересный <b>important</b> - важный	<b>less beautiful</b> - менее красивый <b>less interesting</b> – менее интересный <b>less important</b> - менее важный	<b>the least beautiful</b> – самый некрасивый <b>the least interesting</b> – самый неинтересный <b>the least important</b> – самый неважный

### Другие средства сравнения двух предметов или лиц

Конструкция	Комментарий	Примеры
<b>As...as</b> (такой же, так же)	Для сравнения двух объектов одинакового качества	He is <b>as strong as</b> a lion. Он такой же сильный, как лев. She is <b>as clever as</b> an owl. Она такая же умная, как сова.
<b>Not so...as</b> (не такой, как)	в отрицательных предложениях	He is <b>not so strong as</b> a lion. Он не такой сильный, как лев. She is <b>not so clever as</b> an owl. Она не такая умная, как сова.
<b>The...the</b> (с двумя сравнительными степенями)	показывает зависимость одного действия от другого	<b>The more</b> we are together <b>the happier</b> we are. Чем больше времени мы проводим вместе, тем счастливее мы становимся. <b>The more</b> I learn this rule <b>the less</b> I understand it. Чем больше я учу это правило, тем меньше я его понимаю.

### Особые замечания об употреблении сравнительных и превосходных степеней имен прилагательных:

- Сравнительная степень может быть усилена употреблением перед ней слов со значением «гораздо, значительно»:

His new book is **much more** interesting than previous one. *Его новая книга гораздо более интересная, чем предыдущая.*

This table is **more** comfortable than **that one**. *Этот стол более удобный чем тот.*

- После союзов **than** и **as** используются либо личное местоимение в именительном падеже с глаголом, либо личное местоимение в объектном падеже:

I can run **as fast as** him (**as he can**). *Я могу бегать так же быстро, как он.*

### Числительное. The numeral

Перед сотнями, тысячами, миллионами обязательно называть их количество, даже если всего одна сотня или одна тысяча:

**126 – one hundred twenty six**

**1139 – one thousand one hundred and thirty nine**

В составе числительных – сотни, тысячи и миллионы не имеют окончания множественного числа: **two hundred – 200, three thousand – 3000, и т.д.**

**НО:** окончание множественного числа добавляется hundred, thousand, million, когда они выражают неопределенное количество сотен, тысяч, миллионов. В этом случае после них употребляется существительное с предлогом “of”:

**hundreds of children** – сотни детей

**thousands of birds** – тысячи птиц

**millions of insects** – миллионы насекомых

Начиная с 21, числительные образуются так же как в русском языке:

**20+1=21** (twenty + one = **twenty one**)

**60+7=67** (sixty + seven = **sixty seven**) и т.д.

### Как читать даты

<b>1043</b>	ten forty-three
<b>1956</b>	nineteen fifty-six
<b>1601</b>	sixteen o one
<b>2003</b>	two thousand three
<b>В 2003 году</b>	in two thousand three
<b>1 сентября</b>	the first of September
<b>23 февраля</b>	the twenty-third of February

### ДРОБНЫЕ ЧИСЛИТЕЛЬНЫЕ (FRACTIONAL NUMERALS)

В простых дробях (Common Fractions) числитель выражается количественным числительным, а знаменатель порядковым:

1/7- one seventh одна седьмая

При чтении простых дробей, если числитель их больше единицы, к знаменателю прибавляется окончание множественного числа -s:

2/4 - two fourths - две четвертых

2/3 -two thirds - две третьих

3 1/5 - three and one fifth - три целых и одна пятая

1/2 - one second, a second, one half, a half - одна вторая, половина

1/4 -one fourth, a fourth, one quarter, a quarter - одна четвертая, четверть

В десятичных дробях (Decimal Fractions) целое число отделяется точкой, и каждая цифра читается отдельно. Ноль читается nought [no:t] (в США - zero ['zierou]).

4.25 four point twenty-five; four point two five

0.43 nought point forty-three; nought point four three

Существительные, следующие за дробью, имеют форму единственного числа, и перед ними при чтении ставится предлог -of:

2/3 metre- two thirds of a metre

две третьих метра

0.05 ton - nought point nought five of a ton

ноль целых пять сотых тонны

Существительные, следующие за смешанным числом, имеют форму множественного числа и читаются без предлога of:

35 1/9 tons -thirty-five and one ninth tons

14.65 metres -one four (или fourteen) point six five (или sixty-five) metres



В обозначениях номеров телефонов каждая цифра читается отдельно, нуль здесь читается [ou]:  
224-58-06 ['tu:'tu:'fo:'faiv'eit'ou'siks]

### Образование видовременных форм глагола в активном залоге

**Present Simple** употребляется для выражения:

1. постоянных состояний,  
2. повторяющихся и повседневных действий (часто со следующими наречиями: always, never, usually и т.д.). Mr Gibson is a businessman. He lives in New York, (постоянное состояние) He usually starts work at 9 am. (повседневное действие) He often stays at the office until late in the evening, (повседневное действие)  
3. непреложных истин и законов природы, The moon moves round the earth.  
4. действий, происходящих по программе или по расписанию (движение поездов, автобусов и т.д.). The bus leaves in ten minutes.

Маркерами present simple являются: usually, always и т.п., every day / week / month / year и т.д., on Mondays / Tuesdays и т.д., in the morning / afternoon / evening, at night / the weekend и т.д.

**Present Continuous** употребляется для выражения:

1. действий, происходящих в момент речи He is reading a book right now.  
2. временных действий, происходящих в настоящий период времени, но не обязательно в момент речи She is practising for a concert these days. (В данный момент она не играет. Она отдыхает.)  
3. действий, происходящих слишком часто и по поводу которых мы хотим высказать раздражение или критику (обычно со словом "always") "You're always interrupting me!"(раздражение)  
4. действия, заранее запланированных на будущее. He is flying to Milan in an hour. (Это запланировано.)

Маркерами present continuous являются: now, at the moment, these days, at present, always, tonight, still и т.д.

Во временах группы **Continuous** обычно **не употребляются** глаголы:

1. выражающие восприятия, ощущения (see, hear, feel, taste, smell), Например: This cake tastes delicious. (Но не: This cake is tasting delicious)  
2. выражающие мыслительную деятельность [know, think, remember, forget, recognize(ze), believe, understand, notice, realise(ze), seem, sound и др.],  
Например: I don't know his name.  
3. выражающие эмоции, желания (love, prefer, like, hate, dislike, want и др.), Например: Shirley loves jazz music.  
4. include, matter, need, belong, cost, mean, own, appear, have (когда выражает принадлежность) и т.д. Например: That jacket costs a tot of money. (Но не: That jacket is costing a lot of money.)

**Present perfect** употребляется для выражения:

1. действий, которые произошли в прошлом в неопределенное время. Конкретное время действия не важно, важен результат, Kim has bought a new mobile phone. (Когда она его купила? Мы это не уточняем, поскольку это не важно. Важного, что у нее есть новый мобильный телефон.)  
2. действий, которые начались в прошлом и все еще продолжают в настоящем, We has been a car salesman since /990. (Он стал продавцом автомобилей в 1990 году и до сих пор им является.)  
3. действий, которые завершились совсем недавно и их результаты все еще ощущаются в настоящем. They have done their shopping. (Мы видим, что они только что сделали покупки, поскольку они выходят из супермаркета с полной тележкой.)

4. Present perfect simple употребляется также со словами "today", "this morning / afternoon" и т.д., когда обозначенное ими время в момент речи еще не истекло. He has made ten photos this morning. (Сейчас утро. Указанное время не истекло.)

К маркерам present perfect относятся: for, since, already, just, always, recently, ever, how long, yet, lately, never, so far, today, this morning/ afternoon / week / month / year и т.д.

**Present perfect continuous** употребляется для выражения:

1. действий, которые начались в прошлом и продолжаются в настоящее время He has been painting the house for three days. (Он начал красить дом три дня назад и красит его до сих пор.)

2. действий, которые завершились недавно и их результаты заметны (очевидны) сейчас. They're tired. They have been painting the garage door all morning. (Они только что закончили красить. Результат их действий очевиден. Краска на дверях еще не высохла, люди выглядят усталыми.)

Примечание.

1. С глаголами, не имеющими форм группы Continuous, вместо present perfect continuous употребляется present perfect simple. Например: I've known Sharon since we were at school together. (А не: I've been knowing Sharon since we were at school together.)

2. С глаголами live, feel и work можно употреблять как present perfect continuous, так и present perfect simple, при этом смысл предложения почти не изменяется.

Например: He has been living/has lived here since 1994.

К маркерам present perfect continuous относятся: for. since. all morning/afternoon/week/day и т.д., how long (в вопросах).

**Past simple** употребляется для выражения:

1. действий, произошедших в прошлом в определенное указанное время, то есть нам известно, когда эти действия произошли, They graduated four years ago. (Когда они закончили университет? Четыре года назад. Мы знаем время.)

2. повторяющихся в прошлом действий, которые более не происходят. В этом случае могут использоваться наречия частоты (always, often, usually и т.д.), He often played football with his dad when he was five. (Но теперь он уже не играет в футбол со своим отцом.) Then they ate with their friends.

3. действий, следовавших непосредственно одно за другим в прошлом. They cooked the meal first.

4. Past simple употребляется также, когда речь идет о людях, которых уже нет в живых. Princess Diana visited a lot of schools.

Маркерами past simple являются: yesterday, last night / week / month / year I Monday и т.д., two days I weeks I months I years ago, then, when, in 1992 и т.д.

People used to dress differently in the past. Women used to wear long dresses. Did they use to carry parasols with them? Yes, they did. They didn't use to go out alone at night.

• **Used to** (+ основная форма глагола) употребляется для выражения привычных, повторявшихся в прошлом действий, которые сейчас уже не происходят. Эта конструкция не изменяется по лицам и числам. Например: Peter used to eat a lot of sweets. (= Peter doesn't eat many sweets any more.) Вопросы и отрицания строятся с помощью did / did not (didn't), подлежащего и глагола "use" без -d.

Например: Did Peter use to eat many sweets? Mary didn't use to stay out late.

Вместо "used to" можно употреблять past simple, при этом смысл высказывания не изменяется. Например: She used to live in the countryside. = She lived in the countryside.

Отрицательные и вопросительные формы употребляются редко.

**Past continuous** употребляется для выражения:

1. временного действия, продолжавшегося в прошлом в момент, о котором мы говорим. Мы не знаем, когда началось и когда закончилось это действие, At three o'clock yesterday

afternoon Mike and his son were washing the dog. (Мы не знаем, когда они начали и когда закончили мыть собаку.)

2. временного действия, продолжавшегося в прошлом (longer action) в момент, когда произошло другое действие (shorter action). Для выражения второго действия (shorter action) мы употребляем past simple, He was reading a newspaper when his wife came, (was reading = longer action: came = shorter action)

3. двух и более временных действий, одновременно продолжавшихся в прошлом. The people were watching while the cowboy was riding the bull.

4. Past continuous употребляется также для описания обстановки, на фоне которой происходили события рассказа (повествования). The sun was shining and the birds were singing. Tom was driving his old truck through the forest.

Маркерами past continuous являются: while, when, as, all day / night / morning и т.д. when/while/as + past continuous (longer action) when + past simple (shorter action)

**Past perfect** употребляется:

1. для того, чтобы показать, что одно действие произошло раньше другого в прошлом. При этом то действие, которое произошло раньше, выражается past perfect simple, а случившееся позже - past simple,

They had done their homework before they went out to play yesterday afternoon. (=They did their homework first and then they went out to play.)

2. для выражения действий, которые произошли до указанного момента в прошлом, She had watered all the flowers by five o'clock in the afternoon. (=She had finished watering the flowers before five o'clock.)

3. как эквивалент present perfect simple в прошлом. То есть, past perfect simple употребляется для выражения действия, которое началось и закончилось в прошлом, а present perfect simple - для действия, которое началось в прошлом и продолжается (или только что закончилось) в настоящем. Например: Jill wasn't at home. She had gone out. (Тогда ее не было дома.) ЛИ isn't at home. She has gone out. (Сейчас ее нет дома.)

К маркерам past perfect simple относятся: before, after, already, just, till/until, when, by, by the time и т.д.

**Future simple** употребляется:

1. для обозначения будущих действий, которые, возможно, произойдут, а возможно, и нет, We'll visit Disney World one day.

2. для предсказаний будущих событий (predictions), Life will be better fifty years from now.

3. для выражения угроз или предупреждений (threats / warnings), Stop or I'll shoot.

4. для выражения обещаний (promises) и решений, принятых в момент речи (on-the-spot decisions), I'll help you with your homework.

5. с глаголами hope, think, believe, expect и т.п., с выражениями I'm sure, I'm afraid и т.п., а также с наречиями probably, perhaps и т.п. / think he will support me. He will probably go to work.

К маркерам future simple относятся: tomorrow, the day after tomorrow, next week I month / year, tonight, soon, in a week / month year и т.д.

**ПРИМЕЧАНИЕ**

Future simple не употребляется после слов while, before, until, as soon as, after, if и when в придаточных предложениях условия и времени. В таких случаях используется present simple. Например: I'll make a phone call while I wait for you. (А не:... while I will wait for you.) Please phone me when you finish work.

В дополнительных придаточных предложениях после "when" и "if" возможно употребление future simple. Например: I don't know when I if Helen will be back.

He is going to throw the ball.

**Be going to** употребляется для:

1. выражения заранее принятых планов и намерений на будущее, Например: Bob is going to drive to Manchester tomorrow morning.

2. предсказаний, когда уже есть доказательства того, что они сбудутся в близком будущем. Например: Look at that tree. It is going to fall down.

We use the **future continuous**:

a) for an action which will be in progress at a stated for an action which will be future time.

*This time next week, we'll be cruising round the islands.*

b) for an action which will definitely happen in the future as the result of a routine or arrangement. *Don't call Julie. I'll be seeing her later, so I'll pass the message on.*

c) when we ask politely about someone's plans for the near future (what we want to know is if our wishes fit in with their plans.) *Will you be using the photocopier for long?*

*No. Why?*

*I need to make some photocopies.*

We use the **future perfect**:

1. For an action which will be finished before a stated future time. *She will have delivered all the newspapers by 8 o'clock.*

2. The future perfect is used with the following time expressions: before, by, by then, by the time, until/till.

We use the **future perfect continuous**:

1. to emphasize the duration of an action up to a certain time in the future. *By the end of next month, she will have been teaching for twenty years.*

The future perfect continuous is used with: by... for.

Практическая работа также направлена на проверку сформированности грамматического навыка в рамках тем: модальные глаголы и их эквиваленты, образование видовременных форм глагола в пассивном залоге, основные сведения о согласовании времён, прямая и косвенная речь, неличные формы глагола: инфинитив, причастия, герундий, основные сведения о сослагательном наклонении.

Распределение выше указанных тем в учебнике:

- Агабекян И. П. Английский язык для бакалавров: учебное пособие для студентов вузов / И. П. Агабекян. - Ростов-на-Дону: Феникс, 2017. - 384 с.: ил. - (Высшее образование) (200 экз. в библиотеке УГГУ) и учебнике:

- Журавлева Р.И. Английский язык: учебник: для студентов горно-геологических специальностей вузов / Р. И. Журавлева. - Ростов-на-Дону: Феникс, 2013. - 508 с. - (Высшее образование). - Библиогр.: с. 502 (192 экз. в библиотеке УГГУ) представлено в таблице:

<b>Название темы</b>	<b>Страницы учебников</b>	
	<i>Агабекян И. П.</i>	<i>Журавлева Р.И.</i>
Модальные глаголы и их эквиваленты	295	47
Образование видовременных форм глагола в пассивном залоге	236	71, 115
Основные сведения о согласовании времён	323-328	269
Прямая и косвенная речь	324	268
Неличные формы глагола: инфинитив, причастия, герундий	311-322	132, 162, 173, 192, 193
Основные сведения о сослагательном наклонении	329	224

#### Модальные глаголы

<b>Глаголы</b>	<b>Значение</b>	<b>Примеры</b>
CAN	физическая или умственная возможность/умение	I can swim very well. – Я очень хорошо умею плавать.
	возможность	You can go now. — Ты можешь идти сейчас. You cannot play

		football in the street. – На улице нельзя играть в футбол.
	вероятность	They can arrive any time. – Они могут приехать в любой момент.
	удивление	Can he have said that? – Неужели он это сказал?
	сомнение, недоверчивость	She can't be waiting for us now. – Не может быть, чтобы она сейчас нас ждала.
	разрешение	Can we go home? — Нам можно пойти домой?
	вежливая просьба	Could you <u>tell me</u> what time it is now? – Не могли бы вы подсказать, который сейчас час?
<b>MAY</b>	разрешение	May I borrow your book? – Я могу одолжить у тебя книгу?
	предположение	She may not come. – Она, возможно, не придет.
	возможность	In the museum you may see many interesting things. – В музее вы можете увидеть много интересных вещей.
	упрек – только <b>MIGHT (+ perfect infinitive)</b>	You might have told me that. – Ты мог бы мне это сказать.
<b>MUST</b>	обязательство, необходимость	He must work. He must earn money. – Он должен работать. Он должен зарабатывать деньги.
	вероятность (сильная степень)	He must be sick. — Он, должно быть, заболел.
	запрет	Tourists must not feed animals in the zoo. — Туристы не должны кормить животных в зоопарке.
<b>SHOULD OUGHT TO</b>	моральное долженствование	You ought to be polite. – Вы должны быть любезными.
	совет	You should see a doctor. – Вам следует сходить к врачу.
	упрек, запрет	You should have taken the umbrella. – Тебе следовало взять с собой <u>зонт</u> .
<b>SHALL</b>	указ, обязанность	These rules shall apply in all circumstances. – Эти правила будут действовать при любых обстоятельствах.
	угроза	You shall suffer. — Ты будешь страдать.
	просьба об указании	Shall I open the window? – Мне открыть окно?
<b>WILL</b>	готовность, нежелание/отказ	The door won't open. — Дверь не открывается.
	вежливая просьба	Will you go with me? – Ты сможешь пойти со мной?
<b>WOULD</b>	готовность, нежелание/отказ	He would not answer this question. – Он не будет отвечать на этот вопрос.
	вежливая просьба	Would you please come with me? — Не могли бы вы пройти со мной.
	повторяющееся/привычное действие	We would talk for hours. – Мы беседовали часами.
<b>NEED</b>	необходимость	Do you need to work so hard? – Тебе надо столько работать?
<b>NEEDN'T</b>	отсутствие необходимости	She needn't go there. — Ей не нужно туда идти.
<b>DARE</b>	Посметь	How dare you say that? – Как ты смеешь такое говорить?

#### Модальные единицы эквивалентного типа

<b>to be able (to) = can</b>	Возможность соверш-я конкрет-го дей-ия в опред. момент	She <b>was able</b> to change the situation then. (Она тогда была в состоянии (могла) изменить ситуацию).
<b>to be allowed (to) = may</b>	Возмож-ть совер-ия дей-ия в наст.-м, прош-ом или буд-ем + оттенок разрешения	My sister <b>is allowed to</b> play outdoors. (Моей сестре разрешается играть на улице).
<b>to have (to)= ought, must, should</b>	Необходимость совер-я дей-я в наст.-м, прош-ом или буд-ем при опред-х об-вах	They <b>will have to</b> set up in business soon. (Им вскоре придется открыть свое дело).
<b>to be (to)= ought, must, should</b>	Необходимость совер-я дей-я в наст.-м, прош-ом при наличии опред. планов, распис-ий и т.д.	We <b>are to</b> send Nick about his business. (Мы должны (= планируем) выпроводить Ника)

## Страдательный залог (Passive Voice)

образуется при помощи вспомогательного глагола to be в соответствующем времени, лице и числе и причастия прошедшего времени смысл. глагола – Participle II (III –я форма или ed-форма).

В страдательном залоге не употребляются:

1) Непереходные глаголы, т.к. при них нет объекта, который испытывал бы воздействие, то есть нет прямых дополнений которые могли бы стать подлежащими при глаголе в форме Passive.

Переходными в англ. языке называются глаголы, после которых в действительном залоге следует прямое дополнение; в русском языке это дополнение, отвечающее на вопросы винительного падежа – кого? что?: to build строить, to see видеть, to take брать, to open открывать и т.п.

Непереходными глаголами называются такие глаголы, которые не требуют после себя прямого дополнения: to live жить, to come приходиться, to fly летать, to cry плакать и др.

2) Глаголы-связки: be – быть, become – становиться/стать.

3) Модальные глаголы.

4) Некоторые переходные глаголы не могут использоваться в страдательном залоге. В большинстве случаев это глаголы состояния, такие как:

to fit годиться, быть впору to have иметь to lack не хватать, недоставать to like нравиться  
to resemble напоминать, быть похожим to suit годиться, подходить и др.

При изменении глагола из действительного в страдательный залог меняется вся конструкция предложения:

- дополнение предложения в Active становится подлежащим предложения в Passive;
- подлежащее предложения в Active становится предложным дополнением, которое вводится предлогом by или вовсе опускается;
- сказуемое в форме Active становится сказуемым в форме Passive.

### Особенности употребления форм Passive:

1. Форма Future Continuous не употребляется в Passive, вместо нее употребляется Future Indefinite:

At ten o'clock this morning Nick will be writing the letter. – At ten o'clock this morning the letter will be written by Nick.

2. В Passive нет форм Perfect Continuous, поэтому в тех случаях, когда нужно передать в Passive действие, начавшееся до какого-то момента и продолжающееся вплоть до этого момента, употребляются формы Perfect:

He has been writing the story for three months. The story has been written by him for three months.

3. Для краткости, во избежание сложных форм, формы Indefinite (Present, Past, Future) часто употребляются вместо форм Perfect и Continuous, как в повседневной речи так и в художественной литературе. Формы Perfect и Continuous чаще употребляются в научной литературе и технических инструкциях.

This letter has been written by Bill. (Present Perfect)

This letter is written by Bill. (Present Indefinite – более употребительно)

Apples are being sold in this shop. (Present Continuous)

Apples are sold in this shop. (Present Indefinite – более употребительно)

4. Если несколько однотипных действий относятся к одному подлежащему, то вспомогательные глаголы обычно употребляются только перед первым действием, например: The new course will be sold in shops and ordered by post.

### Прямой пассив (The Direct Passive)

Это конструкция, в которой подлежащее предложения в Passive соответствует прямому дополнению предложения в Active. Прямой пассив образуется от большинства переходных глаголов.

I gave him a book. Я дал ему книгу. A book was given to him. Ему дали книгу. (или Книга была дана ему)

The thief stole my watch yesterday. Вор украл мои часы вчера.

My watch was stolen yesterday. Мои часы были украдены вчера.

В английском языке имеется ряд переходных глаголов, которые соответствуют непереходным глаголам в русском языке. В английском они могут употребляться в прямом пассиве, а в русском – нет. Это: to answer отвечать кому-л.

to believe верить кому-л. to enter входить (в) to follow следовать (за) to help помогать кому-л.

to influence влиять (на) to join присоединяться to need нуждаться to watch наблюдать (за)

Так как соответствующие русские глаголы, являясь непереходными, не могут употребляться в страдательном залоге, то они переводятся на русский язык глаголами в действительном залоге:

Winter is followed by spring.

А при отсутствии дополнения с предлогом by переводятся неопределенно-личными предложениями: Your help is needed.

### Косвенный пассив (The Indirect Passive)

Это конструкция, в которой подлежащее предложения в Passive соответствует косвенному дополнению предложения в Active. Она возможна только с глаголами, которые могут иметь и прямое и косвенное дополнения в действительном залоге. Прямое дополнение обычно означает предмет (что?), а косвенное – лицо (кому?).

С такими глаголами в действительном залоге можно образовать две конструкции:

а) глагол + косвенное дополнение + прямое дополнение;

б) глагол + прямое дополнение + предлог + косвенное дополнение:

а) They sent Ann an invitation.- Они послали Анне приглашение.

б) They sent an invitation to Ann. - Они послали приглашение Анне.

В страдательном залоге с ними также можно образовать две конструкции – прямой и косвенный пассив, в зависимости от того, какое дополнение становится подлежащим предложения в Passive. К этим глаголам относятся: to bring приносить

to buy покупать to give давать to invite приглашать to leave оставлять

to lend одалживать to offer предлагать to order приказывать to pay платить

to promise обещать to sell продавать to send посылать to show показывать

to teach учить to tell сказать и др.

Например: Tom gave Mary a book. Том дал Мэри книгу.

Mary was given a book. Мэри дали книгу. (косвенный пассив – более употребителен)

A book was given to Mary. Книгу дали Мэри. (прямой пассив – менее употребителен)

Выбор между прямым или косвенным пассивом зависит от смыслового акцента, вкладываемого в последние, наиболее значимые, слова фразы:

John was offered a good job. (косвенный пассив) Джону предложили хорошую работу.

The job was offered to John. (прямой пассив) Работу предложили Джону.

Глагол to ask спрашивать образует только одну пассивную конструкцию – ту, в которой подлежащим является дополнение, обозначающее лицо (косвенный пассив):

He was asked a lot of questions. Ему задали много вопросов.

Косвенный пассив невозможен с некоторыми глаголами, требующими косвенного дополнения (кому?) с предлогом to. Такое косвенное дополнение не может быть подлежащим в Passive, поэтому в страдательном залоге возможна только одна конструкция – прямой пассив, то есть вариант: Что? объяснили, предложили, повторили...Кому? Это глаголы: to address адресовать

to describe описывать to dictate диктовать to explain объяснять to mention упоминать

to propose предлагать to repeat повторять to suggest предлагать to write писать и др.

Например: The teacher explained the rule to the pupils. – Учитель объяснил правило ученикам.  
The rule was explained to the pupils. – Правило объяснили ученикам. (Not: The pupils was explained...)

### Употребление Страдательного залога

В английском языке, как и в русском, страдательный залог употр. для того чтобы:

1. Обойтись без упоминания исполнителя действия ( 70% случаев употребления Passive) в тех случаях когда:

а) Исполнитель неизвестен или его не хотят упоминать:

He was killed in the war. Он был убит на войне.

б) Исполнитель не важен, а интерес представляет лишь объект воздействия и сопутствующие обстоятельства:

The window was broken last night. Окно было разбито прошлой ночью.

в) Исполнитель действия не называется, поскольку он ясен из ситуации или контекста:

The boy was operated on the next day. Мальчика оперировали на следующий день.

г) Безличные пассивные конструкции постоянно используются в научной и учебной литературе, в различных руководствах: The contents of the container should be kept in a cool dry place. Содержимое упаковки следует хранить в сухом прохладном месте.

2. Для того, чтобы специально привлечь внимание к тому, кем или чем осуществлялось действие. В этом случае существительное (одушевленное или неодушевленное.) или местоимение (в объектном падеже) вводится предлогом by после сказуемого в Passive.

В английском языке, как и в русском, смысловой акцент приходится на последнюю часть фразы. He quickly dressed. Он быстро оделся.

Поэтому, если нужно подчеркнуть исполнителя действия, то о нем следует сказать в конце предложения. Из-за строгого порядка слов английского предложения это можно осуществить лишь прибегнув к страдательному залогоу. Сравните:

The flood broke the dam. (Active) Наводнение разрушило плотину. (Наводнение разрушило что? – плотину)

The dam was broken by the flood. (Passive) Плотина была разрушена наводнением. (Плотина разрушена чем? – наводнением)

Чаше всего используется, когда речь идет об авторстве:

The letter was written by my brother. Это письмо было написано моим братом.

И когда исполнитель действия является причиной последующего состояния:

The house was damaged by a storm. Дом был поврежден грозой.

Примечание: Если действие совершается с помощью какого-то предмета, то употребляется предлог with, например:

He was shot with a revolver. Он был убит из револьвера.

### Перевод глаголов в форме Passive

В русском языке есть три способа выражения страдательного залога:

1. При помощи глагола "быть" и краткой формы страдательного причастия, причем в настоящем времени "быть" опускается:

I am invited to a party.

Я приглашён на вечеринку.

Иногда при переводе используется обратный порядок слов, когда русское предложение начинается со сказуемого: New technique has been developed. Была разработана новая методика.

2. Глагол в страдательном залоге переводится русским глаголом, оканчивающимся на –ся(-сь):

Bread is made from flour. Хлеб делается из муки.

Answers are given in the written form. Ответы даются в письменном виде.

3. Неопределенно-личным предложением (подлежащее в переводе отсутствует; сказуемое стоит в 3-м лице множественного числа действительного залога). Этот способ перевода возможен только при отсутствии дополнения с предлогом by (производитель действия не упомянут):



The book is much spoken about. Об этой книге много говорят.

I was told that you're ill. Мне сказали, что ты болен.

4. Если в предложении указан субъект действия, то его можно перевести личным предложением с глаголом в действительном залоге (дополнение с *by* при переводе становится подлежащим). Выбор того или иного способа перевода зависит от значения глагола и всего предложения в целом (от контекста):

They were invited by my friend. Их пригласил мой друг.(или Они были приглашены моим другом.)

Примечание 1: Иногда страдательный оборот можно перевести двумя или даже тремя способами, в зависимости от соответствующего русского глагола и контекста:

The experiments were made last year.

1) Опыты были проведены в прошлом году.

2) Опыты проводились в прошлом году.

3) Опыты проводили в прошлом году.

Примечание 2: При переводе нужно учитывать, что в английском языке, в отличие от русского, при изменении залога не происходит изменение падежа слова, стоящего перед глаголом (например в английском *she* и *she*, а переводим на русский - она и ей):

Примечание 3: Обороты, состоящие из местоимения *it* с глаголом в страдательном залоге переводятся неопределенно-личными оборотами:

It is said... Говорят...

It was said... Говорили...

It is known... Известно...

It was thought...Думали, полагали...

It is reported... Сообщают...

It was reported...Сообщали...и т.п.

В таких оборотах *it* играет роль формального подлежащего и не имеет самостоятельного значения: *It was expected that he would return soon.* Ожидали, что он скоро вернется.

### Согласование времен (Sequence of Tenses)

Если в главном предложении сказуемое выражено глаголом в одной из форм прошедшего времени, то в придаточном предложении употребление времен ограничено. Правило, которому в этом случае подчиняется употребление времен в придаточном предложении, называется согласованием времен.

**Правило 1:** Если глагол главного предложения имеет форму настоящего или будущего времени, то глагол придаточного предложения будет иметь любую форму, которая требуется смыслом предложения. То есть никаких изменений не произойдет, согласование времен здесь в силу не вступает.

**Правило 2:** Если глагол главного предложения имеет форму прошедшего времени (обычно *Past Simple*), то глагол придаточного предложения должен быть в форме одного из прошедших времен. То есть в данном случае время придаточного предложения изменится. Все эти изменения отражены в нижеследующей таблице:

Переход из одного времени в другое	Примеры	
Present Simple » Past Simple	He <b>can speak</b> French – Он говорит по-французски.	Boris said that he <b>could speak</b> French – Борис сказал, что он говорит по-французски.
Present Continuous » Past Continuous	They <b>are listening</b> to him – Они слушают его	I <b>thought</b> they <b>were listening</b> to him – Я думал, они слушают его.
Present Perfect » Past Perfect	Our teacher <b>has asked</b> my parents to help him – Наш учитель попросил моих родителей помочь ему.	Mary <b>told</b> me that our teacher <b>had asked</b> my parents to help him – Мария сказала мне, что наш учитель попросил моих родителей помочь ему.
Past Simple » Past Perfect	I <b>invited</b> her – Я пригласил ее.	Peter <b>didn't know</b> that I <b>had invited</b> her – Петр не знал, что я

		пригласил ее.
Past Continuous » Past Perfect Continuous	She <b>was crying</b> – Она плакала	John <b>said</b> that she <b>had been crying</b> – Джон сказал, что она плакала.
Present Perfect Continuous » Past Perfect Continuous	It <b>has been raining</b> for an hour – Дождь идет уже час.	He <b>said</b> that it <b>had been raining</b> for an hour – Он сказал, что уже час шел дождь.
Future Simple » Future in the Past	She <b>will show</b> us the map – Она покажет нам карту.	I <b>didn't expect</b> she <b>would show</b> us the map – Я не ожидал, что она покажет нам карту.

### ***Изменение обстоятельств времени и места при согласовании времен.***

Следует запомнить, что при согласовании времен изменяются также некоторые слова (обстоятельства времени и места).

this » that

these » those

here » there

now » then

yesterday » the day before

today » that day

tomorrow » the next (following) day

last week (year) » the previous week (year)

ago » before

next week (year) » the following week (year)

### **Перевод прямой речи в косвенную в английском языке**

Для того чтобы перевести прямую речь в косвенную, нужно сделать определенные действия. Итак, чтобы передать чьи-то слова в английском языке (то есть перевести прямую речь в косвенную), мы:

#### **1. Убираем кавычки и ставим слово *that***

Например, у нас есть предложение:

She said, "I will buy a dress". Она сказала: «Я куплю платье».

Чтобы передать кому-то эти слова, так же как и в русском, мы убираем кавычки и ставим слово *that* – «что».

She said that ..... Она сказала, что....

#### **2. Меняем действующее лицо**

В прямой речи обычно человек говорит от своего лица. Но в косвенной речи мы не можем говорить от лица этого человека. Поэтому мы меняем «я» на другое действующее лицо. Вернемся к нашему предложению:

She said, "I will buy a dress". Она сказала: «Я куплю платье».

Так как мы передаем слова девушки, вместо «я» ставим «она»:

She said that she ..... Она сказала, что она....

#### **3. Согласовываем время**

В английском языке мы не можем использовать в одном предложении прошедшее время с настоящим или будущим. Поэтому, если мы говорим «сказал» (то есть используем прошедшее время), то следующую часть предложения нужно согласовать с этим прошедшем временем. Возьмем наше предложение:

She said, "I will buy a dress". Она сказала: «Я куплю платье».

Чтобы согласовать первую и вторую части предложения, меняем *will* на *would*. *см. таблицу выше.*

She said that she would buy a dress. Она сказала, что она купит платье.

#### **4. Меняем некоторые слова**

В некоторых случаях мы должны согласовать не только времена, но и отдельные слова. Что это за слова? Давайте рассмотрим небольшой пример.

She said, "I am driving now". Она сказала: «Я за рулем сейчас».

То есть она в данный момент за рулем. Однако, когда мы будем передавать ее слова, мы будем говорить не про данный момент (тот, когда мы говорим сейчас), а про момент времени в прошлом (тот, когда она была за рулем). Поэтому мы меняем now (сейчас) на then (тогда) см. таблицу выше.

She said that she was driving then. Она сказала, что она была за рулем тогда.

### Вопросы в косвенной речи в английском языке

Вопросы в косвенной речи, по сути, не являются вопросами, так как порядок слов в них такой же, как в утвердительном предложении. Мы не используем вспомогательные глаголы (do, does, did) в таких предложениях.

**He asked, "Do you like this cafe?" Он спросил: «Тебе нравится это кафе?»**

Чтобы задать вопрос в косвенной речи, мы убираем кавычки и ставим if, которые переводятся как «ли». Согласование времен происходит так же, как и в обычных предложениях. Наше предложение будет выглядеть так:

**He asked if I liked that cafe. Он спросил, нравится ли мне то кафе.**

Давайте рассмотрим еще один пример:

**She said, "Will he call back?" Она сказала: «Он перезвонит?»**

**She said if he would call back. Она сказала, перезвонит ли он.**

### Специальные вопросы в косвенной речи

Специальные вопросы задаются со следующими вопросительными словами: what – что when – когда how – как why - почему where – где which – который

При переводе таких вопросов в косвенную речь мы оставляем прямой порядок слов (как в утвердительных предложениях), а на место if ставим вопросительное слово.

Например, у нас есть вопрос в прямой речи:

**She said, "When will you come?" Она сказала: «Когда ты придешь?»**

В косвенной речи такой вопрос будет выглядеть так:

**She said when I would come. Она сказала, когда я приду.**

**He asked, "Where does she work?" Он спросил: «Где она работает?»**

**He asked where she worked. Он спросил, где она работает.**

### Инфинитив. The Infinitive

Инфинитив - это неличная глагольная форма, которая только называет действие и выполняет функции как глагола, так и существительного. Инфинитив отвечает на вопрос что делать?, что сделать?

Формальным признаком инфинитива является частица **to**, которая стоит перед ним, хотя в некоторых случаях она опускается. Отрицательная форма инфинитива образуется при помощи частицы **not**, которая ставится перед ним: It was difficult not to speak. *Было трудно не говорить.*

### Формы инфинитива

	Active Voice	Passive Voice
Simple	to write	to be written
Continuous	to be writing	
Perfect	to have written	to have been written
Perfect Continuous	to have been writing	

**Глаголы, после которых используется инфинитив:**

to agree - соглашаться

to arrange - договариваться

to ask – (по)просить

to begin – начинать

to continue – продолжать

to decide – решать  
 to demand - требовать  
 to desire – желать  
 to expect – надеяться  
 to fail – не суметь  
 to forget – забывать  
 to hate - ненавидеть  
 to hesitate – не решаться  
 to hope - надеяться  
 to intend – намереваться  
 to like – любить, нравиться  
 to love – любить, желать  
 to manage - удаваться  
 to mean - намереваться  
 to prefer - предпочитать  
 to promise - обещать  
 to remember – помнить  
 to seem - казаться  
 to try – стараться, пытаться  
 to want – хотеть

*Например:*

He asked to change the ticket. *Он попросил поменять билет.*

She began to talk. *Она начала говорить.*

#### *Значение разных форм инфинитива в таблице*

Формы инфинитива	Чему я рад?	
Simple	I am glad <b>to speak</b> to you.	Рад поговорить с вами. (Всегда радуюсь, когда говорю с вами).
Continuous	I am glad <b>to be speaking</b> to you.	Рад, что сейчас разговариваю с вами.
Perfect	I am glad <b>to have spoken</b> to you.	Рад, что поговорил с вами.
Perfect Continuous	I am glad <b>to have been speaking</b> to you.	Рад, что уже давно (все это время) разговариваю с вами.
Simple Passive	I am (always) glad <b>to be told</b> the news.	Всегда рад, когда мне рассказывают новости.
Perfect Passive	I am glad <b>to have been told</b> the news.	Рад, что мне рассказали новости.

#### **Причастие. Participle**

В английском языке причастие — это неличная форма глагола, которая сочетает в себе признаки глагола, прилагательного и наречия.

#### **Формы причастия**

		Active (Активный залог)	Passive (Пассивный залог)
Participle I (Present Participle)	Simple	<b>writing</b>	<b>being written</b>
	Perfect	<b>having written</b>	<b>having been written</b>
Participle II (Past Participle)		<b>written</b>	

Отрицательные формы причастия образуются с помощью частицы **not**, которая ставится перед причастием: not asking — не спрашивая, not broken — не разбитый.

#### *Как переводить разные формы причастия на русский язык*

Формы причастия	причастием	деепричастием
reading	читающий	читая

having read		прочитав
being read	читаемый	будучи читаемым
having been read		будучи прочитанным
read	прочитанный	
building	строящий	строя
having built		построив
being built	строящийся	будучи строящимся
having been built		будучи построенным
built	построенный	

### Герундий. Gerund

Герундий — это неличная форма глагола, которая выражает название действия и сочетает в себе признаки глагола и существительного. Соответственно, на русский язык герундий обычно переводится существительным или глаголом (чаще неопределенной формой глагола). Формы, подобной английскому герундию, в русском языке нет.

My favourite occupation is reading. *Мое любимое занятие — чтение.*

### Формы герундия

	Active (Активный залог)	Passive (Пассивный залог)
Simple	<b>writing</b>	<b>being written</b>
Perfect	<b>having written</b>	<b>having been written</b>

**Запомните глаголы, после которых употребляется только герундий!**

admit (признавать),	advise (советовать),	avoid (избегать),
burst out (разразиться),	delay (задерживать),	deny (отрицать),
dislike (не нравиться),	enjoy (получать удовольствие),	escape (вырваться, избавиться),
finish (закончить),	forgive (прощать),	give up (отказываться, бросать),
keep on (продолжать),	mention (упоминать),	mind (возражать - только в “?” и “-“),
miss (скушать),	put off (отложить),	postpone (откладывать),
recommend (рекомендовать),	suggest (предлагать),	understand (понимать).

**Герундий после глаголов с предлогами**

accuse of (обвинять в),	agree to (соглашаться с),	blame for (винить за),
complain of (жаловаться на),	consist in (заключаться в),	count on / upon (рассчитывать на),
congratulate on (поздравлять с),	depend on (зависеть от),	dream of (мечтать о),
feel like (хотеть, собираться),	hear of (слышать о),	insist on (настаивать на),
keep from (удерживать(ся) от),	look forward to (с нетерпением ждать, предвкушать),	
look like (выглядеть как),	object to (возражать против),	
persist in (упорно продолжать),	praise for (хвалить за),	prevent from (предотвращать от),
rely on (полагаться на),	result in (приводить к),	speak of, succeed in (преуспевать в),
suspect of (подозревать в),	thank for (благодарить за),	think of (думать о)

He has always dreamt of visiting other countries. — *Он всегда мечтал о том, чтобы побывать в других странах.*

**to be + прилагательное / причастие + герундий**

be afraid of (бояться чего-либо),	be ashamed of (стыдиться чего-либо),
be engaged in (быть занятым чем-либо),	be fond of (любить что-либо, увлекаться чем-либо),
be good at (быть способным к),	be interested in (интересоваться чем-либо),
be pleased at (быть довольным),	be proud of (гордиться чем-либо),
be responsible for (быть ответственным за),	be sorry for (сожалеть о чем-либо),
be surprised at (удивляться чему-либо),	be tired of (уставать от чего-либо),
be used to (привыкать к).	

I'm tired of waiting. — *Я устал ждать.*

### Основные сведения о сослагательном наклонении

Conditionals are clauses introduced with *if*. There are three types of conditional clause: Type 1, Type 2 and Type 3. There is also another common type, Type 0.

**Type 0 Conditionals:** They are used to express something which is always true. We can use *when* (whenever) instead of *if*. *If/When the sun shines, snow melts.*

**Type 1 Conditionals:** They are used to express real or very probable situations in the present or future. *If he doesn't study hard, he won't pass his exam.*

**Type 2 Conditionals:** They are used to express imaginary situations which are contrary to facts in the present and, therefore, are unlikely to happen in the present or future. *Bob is daydreaming. If I won the lottery, I would buy an expensive car and I would go on holiday to a tropical island next summer.*

**Type 3 Conditionals:** They are used to express imaginary situations which are contrary to facts in the past. They are also used to express regrets or criticism. *John got up late, so he missed the bus. If John hadn't got up late, he wouldn't have missed the bus.*

	If-clause (hypothesis)	Main clause (result)	Use
Type 0 general truth	if + present simple	present simple	something which is always true
	If the temperature falls below 0 °C, water turns into ice.		
Type 1 real present	if + present simple, present continuous, present perfect or present perfect continuous	future/imperative can/may/might/must/should/ could + bare infinitive	real - likely to happen in the present or future
	If he doesn't pay the fine, he will go to prison. If you need help, come and see me. If you have finished your work, we can have a break. If you're ever in the area, you should come and visit us.		
Type 2 unreal present	if + past simple or past continuous	would/could/might + bare infinitive	imaginary situation contrary to facts in the present; also used to give advice
	If I had time, I would take up a sport. (but I don't have time - untrue in the present) If I were you, I would talk to my parents about it. (giving advice)		
Type 3 unreal past	if + past perfect or past perfect continuous	would/could/might + have + past participle	imaginary situation contrary to facts in the past; also used to express regrets or criticism
	If she had studied harder, she would have passed the test. If he hadn't been acting so foolishly, he wouldn't have been punished.		

Conditional clauses consist of two parts: the *if* -clause (hypothesis) and the main clause (result). When the *if* - clause comes before the main clause, the two clauses are separated with a comma. When the main clause comes before the *if* - clause, then no comma is necessary.

*e.g. a) If I see Tim, I'll give him his book.*

*b) I'll give Tim his book if I see him.*

We do not normally use *will*, *would* or *should* in an *if* - clause. However, we can use *will* or *would* after *if* to make a polite request or express insistence or uncertainty (usually with expressions such as / *don't know*, *I doubt*, *I wonder*, etc.).

We can use *should* after *if* to talk about something which is possible, but not very likely to happen.

*e.g. a) If the weather is fine tomorrow, will go camping. (NOT: If the weather will be fine...)*

*b) If you will fill in this form, I'll process your application. (Will you please fill in... - polite request)*

*c) If you will not stop shouting, you'll have to leave. (If you insist on shouting... - insistence)*

d) *I don't know if he will pass his exams, (uncertainty)*

e) *If Tom should call, tell him I'll be late. (We do not think that Tom is very likely to call.)*

We can use *unless* instead of *if*... not in the *if* -clause of Type 1 conditionals. The verb is always in the affirmative after *unless*.

e.g. *Unless you leave now, you'll miss the bus. (If you don't leave now, you'll miss the bus.)*

(NOT: *Unless you don't leave now, ...*)

We can use *were* instead of *was* for all persons in the *if* - clause of Type 2 conditionals.

e.g. *If Rick was/were here, we could have a party.*

We use *If I were you ...* when we want to give advice.

e.g. *If I were you, I wouldn't complain about it.*

The following expressions can be used instead of *if*: *provided/providing that, as long as, suppose/supposing, etc.*

e.g. a) *You can see Mr. Carter provided you have an appointment. (If you have an appointment...)*

b) *We will all have dinner together providing Mary comes on time. (... if Mary comes ...)*

c) *Suppose/Supposing the boss came now, ...*

We can omit *if* in the *if* - clause. When *if* is omitted, *should* (Type 1), *were* (Type 2), *had* (Type 3) and the subject are inverted.

e.g. a) *Should Peter come, tell him to wait. (If Peter should come,...)*

b) *Were I you, I wouldn't trust him. (If I were you, ...)*

c) *Had he known, he would have called. (If he had known, ...)*

## 2. Чтение и перевод учебных текстов (по 2 текста на тему)

### *№1*

*Запомните слова и выражения, необходимые для понимания текста:*

**appear** - *v* появляться; казаться; *ant* **disappear** - исчезать

**bed** - *n* пласт, слой, подстилающие породы; *syn* **layer, seam; bedded** - *a* пластовый

**call for** - *v* требовать; *syn* **demand, require**

**carry out** - *v* проводить (*исследование, эксперимент*); выполнять (*план*); завершать; *syn* **conduct, make**

**colliery** - каменноугольная шахта

**concentration (dressing) plant** - обогатительная фабрика, обогатительная установка

**department** - *n* отделение, факультет, кафедра; *syn* **faculty**

**direct** - *v* руководить; направлять; управлять; *a* прямой, точный; **directly** - *adv* прямо, непосредственно

**education** - *n* образование; просвещение; **get an education** получать образование

**establish** - *v* основывать, создавать, учреждать; *syn* **found, set up**

**ferrous metals** - чёрные металлы (**non-ferrous metals** цветные металлы)

**iron** - *n* железо; **pig iron** чугу́н; **cast iron** чугу́н, чугу́нная отливка

**open-cast mines** - открытые разработки

**ore** - *n* руда; **iron ore** - железная руда; **ore mining** – разработка рудных месторождений

**process** - *v* обрабатывать; *syn* **work, treat; processing** - *n* обработка; разделение минералов

**rapid** - *a* быстрый

**research** - *n* научное исследование

**technique** - *n* техника, способ, метод, технический прием; **mining technique** - горная техника, методы ведения горных работ

**train** - *v* обучать, готовить (*к чему-л.*); **training** - обучение; подготовка

**to be in need of** - нуждаться в

**to take part in** - участвовать в

*Прочитайте и переведите текст, выполните упражнения на проверку понимания прочитанного:*

### **TEXT 1: The First Mining School in Russia**

The Moscow Mining Academy was established in 1918. The main task of the Academy was to train mining engineers and technicians, to popularize technological achievements among miners, to work on important problems of mining and metallurgical engineering and to direct scientific research.

There were three departments in the Academy: mining, geological prospecting and metallurgy. The Moscow Mining Academy introduced a new course in coal mining mechanization which provided the basis for the development of mining engineering. The two scientists A.M. Terpigorev and M.M. Protodyakonov wrote the first textbook on machinery for mining bedded deposits.

Much credit for the establishment of the Moscow Mining Academy and the development of co-operation among outstanding scientists and educators is due to Academician I.M. Gubkin, a prominent geologist and oil expert.

In 1925 the Moscow Mining Academy was one of the best-known educational institutions in Russia. It had well-equipped laboratories, demonstration rooms and a library which had many volumes of Russian and foreign scientific books and journals.

The Academy established close contacts with the coal and ore mining industries. The scientists carried out scientific research and worked on important mining problems.

The rapid growth of the mining industry called for the training of more highly-qualified specialists and the establishment of new educational institutions.

New collieries and open-cast mines, concentration plants, metallurgical works and metal-working factories for processing non-ferrous and ferrous metals appeared in the country. The people took an active part in the construction of new industrial enterprises.

The Academy alone could not cope with the problem of training specialists. In 1930 the Moscow Mining Academy was transformed into six independent institutes. Among the new colleges which grew out of the Academy's departments were the Moscow Mining Institute and the Moscow Institute of Geological Prospecting. Later, the scientific research Institute of Mining appeared near Moscow.

#### **1. Укажите, какие предложения соответствуют содержанию текста.**

**Подтвердите свои ответы фактами из текста.**

1. There were four departments in the Academy.
2. The Academy introduced a new course in coal mining mechanization.
3. In 1925 the Academy had only several well-equipped laboratories, demonstration rooms and a library which had many volumes of books.
4. The Academy established close contacts with the coal industry.
5. In 1930 the Academy was transformed into six independent institutes.
6. The Moscow Mining Institute and the Moscow Institute of Geological Prospecting were among the new colleges which grew out of the Academy's departments.

#### **2. Ответьте на следующие вопросы:**

1. What was the main task of the Academy?
2. What new course did the Academy introduce?
3. Were there three or four departments at the Academy?
4. What industries did the Academy establish contacts with?
5. Who wrote the first textbook on machinery for mining bedded deposits?
6. Why was the Academy transformed into six independent institutes?
7. Why was the Academy transformed?

#### **3. Переведите следующие сочетания слов.**

- а) обогатительная фабрика
- б) подготовка горных инженеров
- в) разведка нефти
- г) обработка цветных металлов



- д) техническое образование
- е) новый (учебный) курс по
- ж) принимать активное участие
- з) проводить исследования
- и) направлять научную деятельность
- к) горное оборудование
- л) пластовые месторождения

## №2

**Запомните слова и выражения, необходимые для понимания текста:**

**change** - *v* изменяться, менять(ся); *syn.* **transform, alter**; *n* изменение, перемена; превращение

**determine** - *v* определить, устанавливать

**engineering** - *n* техника; технология; машиностроение; *syn.* **technics, technology, technique; machinery**

**composition** - *n* структура, состав

**connect** - *v* соединяться; *syn.* **combine, link**

**enterprise** - *n* предприятие; предприимчивость

**deal (dealt) v (with)** - иметь дело с; рассматривать

**environment** - *n* окружающая обстановка, среда

**demand** - *n* спрос

**field** - *n* область, сфера деятельности; поле, участок, месторождение; бассейн; *syn.* **basin, branch**

**design** - *n* проект; план, чертеж; конструкция; *v* проектировать, планировать;

конструировать

**graduate** - *v* окончить (высшее учебное заведение), *амер.* окончить любое учебное заведение; *n* лицо, окончившее высшее учебное заведение; **undergraduate (student)** - студент последнего курса; **postgraduate (student)** - аспирант; **graduation paper** - дипломная работа

**hardware** - *n* аппаратура, (аппаратное) оборудование, аппаратные средства; техническое обеспечение

**hydraulic** - *a* гидравлический, гидротехнический

**introduction** - *n* введение, вступление

**management** - *n* управление, заведование; *syn.* **administration; direction**

**offer** - *v* предлагать (*помощь, работу*); предоставлять; *n* предложение

**property** - *n* свойство

**protection** - *n* защита, охрана

**range** - *n* область, сфера; предел; диапазон; радиус действия; ряд; серия

**recreation** - *n* отдых, восстановление сил; развлечение

**reveal** - *v* показывать, обнаруживать

**rock** - *n* горная порода

**shape** - *n* форма

**software** - *n* программное обеспечение; программные средства

**skill** - *n* мастерство; умение; **skilled** - *a* квалифицированный; опытный; умелый

**survey** - *n* съемка, маркшейдерская съемка; *v* производить маркшейдерскую или топографическую съемку, производить изыскания; *n* **surveying** съемка, маркшейдерские работы

**value** - *n* ценность, стоимость; величина; *v* ценить, оценивать; **valuable** *a* ценный

**workshop** - *n* мастерская, цех; семинар

**to be of importance** - иметь значение

**to give an opportunity of** - дать возможность

**to meet the requirements** - удовлетворять требованиям (потребности)

**Прочитайте и переведите текст, выполните упражнения на проверку понимания прочитанного:**

## **TEXT 2: Mining and Geological Higher Education in Russia**

In Russia young people get mining education at special institutes which train geologists and mining engineers for coal and ore mining. The total number of students of an institute includes full-time students, part-time students and postgraduate students.

Russian higher educational establishments offer different specializations for the students. Thus, at the geological institutes, the students specialize in geology, the science which deals with different problems connected with the Earth, its history, the study of rocks, their physical and chemical properties. One of the main tasks of geology is to prospect, discover and study the deposits of useful minerals.

Geology is both a theoretical and an applied science. Mining geology is of great importance to the mining engineer. As a rule, mining geology includes economic geology.

The outstanding Russian geologist V.A. Obruchev says that geology is the science of the Earth which reveals to us how the Earth took shape, its composition and its changes. Geology helps prospect for ores, coal, oil, salt and other useful minerals.

Higher mining schools (universities, academies, institutes and colleges) develop a wide range of courses and programmes that meet the requirements of the society. They offer courses in mining technology, machinery and transport, hydraulic engineering, electrical engineering, industrial electronics, automation, surveying, geodesy, information technology, etc.

The main trend in the development of higher mining education is the introduction of courses in environmental protection, management (environmental human resources), economics and management of mining enterprises, marketing studies, computer-aided design (CAD) and others.

Computer science is also of great importance. The course aims at providing students with understanding how software and hardware technology helps solving problems.

Laboratory work is an important part in training specialists. Experiments in laboratories and workshops will help students to develop their practical skills. They have a short period of field work to gain working experience.

The students go through practical training at mines, plants and other industrial enterprises.. They become familiar with all stages of production and every job from worker to engineer. Here they get practical knowledge and experience necessary for their diploma (graduation) papers.

A lot of students belong to students' scientific groups. They take part in the research projects which their departments usually conduct. Postgraduates carry out research in different fields of science and engineering.

Sport centres give the students opportunities to play different sports such as tennis, football, basketball, volleyball, swimming, ' skiing, water polo, boxing, wrestling and others.

Students graduate from mining and geological higher schools as mining engineers, mining mechanical engineers, ecologists, mining electrical engineers, geologists, economists and managers for mining industry.

### ***1. Переведите следующие сочетания слов.***

- а) широкий круг проблем
  - б) денные месторождения полезных ископаемых
  - в) горный инженер-механик
  - г) вести научно-исследовательскую работу
  - д) принимать форму
  - е) техническое и программное обеспечение
  - ж) студенты (последнего курса)
  - з) дипломная работа
  - и) физические и химические свойства
  - к) месторождение полезных ископаемых
1. оканчивать институт
  2. поступать в университет
  3. получать образование

4. готовить геологов и горных инженеров
5. высшие горные учебные заведения
6. приобретать опыт
7. студенческие научные общества
8. заниматься различными видами спорта

### №3

**Запомните слова и выражения, необходимые для понимания текста:**

**accurate** - *a* точный, правильный; **accuracy** - *n* точность

**archive** - *n* архив

**attend** - *v* посещать (*лекции, практические занятия, собрания*)

**comprehensive** - *a* всесторонний, исчерпывающий

**concern** - *v* касаться, относиться; иметь отношение к чему-л.; *n* дело, отношение; важность; **concerning prep** относительно, касательно

**consider** - *v* рассматривать; считать; **considerable** - значительный, важный; **consideration** - *n* рассмотрение; обсуждение

**draw (drew, drawn)** - *v* зд, чертить, рисовать; **draw the conclusion** делать вывод; *syn* **come to the conclusion**

**employ** - *v* применять, использовать; предоставлять (*работу*); *syn* **use, utilize, apply;**

**employment** - *n* служба; занятие; применение, использование

**familiarize** - *v* знакомить; осваивать

**fundamental** - *n pl* основы (*наук*)

**levelling** - *n* нивелирование, сглаживание (*различий*); выравнивание

**number** - *n* число, количество, большое количество; (*порядковый*) номер, ряд

**observe** - *v* наблюдать, следить (*за чём-л.*), соблюдать (*правило, обычаи*)

**obtain** - *v* получать; достигать; добывать; *syn* **get, receive**

**present** - *v* преподносить, дарить; подавать, представлять; **presentation** - *n* изложение; предъявление

**proximity** - *n* близость, соседство; **in proximity to** поблизости, вблизи от (*чего-л.*)

**require** - *v* требовать; *syn* **call for; demand; meet the requirements** удовлетворять требованиям

**traversing** - *n* горизонтальная съемка

**to keep in close touch with** - поддерживать связь с

**to touch upon (on)** затрагивать, касаться вкратце (*вопроса*)

**Прочитайте и переведите текст, выполните упражнения на проверку понимания прочитанного:**

#### TEXT 3: Mining Education in Great Britain

In Great Britain the students get mining education at special colleges and at mining departments of universities.

For example, the Mining Department at the University of Nottingham ranks as one of the foremost teaching and research mining schools in Great Britain. The students come to the University from all parts of the country and from abroad. The close proximity of Nottingham to mines extracting coal and different metals makes it possible for the University to keep in close touch with new achievements in mining.

The aim of training at the University is to give the student an understanding of applied science based on lectures, tutorial system, laboratory work and design classes. The laboratory work trains the student in accurate recording of observations, drawing of logical conclusions and presentation of scientific reports. Besides, it gives the student an understanding of experimental methods and familiarizes him (or her) with the characteristics of engineering materials, equipment and machines.

At Nottingham there are two types of laboratories, general and Specialized. General laboratories deal with the fundamentals of engineering science and specialized ones study the more specialized problems in different branches of engineering.

During the final two years of his course the student gets a comprehensive training in surveying. Practical work both in the field and in drawing classes forms an important part of this course. Besides, the students have practical work in survey camps during two weeks. The equipment available for carrying out traversing, levelling, tacheometric and astronomical surveying is of the latest design.

The practical and laboratory work throughout the three or four years of study forms a very important part of the course, so the students obtain the required standard in their laboratory course work before they graduate.

British educational system is fee-paying. The annual fee includes registration, tuition, examination, graduation and, in the case of full-time students, membership of the Union of Students.

Students from all over the world (nearly 100 countries) study at the University of Nottingham. For many years the University has had a thriving community of international students.

The University pays much attention to learning foreign languages. For individual study there is a 16-place self-access tape library with a tape archive of 3,000 tapes in 30 languages. There are also 16 video work stations where the students play back video tapes or watch TV broadcasts in a variety of languages.

**1. Определите, какие предложения соответствуют содержанию текста.**

**Подтвердите свои ответы фактами из текста.**

1. In Great Britain the students can get mining education only at special colleges.
2. The training at universities is based on tutorial system.
3. The laboratory work familiarizes the student with modern equipment.
4. There are three types of laboratories at the University of Nottingham.
5. When the students study surveying, they have practical work both in the field and in drawing classes.
6. The students from abroad don't study at Nottingham.

**2. Ответьте на следующие вопросы:**

1. Where can one get mining education in Great Britain?
2. Is the Mining Department at the University of Nottingham one of the foremost research mining schools in Great Britain?
3. What makes it possible for the University to keep in close touch with the achievements in mining?
4. What are the students supposed to do in the laboratories?
5. Will the students have practical work in survey camps or in the laboratories?
6. What do the students use surveying equipment for?
7. What can you say about studying foreign languages at the University?

**№4**

**Запомните слова и выражения, необходимые для понимания текста:**

**advance** - *n* прогресс, успех; продвижение вперед; *v* делать успехи, развиваться, продвигаться вперед; **advanced courses** курсы по расширенной программе

**authority** - *n* администрация; начальство

**differ** - *v* (from) отличаться (от); **difference** *n* различие; разница; **different** *a* различный; *syn* **various**

**excavate** - *v* добывать (*уголь*); вырабатывать полезное ископаемое открытым способом; вынимать (*грунт*); **excavation** - *n* открытая разработка карьером; разрез, карьер; **surface excavation** открытая разработка; *syn* **open-cast (opencast)**

**experience** - *n* жизненный опыт; опыт работы; стаж

**found** - *v* основывать; *syn* **establish, set up; foundation** - *n* основание; учреждение; основа; **lay the foundation** положить начало чему-л., заложить основу чего-л.

**manage** - *v* управлять, заведовать, справляться, уметь обращаться; **management** - *n* управление, заведование; правление, дирекция; **management studies** - наука об управлении  
**mean (meant)** - *v* значить, иметь значение, подразумевать; намереваться, иметь в виду;  
**means** - *n, pl* средства, **meaning** - *n* значение, **by means of** посредством (чего-л)  
**metalliferous** – *a* содержащий металл, рудоносный  
**preliminary** - *a* предварительный; **preliminary course** подготовительные курсы  
**realize** - *v* представлять, себе; понимать (*во всех деталях*); *syn* **understand**  
**recognize** - *v* признавать; узнавать  
**work out** - *v* разрабатывать (*план*); решать задачу

*Прочитайте и переведите текст, выполните упражнения на проверку понимания прочитанного:*

#### **TEXT 4: Mining Education in Great Britain (continued)**

At present in Great Britain there are a number of universities and colleges which give instruction in mechanical engineering, mining, metallurgy, etc. These institutions provide full-time and part-time education. It should be noted that technical colleges confer diplomas' on college graduates.

A university graduate leaves with the degree of Bachelor of Arts or Bachelor of Science, which is an academic qualification awarded by universities.

For example, the University in Cardiff has become one of the largest in Wales. It is one of the four colleges which together with the Welsh National School of Medicine form the University of Wales. There is the Mining Engineering Department in the University of Wales. The Department deals with the whole range of extractive industries such as coal and metalliferous mining, quarrying and oil technology.

After graduating from the college a student can be recommended for entry to the university by a college authority and he can apply for admission to the university.

At the Mining Department students may take several courses such as geology, mining engineering, mine surveying, quarrying, management studies and others. It has become a tradition that the courses are based on an intensive tutorial system. It means that students are allotted to members of the teaching staff for individual tuition separately in mining, in quarrying and in mine surveying. The system is founded on that of the older universities of Great Britain.

At the Department of Mining Engineering of the Newcastle University mining has now become a technically advanced profession. The Department of Mining Engineering trains industrially experienced engineers through various advanced courses in rock mechanics and surface excavation. For many years the Mining Engineering Department at Newcastle has recognized the need for highly-qualified engineers and realized that the courses in rock mechanics and surface excavation are of great importance for mining engineers.

At the University a student studies for three or four years. The organization of the academic year is based on a three-term system which usually runs from about the beginning of October to the middle of December, from the middle of January to the end of March and from the middle of April to the end of June or the beginning of July.

Students course is designed on a modular basis. Modules are self-contained 'units' of study, which are taught and assessed independently of each other. When a student passes a module, he (she) gains a credit. All modules carry a number of credits. At the end of the term, the number of credits a student gets, determines the award he (she) receives. Each module is continuously assessed by coursework and/or end-of-term examinations.

Admission to the British universities is by examination and selection. The minimum age for admission to the four-year course is normally 18 years. Departments usually interview all the candidates. The aim of the interview is to select better candidates.

Just over half of all university students live in colleges, halls of residence, or other accommodation provided by their university, another third lives in lodgings or privately rented accommodation; and the rest live at home.

**1. Определите, какие предложения соответствуют содержанию текста. Подтвердите свои ответы фактами из текста.**

1. At present there are about a hundred technical institutions in Great Britain.
2. It should be noted that British colleges confer degrees.
3. As a rule a college authority recommends the graduates for entry to the university.
4. At the Mining Engineering Department of the University of Wales the students study only metalliferous mining.
5. At the Mining Engineering Department the courses are based on an intensive tutorial system.
6. The Mining Engineering Department at the Newcastle University has recognized the importance of teaching rock mechanics and surface excavation (open-cast mining).

**2. Ответьте на следующие вопросы:**

1. Are there many technical institutions in Great Britain?
2. What is the difference between colleges and universities?
3. Is the Mining Engineering Department the only one in the University of Wales?
4. Does the Mining Engineering Department deal only with metalliferous mining?
5. Can a student enter the university after he has graduated from the college?
6. What courses are of special importance for mining engineers?
7. What do you know about the organization of the academic year at British universities?
8. When do the students take their examinations?

**3. Переведите следующие сочетания слов.**

- а) курсы по расширенной программе
  - б) рудоносные отложения
  - в) средства производства
  - г) горный факультет
  - д) открытые горные работы
  - е) опытный инженер
  - ж) администрация колледжа
  - з) поощрять студентов
  - и) отвечать требованиям университета
  - к) наука об управлении
1. зависеть от условий
  2. значить, означать
  3. признать необходимость (чего-л.)
  4. ежегодная производительность (шахты)
  5. начальник шахты
  6. добывающая промышленность
  7. представлять особую важность
  8. механика горных пород
  9. единственный карьер
  10. основывать факультет (школу, систему и т.д.)

#### №5

**Запомните слова и выражения, необходимые для понимания текста:**

**abyssal** - а абиссальный, глубинный; **hypabissal** - а гипабиссальный

**adjacent** - а смежный, примыкающий

**ash** - п зола

**belt** - п пояс; лента; ремень

**body** - п тело, вещество; **solid (liquid, gaseous) bodies** твердые (жидкие, газообразные) вещества; породная масса; массив; месторождение; пласты

**common** - а обычный; общий; *syn* **general**; *ant* **uncommon**

**cool** - в охлаждать(ся); остывать; прохладный; *ant* **heat** нагревать(ся)

**dimension** - *n* измерение; *pl* размеры; величина; *syn* **measurement, size**

**dust** - *n* пыль

**dyke** – *n* дайка

**extrusion** - *n* вытеснение; выталкивание; *ant* **intrusion** вторжение; *геол.* интрузия (*внедрение в породу изверженной массы*)

**fine** - *a* тонкий, мелкий; мелкозернистый; высококачественный; тонкий; прекрасный, ясный (*о погоде*); изящный; **fine-graded (fine-grained)** мелкозернистый, тонкозернистый; **finer** - *n pl* мелочь; мелкий уголь

**flow** - *v* течь; литься; *n* течение; поток; **flow of lava** поток лавы

**fragmentary** - *a* обломочный, пластический

**glass** - *n* стекло; **glassy** - *a* гладкий, зеркальный; стеклянный

**gold** - *n* золото

**inclined** - *a* наклонный

**mica** - *n* слюда

**permit** - *v* позволять, разрешать; *syn* **allow, let; make possible**

**probably** - *adv* вероятно; *syn* **perhaps, maybe**

**shallow** - *a* мелкий; поверхностный; *ant* **deep** глубокий

**sill** - *n* сить, пластовая интрузия

**stock** - *n* шток, небольшой батолит

**vein** - *n* жила, прожилок, пропласток

**Прочитайте и переведите текст, выполните упражнения на проверку понимания прочитанного:**

#### **TEXT 5: Igneous Rocks**

Igneous rocks have crystallized from solidified magma.

Igneous rocks can be classified in a number of ways and one of them is based on mode of occurrence. They occur either as intrusive (below the surface) bodies or as extrusive masses solidified at the Earth's surface. The terms "intrusive" and "extrusive" refer to the place where rocks solidified.

The grain size of igneous rocks depends on their occurrence. The intrusive rocks generally cool more slowly than the extrusive rocks and crystallize to a larger grain size. The coarser-grained intrusive rocks with grain size of more than 0.5 mm called plutonic or abyssal are referred to as intrusive igneous rocks because they are intruded into older pre-existing rocks. Extrusive or volcanic rocks have even finer grains, less than 0.05 mm and are glassy.

Exposed igneous rocks are most numerous in mountain zones for two reasons. First, the mountain belts have been zones of major deformation. Second, uplifts in mountain belts have permitted plutonic masses to be formed.

The largest bodies of igneous rocks are called batholiths. Batholiths cooled very slowly. This slow cooling permitted large mineral grains to form. It is not surprising that batholiths are composed mainly of granitic rocks with large crystals called plutons. As is known, granites and diorites belong to the group of intrusive or plutonic rocks formed by solidification of igneous mass under the Earth's crust. Granites sometimes form smaller masses called stocks, when the occurrence has an irregular shape but smaller dimensions than the batholiths.

Laccoliths and sills, which are very similar, are intruded between sedimentary rocks. Sills are thin and they may be horizontal, inclined or vertical. Laccoliths are thicker bodies and in some cases they form mountains.

Dykes are also intrusive bodies. They range in thickness from a few inches to several thousand feet. Dykes are generally much longer than they are wide. Most dykes occupy cracks and have straight parallel walls. These bodies cool much more rapidly and are commonly fine-grained. For example, granite may occur in dykes that cut older rocks.

Pegmatites (quartz, orthoclase and mica) also belong to the group of plutonic or intrusive rocks. They occur in numerous veins which usually cut through other plutonites, most often granite, or adjacent rocks.

Extrusive igneous rocks have been formed from lava flows which come from fissures to the surface and form fields of volcanic rocks such as rhyolite, andesite, basalt, as well as volcanic ashes and dust, tuff, etc. As a rule, these rocks of volcanic origin cool rapidly and are fine-grained. It is interesting to note that basalt is the most abundant of all lavatypes. It is the principal rock type of the ocean floor.

Igneous rocks are rich in minerals that are important economically or have great scientific value. Igneous rocks and their veins are rich in iron, gold, zinc, nickel and other ferrous metals.

**1). Укажите, какие предложения соответствуют содержанию текста. Подтвердите свои ответы фактами из текста.**

1. Igneous rocks have been formed by sedimentation.
2. Intrusive rocks have been formed by the cooling of rocks of the Earth's crust.
3. Extrusive rocks have been formed the same way.
4. The grain size of igneous rocks depends on mode of occurrence.
5. Exposed igneous rocks are numerous in mountain zones.
6. Granites and diorites belong to the group of extrusive rocks.
7. As a rule, granite may occur in dykes.
8. Pegmatites do not belong to the group of plutonic or intrusive rocks.

**2). Ответьте на вопросы:**

1. Have igneous rocks crystallized from magma or have they been formed by sedimentation?
2. Which types of igneous rocks do you know?
3. What does the grain size of igneous rocks depend on?
4. Can you give an example of intrusive or plutonic rocks?
5. Are diorites intrusive or extrusive formations?
6. What do you know about batholiths?
7. Do pegmatites belong to the group of plutonic or volcanic rocks?
8. How do pegmatites occur?
9. What minerals are igneous rocks rich in?

**3. а) Найдите в правой колонке русские эквиваленты следующих слов в сочетании слов:**

- |                               |                                   |
|-------------------------------|-----------------------------------|
| 1. adjacent layers            | а) способ залегания               |
| 2. abyssal rocks              | б) крупнозернистый                |
| 3. dimensions of crystals     | в) зоны крупных нарушений         |
| 4. valuable minerals          | г) абиссальные (глубинные) породы |
| 5. shape and size of grains   | д) смежные пласты (слои)          |
| 6. mode of occurrence         | е) размеры кристаллов             |
| 7. coarse-grained             | ж) взбросы                        |
| 8. uplifts                    | з) форма и размер зерен           |
| 9. zones of major deformation | и) ценные минералы                |

**б) Найдите в правой колонке английские эквиваленты следующих сочетаний слов:**

- |                            |                            |
|----------------------------|----------------------------|
| 1. затвердевшие массы      | а) irregular shape         |
| 2. обломочные породы       | б) at a certain depth      |
| 3. медленно остывать       | в) economically important  |
| 4. мелкозернистый          | г) solidified masses       |
| 5. многочисленные трещины  | д) scientific value        |
| 6. неправильная форма      | е) to cool slowly          |
| 7. на определенной глубине | ж) existing types of rocks |
| 8. экономически важный     | з) fine-grained            |
| 9. научная ценность        | и) fragmentary rocks       |



10. существующие типы пород                      к) numerous cracks or fissures

**№6**

**Запомните слова и выражения, необходимые для понимания текста:**

**band** - *n* слой; полоса; прослоек (*породы*); *syn* **layer**

**cleave** - *v* расщепляться; трескаться, отделяться по кливажу; **cleavage** *n* кливаж

**constituent** - *n* составная часть, компонент

**define** - *v* определять, давать определение

**distribute** - *v* (**among**) распределять (между); раздавать;

**disturb** - *v* нарушать; смещать

**excess** - *n* избыток, излишек; *ant* **deficiency**

**flaky** - *a* слоистый; похожий на хлопья

**fluid** - *n* жидкость; жидкая или газообразная среда

**foliate** - *v* расщепляться на тонкие слои; **foliated** - *a* листоватый, тонкослоистый; *syn* **flaky**

**marble** - *n* мрамор

**mention** - *v* упоминать, ссылаться; *n* упоминание

**plate** - *n* пластина; полоса (*металла*)

**pressure** - *n* давление; **rock pressure (underground pressure)** горное давление, давление горных пород

**relate** - *v* относиться; иметь отношение; **related** *a* родственный; **relation** - *n* отношение;

**relationship** - *n* родство; свойство; **relative** - *a* относительный; соответственный

**run (ran, run)** - *v* бегать, двигаться; течь; работать (о *машине*); тянуться, простираться; управлять (*машинной*); вести (*дело, предприятие*)

**schistose** - *a* сланцеватый; слоистый

**sheet** - *n* полоса

**slate** - *n* сланец; *syn* **shale**

**split (split)** - *v* раскалываться, расщепляться, трескаться; *syn* **cleave**

**trace** - *n* след; **tracing** - *n* прослеживание

**at least** по крайней мере

**to give an opportunity (of)** давать возможность (*кому-л., чему-л.*)

**Прочитайте и переведите текст, выполните упражнения на проверку понимания прочитанного:**

**ТЕКСТ 6: Metamorphic Rocks**

The problem discussed concerns metamorphic rocks which compose the third large family of rocks. "Metamorphic" means "changed from". It shows that the original rock has been changed from its primary form to a new one. Being subjected to pressure, heat and chemically active fluids beneath the Earth's surface, various rocks in the Earth's crust undergo changes in texture, in mineral composition and structure and are transformed into metamorphic rocks. The process described is called metamorphism.

As is known, metamorphic rocks have been developed from earlier igneous and sedimentary rocks by the action of heat and pressure.

Gneisses, mica schists, phyllites, marbles, slate, quartz, etc. belong to the same group of rocks. Having the same mineral composition as granite, gneisses consist chiefly of quartz, orthoclase and mica. However unlike granite, they have a schistose structure. It means that their constituents are distributed in bands or layers and run parallel to each other in one direction. If disturbed the rock cleaves easily into separate plates.

The role of water in metamorphism is determined by at least four variable geologically related parameters: rock pressure, temperature, water pressure, and the amount of water present.

During a normal progressive metamorphism rock pressure and temperature are interdependent, and the amount of water and the pressure of water are related to the sediments and to the degree of metamorphism in such a way that, generally speaking, the low-grade metamorphic rocks are

characterized by the excess of water. The medium-grade rocks defined by some deficiency of water and the high-grade metamorphic rocks are characterized by the absence of water.

Many of the metamorphic rocks mentioned above consist of flaky materials such as mica and chlorite. These minerals cause the rock to split into thin sheets, and rocks become foliated.

Slate, phyllite, schist and gneiss belong to the group of foliated metamorphic rocks. Marble and quartzite are non-foliated metamorphic rocks.

The structure of metamorphic rocks is of importance because it shows the nature of pre-existing rocks and the mechanism of metamorphic deformation. Every trace of original structure is of great importance to geologists. It gives an opportunity of analysing the causes of its metamorphism.

Being often called crystalline schists, metamorphic rocks such as gneisses and mica have a schistose structure. Metamorphic rocks represent the oldest portion of the Earth's crust. They are mostly found in the regions of mountain belts where great dislocations on the Earth once took place.

**1). Укажите, какие предложения соответствуют содержанию текста.**

**Подтвердите свои ответы фактами из текста.**

1. Generally speaking, metamorphic rocks have been developed from ores.
2. Marble, slate and phyllite belong to the group of metamorphic rocks.
3. As is known, unlike granite metamorphic rocks have a schistose structure.
4. It is quite obvious that the role of water in metamorphism is great.
5. As a rule, low-grade metamorphic rocks are characterized by the absence of water.
6. Flaky materials cause the rock to split into thin sheets.
7. It should be noted that marble and quartzite are foliated metamorphic rocks.
8. The structure of metamorphic rocks shows the nature of older preexisting rocks and the mechanism of metamorphic deformation as well.
9. All metamorphic rocks are non-foliated.

**2). Ответьте на вопросы:**

1. Do you know how metamorphic rocks have been formed?
2. Which rocks belong to the group of metamorphic?
3. Does gneiss have the same structure as granite?
4. Is the role of water great in metamorphism?
5. What rocks do we call foliated? What can you say about non-foliated metamorphic rocks?
6. How can geologists trace the original structure of metamorphic rocks?
7. Why are metamorphic rocks often called crystalline schists?

**3. а) Найдите в правой колонке русские эквиваленты следующих слов и сочетаний слов:**

1. as a result of the chemical and physical changes
  2. constituents of rocks
  3. to be subjected to constant development
  4. to undergo changes
  5. excess of water
  6. low-grade ores
  7. coal band
  8. to cleave into separate layers
  9. traces of original structure
  10. generally speaking
- а) полоса (или прослойка) угля  
б) составляющие пород  
в) расщепляться на отдельные слои  
г) вообще говоря

- д) в результате химических и физических изменений
- е) избыток воды
- ж) изменяться
- з) находиться в постоянном развитии
- и) низкосортные руды
- к) следы первоначальной структуры

б) Найдите в правой колонке английские эквиваленты следующих слов и сочетаний слов:

1. иметь значение
  2. упомянутые выше
  3. сланцеватая структура
  4. в отличие от гранита
  5. недостаток воды
  6. существовавшие ранее породы
  7. слоистые породы
  8. мрамор и сланец
  9. гнейс
  10. давать возможность
  11. определять структуру
- а) unlike granite
  - б) to be of importance
  - в) pre-existing rocks
  - г) mentioned above
  - д) schistose structure
  - е) to give an opportunity (of doing smth)
  - ж) to define (determine) rock texture
  - з) deficiency of water
  - и) flaky rocks
  - к) marble and slate
  - л) gneiss

#### №7

**Запомните слова и выражения, необходимые для понимания текста:**

**aerial** - *a* воздушный; надземный

**certain** - *a* определенный; некоторый; **certainly** *adv* конечно

**cost** - (*cost*) *v* стоить; *n* цена; стоимость

**crop** - *v* (*out*) обнажать(ся), выходить на поверхность (*о пласте, породе*); *syn* **expose**; засеять, собирать урожай

**dredging** - *n* выемка грунта; драгирование

**drill** - *v* бурить, сверлить; *n* бурение, сверление; бурильный молоток; **drilling** - *n* бурение, сверление; **core-drilling** колонковое (керновое) бурение

**drive (drore, driven)** - *v* проходить (*горизонтальную выработку*); приводить в движение; управлять (*машиной*); *n* горизонтальная выработка; привод; передача

**evidence** - *n* основание; признак(и); свидетельства

**expect** - *v* ожидать; рассчитывать; думать; предлагать

**explore** - *v* разведывать месторождение полезного ископаемого с попутной добычей;

**exploratory** - *a* разведочный; **exploration** - *n* детальная разведка; разведочные горные работы по месторождению

**galena** - *n* галенит, свинцовый блеск

**indicate** - *v* указывать, показывать; служить признаком; означать

**lead** - *n* свинец

**look for** - *v* искать

**open up** - *в* вскрывать (*месторождение*); нарезать (*новую лаву, забой*); **opening** - *п* горная выработка; подготовительная выработка; вскрытие месторождения  
**panning** - *п* промывка (*золотоносного песка в лотке*)  
**processing** - *п* обработка; - **industry** обрабатывающая промышленность  
**prove** - *в* разведывать (*характер месторождения или залегания*); доказывать; испытывать, пробовать; **proved** - *а* разведанный, достоверный; **proving** - *п* опробование, предварительная разведка  
**search** - *в* исследовать; (*for*) искать (*месторождение*); *п* поиск; *syn* **prospecting**  
**sign** - *п* знак, символ; признак, примета  
**store** - *в* хранить, накапливать (*о запасах*)  
**work** - *в* работать; вынимать, извлекать (*уголь, руду*); вырабатывать; **workable** - *а* подходящий для работы, пригодный для разработки, рабочий (*о пласте*); рентабельный;  
**working** - *п* разработка, горная выработка  
**country rock** коренная (основная) порода  
**distinctive properties** отличительные свойства  
**malleable metal** ковкий металл

*Прочитайте и переведите текст, выполните упражнения на проверку понимания прочитанного:*

### TEXT 7: Prospecting

Mining activities include prospecting and exploration for a mineral deposit through finding, proving, developing, extracting and processing the ore. That is why it is possible to divide the mining activity into three major phases: 1) before mining which involves prospecting and exploration required to locate, characterize and prove a potential ore body; 2) mining which refers to actual coal or ore extraction. Extraction processes include underground or surface mining and dredging; 3) after mining which involves processing and preparing the raw ore for the end product.

As has already been said, before a mineral deposit can be worked, that is, before it can be extracted from the Earth for use by man, it must first be found. The search for economically useful mineral deposits is called prospecting. To establish the quality and quantity of a mineral deposit, the type of country rock, etc. means to prove it and this process is called proving. Prospecting and proving are only two different stages of mining geological exploration, the latter includes drilling and driving of openings.

Last century prospectors looked for visible evidence of mineralization on the surface of the Earth. To recognize valuable minerals it was necessary to know their various distinctive physical properties. For example, gold occurs in nature as a heavy malleable yellow metal. -Galena, the most important mineral containing lead, is dark grey, heavy and lustrous. The first ores of iron to be mined were deposits of magnetite, a black heavy mineral capable of attracting a piece of iron.

As the deposits of mineral that cropped out at the surface were mined, the search for additional supplies of minerals took place. The science of geology was used to explain the occurrence of ore deposits.

The aim of geological prospecting is to provide information on a preliminary estimation of the deposit and the costs of the geological investigations to be made. It also indicates whether it is available to continue the exploration or not.

Prospecting work includes three stages: 1) finding signs of the mineral; 2) finding the deposit; 3) exploring the deposit.

General indications of the possibility of exposing this or that mineral in a locality can be obtained by studying its general topographical relief, the type of ground and its general natural conditions. Thus, in mountainous regions where fissures were formed during the process of mountain formation, ore minerals could be expected in the fissure fillings. In hilly regions, sedimentary deposits would be expected.

Certain deposits are found only in a particular type of ground. Coal seams, for example, are found in sedimentary formations mainly consisting of sandstones and shales. Veins, on the other hand,

are found in crystalline (igneous) rocks, and the type of country rock usually determines the type of minerals.

At present, prospecting methods to be used are as follows:

1. Surface geological and mineralogical prospecting such as panning.
2. Geophysical, geochemical, geobotanical prospecting.
3. Aerial photography with geological interpretation of the data to be obtained is highly

effective from aircraft or helicopter. Besides, successful development of space research has made it possible to explore the Earth's resources from space by satellites.

In modern prospecting the methods mentioned above are used together with the study of geological maps.

**1. Укажите, какие предложения соответствуют содержанию текста.**

**Подтвердите свои ответы фактами из текста.**

1. The search for economically useful mineral deposits is called proving.
2. Last century prospectors looked for visible evidence of mineral deposits.
3. The first ores of iron to be mined were deposits of galena.
4. The science of geology can explain the mode of occurrence of ore deposits.
5. As a rule prospecting includes four stages.
6. The study of general topographical relief and the type of ground makes it possible to expose this or that deposit.
7. Geologists know that certain deposits are only found in a particular type of ground.
8. As is known, veins are found in metamorphic rocks.

**2. Ответьте на следующие вопросы:**

1. What is prospecting?
2. What is proving?
3. How did prospectors find mineral deposits in the 19th century?
4. Does gold occur in nature as a heavy malleable yellow metal or as a heavy dark-grey one?
5. What metal is capable of attracting a piece of iron?
6. What does prospecting work provide?
7. What are the three main stages of prospecting?
8. Is it enough to know only the topographical relief of a locality for exposing this or that mineral?
9. What methods of prospecting do you know?
10. What are the most effective aerial methods of prospecting now?

**3. а) Найдите в правой колонке русские эквиваленты следующих слов и сочетаний**

**слов:**

- |  |  |
|--|--|
| 1. country rock                                | а) залегание рудных месторождений              |
| 2. panning                                     | б) блестящий металл                            |
| 3. the search for commercially useful deposits | в) коренная (основная) порода                  |
| 4. geological exploration                      | г) дополнительные запасы минералов             |
| 5. to look for evidence of mineralization      | д) промывка (золотоносного песка в лотке)      |
| 6. distinctive properties                      | е) геологическая разведка (с попутной добычей) |
| 7. lustrous metal                              | ж) искать доказательства наличия месторождения |
| 8. capable of attracting a piece of iron       | з) отличительные свойства                      |
| 9. additional supplies of minerals             | и) поиски экономически полезных месторождений  |
| 10. the occurrence of ore deposits             | к) способный притягивать кусок металла         |

**б) Найдите в правой колонке английские эквиваленты следующих слов и сочетаний**

**слов:**

- |  |  |
|--|--|
| 1. стоимость геологических исследований              | а) the data obtained                     |
| 2. выходить на поверхность (обнажаться)              | б) galena, sandstones and shales         |
| 3. произвести предварительную оценку (месторождения) | в) the cost of geological investigations |
| 4. визуальные наблюдения с воздуха                   | г) to crop out                           |
| 5. полученные данные                                 | д) certain ore deposits                  |
| 6. галенит, песчаники и сланцы (of a deposit)        | е) to make a preliminary estimation      |
| 7. общие показания                                   | ж) visual aerial observations            |
| 8. находить признаки месторождения                   | з) to find the signs of a deposit        |
| 9. определенные рудные месторождения                 | и) general indications                   |

**№8**

**Запомните слова и выражения, необходимые для понимания текста:**

**adit** - *n* горизонтальная подземная выработка, штольня

**angle** - *n* угол

**approximate** - *a* приблизительный

**bit** - *n* режущий инструмент; буровая коронка, коронка для алмазного бурения; головка бура, сверло; **carbide bit** армированная коронка, армированный бур; **diamond bit** - алмазная буровая коронка

**borehole** - *n* скважина, буровая скважина

**crosscut** - *n* квершлаг

**dip** - *n* падение (*залези*); уклон, откос; *v* падать

**enable** - *v* давать возможность или право (*что-л. сделать*)

**exploit** - *v* разрабатывать (*месторождение*); эксплуатировать; **exploitation** - *n* разработка; эксплуатация

**measure** - *n* мера; мерка; критерий; степень; *pl* свита, пласты; *v* измерять

**overburden** - *n* покрывающие породы, перекрывающие породы; верхние отложения, наносы; вскрыша

**pit** - *n* шахта; карьер, разрез; шурф

**reliable** - *a* надежный; достоверный

**rig** - *n* буровой станок, буровая вышка; буровая каретка; буровое оборудование

**sample** - *n* образец; проба; *v* отбирать образцы; опробовать, испытывать

**section** - *n* участок, секция, отделение, отрезок, разрез, профиль, поперечное сечение;

**geological** ~ геологический разрез (*пород*)

**sequence** - *n* последовательность; порядок следования; ряд

**sink (sank, sunk)** - *v* проходить (*шахтный ствол, вертикальную выработку*); углублять; погружать; опускать; **sinking** - *n* проходка (*вертикальных или наклонных выработок*); **shaft sinking** - проходка ствола

**slope** - *n* наклон; склон; бремсберг; уклон; *v* клониться, иметь наклон; **sloping** - *a* наклонный; **gently sloping** - с небольшим наклоном

**steep** - *a* крутой, крутопадающий, наклонный

**strike** - *n* *зд.* простирание; *v* простираться; **across the strike** - вкрест простирания; **along (on) the strike** по простиранию

**trench** - *n* траншея, канава; котлован; *v* копать, рыть, шурфовать

**to make use (of)** использовать, применять

**to take into consideration** принимать во внимание; *syn* **take into account**

**Прочитайте и переведите текст, выполните упражнения на проверку понимания прочитанного:**

### **TEXT 8: Exploration of Mineral Deposits**

Exploration is known to include a whole complex of investigations carried out for determining the industrial importance of a deposit. The main task is to determine the quality and quantity of mineral and the natural and economic conditions in which it occurs. The exploration of the deposit is divided into three stages, namely preliminary exploration, detailed exploration and exploitation exploration.

The aim of preliminary exploration is to establish the general size of a deposit and to obtain an approximate idea of its shape, dimensions and quality. At this stage the geological map of the deposit is corrected and a detailed survey of its surface is completed.

The information on the preliminary exploration is expected to give an all-round description of the deposit which will enable the cost of its detailed exploration to be estimated.

The following points should be taken into consideration: 1) the shape and area of the deposit; 2) its depth and angles of dip and strike; 3) its thickness; 4) the properties of the surrounding rock and overburden; 5) the degree of uniformity of distribution of the mineral within the deposit and the country rock, etc.

Preliminary explorations can make use of exploratory openings such as trenches, prospecting pits, adits, crosscuts and boreholes. They are planned according to a definite system, and some are driven to a great depth.

All the exploratory workings are plotted on the plan. These data allow the geologist to establish the vertical section of the deposit.

The quality of the mineral deposit is determined on the basis of analyses and tests of samples taken from exploratory workings.

The method of exploration to be chosen in any particular case depends on the thickness of overburden, the angle of dip, the surface relief, the ground water conditions and the shape of the mineral deposit.

The task of the detailed exploration is to obtain reliable information on the mineral reserves, their grades and distribution in the different sectors of the deposit. Detailed exploration data provide a much more exact estimate of the mineral reserves.

Mine or exploitation exploration is known to begin as soon as mining operations start. It provides data for detailed estimates of the ore reserves of individual sections. It facilitates the planning of current production and calculating the balance of reserves and ore mined.

The searching and discovering of new mineralized areas are based on geological survey and regional geophysical prospecting. The results of these investigations provide data on iron-bearing formations and new deposits for commercial extraction.

In detailed exploration both underground workings and borehole survey are used. Core drilling with diamond and carbide bits is widely used. Non-core drilling is also used in loose rocks in combination with borehole geophysical survey.

One of the main methods to explore coal deposits is also core-drilling. Modern drilling equipment makes it possible to accurately measure bed thickness and determine structure of beds, faults and folds. Recording control instruments are attached to drilling rigs which allow the geologists to get reliable samples good for nearly all parameters of coal quality to be determined.

***1. Укажите, какие предложения соответствуют содержанию текста. Подтвердите свои ответы фактами из текста.***

1. The purpose of preliminary exploration is to determine the mineral reserves and their distribution in the different sectors of the deposit.

2. The properties of the surrounding rock and overburden should be taken into consideration during the preliminary exploration.

3. The purpose of the detailed exploration is to find out the quantity (reserves) of the deposit.

4. Exploitation exploration facilitates the planning of current production.

5. Both core drilling and non-core drilling are widely used.

6. Recording control instruments allow geologists to get reliable ore samples.

**2. Ответьте на следующие вопросы:**

1. What stages does exploration include?
2. What is the main purpose of preliminary exploration?
3. What should be taken into consideration by geologists during preliminary exploration?
4. What exploratory openings do you know?
5. Do you know how the quality of the mineral deposit is determined?
6. What is the aim of a detailed exploration?
7. Is core drilling used in prospecting for loose rocks?
8. What is drilling equipment used for?

**3. а) Найдите в правой колонке русские эквиваленты следующих сочетаний слов:**

1. bedded deposits
  2. core drilling
  3. the angle of dip of the seam
  4. the thickness of overburden
  5. exploratory workings
  6. composition of minerals
  7. pits and crosscuts
  8. to exploit new oil deposits
  9. sampling
  10. geological section
- а) мощность наносов  
б) разрабатывать новые месторождения нефти  
в) шурфы и квершлагги  
г) пластовые месторождения  
д) опробование (отбор) образцов  
е) угол падения пласта  
ж) колонковое бурение  
з) геологический разрез (пород)  
и) состав минералов  
к) разведочные выработки

**б) Найдите в правой колонке английские эквиваленты следующих сочетаний слов:**

1. буровые скважины
  2. по простиранию пласта
  3. равномерность распределения минерала в залежи
  4. водоносность пород
  5. карбидные и алмазные коронки
  6. детальная разведка
  7. использовать новые поисковые методы
  8. проникать в залежь
  9. коренная порода
  10. свойства окружающих пород
- а) ground water conditions  
б) detailed exploration  
в) boreholes  
г) along the strike of the bed (seam)  
д) carbide and diamond bits  
е) the uniformity of mineral distribution in the deposit  
ж) the properties of surrounding rocks  
з) to make use of new prospecting methods  
и) country rock  
к) to penetrate into the deposit



### 3. Подготовка к практическим занятиям (запоминание иноязычных лексических единиц и грамматических конструкций)

*Грамматические конструкции представлены на стр. 6 – 40.*

*Запомните слова и выражения, необходимые для освоения тем курса:*

#### **Семья. Family**

родственник	relative, relation
родители	parents
мать (мама)	mother (mom, mum, mama, mamma, mummy, ma)
отец (папа)	father (dad, daddy, papa, pa)
жена	wife
муж	husband
супруг(а)	spouse
ребенок, дети	child, children
дочь	daughter
сын	son
сестра	sister
брат	brother
единственный ребенок	only child
близнец	twin
близнецы, двойняшки	twins
брат-близнец	twin brother
сестра-близнец	twin sister
однойцевые близнецы	identical twins
тройняшки	triplets
бабушка и дедушка	grandparents
бабушка	grandmother (grandma, granny, grandmamma)
дедушка	grandfather (grandpa, granddad, grandpapa, grandad)
внуки	grandchildren
внучка	granddaughter
внук	grandson
прабабушка	great-grandmother
прадедушка	great-grandfather
прабабушка и прадедушка	great-grandparents
правнуки	great-grandchildren
тётя	aunt
дядя	uncle
крестный (отец)	godfather
крестная (мать)	godmother
отчим, приемный отец	stepfather
мачеха, приемная мать	stepmother
сводный брат	stepbrother
сводная сестра	stepsister
брат по одному из родителей	half-brother
сестра по одному из родителей	half-sister
приемный, усыновленный сын	adopted son
приемная, удочеренная дочь	adopted daughter
приемный ребенок	adopted child
патронатная семья, приемная семья	foster family
приемный отец	foster father
приемная мать	foster mother
приемные родители	foster parents

приемный сын	foster son
приемная дочь	foster daughter
приемный ребенок	foster child
неполная семья (с одним родителем)	single-parent family
родня	the kin, the folks
племянница	niece
племянник	nephew
двоюродный брат	cousin (male)
двоюродная сестра	cousin (female)
двоюродный брат (сестра), кузен (кузина)	first cousin
троюродный брат (сестра)	second cousin
четвероюродный брат (сестра)	third cousin
родня со стороны мужа или жены	in-laws
свекровь	mother-in-law (husband's mother)
свёкор	father-in-law (husband's father)
тёща	mother-in-law (wife's mother)
тесть	father-in-law (wife's father)
невестка, сноха	daughter-in-law
зять	son-in-law
шурин, свояк, зять, деверь	brother-in-law
свояченица, золовка, невестка	sister-in-law
семейное положение	marital status
холостой, неженатый, незамужняя	single
женатый, замужняя	married
брак	marriage
помолвка	engagement
помолвленный, обрученный	engaged
развод	divorce
разведенный	divorced
бывший муж	ex-husband
бывшая жена	ex-wife
расставшиеся, не разведенные, но не проживающие одной семьей	separated
вдова	widow
вдовец	widower
подружка, невеста	girlfriend
друг, парень, ухажер	boyfriend
любовник, любовница	lover
ухажер, жених, подружка, невеста, обрученный	fiance
свадьба	wedding
невеста на свадьбе	bride
жених на свадьбе	(bride)groom
медовый месяц	honeymoon

*Запомните слова и выражения, необходимые для освоения тем курса:*

**The Ural State Mining University**

<b>Mining University</b> – Горный университет; <b>higher educational institution</b> - высшее учебное заведение; <b>to provide</b> - зд. Предоставлять; <b>full-time education</b> - очное образование; <b>extramural education</b> - заочное	<b>scientific research centre</b> - центр научных исследований; <b>master of science</b> - кандидат наук; <b>capable</b> – способный; <b>to take part in</b> - принимать участие; <b>graduate</b> – выпускник; <b>to dedicate</b> – посвящать;
---	---

<p>образование;  <b>to award</b> – награждать;  <b>post-graduate courses</b> – аспирантура;</p>	<p><b>to carry out scientific work</b> - выполнять научную работу;</p>
<p><b>Faculty of Mining Technology</b> - горно – технологический;  <b>Faculty of Engineering and Economics</b> - инженерно-экономический;  <b>Institute of World Economics</b> – Институт мировой экономики;  <b>Faculty of Mining Mechanics</b> - горно-механический;  <b>Faculty of Civil Protection</b> – гражданской защиты;  <b>Faculty of City Economy</b> – городского хозяйства;</p>	<p><b>Faculty of Geology &amp; Geophysics</b> – геологии и геофизики;  <b>Faculty of extramural education</b> – заочный;  <b>department</b> – кафедра;  <b>dean</b> – декан;  <b>to train specialists in</b> - готовить специалистов;  <b>to consist of</b> - состоять из;  <b>preparatory</b> – подготовительный;  <b>additional</b> – дополнительный;  <b>to offer</b> – предлагать;</p>
<p><b>to house</b> - размещать /ся/;  <b>building</b> – здание;  <b>Rector’s office</b> – ректорат;  <b>Dean’s office</b> – деканат;  <b>department</b> – кафедра;  <b>library</b> – библиотека;  <b>reading hall</b> - читальный зал;  <b>assembly hall</b> - актовый зал;  <b>layout</b> - расположение, план;  <b>administrative offices</b> - административные отделы;</p>	<p><b>computation centre</b> - вычислительный центр;  <b>canteen</b> – столовая;  <b>to have meals</b> – питаться;  <b>hostel</b> – общежитие;  <b>to go in for sports</b> - заниматься спортом;  <b>wrestling</b> – борьба;  <b>weight lifting</b> - тяжелая атлетика;  <b>skiing</b> - катание на лыжах;  <b>skating</b> - катание на коньках;  <b>chess</b> – шахматы;</p>
<p><b>academic work</b> - учебный процесс;  <b>academic year</b> - учебный год;  <b>to consist of</b> - состоять из;  <b>bachelor's degree</b> - степень бакалавра;  <b>course of studies</b> - курс обучения;  <b>to last</b> - длиться;  <b>term</b> - семестр;  <b>to attend lectures and classes</b> - посещать лекции и занятия;  <b>period</b> - пара, 2 – х часовое занятие;  <b>break</b> - перерыв;  <b>subject</b> - предмет;  <b>descriptive geometry</b> - начертательная геометрия;</p>	<p><b>general geology</b> - общая геология;  <b>foreign language</b> - иностранный язык;  <b>to operate a computer</b> - работать на компьютере;  <b>to take a test (an exam)</b> - сдавать зачет, экзамен;  <b>to pass a test (an exam)</b> - сдать зачет, экзамен;  <b>to fail a test (an exam)</b> - не сдать зачет, экзамен;  <b>to fail in chemistry</b> - не сдать химию;  <b>holidays, vacations</b> - каникулы;  <b>to present graduation paper</b> - представлять дипломные работы;  <b>for approval</b> - к защите;</p>

*The Faculty of Mining Technology* trains specialists in: mine surveying - маркшейдерская съемка; underground mining of mineral deposits - подземная разработка месторождений полезных ископаемых; mine and underground construction - шахтное и подземное строительство; surface mining (open-cut mining) - открытые горные работы; physical processes of mining, oil and gas production - физические процессы горного и нефтегазового производства; placer mining - разработка россыпных месторождений; town cadastre - городской кадастр.

*The Institute of World Economics* trains specialists in: land improvement, recultivation and soil protection - мелиорация, рекультивация и охрана земель; engineer protection of environment in mining - инженерная защита окружающей среды в горном деле; computer systems of information processing and control - автоматизированные системы обработки информации и управления; economics and management at mining enterprises - экономика и управление на предприятиях горной промышленности.

*The Faculty of Mining Mechanics* trains specialists in: electromechanical equipment of mining enterprises - электромеханическое оборудование горных предприятий; designing & production of mining, oil and gas machinery - конструирование и производство горных и нефтегазопромысловых машин; technological and service systems of exploitation and maintenance of machines and equipment - технологические и сервисные системы эксплуатации и ремонта машин и оборудования; motorcars and self-propelled mining equipment - автомобили и самоходное горное оборудование; electric drive and automation of industrial units and technological complexes - электропривод и автоматика промышленных установок и технологических комплексов; automation of technological processes and industries - автоматизация технологических процессов и производств; mineral dressing - обогащение полезных ископаемых.

*The Faculty of Geology & Geophysics* trains specialists in: geophysical methods of prospecting and exploring mineral deposits - геофизические методы поисков и разведки месторождений полезных ископаемых; according to some specializations: geoinformatics – геоинформатика; applied geophysics - прикладная геофизика; structural geophysics - структурная геофизика; geological surveying and exploration of mineral deposits - геологическая съемка и поиски МПИ; geology and mineral exploration - геология и разведка МПИ; prospecting and exploration of underground waters and engineering - геологическая разведка подземных вод и инженерно-геологические изыскания; applied geochemistry, petrology and mineralogy - прикладная геохимия, петрология и минералогия; drilling technology - технология и техника разведки МПИ.

***Запомните слова и выражения, необходимые для освоения тем курса:***

***My town***

- a building – здание
- downtown – деловой центр города
- town outskirts – окраина города
- a road – дорога
- an avenue – проспект
- a pavement/a sidewalk - тротуар
- a pedestrian – пешеход
- a pedestrian crossing – пешеходный переход
- traffic lights – светофор
- a road sign – дорожный знак
- a corner – угол
- a school - школа
- a kindergarten – детский сад
- a university - университет
- an institute – институт
- an embassy - посольство
- a hospital - больница
- a shop/a store/a shopping centre/a supermarket – магазин, супермаркет
- a department store – универсам
- a shopping mall/centre – торговый центр
- a food market – продуктовый рынок
- a greengrocery – фруктово-овощной магазин
- a chemist's/a pharmacy/a drugstore - аптека

a beauty salon – салон красоты  
a hairdressing salon/a hairdresser's - парикмахерская  
a dental clinic/a dentist's – стоматологическая клиника  
a vet clinic – ветеринарная клиника  
a laundry – прачечная  
a dry-cleaner's – химчистка  
a post-office – почтовое отделение  
a bank – банк  
a cash machine/a cash dispenser - банкомат  
a library – библиотека  
a sight/a place of interest - достопримечательность  
a museum – музей  
a picture gallery – картинная галерея  
a park – парк  
a fountain – фонтан  
a square – площадь  
a monument/a statue – памятник/статуя  
a river bank – набережная реки  
a beach – пляж  
a bay - залив  
a café – кафе  
a restaurant – ресторан  
a nightclub – ночной клуб  
a zoo - зоопарк  
a cinema/a movie theatre - кинотеатр  
a theatre – театр  
a circus - цирк  
a castle - замок  
a church – церковь  
a cathedral – собор  
a mosque - мечеть  
a hotel – отель, гостиница  
a newsagent's – газетный киоск  
a railway station – железнодорожный вокзал  
a bus station - автовокзал  
a bus stop – автобусная остановка  
an underground (metro, subway, tube) station – станция метро  
a stadium – стадион  
a swimming-pool – плавательный бассейн  
a health club/a fitness club/a gym – тренажерный зал, фитнес клуб  
a playground – игровая детская площадка  
a plant/a factory – завод/фабрика  
a police station – полицейский участок  
a gas station/a petrol station – заправочная автостанция, бензоколонка  
a car park/a parking lot - автостоянка  
an airport - аэропорт  
a block of flats – многоквартирный дом  
an office block – офисное здание  
a skyscraper - небоскреб  
a bridge – мост  
an arch – арка  
a litter bin/a trash can – урна

a public toilet – общественный туалет  
a bench - скамья

**Запомните слова и выражения, необходимые для освоения тем курса:**

### **My speciality**

### **The Earth's Crust and Useful Minerals**

**cause** - *v* заставлять; вызывать; влиять; причинять; *n* причина, основание; дело; общее дело; *syn* **reason**  
**clay** - *n* глина; глинозем  
**consolidate** - *v* твердеть, затвердевать, уплотнять(ся); укреплять; *syn* **solidify**  
**crust** - *n* кора; *геол.* земная кора  
**decay** - *v* гнить, разлагаться; *n* выветривание (*пород*); распад, разложение  
**derive** - *v* (from) происходить, вести свое происхождение (*от*); наследовать  
**destroy** - *v* разрушать; уничтожать; **destructive** *a* разрушительный  
**dissolve** *v* растворять  
**expose** - *v* выходить (*на поверхность*); обнажаться; **exposure** - *n* обнажение  
**external** - *a* внешний  
**extrusive** - *a* эффузивный, излившийся (*о горной породе*)  
**force** - *v* заставлять, принуждать; ускорять движение; *n* сила; усилие  
**glacier** - *n* ледник, глетчер  
**grain** - *n* зерно; **angular grains** - угловатые зерна (*минералов*); **grained** - *a* зернистый  
**gravel** - *n* гравий, крупный песок  
**internal** - *a* внутренний  
**intrusive** - *a* интрузивный, плутонический  
**iron** - *n* железо  
**layer** - *n* пласт  
**like** - *a* похожий, подобный; *syn* **similar**; *ant* **unlike**; *adv* подобно  
**lime** - *n* известь; **limestone** - *n* известняк  
**loose** - *a* несвязанный, свободный; рыхлый  
**make up** - *v* составлять; *n* состав (*вещества*)  
**particle** - *n* частица; включение  
**peat** - *n* торф; торфяник  
**represent** - *v* представлять собою; означать; быть представителем; **representative** - представитель; **representative** - *a* характерный, типичный  
**rock** – *n* горная порода; **igneous** - изверженная порода; **sedimentary** - осадочная порода  
**sand** - *n* песок  
**sandstone** - *n* песчаник; **fine-grained (medium-grained, coarse-grained)** - мелкозернистый (среднезернистый, грубозернистый) песчаник  
**sediment** - *n* отложение; осадочная порода; **sedimentary** - *a* осадочный; **sedimentation** - *n* образование осадочных пород  
**schist** - *n* (*кристаллический*) сланец; **schistose** - *a* сланцеватый, слоистый  
**shale** - *n* сланец, сланцевая глина, глинистый сланец; **clay** - глинистый сланец;  
**combustible ...**, **oil ...** - горючий сланец  
**siltstone** - *n* алеврит  
**stratification** - *n* напластование, залегание  
**stratify** - *v* напластовываться; отлагаться пластами; **stratified** *a* пластовый; *syn* **layered, bedded**  
**substance** - *n* вещество, материал; сущность  
**thickness** - *n* толщина, мощность  
**value** - *n* ценность; важность; величина; значение; **valuable** - *a* ценный (*о руде*)  
**vary** - *v* изменять(ся); отличать(ся); *syn* **differ, change (from)**; **variable** - *a* переменный; непостоянный; **various** *a* различный; *syn* **different**

**contain** - *v* содержать (*в себе*), вмещать

**crack** - *n* трещина; щель; *v* давать трещину; трескаться, раскалываться

**contract** - *v* сжиматься; сокращаться

**dust** - *n* пыль

**expand** - *v* расширяться); увеличивать(ся) в объеме; **expansion** *n* расширение; *ant*

**contract**

**fissure** - *n* трещина (*в породе, угле*); расщелина; щель

**fracture** - *n* трещина; излом; разрыв; *v* ломать(ся); раздроблять (*породу*)

**freeze** - *v* замерзать; замораживать; застывать

**gradual** - *a* постепенный; **gradually** *adv* постепенно

**hard** - *a* твердый, жесткий; *ant* **soft**; тяжелый (*о работе*); *adv* сильно, упорно; **hardly** *adv*

едва, с трудом

**hole** - *n* отверстие; скважина; шпур; шурф

**influence** - *n* влияние; *v* (**on, upon**) влиять (*не что-л.*)

**lateral** - *a* боковой

**occur** - *v* залегать; случаться; происходить; *syn* **take place, happen; occurrence** - *n*

залегание; **mode of occurrence** - условия залегания

**penetrate** - *v* проникать (*внутрь*), проходить через (*что-л.*)

**phenomenon** - *n* явление; *pl* **phenomena**

**pressure** - *n* давление; **lateral pressure** боковое (*горизонтальное*) давление; **rock pressure**

горное давление, давление породы

**rate** - *n* степень, темп; скорость, норма; производительность; сорт; *syn* **speed, velocity**

**refer** - *v* (to) ссылаться (*на что-л.*); относиться (*к периоду, классу*)

**resist** - *v* сопротивляться; противостоять; противодействовать; **resistance** - *n*

сопротивление; **resistant** - *a* стойкий; прочный; сопротивляющийся

**size** - *n* размер; величина; класс (*угля*)

**solution** - *n* раствор; **soluble** - *a* растворимый; **solvent** - растворитель; *a* растворяющий

**succession** - *n* последовательность, непрерывный ряд; **in succession** последовательно

**undergo** (*underwent, undergone*) - *v* испытывать (*что-л.*), подвергаться (*чему-л.*)

**uniform** - *a* однородный; одинаковый

**weathering** - *n* выветривание; эрозия (*воздействию, влиянию и т.д.*)

**to be subjected to** подвергаться

### Rocks of Earth's Crust

**abyssal** - *a* абиссальный, глубинный; **hypabissal** - *a* гипабиссальный

**adjacent** - *a* смежный, примыкающий

**ash** - *n* зола

**belt** - *n* пояс; лента; ремень

**body** - *n* тело, вещество; **solid (liquid, gaseous) bodies** твердые (жидкие, газообразные)

вещества; породная масса; массив; месторождение; пласты

**common** - *a* обычный; общий; *syn* **general**; *ant* **uncommon**

**cool** - *v* охлаждать(ся); остывать; прохладный; *ant* **heat** нагревать(ся)

**dimension** - *n* измерение; *pl* размеры; величина; *syn* **measurement, size**

**dust** - *n* пыль

**dyke** - *n* дайка

**extrusion** - *n* вытеснение; выталкивание; *ant* **intrusion** вторжение; *геол.* интрузия

(*внедрение в породу изверженной массы*)

**fine** - *a* тонкий, мелкий; мелкозернистый; высококачественный; тонкий; прекрасный,

ясный (*о погоде*); изящный; **fine-graded (fine-grained)** мелкозернистый, тонкозернистый; **finer** - *n* *pl* мелочь; мелкий уголь

**flow** - *v* течь; литься; *n* течение; поток; **flow of lava** поток лавы

**fragmentary** - *a* обломочный, пластический

**glass** - *n* стекло; **glassy** - *a* гладкий, зеркальный; стеклянный

**gold** - *n* золото

**inclined** - *a* наклонный

**mica** - *n* слюда

**permit** - *v* позволять, разрешать; *syn* **allow, let; make possible**

**probably** - *adv* вероятно; *syn* **perhaps, maybe**

**shallow** - *a* мелкий; поверхностный; *ant* **deep** глубокий

**sill** - *n* sill, пластовая интрузия

**stock** - *n* штук, небольшой батолит

**vein** - *n* жила, прожилок, пропласток

**band** - *n* слой; полоса; прослойка (*породы*); *syn* **layer**

**cleave** - *v* расщепляться; трескаться, отделяться по кливажу; **cleavage** *n* кливаж

**constituent** - *n* составная часть, компонент

**define** - *v* определять, давать определение

**distribute** - *v* (**among**) распределять (между); раздавать;

**disturb** - *v* нарушать; смещать

**excess** - *n* избыток, излишек; *ant* **deficiency**

**flaky** - *a* слоистый; похожий на хлопья

**fluid** - *n* жидкость; жидкая или газообразная среда

**foliate** - *v* расщепляться на тонкие слои; **foliated** - *a* листоватый, тонкослоистый; *syn* **flaky**

**marble** - *n* мрамор

**mention** - *v* упоминать, ссылаться; *n* упоминание

**plate** - *n* пластина; полоса (*металла*)

**pressure** - *n* давление; **rock pressure (underground pressure)** горное давление, давление горных пород

**relate** - *v* относиться; иметь отношение; **related** *a* родственный; **relation** - *n* отношение;

**relationship** - *n* родство; свойство; **relative** - *a* относительный; соответственный

**run (ran, run)** - *v* бегать, двигаться; течь; работать (*о машине*); тянуться, простираться; управлять (*машиной*); вести (*дело, предприятие*)

**schistose** - *a* сланцеватый; слоистый

**sheet** - *n* полоса

**slate** - *n* сланец; *syn* **shale**

**split (split)** - *v* раскалываться, расщепляться, трескаться; *syn* **cleave**

**trace** - *n* след; **tracing** - *n* прослеживание

**at least** по крайней мере

**to give an opportunity (of)** давать возможность (*кому-л., чему-л.*)

**in such a way** таким образом

### Fossil Fuels

**accumulate** - *v* накапливать; скопляться

**ancient** - *a* древний, старинный; *ant* **modern**

**associate** - *v* связывать, соединять, ассоциироваться; *syn* **connect, link**

**burn (burnt)** - *v* сжигать; гореть; жечь

**charcoal** - *n* древесный уголь

**convenient** - *a* удобный, подходящий

**crude** - *a* сырой, неочищенный

**dig (dug)** - *v* добывать; копать; **digger** - *n* угольный экскаватор; землеройная машина

**divide** - *v* делить; (*from*) отделять; разделять

**evidence** - *n* доказательство; очевидность; признак(и)

**fossil** - *a* окаменелый, ископаемый; *n* ископаемое (*органического происхождения*); окаменелость

**heat** - *v* нагревать; *n* теплота

**liquid** - *a* жидкий; *n* жидкость; *ant* **solid**



**manufacture** - *v* изготавливать, производить; *syn* **produce**  
**mudstone** - *n* аргиллит  
**purpose** - *n* цель; намерение; *syn* **aim, goal**  
**shale** - *n* глинистый сланец  
**the former ... the latter** - первый (*из вышеупомянутых*) последний (*из двух названных*)  
**bench** - *n* слой, пачка (*пласта*)  
**blend** - *v* смешивать(ся); вклинивать(ся)  
**combustion** - *n* горение, сгорание; **spontaneous combustion** самовоспламенение, самовозгорание  
**continuity** - *n* непрерывность, неразрывность  
**domestic** - *a* внутренний; отечественный  
**estimate** - *v* оценивать; *n* оценка; смета  
**fault** - *n* разлом, сдвиг (*породы*); сброс; **faulting** *n* образование разрывов или сбросов  
**fold** - *n* изгиб, складка, флексура; **folding** - *n* складчатость, смешение (*пласта*) без разрыва  
**inflare** - *v* воспламеняться; загорать(ся); **inflammable** - *a* воспламеняющийся, горючий, огнеопасный; **flame** - *n* пламя  
**intermediate** - *a* промежуточный; вспомогательный  
**liable** - *a* (to) подверженный; подлежащий (*чему-л.*)  
**luster** - *n* блеск (*угля, металла*); **lustrous** - *a* блестящий  
**matter** - *n* вещество; материя  
**moisture** - *n* влажность, сырость; влага  
**parting** - *n* прослойка  
**plane** - *n* плоскость; **bedding plane** плоскость напластования  
**rank** - *n* класс, тип; **coal rank** группа угля, тип угля  
**regular** - *a* правильный; непрерывный; *ant* **irregular** неправильный; неравномерный;  
**regularity** *n* непрерывность; правильность  
**similar** - *a* похожий, сходный; подобный; *syn* **alike, the same as**  
**smelt** - *v* плавить (*руды*); выплавлять (*металл*)  
**store** - *v* запасать, хранить на складе; вмещать  
**strata** - *n pl* от **stratum** пласты породы; свита (*пластов*); формация, напластования породы; *syn* **measures**  
**thickness** - *n* мощность (*пласта, жилы*)  
**uniform** - *a* однородный; равномерный; **uniformity** *n* однородность; единообразие  
**utilize** - *v* использовать; *syn* **use, apply, employ**  
**volatile** - *a* летучий, быстро испаряющийся

### Prospecting and Exploration

**aerial** - *a* воздушный; надземный  
**certain** - *a* определенный; некоторый; **certainly** *adv* конечно  
**cost** - (cost) *v* стоить; *n* цена; стоимость  
**crop** - *v* (out) обнажать(ся), выходить на поверхность (*о пласте, породе*); *syn* **expose**; засеивать, собирать урожай  
**dredging** - *n* выемка грунта; драгирование  
**drill** - *v* бурить, сверлить; *n* бурение, сверление; бурильный молоток; **drilling** - *n* бурение, сверление; **core-drilling** колонковое (керновое) бурение  
**drive (drore, driven)** - *v* проходить (*горизонтальную выработку*); приводить в движение; управлять (*машиной*); *n* горизонтальная выработка; привод; передача  
**evidence** - *n* основание; признак(и); свидетельства  
**expect** - *v* ожидать; рассчитывать; думать; предлагать

**explore** - v разведывать месторождение полезного ископаемого с попутной добычей;  
**exploratory** - a разведочный; **exploration** - n детальная разведка; разведочные горные работы по месторождению

**galena** - n галенит, свинцовый блеск

**indicate** - v указывать, показывать; служить признаком; означать

**lead** - n свинец

**look for** - v искать

**open up** - v вскрывать (*месторождение*); нарезать (*новую лаву, забой*); **opening** - n горная выработка; подготовительная выработка; вскрытие месторождения

**panning** - n промывка (*золотоносного песка в лотке*)

**processing** - n обработка; - **industry** обрабатывающая промышленность

**prove** - v разведывать (*характер месторождения или залегания*); доказывать; испытывать, пробовать; **proved** - a разведанный, достоверный; **proving** - n опробование, предварительная разведка

**search** - v исследовать; (for) искать (*месторождение*); n поиск; *syn* **prospecting**

**sign** - n знак, символ; признак, примета

**store** - v хранить, накапливать (*о запасах*)

**work** - v работать; вынимать, извлекать (*уголь, руду*); вырабатывать; **workable** - a подходящий для работы, пригодный для разработки, рабочий (*о пласте*); рентабельный; **working** - n разработка, горная выработка

**adit** - n горизонтальная подземная выработка, штольня

**angle** - n угол

**approximate** - a приблизительный

**bit** - n режущий инструмент; буровая коронка, коронка для алмазного бурения; головка бура, сверло; **carbide bit** армированная коронка, армированный бур; **diamond bit** - алмазная буровая коронка

**borehole** - n скважина, буровая скважина

**crosscut** - n квершлаг

**dip** - n падение (*залежи*); уклон, откос; v падать

**enable** - v давать возможность или право (*что-л. сделать*)

**exploit** - v разрабатывать (*месторождение*); эксплуатировать; **exploitation** - n разработка; эксплуатация

**measure** - n мера; мерка; критерий; степень; *pl* свита, пласты; v измерять

**overburden** - n покрывающие породы, перекрывающие породы; верхние отложения, наносы; вскрыша

**pit** - n шахта; карьер, разрез; шурф

**reliable** - a надежный; достоверный

**rig** - n буровой станок, буровая вышка; буровая каретка; буровое оборудование

**sample** - n образец; проба; v отбирать образцы; опробовать, испытывать

**section** - n участок, секция, отделение, отрезок, разрез, профиль, поперечное сечение;

**geological** ~ геологический разрез (*пород*)

**sequence** - n последовательность; порядок следования; ряд

**sink (sank, sunk)** - v проходить (*шахтный ствол, вертикальную выработку*); углублять; погружать; опускать; **sinking** - n проходка (*вертикальных или наклонных выработок*); **shaft sinking** - проходка ствола

**slope** - n наклон; склон; бремсберг; уклон; v клониться, иметь наклон; **sloping** - a наклонный; **gently sloping** - с небольшим наклоном

**steep** - a крутой, крутопадающий, наклонный

**strike** - n *зд.* простирание; v простираться; **across the strike** - вкрест простирания; **along (on) the strike** по простиранию

**trench** - n траншея, канава; котлован; v копать, рыть, шурфовать

**to make use (of)** использовать, применять

**to take into consideration** принимать во внимание; *syn* **take into account**

### General Information on Mining

**access** - *n* доступ

**affect** - *v* воздействовать (*на что-л.*); влиять; *syn* **influence**

**barren** - *a* непродуктивный; пустой (*о породе*)

**chute** - *n* скат, спуск; углеспускная выработка; жёлоб

**compare** - *v* (with) сравнивать, проводить параллель

**contribute** - *v* способствовать, содействовать; делать вклад (*в науку*); **make a (one's) ~ to smth.** сделать вклад во что-л.

**cross-section** - *n* поперечное сечение, поперечный разрез, профиль

**develop** - *v* разрабатывать (*месторождение*); развивать (*добычу*); производить подготовительные работы; **development** - *n* подготовительные работы; развитие добычи; развитие

**drift** - *n* штрек, горизонтальная выработка

**ensure** - *v* обеспечивать, гарантировать; *syn* **guarantee**

**face** - *n* забой; лава

**floor** - *l* почва горной выработки, почва пласта (жила); **quarry** ~ подошва карьера; пол, настил

**govern** - *v* править, управлять; руководить; определять, обуславливать

**inclination** - *n* уклон, скат, наклон (*пластов*); наклонение; **seam** ~ падение (*пласта*); наклон (*пласта*)

**incline** - *n* уклон, бремсберг, скат; наклонный ствол; **gravity** ~ бремсберг

**inclined** - *a* наклонный; **flatly** ~ слабо наклонный; **gently** ~ наклонного падения; **medium** ~ умеренно наклонный (*о пластах*); **steeply** ~ крутопадающий

**level** - *n* этаж, горизонт, горизонтальная горная выработка; штольня; уровень (*инструмент*); нивелир; ватерпас; горизонтальная поверхность

**recover** - *v* извлекать (*целики*); выбирать, очищать; добывать (*уголь и т.п.*); восстанавливать

**remove** - *v* удалять; убирать; устранять; перемещать; **removal** - *n* вскрыша; выемка; уборка (*породы*); извлечение (*крепя*); перемещение; **overburden** - удаление вскрыши

**rib** - *n* ребро; выступ; узкий целик, предохранительный целик; грудь забоя

**roof** - *n* крыша; кровля выработки; кровля пласта (*или жиля*); перекрытие; ~ **support** - крепление кровли

**shaft** - *n* шахтный ствол; **auxiliary** ~ вспомогательный ствол; **hoisting** ~ подъемный ствол; главный шахтный ствол

**tabular** - *a* пластовый (*о месторождении*); пластообразный; плоский; линзообразный; *syn* **bedded, layered**

**waste** - *n* пустая порода; отходы; *syn* **barren rock**

**well** - *n* буровая скважина; колодец, источник; водоем; зумф

**capital investment** - капитальные вложения

**gate road** - промежуточный штрек

**in bulk** - навалом, в виде крупных кусков

**metal-bearing** - содержащий металл

**production face/working** - очистной забой

**productive mining** - эксплуатационные работы

**in view of** - ввиду чего-л., принимая во внимание что-л.

**with a view to** - с целью

**advantage** - *n* преимущество; превосходство; выгода; польза; **advantageous** - *a* выгодный; благоприятный, полезный; **to take advantage of smth** воспользоваться чём-л.

**caving** - *n* обрушение (*кровли*); разработка с обрушением

**deliver** - *v* доставлять, подавать; питать; нагнетать; произносить (*речь*); читать (*лекцию*)

**entry** - *n* штрек; выработка горизонтальная; *pl* подготовительные выработки; нарезные выработки; штреки

**giant** - *n* гидромонитор

**gravity** - *n* сила тяжести; вес, тяжесть; **by** ~ самотеком, под действием собственного веса

**haul** - *v* доставлять; откатывать; подкатывать; перевозить; **haulage** - *n* откатка; доставка; транспортировка (*по горизонтали*)

**longwall** - *n* лава; выемка лавами; сплошной забой, сплошная или столбовая система разработки; *syn* **continuous mining**; ~ **advancing on the strike** выемка лавами прямым ходом по простиранию; сплошная система разработки по простиранию; ~ **advancing to the rise** сплошная система разработки с выемкой по восстанию; ~ **to the dip** сплошная система разработки с выемкой по падению; ~ **retreating** выемка лавами обратным ходом; столбовая система разработки лавами

**lose (lost)** - *v* терять; **loss** - *n* потеря, убыток

**pillar** - *n* целик; столб; **shaft** ~ околоствольный целик; ~ **method** столбовая система разработки; ~ **mining** выемка целиков

**predominate** - *v* преобладать, превалировать; превосходить; господствовать, доминировать

**protect** - *v* охранять, защищать

**reach** - *v* простираться, доходить до; добиваться, достигать

**satisfy** - *v* удовлетворять(ся)

**shield** - *n* щит; ~ **method** щитовой метод проходки, щитовой способ

**room** - *n* камера; очистная камера; **room-and-pillar method** камерно-столбовая система разработки

**stowing** - *n* закладка (*выработанного пространства*)

**method of working** система разработки

**the sequence of working the seams** - последовательность отработки пластов

**goaf** — завал; обрушенное пространство

**double-ended drum bearer** — комбайн с двойным барабаном

**to identify** — опознавать

**appraisal** — оценка

**susceptibility** — чувствительность

**concealed** — скрытый, не выходящий на поверхность

**crusher** — дробилка

**concentration** — обогащение

**blending** — смешивание; составление шихты

**screen** — сортировать (обыден. уголь); просеивать

**froth floatation** — пенная флотация

**core drilling** — колонковое бурение

**to delineate** — обрисовывать, описывать

**lender** — заимодавец

**feasibility** — возможность

**in situ mining** — повторная разработка месторождения в массиве

**screening** — просеивание; грохочение

**processing** — обработка, разделение минералов

### Mining and Environment

**break v (broke, broken)** отбивать (*уголь или породу*), обрушивать кровлю; разбивать; ломать; *л* отбойка, обрушение; **break out** отбивать, производить выемку

(*руды или породы*); расширять забой; **breakage** *л* разрыхление, дробление

**drill** - *n* бур; перфоратор; бурильный молоток; сверло; *v* бурить; *car* ~ буровая тележка;

**mounted** ~ перфоратор на колонке; колонковый бурильный молоток; **drilling** - *n* бурение

**dump** - *n* отвал (*породы*); склад угля; опрокид; **external** ~ внешний отвал; **internal** ~ внутренний отвал; *v* сваливать (*в отвал*); разгружать; отваливать; опрокидывать (*вагонетку*);

**dumper** опрокид; самосвал; отвалообразователь; **dumping** л опрокидывание; опорожнение; опрокид; *syn tip*

**environment** - *n* окружение; окружающая обстановка/среда

**explode** - *v* взрывать, подрывать; **explosion** - *n* взрыв; **explosive** - *n* взрывчатое вещество; *a* взрывчатый

**friable** - *a* рыхлый; хрупкий; рассыпчатый; слабый (о *кровле*)

**handle** - *v* перегружать; доставлять; транспортировать; управлять машиной; *n* ручка; рукоять; скоба; **handling** - *n* подача; погрузка; перекидка, доставка; транспортировка; обращение с машиной

**heap** - *v* наваливать; нагрывать; *n* породный отвал, терриконик; *syn spoil ~, waste ~*

**hydraulicling** - *n* гидродобыча; гидромеханизированная разработка

**load** - *v* нагружать, грузить, наваливать; *n* груз; нагрузка; **loader** - *n* погрузочная машина, навалочная машина, перегружатель; грузчик; **cutter-loader** - комбайн, комбинированная горная машина

**lorry** - *n* грузовик; платформа; *syn truck*

**mention** - *v* упоминать

**overcasting** - *n* перелопачивание (*породы*)

**pump** - *n* насос; **gravel** ~ песковый насос; **sludge** ~ шламный насос; *v* качать; накачивать; откачивать

**reclamation** - *n* восстановление; осушение; извлечение крепи; ~ **of land** восстановление участка (*после открытых работ*)

**sidecasting** - *n* внешнее отвалообразование

**site** - *n* участок, место; **building** ~ строительная площадка

**slice** - *n* слой; **slicing** - *n* выемка слоями, разработка слоями

**strip** - *v* производить вскрышные работы; разрабатывать; очищать (*лаву*); вынимать породу или руду; *n* полоса; **stripper** - *n* забойщик; вскрышной экскаватор; **stripping** - *n* открытая разработка, открытые горные работы; вскрыша; вскрытие наносов

**unit** - *n* агрегат; установка; устройство; прибор; узел; секция; деталь; машина; механизм; единица измерения; участок

**washery** - *n* углемойка; рудомойка; моечный цех

**to attract smb's attention** привлекать чье-л. внимание

**backhoe** - *n* обратная лопата

**blast** - *n* взрыв; *v* взрывать; дуть; продувать; **blasting** - *n* взрывание; взрывные работы; взрывная отбойка

**block out** - *v* нарезать залежь на блоки; нарезать столбы

**clearing** - *n* выравнивание почвы; планировка грунта

**crash** - *v* дробить; разрушать; обрушать(ся)

**earth-mover** - *n* землеройное оборудование; *syn excavator*

**excavator** - *n* экскаватор; **bucket-wheel** - роторный экскаватор; **multi-bucket** ~ многочерпаковый экскаватор; **single-bucket** - одночерпаковый экскаватор

**grab** - *n* грейфер, ковш, черпак; экскаватор; *v* захватывать;

**grabbing** - погрузка грейфером; захватывание

**hoist** - *n* подъемная установка (машина); подъемник; лебедка; *v* поднимать; **hoisting** шахтный подъем

**plough** - *n* струг

**power shovel** - *n* механическая лопата; экскаватор типа механической лопаты

**range** - *n* колебание в определенных пределах

**rate** - *n* норма; скорость, темп; коэффициент; степень; разрез; сорт; мощность; расход (*воды*)

**remote** - *a* отдаленный; ~ **control** дистанционное управление

**result** - *v* (in) приводить (к); иметь своим результатом; (from) следовать (из), происходить в результате

**safety** - *n* безопасность; техника безопасности

**slope** - *n* забой, сплошной забой, очистной забой; *v* очищать забой, вынимать породу, уголь; *syn* **face**; **sloping** очистные работы; очистная выемка; **open sloping** выемка с открытым забоем; **shrinkage sloping** выемка системой с магазинированием (*руды*)

**support** - *v* крепить; поддерживать; подпирать; *n* стойка; опора; поддержание; крепление; *syn* **timbering**; **powered roof** - механизированная крепь; **self-advancing powered roof** - передвижная механизированная крепь

#### **1.4 Самостоятельное изучение тем курса (для заочной формы обучения)**

Самостоятельное изучение тем курса предполагает изучение тем практических занятий, представленных в разделе 1, 2, 3 данных методических указаний студентами заочной формы обучения в межсессионный период.

#### **1.5 Подготовка к контрольной работе и 1.6 Написание контрольной работы**

Для выполнения контрольной работы студентами кафедрой подготовлены *Методические рекомендации и задания к контрольной работе для студентов данной специальности.*

### **II. Другие виды самостоятельной работы**

#### **2.1 Выполнение самостоятельного письменного домашнего задания (Подготовка к ролевой игре, к практико-ориентированным заданиям, опросу)**

##### **2.1.1 Подготовка к ролевой игре**

Студенты получают ролевые карточки. Им необходимо обдумать свою роль, стратегию своей роли, вопросы и ответы.

##### **Role card 1**

###### **Sasha**

The worst thing about your house is lack of privacy. You share your room with a younger sister. You think she goes through all your stuff. She asks you embarrassing questions about boys, makes little nasty comments about you.

Your parents treat you like a baby. Your father is too much interested in your studying and homework. Your mother makes you do the work about the house alone. You are going to leave home as soon as you are old enough.

- Collect all the arguments to explain your attitude to your family.
- Listen to what the members of your family are saying.
- Don't interrupt them.
- Don't forget that both parents and children are to blame in conflict situations.
- Be polite and friendly

##### **Role card 2**

###### **Mother**

Your daughter has written a letter of complaint to the youth magazine. She is not satisfied with your attitude to her. You have read this letter. You are worried about the situation in the family and have decided to discuss the problems with a family therapist.

- Say why you have invited the therapist
- Try to explain Sasha's attitude to you and the whole family.
- Think of your questions to Sasha
- Be objective to her problems – you might have never taken them seriously!
- Try to analyse the situation, don't criticize Sasha

- Follow the therapist's advice
- Be polite and friendly

### Role card 3

#### Father

Your daughter is complaining that you treat her like a baby. You don't let her out at night during the week. You always ask her about the boys. You don't believe her when she says she doesn't have any homework to do. Your wife has invited a family therapist to discuss the problems of your family.

- Say what your attitude to the problem is
- Try to explain Sasha's attitude to you and the whole family.
- Think of your questions to Sasha
- Be objective to her problems – you might have never taken them seriously!
- Try to analyse the situation, don't criticize Sasha
- Follow the therapist's advice
- Be polite and friendly

### Role card 4

#### Sister

Sasha is complaining that you don't help her with the work about the house. She also says that she can't keep anything secret in her room, you go through all her stuff. She is irritated by your behaviour. She is going to leave your home as soon as she is old enough.

- Say what your attitude to the problem is
- Try to explain Sasha's attitude to you and the whole family.
- Think of your questions to Sasha
- Be objective to her problems – you might have never taken them seriously!
- Try to analyse the situation, don't criticize Sasha
- Follow the therapist's advice
- Be polite and friendly

### Role card 5

#### Family therapist

- Encourage all the members of the family to speak
- Take notes
- Ask questions
- Summarize what you have heard from all the members of the family
- Try to analyse the situation in a short report

### **2.1.2 Подготовка к практико-ориентированному заданию**

#### ***Подготовьте устные высказывания по темам:***

1. From the history of the Ural State Mining University.
2. Faculties and specialities of the University.
3. The layout of the Ural State Mining University.
4. Student's academic work.

#### ***Подготовьте письменные ответы на вопросы:***

1. Where do you study?
2. What faculty do you study at?
3. How many faculties are there at the Ural State Mining University?
4. What year are you in?
5. What is your future speciality?
6. What specialities are there at your faculty?
7. When did you enter the University?

8. When was the Sverdlovsk Mining Institute founded?
9. When was it reorganized into the University?
10. In how many buildings is the Ural State Mining University housed?
11. In what building is your faculty housed?
12. Who is the dean of your faculty?
13. What books do you take from the library?
14. Where do you live?
15. Where do you usually have your meals?
16. How long does the course of studies for a bachelor's degree last?
17. How long do the students study for a Diplome Engineer's course and a Magister's degree?
18. What subjects do you study this term?
19. What lectures and practical classes do you like to attend?
20. Where do the students have their practical work?
21. When do the students present their graduation papers for approval?
22. What graduates can enter the post-graduate courses?
23. What kind of sport do you like?
24. Where do you go in for sports?

### 2.1.3 Подготовка к опросу

***Ответьте на вопросы на иностранном языке:***

1. What specialities does the geological faculty train geologic engineers in?
2. What problems does Geology study?
3. What branches is Geology divided into?
4. What does Economic Geology deal with?
5. What does mineralogy investigate?
6. What does paleontology deal with?
7. What is the practical importance of Geology?
8. Where do graduates of the geological faculty of the Mining University work?
9. What is your future speciality?
10. What kind of work do geologists-prospectors conduct?
11. What do geologists explore during the early stages of geological exploration?
12. What work do geologists conduct while working in the field?
13. When do geologists start exploratory work?
14. What is the purpose of the exploratory work?
15. How is exploratory work conducted?
16. What contribution do geologists make to the development of the National Economy of our country?
17. What does hydrogeology deal with?
18. Where are ground waters used?
19. Where is thermal (hot) water used?
20. What must hydrogeologists do with ground waters which complicate construction work or mineral extraction?

## 2.2 Дополнительное чтение профессионально ориентированных текстов и выполнение заданий на проверку понимания прочитанного (по 2 текста на тему)

**Text 1: A.M. Terpigorev (1873-1959)**

***Запомните слова и выражения, необходимые для понимания текста:***

**to defend graduation paper (thesis)** - защищать дипломную работу (диссертацию)

**to pass an entrance examination** - сдать вступительный экзамен

**to get a higher education** - получить высшее образование

**to do one's best (one's utmost, all one can, everything in one's power)** - сделать все

возможное, не жалеть сил



**to make contribution (to)** - вносить вклад в (*науку, технику* и т.д.)

**choose (chose, chosen)** - *v* выбирать; **choice** - *n* выбор

**collect** - *v* собирать, коллекционировать

**dangerous** - *a* опасный

**deposit** - *n* месторождение, залежь; **bedded deposits** - пластовые месторождения

**describe** - *v* описывать, изображать; **description** - *n* описание; **descriptive** - *a* описательный

**facility** - *n* (*pl facilities*) средства; возможности; оборудование; устройства

**fire damp** - *n* рудничный газ, метан

**harm** - *n* вред; *v* вредить; **harmful** - *a* вредный

**relate** - *v* относиться, иметь отношение

**safety** - *n* безопасность; **mine safety** безопасность труда при горных работах; техника безопасности; **safety measures** меры безопасности; **safe** - *a* безопасный; надежный

**seam** - *n* пласт (*угля*); *syn bed, layer*; **flat seam** горизонтальный, пологопадающий пласт;

**inclined seam** наклонный пласт; **steep seam** крутопадающий пласт; **thick seam** мощный пласт; **thin seam** тонкий пласт

**state** - *n* состояние; государство; штат; *a* государственный; *v* заявлять; констатировать; излагать

**success** - *v* успех; удача; **be a success** иметь успех; **successful** *a* успешный

**Прочитайте и переведите текст, выполните упражнения на проверку понимания прочитанного:**

Academician A.M. Terpigorev is a well-known mining engineer who successfully combined his practical experience with scientific research. He was born in 1873 in Tambov. In 1892 he finished school with honours and decided to get a higher education. He chose the Mining Institute in St. Petersburg, passed all the entrance examinations successfully and became a student of the Mining Institute.

At the Institute he studied the full range of subjects relating to metallurgy, mining and mining mechanics.

At that time students' specialization was based on descriptive courses and elementary practical training. One of the best lecturers was A. P. Karpinsky. His lectures on historical geology were very popular.

During his practical training Terpigorev visited mines and saw that the miners' work was very difficult. While he was working in the Donbas he collected material for his graduation paper which he soon defended. The Mining of flat seams in the Donbas was carefully studied and described in it.

In 1897 Terpigorev graduated from the Institute with a first-class diploma of a mining engineer.

His first job as a mining engineer was at the Sulim mines where he worked for more than three years first as Assistant Manager and later as Manager.

From 1900 till 1922 Terpigorev worked at the Yekaterinoslav Mining Institute (now the Mining Institute in Dnepropetrovsk).

In 1922 he accepted an offer to take charge of the mining chair at the Moscow Mining Academy and moved to Moscow. From 1930 he headed the chairs of Mining Transport and Mining of Bedded Deposits at the Moscow Mining Institute.

Academician Terpigorev took a particular interest in mine safety. As a result of his investigations a series of safety measures in gassy collieries was worked out. For some time he was working on the problem of fire damp, the most harmful and dangerous of all the gases in mines.

His two-volume work Coal Mining and Mine Transport Facilities is a full description of the state of mechanization and the economy of the Donbas. His other works are about mining transport facilities, mechanization of coal mining and mining machinery. He is one of the pioneers in scientific methods of coal gasification.

**1. Укажите, какие предложения соответствуют содержанию текста. Подтвердите свои ответы фактами из текста.**

1. After school Terpigorev decided to work in a mine.
2. Terpigorev collected material for his graduation paper which dealt with mining thick seams in the Donbas.
3. For more than three years Terpigorev worked at the Sulin mines.
4. In 1922 Terpigorev accepted an offer to take charge of the mining chair at the Moscow Mining Institute.
5. He investigated the problems of mine safety.
6. He was one of the first to work on the problem of gasification of coal.

**2. Ответьте на следующие вопросы:**

1. When and where was Terpigorev born?
2. What institute did he graduate from?
3. What material did he collect while he was working in the Donbas?
4. Where did Terpigorev work from 1900 till 1922?
5. At what institute did Terpigorev head the chair of Mining Bedded Deposits?
6. What did Terpigorev take a particular interest in?
7. What works by Terpigorev do you know?
8. What problems do Terpigorev's works deal with?
9. What was the result of his investigations on mine safety?

**3. Переведите следующие сочетания слов.**

- а) охрана труда в шахтах
  - б) подтверждать
  - в) добыча угля
  - г) эксплуатация месторождений
  - д) метан
  - е) принять предложение
  - ж) выполнить задачу, задание
  - з) горизонтальный пласт
  - и) собирать материал
1. поступить в институт
  2. решать важные проблемы
  3. выдающиеся исследователи
  4. успешно провести эксперименты
  5. выбрать профессию
  6. описательный курс
  7. происхождение железной руды
  8. начальник шахты
  9. мероприятия по охране труда

**Text 2: A.P. Karpinsky (1847-1936)**

**Запомните слова и выражения, необходимые для понимания текста:**

**abroad** - *adv* за рубежом

**confirm** - *v* подтверждать; утверждать

**consider** - *v* считать, полагать, рассматривать

**contribute** - *v* вносить вклад; **contribution** вклад

**crust** - *n* земная кора

**detailed** - *a* подробный, детальный

**elect** - *v* избирать, выбирать (*голосованием*); назначать (*на должность*)

**embrace** - *v* охватывать; обнимать

**entire** - *a* весь, целый; полный; *syn* **whole**

**exist** - *v* существовать, быть, жить

**foreign** - *a* иностранный

**former** - *a* прежний

**investigate** - *v* исследовать; изучать

**prominent** - *a* знаменитый, выдающийся, известный; *суп* **remarkable, outstanding**

**regularity** - *n* закономерность

**significant** - *a* значительный; **significance** - *n* значение, важность; **exhaust the significance**

исчерпывать значение

**society** – *n* общество

**staff** - *n* персонал; личный состав; штат

**various** - *a* различный, разный, разнообразный

**to advance the view** - высказывать мнение (*точку зрения*)

**to be interested in** - быть заинтересованным (*чём-л.*), интересоваться

**to take (an) interest in** - заинтересоваться (*чём-л.*)

**Прочитайте и переведите текст, выполните упражнения на проверку понимания прочитанного:**

V.A. Obruchev, I.M. Gubkin, A.Y. Fersman, V.I. Vernadsky and A. P. Karpinsky were the prominent Russian scientists who laid the foundation<sup>1</sup> of the Russian school of geology and mining.

An entire epoch in the history of Russian geology is connected with Karpinsky's name. One of the greatest Russian geologists, he was a member and for some time President of the Academy of Sciences of the former USSR and a member of several Academies abroad. The Geological Society of London elected him a foreign member in 1901. His greatest contribution to geology was a new detailed geological map of the European part of Russia and the Urals.

For many years he headed the Russian Geological Committee the staff of which was made up of his pupils. He was one of those geologists who embraced the whole of geological science. He created the new stratigraphy of Russia. He studied the geological systems in various regions of the country and was the first to establish<sup>3</sup> the regularity of the Earth's crust movement. His paleontological studies are of no less importance, especially those on palaeozoic ammonoids. He also took an interest in deposits of useful minerals and gave a classification of volcanic rocks. He advanced the view that petroleum deposits existed in Russian, which was confirmed later. He studied some ore and platinum deposits and may be justly considered<sup>5</sup> the founder of practical geology of the Urals. He was the first Russian scientist who introduced microscope in the study of petrographic slides.

Karpinsky was a prominent scientist, an excellent man and citizen. He was one of the best lecturers at the Mining Institute in his time. He was also one of the greatest Russian scientists who later became the first elected President of the Academy of Sciences of the USSR. Students were attracted to him not only because he was a great scientist but also because of his charming personality and gentle manner.

Every geologist and every geology student knows very well Karpinsky's most significant work An Outline of the Physical and Geographical Conditions in European Russia in Past Geological Periods.

**1. Укажите, какие предложения соответствуют содержанию текста. Подтвердите свои ответы фактами из текста.**

1. Karpinsky was the first President of the Academy of Sciences.
2. He worked at the Mining Institute in St.Petersburg.
3. Karpinsky was a member of many Academies abroad.
4. Karpinsky made up a detailed map of the Asian part of our country.
5. He headed the Russian Geological Committee.
6. Karpinsky created a new branch of geology, namely stratigraphy.
7. He only tried to establish the regularity of the Earth's crust movement.
8. Karpinsky may be justly considered the founder of the practical geology of the Urals.

**2. Ответьте на следующие вопросы:**

1. What society elected Karpinsky a foreign member and when?
2. Did he head the Russian Geological Committee or was he a member of that Committee?

3. Did Karpinsky investigate various regions of the Russian territory?
4. Which of his works are the most remarkable?
5. What can you say about Karpinsky's investigations in petrology?

**3. Переведите следующие сочетания слов.**

- а) земная кора
- б) составить подробную карту
- в) замечательные работы
- г) выдающийся ученый
- д) залежи полезных ископаемых
- е) научное общество
- ж) избирать председателя (президента)
- з) заложить основы школы
- и) интересоваться геологией
- к) высказать точку зрения
- л) возглавлять комитет

### Text 3: Sedimentary Rocks

**Запомните слова и выражения, необходимые для понимания текста:**

**cause** - *v* заставлять; вызывать; влиять; причинять; *n* причина, основание; дело; общее дело; *syn* **reason**

**clay** - *n* глина; глинозем

**consolidate** - *v* твердеть, затвердевать, уплотнять(ся); укреплять; *syn* **solidify**

**crust** - *n* кора; *геол.* земная кора

**decay** - *v* гнить, разлагаться; *n* выветривание (*пород*); распад, разложение

**derive** - *v* (from) происходить, вести свое происхождение (*от*); наследовать

**destroy** - *v* разрушать; уничтожать; **destructive** *a* разрушительный

**dissolve** *v* растворять

**expose** - *v* выходить (*на поверхность*); обнажаться; **exposure** - *n* обнажение

**external** - *a* внешний

**extrusive** - *a* эффузивный, излившийся (*о горной породе*)

**force** - *v* заставлять, принуждать; ускорять движение; *n* сила; усилие

**glacier** - *n* ледник, глетчер

**grain** - *n* зерно; **angular grains** - угловатые зерна (*минералов*); **grained** - *a* зернистый

**gravel** - *n* гравий, крупный песок

**internal** - *a* внутренний

**intrusive** - *a* интрузивный, плутонический

**iron** - *n* железо

**layer** - *n* пласт

**like** - *a* похожий, подобный; *syn* **similar**; *ant* **unlike**; *adv* подобно

**lime** - *n* известь; **limestone** - *n* известняк

**loose** - *a* несвязанный, свободный; рыхлый

**make up** - *v* составлять; *n* состав (*вещества*)

**particle** - *n* частица; включение

**peat** - *n* торф; торфяник

**represent** - *v* представлять собою; означать; быть представителем; **representative** - представитель; **representative** - *a* характерный, типичный

**rock** - *n* горная порода; **igneous** - изверженная порода; **sedimentary** - осадочная порода

**sand** - *n* песок

**sandstone** - *n* песчаник; **fine-grained (medium-grained, coarse-grained)** - мелкозернистый (среднезернистый, грубозернистый) песчаник

**sediment** - *n* отложение; осадочная порода; **sedimentary** - *a* осадочный; **sedimentation** - *n* образование осадочных пород

**schist** - *n* (*кристаллический*) сланец; **schistose** - *a* сланцеватый, слоистый  
**shale** - *n* сланец, сланцевая глина, глинистый сланец; **clay** - глинистый сланец; **combustible ...**,  
**oil ...** - горючий сланец  
**siltstone** - *n* алевроит  
**stratification** - *n* напластование, залегание  
**stratify** - *v* напластовываться; отлагаться пластами; **stratified** *a* пластовый; *syn* **layered, bedded**  
**substance** - *n* вещество, материал; сущность  
**thickness** - *n* толщина, мощность  
**value** - *n* ценность; важность; величина; значение; **valuable** - *a* ценный (*о руде*)  
**vary** - *v* изменять(ся); отличать(ся); *syn* **differ, change (from); variable** - *a* переменный; непостоянный; **various** *a* различный; *syn* **different**

**Прочитайте и переведите текст, выполните упражнения на проверку понимания прочитанного:**

The rocks of the Earth's crust are divided into three main groups: sedimentary rocks, which consist of fragments or particles of pre-existing rocks; igneous rocks which have solidified from magma and metamorphic rocks. Metamorphic rocks have been derived from either igneous or sedimentary rocks.

Sedimentary rocks represent one of the three major groups of rocks that make up the crust of the Earth. Most sedimentary rocks have originated by sedimentation. They are layered or stratified. Thus, stratification is the most important characteristic of sediments and sedimentary rocks. It is necessary to note that the processes which lead to the formation of sedimentary rocks are going on around us.

Sediments are formed at or very near the surface of the Earth by the action of heat, water (rivers, glaciers, seas and lakes) and organisms.

It should be noted that 95 per cent of the Earth's crust is made up of igneous rocks and that only 5 per cent is sedimentary. In contrast, the amount of sedimentary rocks on the Earth's surface is three times that of igneous rocks.

Strictly speaking, sedimentary rocks form a very small proportion by volume of the rocks of the Earth's crust. On the contrary, about three quarters of the Earth's surface is occupied by sedimentary rocks. It means that most of sedimentary rocks are formed by sediments, accumulations of solid material on the Earth's surface.

The thickness of the layers of sedimentary rocks can vary greatly from place to place. They can be formed by the mechanical action of water, wind, frost and organic decay. Such sediments as gravel, sand and clay can be transformed into conglomerates, sandstones and clay schists as a result of the accumulation of materials achieved by the destructive mechanical action of water and wind.

Mechanical sediments can be unconsolidated and consolidated. For example, gravel, sand and clay form the group of unconsolidated mechanical sediments, because they consist of loose uncemented particles (grains).

On the Earth's surface we also find consolidated rocks, which are very similar to the loose sediments whose particles are firmly cemented to one another by some substance. The usual cementing substances are sand, clay, calcium carbonate and others. Thus sandstones are consolidated rocks composed of round or angular sand grains, more or less firmly consolidated. Like sand, sandstones can be divided into fine-grained, medium-grained and coarse-grained.

On the other hand, chemical sediments are the result of deposits or accumulations of substances achieved by the destructive chemical action of water. The minerals such as rock salt, gypsum and others are formed through sedimentation of mineral substances that are dissolved in water.

Sediments can also be formed by the decay of the remains of organisms, by the accumulation of plant relics.<sup>1</sup> They are called organic sediments. Limestones, peat, coal, mineral oil and other sediments may serve as an example of organic sediments.

The most principal kinds of sedimentary rocks are conglomerate, sandstone, siltstone, shale, limestone and dolomite. Many other kinds with large practical value include common salt, gypsum, phosphate, iron oxide and coal.

As is known, water, wind and organisms are called external forces, because their action depends on the energy which our planet receives from the Sun.

**1). Укажите, какие предложения соответствуют содержанию текста.**

**Подтвердите свои ответы фактами из текста.**

1. The rocks of the Earth's crust are divided into two main groups.
2. Igneous rocks are composed of particles of pre-existing rocks.
3. Sedimentary rocks are stratified.
4. Sediments are formed by the action of glaciers.
5. Igneous rocks make up 75 per cent of exposed rocks.
6. Conglomerates are formed as a result of the accumulation of materials caused by the destructive mechanical action of water.
7. Sandstones are consolidated rocks.
8. Clays are unconsolidated mechanical sediments.
9. Chemical sediments are formed by the destructive chemical action of water.
10. Peat and coal are the organic sediments which are of great practical value.
11. Clay schist was formed at the beginning of the sedimentation period and clay was formed later.

**2). Ответьте на вопросы:**

1. What main groups of rocks do you know?
2. Do sedimentary rocks consist of particles of pre-existing rocks?
3. How were igneous rocks formed?
4. Do you know how sedimentary rocks have originated?
5. What is the most important characteristic feature of sediments?
6. Do sedimentary rocks account for 10 per cent of the Earth's crust?
7. Is gravel consolidated mechanical sediment? And what about sand and clay?
8. What are cementing substances? Can calcium carbonate be used as a cementing substance?
9. Are there only fine-grained sandstones?
10. What can you say about chemical sediments?
11. Can you give an example of organic sediments? How are they formed?

**3) Найдите в правой колонке английские эквиваленты следующих слов и сочетаний слов.**

- |                         |                                |
|-------------------------|--------------------------------|
| 1. земная кора          | а) sandstone                   |
| 2. растворяться в воде  | б) fine-grained sand           |
| 3. песчаник             | в) the Earth's crust           |
| 4. уплотненные осадки   | г) exposed rocks               |
| 5. изверженные породы   | д) to dissolve in water        |
| 6. мелкозернистый песок | е) like gypsum                 |
| 7. затвердевать         | ж) consolidated sediments      |
| 8. подобно гипсу        | з) igneous rocks               |
| 9. обнаженные породы    | и) to solidify, to consolidate |

**б) Найдите в правой колонке русские эквиваленты следующих сочетаний слов.**

- |                                    |                             |
|------------------------------------|-----------------------------|
| 1. coarse-grained sand             | а) разрушительная сила воды |
| 2. siltstone and shale             | б) пластовые месторождения  |
| 3. the destructive action of water | в) доледниковый период      |

4.	existing rocks	г) крупнозернистый (грубо- зернистый) песок
5.	chemical decay	д) частицы вещества
6.	sedimentary rocks	е) алевроит и сланец
7.	stratified deposits	ж) существующие породы
8.	pre-glacial period	з) осадочные породы
9.	particles of a substance	и) химический распад

#### Text 4: Weathering of Rocks

*Запомните слова и выражения, необходимые для понимания текста:*

**contain** - *v* содержать (*в себе*), вмещать

**crack** - *n* трещина; щель; *v* давать трещину; трескаться, раскалываться

**contract** - *v* сжиматься; сокращаться

**dust** - *n* пыль

**expand** - *v* расширяться; увеличивать(ся) в объеме; **expansion** *n* расширение; *ant* **contract**

**fissure** - *n* трещина (*в породе, угле*); расщелина; щель

**fracture** - *n* трещина; излом; разрыв; *v* ломать(ся); раздроблять (*породу*)

**freeze** - *v* замерзать; замораживать; застывать

**gradual** - *a* постепенный; **gradually** *adv* постепенно

**hard** - *a* твердый, жесткий; *ant* **soft**; тяжелый (*о работе*); *adv* сильно, упорно; **hardly** *adv* едва, с трудом

**hole** - *n* отверстие; скважина; шпур; шурф

**influence** - *n* влияние; *v* (**on, upon**) влиять (*не что-л.*)

**lateral** - *a* боковой

**occur** - *v* залегать; случаться; происходить; *syn* **take place, happen; occurrence** - *n* залегание;

**mode of occurrence** - условия залегания

**penetrate** - *v* проникать (*внутрь*), проходить через (*что-л.*)

**phenomenon** - *n* явление; *pl* **phenomena**

**pressure** - *n* давление; **lateral pressure** боковое (*горизонтальное*) давление; **rock pressure** горное давление, давление породы

**rate** - *n* степень, темп; скорость, норма; производительность; сорт; *syn* **speed, velocity**

**refer** - *v* (to) ссылаться (*на что-л.*); относиться (*к периоду, классу*)

**resist** - *v* сопротивляться; противостоять; противодействовать; **resistance** - *n* сопротивление;

**resistant** - *a* стойкий; прочный; сопротивляющийся

**size** - *n* размер; величина; класс (*угля*)

**solution** - *n* раствор; **soluble** - *a* растворимый; **solvent** - растворитель; *a* растворяющий

**succession** - *n* последовательность, непрерывный ряд; **in succession** последовательно

**undergo** (*underwent, undergone*) - *v* испытывать (*что-л.*), подвергаться (*чему-л.*)

**uniform** - *a* однородный; одинаковый

**weathering** - *n* выветривание; эрозия (*воздействию, влиянию и т.д.*)

**to be subjected to** подвергаться

*Прочитайте и переведите текст, выполните упражнения на проверку понимания прочитанного:*

All rocks which are exposed on the Earth's surface (high mountain peaks, deserts) are decomposed to a certain degree. The process of rock disintegration by the direct influence of local atmospheric conditions on the Earth's surface is called weathering. This phenomenon is often referred to in geology because weathering is an active process. It takes place in the upper layers of the Earth's crust.

The main cause of physical weathering is the change in temperature that takes place with the succession of day and night. This phenomenon can best be observed in the deserts and high mountains where the changes in temperature are common.

During the day under the influence of heat, rocks expand whereas at night they begin to contract. As rocks are generally composed of different minerals, their expansion and contraction do not occur uniformly. As a result of this rocks crack. At the beginning these cracks or fissures are hardly noticeable but gradually they become wider and deeper until the whole surface of rock is finally transformed into gravel, sand or dust.

In the regions of a moderate or cold climate, where the temperature in winter goes down to below 0 (zero), the decomposition of rocks is greatly facilitated by the action of water. When water freezes it increases in volume and develops enormous lateral pressure. Under the action of water, rocks decompose to pieces of varied forms and sizes.

The decomposition of rocks under the direct influence of heat and cold is called physical weathering.

Rocks are subjected not only to physical decomposition but also to chemical weathering, i.e. to the action of chemical agents, such as water, carbon dioxide and oxygen. In a general way, chemical weathering is an acid attack on the rocks of the Earth's crust, in particular an attack on the most abundant minerals — quartz (sand) and aluminosilicates (clays). Only few minerals and rocks are resistant to the action of natural waters. The solvent action of water is stronger when it contains carbon dioxide. Water causes more complex and varied changes. With the participation of oxygen and carbon dioxide up to 90 per cent of rocks is transformed into soluble minerals, which are carried away by the waters.

Organisms and plants also take part in the disintegration of rocks. Certain marine organisms accelerate the destruction of rocks by making holes in them to live in. The action of plants can often be even more destructive. Their roots penetrate into the fissures of rocks and develop the lateral pressure which fractures and destroys rocks.

**1. Укажите, какие предложения соответствуют содержанию текста. Подтвердите свои ответы фактами из текста.**

1. The process of sedimentation is called weathering.
2. The change in temperature causes physical weathering.
3. As a rule during the night rocks expand.
4. When freezing water decreases in volume and develops enormous lateral pressure.
5. The decomposition of rocks is due to the influence of heat and cold.
6. As a rule water contains dissolved mineral substances.
7. The solvent action of water is stronger when it does not contain carbon dioxide.
8. It should be noticed that the action of organisms and plants is destructive.
9. Certain marine organisms accelerate the destruction of rocks.

**2. Ответьте на следующие вопросы:**

1. What process is called weathering?
2. What process is called physical weathering?
3. Where can the phenomenon of physical weathering be best observed?
4. What process is called chemical weathering?
5. What substances can act as solvents?
6. Are all minerals and rocks resistant to the action of natural waters or only few minerals and rocks can resist the action of water?
7. How do organisms act on the destruction of rocks?

**3. а) Найдите в правой колонке русские эквиваленты следующих слов и сочетаний слов:**

1. the Earth's surface
2. to be composed of different minerals
3. the expansion of rocks
4. changes in temperature



5. under the influence of heat
6. weathering
7. destructive forces
8. a great number of fractures
9. to penetrate into fissures
- а) под влиянием тепла
- б) разрушительные силы
- в) выветривание
- г) большое количество трещин
- д) состоять из различных минералов
- е) расширение пород
- ж) проникать в трещины
- з) изменения температуры
- и) поверхность земли

б) Найдите в правой колонке английские эквиваленты следующих слов и сочетаний слов:

1. увеличиваться в объеме
2. развивать боковое давление
3. способствовать разрушению пород
4. подвергаться гниению
5. растворять вещества
6. сопротивляться (чему-л.)
7. некоторые органические вещества
8. ускорять процесс выветривания
9. куски породы различных размеров
- а) to facilitate the decomposition of rocks
- б) to increase in volume
- в) to resist (smth)
- г) rock pieces of varied (different) sizes
- д) to accelerate the process of weathering
- е) to be subjected to decay
- ж) to dissolve substances
- з) to develop lateral pressure
- и) certain organic substances

### Text 5: Fossil Fuels

*Запомните слова и выражения, необходимые для понимания текста:*

**accumulate** - *v* накапливать; скопляться

**ancient** - *a* древний, старинный; *ant* **modern**

**associate** - *v* связывать, соединять, ассоциироваться; *syn* **connect, link**

**burn (burnt)** - *v* сжигать; гореть; жечь

**charcoal** - *n* древесный уголь

**convenient** - *a* удобный, подходящий

**crude** - *a* сырой, неочищенный

**dig (dug)** - *v* добывать; копать; **digger** - *n* угольный экскаватор; землеройная машина

**divide** - *v* делить; (from) отделять; разделять

**evidence** - *n* доказательство; очевидность; признак(и)

**fossil** - *a* окаменелый, ископаемый; *n* ископаемое (*органического происхождения*); окаменелость

**heat** - *v* нагревать; *n* теплота

**liquid** - *a* жидкий; *n* жидкость; *ant* **solid**

**manufacture** - *в* изготавливать, производить; *суп* **produce**

**mudstone** - *п* аргиллит

**purpose** - *п* цель; намерение; *суп* **aim, goal**

**shale** - *п* глинистый сланец

**the former ... the latter** - первый (*из вышеупомянутых*) последний (*из двух названных*)

**Прочитайте и переведите текст, выполните упражнения на проверку понимания прочитанного:**

The chief sources of energy available to man today are oil, natural gas, coal, water power and atomic energy. Coal, gas and oil represent energy that has been concentrated by the decay of organic materials (plants and animals) accumulated in the geologic past. These fuels are often referred to as fossil fuels.

The word fossil (derived from the Latin fodere "to dig up") originally referred to anything that was dug from the ground, particularly a mineral. Today the term fossil generally means any direct evidence of past life, for example, the footprints of ancient animals. Fossils are usually found in sedimentary rocks, although sometimes they may be found in igneous and metamorphic rocks as well. They are most abundant in mudstone, shale and limestone, but fossils are also found in sandstone, dolomite and conglomerate.

Most fuels are carbon-containing substances that are burned in air. In burning fuels give off heat which is used for different purposes.

Fuels may be solid, liquid and gaseous. Solid fuels may be divided into two main groups, natural and manufactured. The former category includes coal, wood, peat and other plant products. The latter category includes coke and charcoal obtained by heating coal in the absence of air.

Liquid fuels are derived almost from petroleum. In general, natural petroleum, or crude oil, as it is widely known, is the basis of practically all industrial fuels. Petroleum is a mixture of hundreds of different hydrocarbons — compounds composed of hydrogen and carbon — together with the small amount of other elements such as sulphur, oxygen and nitrogen. Petroleum is usually associated with water and natural gas. It is found in porous sedimentary rocks where the geological formation allowed the oil to collect from a wide area. Petroleum is one of the most efficient fuels and raw materials.

Of gaseous fuels the most important are those derived from natural gas, chiefly methane or petroleum. Using gaseous fuels makes it possible to obtain high thermal efficiency, ease of distribution and control. Gas is the most economical and convenient type of fuels. Today gas is widely utilized in the home and as a raw material for producing synthetics.

Scientists consider that a most promising source of natural resources may be the floor of the sea, a subject which now has become an important field of research.

Generally speaking, all types of fossil fuels described in the text are of great economic importance as they represent the sources of energy the man uses today.

**1. Укажите, какие предложения соответствуют содержанию текста. Подтвердите свои ответы фактами из текста.**

1. Coal, water power and atomic energy are the only sources of energy available to man today.

2. Coal, wood and peat represent natural group of solid fuels.

3. As a rule fossil fuels are found in sedimentary rocks.

4. Crude oil is widely used for producing solid fuels.

5. Petroleum can be found in porous sedimentary rocks.

6. Gas is used to produce synthetic materials.

7. Not all types of fossil fuels burn.

**2. Ответьте на следующие вопросы:**

1. What fuels are often referred to as fossil fuels?

2. What does the word fossil mean?

3. What rocks are most abundant hi fossil fuels?

4. What types of fossil fuels do you know?
5. Is coke a natural or manufactured solid fuel? And what can you say about coal and peat?
6. How are coke and charcoal produced?
7. What rocks is petroleum usually associated with?
8. What are the advantages of gaseous fuels?

3. а) *Найдите в правой колонке русские эквиваленты следующих слов сочетаний*

*слов.*

- |   |  |
|---|--|
| 1. fossil fuel                                    | а) дерево и торф                                     |
| 2. raw material                                   | б) небольшое количество аргиллита                    |
| 3. crude oil                                      | в) органическое топливо                              |
| 4. the chief sources of energy                    | г) сланец и известняк                                |
| 5. to refer to                                    | д) сырье   |
| 6. any direct or indirect evidence of the deposit | е) материалы, содержащие углерод                     |
| 7. shale and limestone                            | ж) главные источники энергии                         |
| 8. carbon-containing materials                    | з) любые прямые или косвенные признаки месторождения |
| 9. wood and peat                                  | и) сырая (неочищенная) нефть                         |
| 10. the small amount of mudstone                  | к) относиться к (чему-л.); ссылаться на (что-л.)     |

б) *Найдите в правой колонке английские эквиваленты следующих слов и сочетаний слов.*

- |                                |                                 |
|--------------------------------|---------------------------------|
| 1. древесный уголь и кокс      | а) to collect data              |
| 2. жидкое топливо              | б) charcoal and coke            |
| 3. накапливать                 | в) to be composed of limestones |
| 4. собирать данные             | г) liquid fuel                  |
| 5. происходить от              | д) to accumulate                |
| 6. получать хорошие результаты | е) to derive from               |
| 7. богатый горючими сланцами   | ж) to obtain good results       |
| 8. состоять из известняков     | з) abundant in oil shales       |

### Text 6: Coal and Its Classification

*Запомните слова и выражения, необходимые для понимания текста:*

**bench** - *n* слой, пачка (*пласта*)

**blend** - *v* смешивать(ся); вклинивать(ся)

**combustion** - *n* горение, сгорание; **spontaneous combustion** самовоспламенение, самовозгорание

**continuity** - *n* непрерывность, неразрывность

**domestic** - *a* внутренний; отечественный

**estimate** - *v* оценивать; *n* оценка; смета

**fault** - *n* разлом, сдвиг (*породы*); сброс; **faulting** *n* образование разрывов или сбросов

**fold** - *n* изгиб, складка, флексура; **folding** - *n* складчатость, смешение (*пласта*) без разрыва

**inflare** - *v* воспламеняться; загорать(ся); **inflammable** - *a* воспламеняющийся, горючий, огнеопасный; **flame** - *n* пламя

**intermediate** - *a* промежуточный; вспомогательный

**liable** - *a* (to) подверженный; подлежащий (*чему-л.*)

**luster** - *n* блеск (*угля, металла*); **lustrous** - *a* блестящий

**matter** - *n* вещество; материя

**moisture** - *n* влажность, сырость; влага

**parting** - *n* прослоек

**plane** - *n* плоскость; **bedding plane** плоскость напластования

**rank** - *n* класс, тип; **coal rank** группа угля, тип угля

**regular** - *a* правильный; непрерывный; *ant* **irregular** неправильный; неравномерный; **regularity** *n* непрерывность; правильность

**similar** - а похожий, сходный; подобный; *syn alike, the same as*

**smelt** - v плавить (*руду*); выплавлять (*металл*)

**store** - v запасать, хранить на складе; вмещать

**strata** - *n pl om stratum* пласты породы; свита (*пластов*); формация, напластования породы; *syn measures*

**thickness** - *n* мощность (*пласта, жилы*)

**uniform** - а однородный; равномерный; **uniformity** *n* однородность; единообразие

**utilize** - v использовать; *syn use, apply, employ*

**volatile** - а летучий, быстро испаряющийся

**Прочитайте и переведите текст, выполните упражнения на проверку понимания прочитанного:**

Coal is the product of vegetable matter that has been formed by the action of decay, weathering, the effects of pressure, temperature and time millions of years ago.

Although coal is not a true mineral, its formation processes are similar to those of sedimentary rocks.

Structurally coal beds are geological strata characterized by the same irregularities in thickness, uniformity and continuity as other strata of sedimentary origin. Coal beds may consist of essentially uniform continuous strata or like other sedimentary deposits may be made up of different bands or benches of varying thickness.

You can see a seam limited by two more or less parallel planes, a shape which is typical of sedimentary rocks. The benches may be separated by thin layers, of clay, shale, pyrite or other mineral matter, commonly called partings. Like other sedimentary rocks coal beds may be structurally disturbed by folding and faulting.

According to the amount of carbon coals are classified into: brown coals, bituminous coals and anthracite. Brown coals are in their turn subdivided into lignite and common brown coal. Although carbon is the most important element in coal, as many as 72 elements have been found in some coal deposits, including lithium, chromium, cobalt, copper, nickel, tungsten and others.

Lignite is intermediate in properties between peat and bituminous coal, containing when dry about 60 to 75 per cent of carbon and a variable proportion of ash. Lignite is a low-rank brown-to-black coal containing 30 to 40 per cent of moisture. Developing heat it gives from 2,500 to 4,500 calories. It is easily inflammable but burns with a smoky flame. Lignite is liable to spontaneous combustion. It has been estimated that about 50 per cent of the world's total coal reserves are lignitic.

Brown coal is harder than lignite, containing from 60 to 65 per cent of carbon and developing greater heat than lignite (4,000-7,000 calories). It is very combustible and gives a brown powder. Bituminous coal is the most abundant variety, varying from medium to high rank. It is a soft, black, usually banded coal. It gives a black powder and contains 75 to 90 per cent of carbon. It weathers only slightly and may be kept in open piles with little danger of spontaneous combustion if properly stored. Medium-to-low volatile bituminous coals may be of coking quality. Coal is used intensively in blast furnaces for smelting iron ore. There are non-coking varieties of coal.

As for the thickness, the beds of this kind of coal are not very thick (1-1.5 meters). The great quantities of bituminous coal are found in the Russian Federation.

Anthracite or "hard" coal has a brilliant lustre containing more than 90 per cent of carbon and low percentage of volatile matter. It is used primarily as a domestic fuel, although it can sometimes be blended with bituminous grades of coal to produce a mixture with improved coking qualities. The largest beds of anthracite are found in Russia, the USA and Great Britain.

Coal is still of great importance for the development of modern industry. It may be used for domestic and industrial purposes. Being the main source of coke, coal is widely used in the iron and steel industry. Lignite, for example either in the raw state or in briquetted form, is a source of industrial carbon and industrial gases.

There is a strong tendency now for increased research into new technologies to utilize coal. No doubt, coal will be used as a raw material for the chemical industry and petrochemical processes. All

these processes involve coal conversion which include gasification designed to produce synthetic gas from coal as the basis for hydrogen manufacture, liquefaction (разжижение) for making liquid fuel from coal and other processes.

**1. Укажите, какие предложения соответствуют содержанию текста.**

**Подтвердите свои ответы фактами из текста.**

1. Anthracite coals may be divided into lignite and common brown coal.
2. Coals are ranked according to the percentage of carbon they contain.
3. Peat, with the least amount of carbon is the lowest rank, then comes lignite or brown coal.
4. Brown coal is hard and it is not liable to spontaneous combustion.
5. Bituminous coal weathers rapidly and one cannot keep it in open piles.
6. Being intensively used in the iron and steel industry bituminous coal varies from medium to high rank.
7. Anthracite or hard coal, the highest in percentage of carbon, can be blended with bituminous grades of coal.

**2. Ответьте на следующие вопросы:**

1. What is the classification of coal based on?
2. Is carbon the only element in coal? (Prove it.)
3. Is lignite intermediate in properties between peat and bituminous coal?
4. What heat value does lignite develop when burnt?
5. What coals are liable to spontaneous combustion?
6. What is the difference between lignite and brown coal?
7. Is bituminous coal high- or low-volatile?
8. Does anthracite contain 90 per cent of carbon?
9. Where are the largest deposits of anthracite found? And what can you say about bituminous coal?
10. What do you know about the utilization of coal?

**3. а) Найдите в правой колонке русские эквиваленты следующих слов и сочетаний**

**слов:**

- |                                  |  |
|----------------------------------|--|
| 1. spontaneous combustion        | а) легковоспламеняющийся газ             |
| 2. moisture and ash content      | б) высокосортный уголь                   |
| 3. the most abundant variety     | в) плавить железную руду                 |
| 4. in its turn                   | г) самовозгорание                        |
| 5. the amount of volatile matter | д) содержание влаги и золы               |
| 6. easily inflammable gas        | е) дымное пламя                          |
| 7. brilliant lustre              | ж) наиболее широко распространенные угли |
| 8. to smelt iron ore             | з) яркий блеск                           |
| 9. high-rank coal                | и) в свою очередь                        |
| 10. a smoky flame                | к) количество летучих веществ            |

**б) Найдите в правой колонке английские эквиваленты следующих слов и сочетаний**

**слов:**

- |                                 |                              |
|---------------------------------|------------------------------|
| 1. тип угля                     | а) heat value                |
| 2. некоксующийся уголь          | б) amount of carbon          |
| 3. доменная печь                | в) coal rank                 |
| 4. содержание углерода          | г) to store coal             |
| 5. смешиваться с другими углями | д) to weather rapidly        |
| 6. улучшенного качества         | е) non-coking coal           |
| 7. складировать уголь           | ж) blast furnace             |
| 8. теплотворная способность     | з) of improved quality       |
| 9. быстро выветриваться         | и) to blend with other coals |

## Text 7: General Information on Mining

*Запомните слова и выражения, необходимые для понимания текста:*

**access** - *n* доступ

**affect** - *v* воздействовать (*на что-л.*); влиять; *syn* **influence**

**barren** - *a* непродуктивный; пустой (*о породе*)

**chute** - *n* скат, спуск; углеспускная выработка; жёлоб

**compare** - *v* (with) сравнивать, проводить параллель

**contribute** - *v* способствовать, содействовать; делать вклад (*в науку*); **make a (one's) ~ to**

**smth.** сделать вклад во что-л.

**cross-section** - *n* поперечное сечение, поперечный разрез, профиль

**develop** - *v* разрабатывать (*месторождение*); развивать (*добычу*); производить подготовительные работы; **development** - *n* подготовительные работы; развитие добычи; развитие

**drift** - *n* штрек, горизонтальная выработка

**ensure** - *v* обеспечивать, гарантировать; *syn* **guarantee**

**face** - *n* забой; лава

**floor** - *л* почва горной выработки, почва пласта (жилы); **quarry** ~ подошва карьера; пол, настил

**govern** - *v* править, управлять; руководить; определять, обуславливать

**inclination** - *n* уклон, скат, наклон (*пластов*); наклонение; **seam** ~ падение (*пласта*); наклон (*пласта*)

**incline** - *n* уклон, бремсберг, скат; наклонный ствол; **gravity** ~ бремсберг

**inclined** - *a* наклонный; **flatly** ~ слабо наклонный; **gently** ~ наклонного падения; **medium** ~ умеренно наклонный (*о пластах*); **steeply** ~ крутопадающий

**level** - *n* этаж, горизонт, горизонтальная горная выработка; штольня; уровень (*инструмент*); нивелир; ватерпас; горизонтальная поверхность

**recover** - *v* извлекать (*целики*); выбирать, очищать; добывать (*уголь и т.п.*); восстанавливать

**remove** - *v* удалять; убирать; устранять; перемещать; **removal** - *n* вскрыша; выемка; уборка (*породы*); извлечение (*крепи*); перемещение; **overburden** - удаление вскрыши

**rib** - *n* ребро; выступ; узкий целик, предохранительный целик; грудь забоя

**roof** - *n* крыша; кровля выработки; кровля пласта (*или жилы*); перекрытие; ~ **support** - крепление кровли

**shaft** - *n* шахтный ствол; **auxiliary** ~ вспомогательный ствол; **hoisting** ~ подъемный ствол; главный шахтный ствол

**tabular** - *a* пластовый (*о месторождении*); пластообразный; плоский; линзообразный; *syn* **bedded, layered**

**waste** - *n* пустая порода; отходы; *syn* **barren rock**

**well** - *n* буровая скважина; колодец, источник; водоем; зумф

**capital investment** - капитальные вложения

**gate road** - промежуточный штрек

**in bulk** - навалом, в виде крупных кусков

**metal-bearing** - содержащий металл

**production face/working** - очистной забой

**productive mining** - эксплуатационные работы

**in view of** - ввиду чего-л., принимая во внимание что-л.

**with a view to** - с целью

*Прочитайте и переведите текст, выполните упражнения на проверку понимания прочитанного:*

As has been said, mining refers to actual ore extraction. Broadly speaking, mining is the industrial process of removing a mineral-bearing substance from the place of its natural occurrence in the Earth's crust. The term "mining" includes the recovery of oil and gas from wells; metal, non-metallic minerals, coal, peat, oil shale and other hydrocarbons from the earth. In other words, the work done to extract mineral, or to prepare for its extraction is called mining.

The tendency in mining has been towards the increased use of mining machinery so that modern mines are characterized by tremendous capacities. This has contributed to: 1) improving working conditions and raising labour productivity; 2) the exploitation of lower-grade metal-bearing substances and 3) the building of mines of great dimensions.

Mining can be done either as a surface operation (quarries, opencasts or open pits) or by an underground method. The mode of occurrence of the sought-for metallic substance governs to a large degree the type of mining that is practised. The problem of depth also affects the mining method. If the rock containing the metallic substance is at a shallow site and is massive, it may be economically excavated by a pit or quarry-like opening on the surface. If the metal-bearing mass is tabular, as a bed or vein, and goes to a great distance beneath the surface, then it will be worked by some method of underground mining.

Working or exploiting the deposit means the extraction of mineral. With this point in view a number of underground workings is driven in barren (waste) rock and in mineral. Mine workings vary in shape, dimensions, location and function.

Depending on their function mine workings are described as exploratory, if they are driven with a view to finding or proving mineral, and as productive if they are used for the immediate extraction of useful mineral. Productive mining can be divided into capital investment work, development work, and face or production work. Investment work aims at ensuring access to the deposit from the surface. Development work prepares for the face work, and mineral is extracted (or produced) in bulk.

The rock surfaces at the sides of workings are called the sides, or in coal, the ribs. The surface above the workings is the roof in coal mining while in metal mining it is called the back. The surface below is called the floor.

The factors such as function, direct access to the surface, driving in mineral or in barren rock can be used for classifying mine workings:

I. Underground workings:

a) Long or deep by comparison with their cross-section may be: 1) vertical (shaft, blind pit); 2) sloping (slopes, sloping drifts, inclines); 3) horizontal (drifts, levels, drives, gate roads, adits, crosscuts).

b) Large openings having cross dimensions comparable with their length.

c) Production faces, whose dimensions depend on the thickness of the deposit being worked, and on the method of mining it.

***1. Укажите, какие предложения соответствуют содержанию текста. Подтвердите свои ответы фактами из текста.***

1. As a rule, the term "mining" includes the recovery of oil and gas from wells as well as coal, iron ores and other useful minerals from the earth.

2. The increased use of mining machinery has greatly contributed to raising labour productivity and improving working conditions.

3. It is quite obvious that the problem of depth is not always taken into consideration in choosing the mining method.

4. Productive workings are usually used for the immediate extraction of useful mineral.

5. Underground workings are driven in barren rock or in mineral.

6. A shaft is a vertical underground working which is long and deep in comparison with its cross-section.

7. The surface above the mine working is usually called the floor.

8. The rock surfaces at the sides of mine workings are called the ribs.

**2. Ответьте на следующие вопросы:**

1. What is mining?
2. What has contributed to the better working conditions of the miners?
3. What factors influence the choice of the mining method?
4. In what case is useful mineral worked by open pits?
5. Are exploratory workings driven with a view to finding and proving mineral or are they driven for immediate extraction of mineral?
6. What is the difference between development and production work?
7. What main factors are used for classifying mine workings?
8. What do the dimensions of production faces depend on?

**3. а) Найдите в правой колонке русские эквиваленты следующих слов и сочетаний слов:**

1. direct access to the surface
  2. open-cast mining
  3. tabular (or bedded) deposits
  4. oil well
  5. underground workings
  6. cross-section of a working
  7. production face
  8. the roof of the mine working
  9. to drive mine workings in barren rock
  10. to affect the mining method
- а) нефтяная скважина  
б) проходить горные выработки по пустой породе  
в) влиять на метод разработки  
г) прямой доступ к поверхности  
д) пластовые месторождения  
е) открытая разработка  
ж) поперечное сечение выработки  
з) подземные выработки  
и) очистной забой  
к) кровля горной выработки

**б) Найдите в правой колонке английские эквиваленты следующих слов сочетаний слов:**

1. способствовать чему-л.
  2. размер ствола
  3. извлекать, добывать (уголь)
  4. штреки и квершлагги
  5. пустая порода
  6. вообще говоря
  7. удалять, перемещать (крепь, вскрышу и др.)
  8. с целью ...
  9. подготовительные работы
  10. мощность пласта
- а) thickness of a seam  
б) shaft dimension  
в) with a view to  
г) to contribute to smth.  
д) development work  
е) to remove (timber, overburden, etc.)  
ж) drifts (gate roads) and crosscuts  
з) generally speaking



- и) to recover (coal)  
к) waste (barren) rock

### Text 8: Methods of Working Bedded Deposits Underground

**Запомните слова и выражения, необходимые для понимания текста:**

**advantage** - *n* преимущество; превосходство; выгода; польза; **advantageous** - *a* выгодный; благоприятный, полезный; **to take advantage of smth** воспользоваться чём-л.

**caving** - *n* обрушение (*кровли*); разработка с обрушением

**deliver** - *v* доставлять, подавать; питать; нагнетать; произносить (*речь*); читать (*лекцию*)

**entry** - *n* штрек; выработка горизонтальная; *pl* подготовительные выработки; нарезные выработки; штреки

**giant** - *n* гидромонитор

**gravity** - *n* сила тяжести; вес, тяжесть; **by** ~ самотеком, под действием собственного веса

**haul** - *v* доставлять; откатывать; подкатывать; перевозить; **haulage** - *n* откатка; доставка; транспортировка (*по горизонтали*)

**longwall** - *n* лава; выемка лавами; сплошной забой, сплошная или столбовая система разработки; *syn* **continuous mining**; ~ **advancing on the strike** выемка лавами прямым ходом по простиранию; сплошная система разработки по простиранию; ~ **advancing to the rise** сплошная система разработки с выемкой по восстанию; ~ **to the dip** сплошная система разработки с выемкой по падению; ~ **retreating** выемка лавами обратным ходом; столбовая система разработки лавами

**lose (lost)** - *v* терять; **loss** - *n* потеря, убыток

**pillar** - *n* целик; столб; **shaft** ~ околоствольный целик; ~ **method** столбовая система разработки; ~ **mining** выемка целиков

**predominate** - *v* преобладать, превалировать; превосходить; господствовать, доминировать

**protect** - *v* охранять, защищать

**reach** - *v* простираться, доходить до; добиваться, достигать

**satisfy** - *v* удовлетворять(ся)

**shield** - *n* щит; ~ **method** щитовой метод проходки, щитовой способ

**room** - *n* камера; очистная камера; **room-and-pillar method** камерно-столбовая система разработки

**stowing** - *n* закладка (*выработанного пространства*)

**method of working** система разработки

**the sequence of working the seams** - последовательность отработки пластов

**Прочитайте и переведите текст, выполните упражнения на проверку понимания прочитанного:**

The method of working (or method of mining) includes a definite sequence and organization of development work of a deposit, its openings and its face work in certain geological conditions. It depends on the mining plan and machines and develops with their improvements. A rational method of working should satisfy the following requirements in any particular conditions: 1) safety of the man; 2) maximum output of mineral; 3) minimum development work (per 1,000 tons output); 4) minimum production cost and 5) minimum losses of mineral.

Notwithstanding the considerable number of mining methods in existence, they can be reduced to the following main types: 1. Methods of working with long faces (continuous mining); 2. Methods of working with short faces (room-and-pillar). The characteristic feature of the continuous mining is the absence of any development openings made in advance of production faces. The main advantage of long continuous faces is that they yield more mineral. Besides, they allow the maximum use of combines (shearers), cutting machines, powered supports and conveyers. The longwall method permits an almost 100 per cent recovery of mineral instead of 50 to 80 per cent obtainable in room-and-pillar methods.

The basic principle of room-and-pillar method is that rooms from 4 to 12 meters wide (usually 6-7) are driven from the entries, each room is separated from each other by a rib pillar. Rib pillars are recovered or robbed after the rooms are excavated. The main disadvantage of shortwall work is a considerable loss of mineral and the difficulty of ventilation. In working bedded deposits methods of mining mentioned above may be used either with stowing or with caving.

In Russia, Germany (the Ruhr coal-field), France and Belgium nearly all the faces are now long ones. In Britain longwall faces predominate.

The USA, Canada, Australia and to some extent India are developing shortwall faces and creating the machines for them. In these countries shortwall faces are widely used.

In Russia the thick seams are taken out to full thickness up to 4.5 m thick if they are steep, and up to 3.5 m thick if they are gently sloping or inclined. In the Kuznetsk coal-field long faces are worked to the dip with ashield protection, using a method proposed by N.Chinakal. In shield mining coal is delivered to the lower working by gravity so that additional haulage is not required.

It should also be noted that in Russia hydraulic mining is widely used as it is one of the most economic and advantageous methods of coal getting. New hydraulic mines are coming into use in a number of coal-fields. Hydraulic mining is developing in other countries as well.

The aim of hydraulic mining is to remove coal by the monitors (or giants) which win coal and transport it hydraulically from the place of work right to the surface. It is quite obvious that the choice of the method of mining will primarily depend on the depth and the shape and the general type of the deposit.

**1. Укажите, какие предложения соответствуют содержанию текста.**

**Подтвердите свои ответы фактами из текста.**

1. A definite sequence and organization of development work is called mining.
2. Mining methods in existence can be reduced to the two main types.
3. The depth and the shape of the deposit influence the choice of the method of working.
4. As is known, in Belgium all the faces are short now, in Great Britain they amount to 84 per cent.
5. In Australian collieries shortwall faces are widely used.
6. The room-and-pillar method is characterized by the absence of any development openings.
7. High-capacity monitors win coal and transport it hydraulically right to the surface.

**2. Ответьте на следующие вопросы:**

1. What factors does mining depend on?
2. What is mining?
3. What are the most important factors which affect the choice of the method of working?
4. Do short faces or long faces predominate in Russia? What can you say about the Ruhr coal-field?
5. Is Canada developing shortwall faces or longwall faces?
6. What are the main disadvantages of shortwall faces?
7. What are the two main methods of working?
8. What is the main advantage of long continuous faces?
9. What methods of mining long faces do you know?
10. What method of mining is characterized by the absence of development openings?

**3. а) Найдите в правой колонке русские эквиваленты следующих слов в сочетаний слов:**

- |   |  |
|---|--|
| 1. development face                     | а) сплошная система разработки           |
| 2. great losses                         | б) выемка целиков                        |
| 3. shield method of mining              | в) подготовительный забой                |
| 4. continuous mining                    | г) большие потери                        |
| 5. longwall advancing to the dip        | д) удовлетворять требованиям             |
| 6. the room-and-pillar method of mining | е) зависеть от геологических условий     |
| 7. to open up a deposit                 | ж) выемка лавами прямым ходом по падению |

- |     |  |   |
|-----|--|---|
| 8.  | pillar mining                            | з) щитовая система разработки           |
| 9.  | to satisfy the requirements              | и) вскрывать месторождение              |
| 10. | to depend upon the geological conditions | к) камерно-столбовая система разработки |
- б) Найдите в правой колонке английские эквиваленты следующих слов и сочетаний слов:
- |     |  |  |
|-----|--|--|
| 1.  | включать (в себя)                      | а) safety  |
| 2.  | выемка лавами обратным ходом           | б) annual output                                 |
| 3.  | достигать 50%                          | в) to involve                                    |
| 4.  | превышать 60%                          | г) to propose a new method of mining             |
| 5.  | безопасность                           | д) long wall retreating                          |
| 6.  | годовая добыча                         | е) in connection with difficulties               |
| 7.  | основной недостаток системы разработки | ж) to exceed 60 per cent                         |
| 8.  | под-этаж                               | з) notwithstanding (in spite of)                 |
| 9.  | крутопадающий пласт                    | и) to reach 50 per cent                          |
| 10. | щитовая система разработки             | к) the main disadvantage of the method of mining |
- |     |                                    |                                |
|-----|------------------------------------|--------------------------------|
| 11. | предложить новый способ разработки | л) sublevel                    |
| 12. | в связи с трудностями              | м) the shield method of mining |
| 13. | несмотря на                        | н) open up a deposit           |
| 14. | вскрывать месторождение            | о) steep seam                  |

### **2.3 Подготовка доклада**

**Подготовьте доклад по одной из предложенных тем.**

1. Inigo Jones (1573-1652)
2. Christopher Wren (1632-1723)
3. Geoffrey Chaucer (1340-1400)
4. Samuel Johnson (1709-1784)
5. Alfred Tennyson (1809-1892)
6. Thomas Hardy (1840-1928)
7. John Milton (1608-1674)
8. William Makepeace Thackeray (1811-1863)
9. Henry Wadsworth Longfellow (1807 – 1882)
10. Joshua Reynolds (1723-1792)
11. Thomas More (1478 – 1535)
12. J.M.W. Turner (1775-1851)
13. Thomas Gainsborough (1727 – 1788)
14. Henry Moor (1898-1986)
15. Henry Irving (1838-1905)
16. William Gilbert (1836-1911)
17. Arthur Sullivan (1842-1900)
18. James Watt (1736 - 1819)
19. Thomas Telford (1757 - 1834)
20. Isambard Kingdom Brunel (1806 – 1859)
21. George Stephenson (1781 – 1848)
22. David Livingstone (1813 – 1873)
23. Tony Blair (1953)
24. Winston Churchill (1874 - 1965)
25. Margaret Hilda Thatcher (1925)
26. Sir Isaac Newton (1642 – 1727)
27. Alexander Graham Bell (1847 - 1922)

**Правила предоставления информации в докладе**

Размер	<b>A4</b>
Шрифт	Текстовый редактор Microsoft Word, шрифт Times New Roman 12
Поля	слева – 2 см., сверху и справа – 1 см., снизу – 1
Абзацный отступ	1 см устанавливается автоматически
Стиль	Примеры выделяются курсивом
Интервал	межстрочный интервал – 1
Объем	1 -2 страницы (до 7 минут устного выступления)
Шапка доклада	<b><i>Иванова Мария Ивановна</i></b> Екатеринбург, Россия ФГБОУ ВПО УГГУ, МД-13 НАЗВАНИЕ ДОКЛАДА
	Список использованной литературы

Краткое содержание статьи должно быть представлено на 7-10 слайдах, выполненных в PowerPoint.

**2.4 Подготовка к тесту**

Тест направлен на проверку страноведческих знаний и знаний межкультурной коммуникации. Для этого студентам необходимо повторить материал, представленный в *Социально-культурной сфере общения* по теме «Страны изучаемого языка» (Я и мир). Для успешного написания теста изучите следующий материал:

**THE GEOGRAPHICAL POSITION OF GREAT BRITAIN**

The United Kingdom of Great Britain and Northern Ireland covers an area of some 244 thousand square miles. It is situated on the British Isles. The British Isles are separated from Europe by the Strait of Dover and the English Channel. The British Isles are washed by the North Sea in the east and the Atlantic Ocean in the west.

England is in the southern and central part of Great Britain. Scotland is in the north of the island. Wales is in the west. Northern Ireland is situated in the north-eastern part of Ireland.

England is the richest, the most fertile and most populated part in the country. There are mountains in the north and in the west of England, but all the rest of the territory is a vast plain. In the northwestern part of England there are many beautiful lakes. This part of the country is called Lake District.

Scotland is a land of mountains. The Highlands of Scotland are among the oldest mountains in the world. The highest mountain of Great Britain is in Scotland too. The chain of mountains in Scotland is called the Grampians. Its highest peak is Ben Nevis. It is the highest peak not only in Scotland but in the whole Great Britain as well. In England there is the Pennine Chain. In Wales there are the Cumbrian Mountains.

There are no great forests on the British Isles today. Historically, the most famous forest is Sherwood Forest in the east of England, to the north of London. It was the home of Robin Hood, the famous hero of a number of legends.

The British Isles have many rivers but they are not very long. The longest of the English rivers is the Severn. It flows into the Irish Sea. The most important river of Scotland is the Clyde. Glasgow stands on it. Many of the English and Scottish rivers are joined by canals, so that it is possible to travel by water from one end of Great Britain to the other.

The Thames is over 200 miles long. It flows through the rich agricultural and industrial districts of the country. London, the capital of Great Britain, stands on it. The Thames has a wide mouth, that's

why the big ocean liners can go up to the London port. Geographical position of Great Britain is rather good as the country lies on the crossways of the sea routes from Europe to other parts of the world. The sea connects Britain with most European countries such as Belgium, Holland, Denmark, Norway and some other countries. The main sea route from Europe to America also passes through the English Channel.

United Kingdom of Great Britain and Northern Ireland occupies the territory of the British Isles. They lie to the north-west of Europe.

Once upon a time the British Isles were an integral part of the mainland. As a result of sinking of the land surface they became segregated. Great Britain is separated from the continent by the English Channel. The country is washed by the waters of the Atlantic Ocean. Great Britain is separated from Belgium and Holland by the North Sea, and from Ireland — by the Irish Sea.

There are several islands along the coasts. The total area of the British Isles is 325 000 km<sup>2</sup>. The main islands are Great Britain and Ireland.

The surface of the country is much varied. Great Britain is the country of valleys and plains.

The insular geographical position of Great Britain promoted the development of shipbuilding, different trading contacts with other countries. It has also allowed the country to stay independent for quite a long period of time.

### **THE BRITISH PARLIAMENT**

The British Parliament is the oldest in the world. It originated in the 12th century as Witenagemot, the body of wise councillors whom the King needed to consult pursuing his policy. The British Parliament consists of the House of Lords and the House of Commons and the Queen as its head.

The House of Commons plays the major role in law-making. It consists of Members of Parliament (called MPs for short). Each of them represents an area in England, Scotland, Wales and Ireland.

MPs are elected either at a general election or at a by-election following the death or retirement. Parliamentary elections are held every 5 years and it is the Prime Minister who decides on the exact day of the election. The minimum voting age is 18. And the voting is taken by secret ballot.

The election campaign lasts about 3 weeks, The British parliamentary system depends on political parties.

The party which wins the majority of seats forms the government and its leader usually becomes Prime Minister. The Prime Minister chooses about 20 MPs from his party to become the cabinet of ministers. Each minister is responsible for a particular area in the government. The second largest party becomes the official opposition with its own leader and «shadow cabinet». The leader of the opposition is a recognized post in the House of Commons.

The parliament and the monarch have different roles in the government and they only meet together on symbolic occasions, such as coronation of a new monarch or the opening of the parliament. In reality, the House of Commons is the one of three which has true power.

The House of Commons is made up of six hundred and fifty elected members, it is presided over by the speaker, a member acceptable to the whole house. MPs sit on two sides of the hall, one side for the governing party and the other for the opposition. The first 2 rows of seats are occupied by the leading members of both parties (called «front benches»). The back benches belong to the rank-and-file MPs.

Each session of the House of Commons lasts for 160-175 days. Parliament has intervals during his work. MPs are paid for their parliamentary work and have to attend the sittings.

As mention above, the House of Commons plays the major role in law making. The procedure is the following: a proposed law («a bill») has to go through three stages in order to become an act of Parliament; these are called «readings».

The first reading is a formality and is simply the publication of the proposal. The second reading involves debate on the principles of the bill; it is examination by parliamentary committee.

And the third reading is a report stage, when the work of the committee is reported on to the house. This is usually the most important stage in the process.

When the bill passes through the House of Commons, it is sent to the House of Lords for discussion, when the Lords agree it, the bill is taken to the Queen for royal assent, when the Queen signs the bill, it becomes act of the Parliament and the Law of the Land.

The House of Lords has more than 1000 members, although only about 250 take an active part in the work in the house. Members of this Upper House are not elected; they sit there because of their rank. The chairman of the House of Lords is the Lord Chancellor. And he sits on a special seat, called «Woolsack».

The members of the House of Lords debate the bill after it has been passed by the House of Commons. Some changes may be recommended and the agreement between the two houses is reached by negotiations.

### **BRITISH TRADITIONS AND CUSTOMS**

British nation is considered to be the most conservative in Europe. It is not a secret that every nation and every country has its own customs and traditions. In Great Britain people attach greater importance to traditions and customs than in other European countries. Englishmen are proud of their traditions and carefully keep them up. The best examples are their queen, money system, their weights and measures.

There are many customs and some of them are very old. There is, for example, the Marble Championship, where the British Champion is crowned; he wins a silver cup known among folk dancers as Morris Dancing. Morris Dancing is an event where people, worn in beautiful clothes with ribbons and bells, dance with handkerchiefs or big sticks in their hands, while traditional music-sounds.

Another example is the Boat Race, which takes place on the river Thames, often on Easter Sunday. A boat with a team from Oxford University and one with a team from Cambridge University hold a race.

British people think that the Grand National horse race is the most exciting horse race in the world. It takes place near Liverpool every year. Sometimes it happens the same day as the Boat Race takes place, sometimes a week later. Amateur riders as well as professional jockeys can participate. It is a very famous event.

There are many celebrations in May, especially in the countryside.

Halloween is a day on which many children dress up in unusual costumes. In fact, this holiday has a Celtic origin. The day was originally called All Halloween's Eve, because it happens on October 31, the eve of all Saint's Day. The name was later shortened to Halloween. The Celts celebrated the coming of New Year on that day.

Another tradition is the holiday called Bonfire Night. On November 5, 1605, a man called Guy Fawkes planned to blow up the Houses of Parliament where the king James 1st was to open Parliament on that day. But Guy Fawkes was unable to realize his plan and was caught and later, hanged. The British still remember that Guy Fawkes' Night. It is another name for this holiday. This day one can see children with figures, made of sacks and straw and dressed in old clothes. On November 5th, children put their figures on the bonfire, burn them, and light their fireworks.

In the end of the year, there is the most famous New Year celebration. In London, many people go to Trafalgar Square on New Year's Eve. There is singing and dancing at 12 o'clock on December 31st.

A popular Scottish event is the Edinburgh Festival of music and drama, which takes place every year. A truly Welsh event is the Eisteddfod, a national festival of traditional poetry and music, with a competition for the best new poem in Welsh. If we look at English weights and measures, we can be convinced that the British are very conservative people. They do not use the internationally accepted measurements. They have conserved their old measures. There are nine essential measures. For general use, the smallest weight is one ounce, then 16 ounce is equal to a pound. Fourteen pounds is one stone.

The English always give people's weight in pounds and stones. Liquids they measure in pints, quarts and gallons. There are two pints in a quart and four quarts or eight pints are in one gallon. For length, they have inches: foot, yards and miles.

## LONDON

As well as being the capital of England, London is the capital of the United Kingdom. London was founded by the Romans in 43 A.D. and was called Londinium. In 61 A.D. the town was burnt down and when it was rebuilt by the Romans it was surrounded by a wall. That area within the wall is now called the City of London. It is London's commercial and business centre. It contains the Bank of England, the Stock Exchange and the head offices of numerous companies and corporations. Here is situated the Tower of London.

The Tower was built by William the Conqueror who conquered England in 1066. He was crowned at Westminster Abbey. Now most of the Government buildings are located there.

During the Tudor period (16th century) London became an important economic and financial centre. The Londoners of the Elizabethan period built the first theatres. Nowadays the theatre land is stretched around Piccadilly Circus. Not far from it one can see the British Museum and the «Covent Garden» Opera House.

During the Victorian period (19th century) London was one of the most important centers of the Industrial Revolution and the centre of the British Empire. Today London is a great political centre, a great commercial centre, a paradise for theatre-goers and tourists, but it is also a very quiet place with its parks and its ancient buildings, museums and libraries.

## LONDON

London is the capital of Great Britain, its political, economic and commercial center. It's one of the largest cities in the world and the largest city in Europe. Its population is about 9 million. London is one of the oldest and most interesting cities in the world. Traditionally it's divided into several parts: the City, Westminster, the West End and the East End.

They are very different from each other and seem to belong to different towns and epochs. The heart of London is the City, its financial and business center. Numerous banks, offices and firms are situated there, including the Bank of England, the Stock Exchange and the Old Bailey. Few people live here, but over a million people come to the City to work. There are some famous ancient buildings within the City. Perhaps the most striking of them is St. Paul's Cathedral, the greatest of British churches. St. Paul's Cathedral has always dominated the center of London. It stands on the site of former Saxon and Norman churches. They latter were destroyed in the Great Fire and the present building, completed in 1710, is the work of the eminent architect Sir Christopher Wren. It is an architectural masterpiece.

Londoners have a particular affection for St. Paul's, which is the largest Protestant Church in England. Its high dome, containing the remarkable Whispering Gallery, is a prominent landmark towering above the multistoried buildings which line the river-bank.

The Tower of London was one of the first and most impressive castles built after the Norman invasion of England in 1066. Since the times of William I various kings have built and extended the Tower of London and used it for many purposes. The Tower has been used as a royal palace, an observatory, an arsenal, a state prison, and many famous and infamous people have been executed within its walls. It is now a museum. For many visitors the principal attraction is the Crown Jewels, the finest precious stones of the nation. A fine collection of armour is exhibited in the keep. The security of the Tower is ensured by a military garnison and by the Yeoman Warders or Beefeaters, who still wear their picturesque Tudor uniform.

Westminster is the historic, the governmental part of London. Westminster Abbey is a national shrine where the kings and queens are crowned and famous people are buried. Founded by Edward the Confessor in 1050, the Abbey was a monastery for along time. The present building dates largely from the times of Henry 3, who began to rebuild the church, a task which lasted nearly 300 years. The West towers were added in the eighteenth century. Since William I almost every English monarch has been

crowned in this great church, which contains the tombs and memorials of many of Britain's most eminent citizens: Newton, Darwin, Chaucer, Dickens, Tennyson, Kipling and etc. One of the greatest treasures of the Abbey is the oaken Coronation Chair made in 1300. The Abbey is also known for its Poet's Corner. Graves and memorials to many English poets and writers are clustered round about.

Across the road from Westminster Abbey is Westminster Palace, or the Houses of Parliament, the seat of the British Parliament. The Parliament of Great Britain and Northern Ireland consists of the House of Lords and the House of Commons. The House of Lords consists of just over 1,000 members of the different grades of nobility — dukes, marquises, earls, viscounts and barons.

The House of Commons consists of 650 members. They are elected by secret ballot by men and women aged 18 and over. Every Parliament is divided into Sessions. Each of these may last a year and usually begins early in November. The Clock Tower, which contains the hour-bell called Big Ben, is known over the world. The bell is named after Sir Benjamin Hall.

Buckingham Palace is the official residence of the Queen. The West End is the richest and most beautiful part of London. It is the symbol of wealth and luxury. The best hotels, shops, restaurants, clubs, and theatres are situated there. There are splendid houses and lovely gardens belonging to wealthy people.

Trafalgar Square is the geographical center of London. It was named in memory of Admiral Nelson's victory in the battle of Trafalgar in 1805. The tall Nelson's Column stands in the middle of the square. On the north side of Trafalgar Square is the National Gallery and the National Portrait Gallery.

Not far away is the British Museum — the biggest museum in London. It contains a priceless collection of ancient manuscripts, coins, sculptures, etc., and is famous for its library.

The East End is the poorest district of London. There are a lot of factories, workshops and docks here. The streets are narrow, the buildings are unimpressive. The East End is densely populated by working class families.

### **PLACES OF INTERESTS IN GREAT BRITAIN**

Britain is rich in its historic places which link the present with the past. The oldest part of London is Lud Hill, where the city is originated. About a mile west of it there is Westminster Palace, where the king lived and the Parliament met, and there is also Westminster Abby, the coronation church. Liverpool, the «city of ships», is England's second greatest port, ranking after London. The most interesting sight in the Liverpool is the docks. They occupy a river frontage of seven miles.

The University of Liverpool, established in 1903, is noted for its School of Tropical Medicine. And in the music world Liverpool is a well-known name, for it's the home town of «The Beatles».

Stratford-on-Avon lies 93 miles north-west of London. Shakespeare was born here in 1564, and here he died in 1616.

Cambridge and Oxford Universities are famous centers of learning. Stonehenge is a prehistoric monument, presumably built by Druids, members of an order of priests in ancient Britain. Tintagel Castle is King Arthur's reputed birthplace. Canterbury Cathedral is the seat of the Archbishop of Canterbury, head of the Church of England.

The British Museum is the largest and richest museum in the world. It was founded in 1753 and contains one of the world's richest collections of antiquities. The Egyptian Galleries contain human and animal mummies. Some parts of Athens' Parthenon are in the Greek section.

Madam Tussaud's Museum is an exhibition of hundreds of life-size wax models of famous people of yesterday and today. The collection was started by Madam Tussaud, a French modeller in wax, in the 18th century. Here you can meet Marilyn Monroe, Elton John, Picasso, the Royal Family, the Beatles and many others: writers, movie stars, singers, politicians, sportsmen, etc.

### **5. Подготовка к экзамену**

Подготовка к экзамену включает в себя повторение всех изученных тем курса.

Билет на экзамен включает в себя тест и практико-ориентированное задание.



<i>Наименование оценочного средства</i>	<i>Характеристика оценочного средства</i>	<i>Методика применения оценочного средства</i>	<i>Наполнение оценочного средства в КОС</i>	<i>Составляющая компетенции, подлежащая оценке</i>
<b>Экзамен:</b>				
Тест	Система стандартизированных заданий, позволяющая автоматизировать процедуру измерения уровня знаний и умений обучающегося.	Тест состоит из 20 вопросов.	КОС - тестовые задания	Оценивание уровня знаний, умений, владений
Практико-ориентированное задание	Задание, в котором обучающемуся предлагают осмыслить реальную профессионально-ориентированную ситуацию	Количество заданий в билете – 1. Предлагаются задания по изученным темам в виде практических ситуаций.	КОС-Комплект заданий	Оценивание уровня знаний, умений и навыков

МИНИСТЕРСТВО НАУКИ И ВЫСШЕГО ОБРАЗОВАНИЯ РОССИЙСКОЙ  
ФЕДЕРАЦИИ

ФГБОУ ВО «Уральский государственный горный университет»



УТВЕРЖДАЮ  
Проректор по учебно-методическому  
комплексу \_\_\_\_\_ С.А. Упоров

**МЕТОДИЧЕСКИЕ РЕКОМЕНДАЦИИ ДЛЯ  
САМОСТОЯТЕЛЬНОЙ РАБОТЫ СТУДЕНТОВ**

по дисциплине  
**БЕЗОПАСНОСТЬ ЖИЗНЕДЕЯТЕЛЬНОСТИ**

Специальность  
**21.05.04 Горное дело**

Авторы: Кузнецов А.М., Тетерев Н.А.

Одобрена на заседании кафедры

Безопасности горного производства

*(название кафедры)*

Зав. кафедрой \_\_\_\_\_

Елохин В.А.

*(Фамилия И.О.)*

Протокол № 1 от 07.09.2022

*(Дата)*

Рассмотрена методической комиссией  
факультета

Горно-механического факультета

*(название факультета)*

Председатель \_\_\_\_\_

Осипов П.А.

*(Фамилия И.О.)*

Протокол № 1 от 13.09.2022

*(Дата)*

Екатеринбург

## СОДЕРЖАНИЕ

ВВЕДЕНИЕ.....	3
МЕТОДИЧЕСКИЕ УКАЗАНИЯ К ОРГАНИЗАЦИИ САМОСТОЯТЕЛЬНОЙ РАБОТЫ СТУДЕНТА.....	4
ТЕОРЕТИЧЕСКИЕ ОСНОВЫ БЕЗОПАСНОСТИ ЖИЗНЕДЕЯТЕЛЬНОСТИ.....	5
ЕСТЕСТВЕННАЯ СИСТЕМА ЗАЩИТЫ ЧЕЛОВЕКА ОТ ОПАСНОСТЕЙ.....	5
ОБЕСПЕЧЕНИЕ БЕЗОПАСНОСТИ ДЕЯТЕЛЬНОСТИ В НОРМАЛЬНЫХ СИТУАЦИЯХ.....	5
ОБЕСПЕЧЕНИЕ БЕЗОПАСНОСТИ ДЕЯТЕЛЬНОСТИ В ЧРЕЗВЫЧАЙНЫХ СИТУАЦИЯХ.....	5
ЗАБОЛЕВАЕМОСТЬ И ТРАВМАТИЗМ НА ПРОИЗВОДСТВЕ.....	5
УПРАВЛЕНИЕ БЕЗОПАСНОСТЬЮ ДЕЯТЕЛЬНОСТИ.....	5
СОЦИАЛЬНАЯ ЗАЩИТА РАБОТНИКОВ.....	5
НАДЗОР И КОНТРОЛЬ ЗА СОСТОЯНИЕМ ОХРАНЫ ТРУДА.....	5
ОТВЕТСТВЕННОСТЬ ЗА НАРУШЕНИЕ ТРЕБОВАНИЙ ОХРАНЫ ТРУДА.....	6
КОНТРОЛЬНЫЕ ВОПРОСЫ.....	7
ЗАКЛЮЧЕНИЕ.....	11
СПИСОК ИСПОЛЬЗОВАННОЙ ЛИТЕРАТУРЫ.....	12

## ВВЕДЕНИЕ

Современный человек живет в мире различного рода опасностей, т.е. явлений, процессов, объектов, постоянно угрожающих его здоровью и самой жизни. Не проходит и дня, чтобы газеты, радио и телевидение не принесли тревожные сообщения об очередной аварии, катастрофе, стихийном бедствии, социальном конфликте или криминальном происшествии, повлекших за собой гибель людей и громадный материальный ущерб.

По мнению специалистов, одной из причин создавшейся ситуации является недостаточный уровень образования – обучения и воспитания – человека в области обеспечения безопасной деятельности. Только постоянное формирование в людях разумного отношения к опасностям, пропаганда обязательности выполнения требований безопасности может гарантировать им нормальные условия жизни и деятельности.

В курсе БЖД излагаются теория и практика защиты человека от опасных и вредных факторов природного и антропогенного происхождения в сфере деятельности.

Данный курс предназначен для формирования у будущих специалистов сознательного и ответственного отношения к вопросам безопасности, для привития им теоретических знаний и практических навыков, необходимых для создания безопасных и безвредных условий деятельности в системе «человек – среда», проектирования новой безопасной техники и безопасных технологий, прогнозирования и принятия грамотных решений в условиях нормальных и чрезвычайных ситуаций.

В процессе изучения курса БЖД студенту предстоит решить следующие задачи: усвоить теоретические основы БЖД; ознакомиться с естественной системой защиты человека от опасностей; изучить систему искусственной защиты в условиях нормальных (штатных) и чрезвычайных (экстремальных) ситуаций; ознакомиться с проблемами заболеваемости и травматизма на производстве; изучить вопросы управления безопасностью деятельности.

Успешное изучение курса студентами возможно при наличии соответствующей учебной литературы. Предлагаемое вниманию студентов и преподавателей учебное пособие подготовлено в соответствии с учебной программой курса БЖД для студентов всех направлений и специальностей.

## МЕТОДИЧЕСКИЕ УКАЗАНИЯ К ОРГАНИЗАЦИИ САМОСТОЯТЕЛЬНОЙ РАБОТЫ СТУДЕНТА

В последующем разделе пособия приведена развернутая программа дисциплины «Безопасность жизнедеятельности». Она содержит названия разделов с указанием основных вопросов и разделов каждой темы. Каждая тема является основой вопросов на зачет. При чтении лекций по курсу преподаватель указывает те темы дисциплины, которые выносятся на самостоятельную проработку студентами. Для углубленного освоения темы рекомендуется дополнительная литература. При освоении указанных ниже тем рекомендуется следующий порядок самостоятельной работы студента.

1. Ознакомьтесь со структурой темы.
2. По учебникам освоите каждый структурный элемент темы.
3. При необходимости используйте указанную дополнительную литературу. Консультацию по использованию дополнительной литературы Вы можете получить у преподавателя.
4. Ответьте на контрольные вопросы. При затруднениях в ответах на вопросы вернитесь к изучению рекомендованной литературы.
5. Законспектируйте материал. При этом конспект может быть написан в виде ответов на контрольные вопросы и упражнения.

При самостоятельной работе над указанными темами рекомендуется вести записи в конспектах, формируемых на лекционных занятиях по курсу, и в том порядке, в котором данные темы следуют по учебной программе.

## **ТЕОРЕТИЧЕСКИЕ ОСНОВЫ БЕЗОПАСНОСТИ ЖИЗНЕДЕЯТЕЛЬНОСТИ**

Основные понятия и определения. Характеристика форм трудовой деятельности. Опасности среды обитания. Основные положения теории риска. Системный анализ безопасности. Принципы, методы и средства обеспечения безопасности.

### **ЕСТЕСТВЕННАЯ СИСТЕМА ЗАЩИТЫ ЧЕЛОВЕКА ОТ ОПАСНОСТЕЙ**

Анатомо-физиологическая характеристика человека. Анализаторы человека. Защитные механизмы организма.

### **ОБЕСПЕЧЕНИЕ БЕЗОПАСНОСТИ ДЕЯТЕЛЬНОСТИ В НОРМАЛЬНЫХ СИТУАЦИЯХ**

Гелиофизические и метеорологические факторы. Производственная пыль. Механические опасности. Опасности при эксплуатации сосудов, работающих под давлением. Механические колебания и волны. Электробезопасность. Электромагнитные излучения. Световой климат. Ионизирующие излучения. Световой климат. Ионизирующие излучения. Химические опасности. Биологические опасности. Психологические опасности. Экологические опасности. Социальные опасности. Санитарно-гигиенические требования к устройству и содержанию предприятий.

### **ОБЕСПЕЧЕНИЕ БЕЗОПАСНОСТИ ДЕЯТЕЛЬНОСТИ В ЧРЕЗВЫЧАЙНЫХ СИТУАЦИЯХ**

Общая характеристика чрезвычайных ситуаций. Стихийные бедствия. Аварии на особо опасных объектах экономики. Аварии на объектах горной промышленности и подземных геологоразведочных работ. Чрезвычайные ситуации, связанные с применением современных средств поражения. Прогнозирование и оценка обстановки при чрезвычайных ситуациях. Защита населения и территорий от чрезвычайных ситуаций. Устойчивость функционирования объектов экономики в чрезвычайных ситуациях. Ликвидация последствий чрезвычайных ситуаций. Единая государственная система предупреждения и ликвидации чрезвычайных ситуаций.

### **ЗАБОЛЕВАЕМОСТЬ И ТРАВМАТИЗМ НА ПРОИЗВОДСТВЕ**

Заболеваемость. Травматизм. Методы анализа травматизма.

### **УПРАВЛЕНИЕ БЕЗОПАСНОСТЬЮ ДЕЯТЕЛЬНОСТИ**

Правовые основы обеспечения безопасности деятельности. Обязанности работодателя по обеспечению безопасных условий труда. Время отдыха. Подготовка работников к безопасному труду. Система управления охраной труда на предприятии. Экономические аспекты охраны труда.

## **СОЦИАЛЬНАЯ ЗАЩИТА РАБОТНИКОВ**

### **НАДЗОР И КОНТРОЛЬ ЗА СОСТОЯНИЕМ ОХРАНЫ ТРУДА ОТВЕТСТВЕННОСТЬ ЗА НАРУШЕНИЕ ТРЕБОВАНИЙ ОХРАНЫ ТРУДА**

## • КОНТРОЛЬНЫЕ ВОПРОСЫ

1. Назовите основные термины теории безопасности деятельности, дайте их определения.
2. Охарактеризуйте основные формы трудовой деятельности.
3. Что понимают под опасностью среды обитания? Как классифицируют опасности?
4. Сформулируйте аксиому о потенциальной опасности деятельности.
5. В чем состоит идентификация (распознавание) опасности?
6. Что такое квантификация опасностей?
7. Назовите методы анализа безопасности деятельности.
8. Приведите примеры расчета производственного риска.
9. В чем заключается концепция приемлемого риска?
10. Что такое управление риском?
11. Охарактеризуйте системный анализ безопасности деятельности.
12. Перечислите принципы, методы и средства обеспечения безопасности.
13. Изложите сущность естественной системы защиты человека от опасностей.
14. Дайте анатомо-физиологическую характеристику человека.
15. Какова роль анализаторов человека в обеспечении безопасности его деятельности?
16. Опишите зрительный, слуховой и обонятельный анализаторы.
17. Опишите вестибулярный, кинестетический и кожный анализаторы.
18. Что понимают под защитными механизмами человеческого организма?
19. Охарактеризуйте действие гелиофизических и метеорологических факторов на человека.
20. Какое действие оказывают высокие и низкие температуры, повышенная и пониженная влажность на организм человека?
21. Как действуют на организм человека вредные газы и пары?
22. В чем заключается вредное действие производственной пыли на организм? Как ведется борьба с пылью?
23. Назовите средства индивидуальной защиты работающих от пыли.
24. Как классифицируют механические опасности?
25. Перечислите методы и средства защиты от механических опасностей.
26. Укажите, как обеспечивается безопасность при эксплуатации сосудов, работающих под давлением.
27. Охарактеризуйте действие инфразвука и ультразвука на организм и меры защиты от них.
28. Объясните действие шума на организм. Перечислите методы и средства коллективной и индивидуальной защиты от шума.



29. Как борются с вибрацией на горных предприятиях?
30. Объясните действие электрического тока на организм человека.
31. Укажите опасности, связанные с применением электрического тока на горных предприятиях.
32. Назовите основные меры безопасности при эксплуатации электроустановок.
33. Перечислите средства индивидуальной защиты от поражения электрическим током.
34. В чем состоит молниезащита зданий и сооружений?
35. Назовите способы защиты работающих от воздействия электрических и электромагнитных полей.
36. Укажите меры защиты от инфракрасного, ультрафиолетового и лазерного излучений.
37. Как влияет освещение на условия труда? Перечислите виды освещения.
38. Укажите средства нормализации освещения производственных помещений, рабочих мест и горных выработок.
39. Охарактеризуйте виды ионизирующих излучений.
40. Назовите общие принципы защиты от ионизирующих излучений.
41. Охарактеризуйте методы и средства защиты от ионизирующих излучений.
42. Перечислите химические опасности (вредные вещества) и укажите меры защиты от них.
43. Назовите биологические опасности и меры защиты от них.
44. Что понимают под психологическими опасностями?
45. Какие естественные факторы воздействуют на биосферу Земли?
46. В чем заключается антропогенное воздействие на природу?
47. Назовите методы и средства обеспечения экологической безопасности на горных предприятиях.
48. Какие санитарно-гигиенические требования предъявляются к устройству и содержанию предприятий?
49. Что такое чрезвычайная ситуация?
50. Перечислите признаки, характеризующие чрезвычайные ситуации.
51. Как классифицируют чрезвычайные ситуации по причинам возникновения?
52. Охарактеризуйте стихийные бедствия. Укажите мероприятия по предупреждению и ликвидации последствий стихийных бедствий.
53. Перечислите виды аварий на особо опасных объектах экономики (народного хозяйства). В чем заключается профилактика возникновения аварий на таких объектах?
54. Какие аварии происходят на объектах горной промышленности? Укажите методы профилактики и ликвидации таких аварий.
55. Охарактеризуйте чрезвычайные ситуации, связанные с применением современных средств поражения.

56. Перечислите основные принципы и способы защиты населения от чрезвычайных ситуаций.
57. Какие действия надлежит выполнить населению при стихийных бедствиях и авариях?
58. Укажите действия населения при возникновении угрозы нападения противника.
59. Какие действия должно выполнять население в очагах поражения и после выхода из них?
60. Какие факторы влияют на устойчивость функционирования объектов экономики?
61. Перечислите основные мероприятия по повышению устойчивости функционирования объектов экономики.
62. Назовите принципы организации и проведения аварийно-спасательных и других неотложных работ (АСиДНР) в чрезвычайных ситуациях мирного и военного времени.
63. Какие приемы и способы проведения АСиДНР используются в очагах поражения?
64. Перечислите меры безопасности при проведении АСиДНР.
65. По каким признакам классифицируют травмы и несчастные случаи на производстве?
66. Перечислите причины травматизма.
67. Укажите причины несчастных случаев на шахтах.
68. Опишите порядок расследования и учета несчастных случаев на производстве.
69. В чем заключается профилактика травматизма?
70. Какие методы используются при анализе травматизма?
71. Как расследуются профессиональные заболевания?
72. Кто назначает комиссию по расследованию профессионального заболевания?
73. Каким образом определяется окончательный диагноз острого профессионального заболевания?
74. Назовите меры профилактики профессиональных заболеваний.
75. Назовите меры профилактики производственного травматизма.
76. Изложите правовые основы обеспечения безопасности деятельности.
77. Какие обязанности возложены на администрацию предприятия по обеспечению охраны труда?
78. Перечислите виды подготовки работников к безопасному труду.
79. Что понимают под системой управления охраной труда на предприятиях?
80. Назовите основные нормативные документы, обеспечивающие безопасность деятельности.
81. Какова продолжительность ежедневной работы?
82. Какова профессиональная подготовка работников к безопасному труду?

83. Опишите систему управления охраной труда.
84. Назовите фонды охраны труда.
85. Чем обуславливается эффективность мероприятий по охране труда?
86. Опишите медицинское обслуживание работников.
87. Какие существуют льготы и компенсации за вредные и опасные условия труда?
88. Поясните суть обязательного социального страхования от несчастных случаев на производстве и профессиональных заболеваний.
89. Назовите обязательные принципы обязательного страхования от несчастных случаев на производстве и профзаболеваний.
90. Кто имеет право на получение страховых выплат в случае смерти застрахованного?
91. Как осуществляются страховые выплаты по социальному страхованию?
92. Как начисляется пособие по временной нетрудоспособности?
93. Каков порядок привлечения к дисциплинарной ответственности?
94. Кто может привлекать к дисциплинарной ответственности.
95. Кто может привлекать к административной ответственности?
96. В каких случаях привлекают к уголовной ответственности?

## ЗАКЛЮЧЕНИЕ

В среде обитания человека постоянно присутствуют естественные, техногенные и антропогенные опасности.

Полностью устранить негативное влияние естественных опасностей человечеству до настоящего времени не удастся. Реальные успехи в защите человека от стихийных явлений сводятся к определению наиболее вероятных зон их действия и ликвидации возникающих последствий.

Мир техногенных опасностей вполне познаваем, и у человека есть достаточно способов и средств для защиты.

Антропогенные опасности во многом обусловлены недостаточным вниманием человека к проблеме безопасности, склонностью к риску и пренебрежению опасностью. Часто это связано с ограниченными знаниями человека о мире опасностей и негативных последствиях их проявления. Воздействие антропогенных опасностей может быть сведено к минимуму за счет обучения населения и работающих основам безопасности жизнедеятельности.

## СПИСОК ИСПОЛЬЗОВАННОЙ ЛИТЕРАТУРЫ

*Безопасность жизнедеятельности [Текст]: учебное пособие / В.В. Токмаков, Ю.Ф. Килин, А.М. Кузнецов; Министерство образования и науки Российской Федерации, Уральский государственный горный университет. - 4-е изд., испр. и доп. - Екатеринбург: УГГУ, 2018. - 272 с.*

*Безопасность жизнедеятельности: учебное пособие / В.А. Подюков, В.В. Токмаков, В.М. Куликов ; под ред. В.В. Токмакова ; Уральский государственный горный уни-верситет. - 3-е изд., испр. и доп. - Екатеринбург : УГГУ, 2007. - 314 с.*

*Белов С. В. Безопасность жизнедеятельности и защита окружающей среды (техносферная безопасность): учебник. 5-е изд., исправл. и доп. – М.: Изд-во «Юрай», 2015. – 702с.*

*Безопасность жизнедеятельности: энциклопедический словарь / под ред. проф. Русака О. Н. – СПб.: Инф-изд. агент «Лик», 2003.*

*Безопасность жизнедеятельности: Учебник для вузов / К. З. Ушаков, Н. О. Каледина, Б. Ф. Кирин, М. А. Сребный / под ред. К. З. Ушакова. – М.: Изд-во МГГУ, 2000. – 430 с.*

*Воронов Е. Т., Резник Ю. Н., Бондарь И. А. Безопасность жизнедеятельности. Теоретические основы БЖД. Охрана труда: учебное пособие. – Чита: Изд-во ЧитГУ, 2010. – 390 с.*

*Занько Н. К., Малаян К. Р., Русак О. Н. Безопасность жизнедеятельности: учебник. – М.: Лань, 2012. – 672 с.*

*Субботин А. И. Управление безопасностью труда: учебное пособие. – М.: Изд-во МГГУ, 2014. – 266 с.*

МИНИСТЕРСТВО НАУКИ И ВЫСШЕГО ОБРАЗОВАНИЯ РОССИЙСКОЙ  
ФЕДЕРАЦИИ  
ФГБОУ ВО «Уральский государственный горный университет»

**МЕТОДИЧЕСКИЕ УКАЗАНИЯ**  
по выполнению контрольных работ

**Б1.О.06 МАТЕМАТИКА**

Специальность -

**21.05.04 Горное дело**

Специализация -

**Мехатроника и робототехника промышленных комплексов**

форма обучения: очная

Одобрена на заседании кафедры

Математики

(название кафедры)

Зав. кафедрой

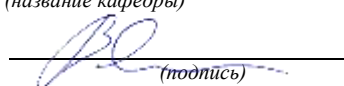
  
(подпись)

**Сурнев В.Б.**

(Фамилия И.О.)

Протокол № 1 от 05.09.2022

(Дата)

Рассмотрена методической комиссией  
факультета

горно-механического

(название факультета)

Председатель

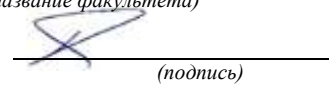
  
(подпись)

**Осипов П.А.**

(Фамилия И.О.)

Протокол № 1 от 13.09.2022

(Дата)

Екатеринбург

Варианты заданий для контрольных работ и самостоятельной работы студентов всех специальностей по теме: “Дифференцирование функций нескольких переменных” содержат 30 вариантов по 7 заданий в каждом варианте, также задания могут быть использованы на практических занятиях в аудитории.

### Вариант 1.

1) Найти область определения функции  $z = 2 \cdot \sqrt{36 - 4x^2 - 9y^2}$  и построить линии уровней  $z = 0$ ,  $z = 3$ ,  $z = 6$ ,  $z = 12$ .

2) Для функции  $u = \frac{x \cdot y^2}{z} - y \cdot e^{2x-z}$  найти  $\frac{\partial^2 u}{\partial x^2}$ ,  $\frac{\partial^2 u}{\partial y \partial z}$ ,  $\frac{\partial^2 u}{\partial x \partial z}$  в точке  $M(1; -1; 2)$ .

3) Найти экстремумы функции  $z = x \cdot \sqrt{y} - x^2 + 6x - y$ .

4) Найти полный дифференциал функции  $v(t, z) = \ln\left(\operatorname{arctg} \frac{t}{z}\right)$  и вычислить его значение при  $t = z = 1$ ,  $\Delta t = 0,2$ ,  $\Delta z = 0,1$ .

5) Для функции  $\omega = \cos(3u - 2v)$ , где  $u = 2^{\lg(4x)}$ ,  $v = \log_2(3\sqrt{x} + 2)$  найти  $\frac{d\omega}{dx}$  в точке  $x = 0$ .

6) Найти производную  $\frac{\partial z}{\partial y}$  неявной функции  $z(x, y)$ , заданной уравнением  $\arcsin(zy) + \operatorname{ctg}\left(\frac{\pi x}{4y}\right) = \frac{\pi}{6} + \frac{1}{z} - x$  при  $x = 1$ ,  $y = 1$ ,  $z = 0,5$ .

7) Составить уравнения касательной плоскости и нормали к поверхности  $x^3 + y^3 + z^3 - xyz - 6 = 0$  в точке  $M(1; 2; -1)$ .

### Вариант 2.

1) Найти область определения функции  $z = \sqrt{x^2 + y^2 - 4} + 3 \ln(2x - y^2)$ .

2) Для функции  $u = \sin^2(2x + 3y)$  вычислить  $\frac{\partial^2 u}{\partial x^2} + \frac{\partial^2 u}{\partial y^2} - 2 \frac{\partial^2 u}{\partial x \partial y}$  в точке  $M\left(\frac{\pi}{4}, \frac{\pi}{6}\right)$ .

3) Найти экстремум функции  $z = x^2 + 2y^2 - 2xy + 3x - y + 5$ .

4) Для функции  $z = (2x + 1)^{3y-2}$  составить формулу полного дифференциала.

5) Найти производную  $\frac{dy}{dx}$  неявной функции  $y(x)$ , заданной уравнением  $y^2 - 4xy = 0$  и вычислить ее значение при  $x = 1$ ,  $y = 4$ .

6) Найти градиент функции  $u = \frac{x \cdot y^2}{z} + \frac{z \cdot y}{\sqrt[3]{x}}$  в точке  $M(1; 2; -1)$ .

7) Для функции  $u = \ln(2x - y^2)$ , где  $x = 3e^t$ ,  $y = \operatorname{arctg}\left(\frac{t}{2}\right)$  найти  $\frac{du}{dt}$  и вычислить ее значение в точке  $t = 0$ .

### Вариант 3.

- 1) Найти и построить область определения функции  $z = \sin\left(\frac{1}{x} + \frac{5}{y}\right)$ .
- 2) Для функции  $u = \operatorname{ctg}(\sqrt{x^3} + y)$  найти формулу полного дифференциала.
- 3) Найти экстремумы функции  $z = xy - x^2y - xy^2$ .
- 4) Найти производную  $\frac{dy}{dx}$  неявной функции  $y(x)$ , заданной уравнением  $\operatorname{arctg} \frac{x+2y}{3} = 2x + \frac{y}{5}$  и вычислить ее значение при  $x=0$ ,  $y(0)=0$ .
- 5) Найти полную производную  $\frac{du}{dx}$ , если  $u = x^y$ , где  $y = \ln(2x)$ .
- 6) Найти производную функции  $\omega = x^2y + 2y^2z + 3z^2x$  в точке  $M(1;1;1)$  по направлению вектора  $\vec{l} = M\vec{N}$ , где  $N(-1;4;-5)$ .
- 7) Найти градиент функции  $v = e^{xz^3 - y^2}$  в точке  $M(1;2;-1)$  и его величину.

### Вариант 4.

- 1) Найти область определения функции  $f(x,y) = \frac{2x-3y}{3x-y}$ . Вычислить  $f(1,3)$ ,  $f(a,-a)$ ,  $f(-a,a)$ ,  $a \neq 0$ .
- 2) Найти экстремумы функции  $z = x^3 - x^2y - xy^2$ .
- 3) Для функции  $z = \operatorname{arctg} \frac{y}{x-1}$  найти полный дифференциал и вычислить его значение при  $x=0$ ,  $y=1$ ,  $\Delta x = \Delta y = 0,1$ .
- 4) Найти производную  $\frac{du}{dt}$  сложной функции  $u = \sin(2x + y^2)$ , где  $x = \ln(2\sqrt{t} + 1)$ ,  $y = \operatorname{ctg} \frac{1}{t}$ .
- 5) Найти  $\frac{dy}{dx}$  производную неявной функции  $y(x)$ , заданной уравнением  $2x^2 + y^2 - 4x + 6y - 1 = 0$  и вычислить ее значение при  $x=0$ ,  $y < -2$ , если  $u = x^y$ , где  $y = \ln(2x)$ .
- 6) Найти градиент функции  $u = z^2 e^{x-2y} + \cos \frac{\pi y}{xz^2}$  в точке  $M(2;1;-1)$ .
- 7) Вектор  $\vec{l}$  составляет с осью  $OX$  угол  $\alpha = 30^\circ$ , с осью  $OY$   $0 \leq \beta \leq 90^\circ$ . Найти производную функции  $z = x^3 - 3\sqrt[3]{y^2} + 4\sqrt[4]{xy^3}$  в точке  $M(1;1)$  по направлению  $\vec{l}$ .



### Вариант 5.

1) Найти и построить область определения функции  $f(x, y) = \frac{x^2 + y^2}{\sqrt{x^2 - y^2}}$ .

2) Найти экстремумы функции  $z = x^3 + y^2 - 6xy - 39x + 18y + 20$ .

3) Для функции  $u = e^{x^2 - y^2} \cdot \sin \frac{\pi}{2y}$  найти полный дифференциал и вычислить его значение при  $x = y = 1$ ,  $\Delta x = 0,01$ ,  $\Delta y = -0,01$ .

4) Найти частные производные  $\frac{\partial z}{\partial x}$  и  $\frac{\partial z}{\partial y}$  сложной функции  $z = \operatorname{arctg}(uv)$ , где  $u = \cos(2x - y)$ ,  $v = \operatorname{tg} \frac{\sqrt{x}}{y}$ .

5) Составить уравнения касательной плоскости и нормали к окружности  $x^2 + y^2 - 2x + 4y - 20 = 0$ , где  $x = 4$ ,  $y < 0$ . Сделать чертеж.

6) В точке  $M(4; 3; -12)$  вычислить модуль градиента функции  $u = \sqrt{x^2 + y^2 + z^2}$ .

7) Найти производную функции  $z = x^3 - 3x^2y + 3xy^2 + 1$  в точке  $M_1(3; 1)$  по направлению вектора  $\vec{l} = M_1\vec{M}_2$ , где  $M_2(6; 5)$ .

### Вариант 6.

1) Найти и построить область определения функции  $f(x, y) = \frac{1}{\sqrt{xy}}$ . Построить линии уровней  $z = \frac{1}{3}$ ,  $z = \frac{1}{2}$ ,  $z = 1$ .

2) Найти экстремумы функции  $z = x^2 + 2y^2 + 2xy - 2x + 4y + 15$ .

3) Для функции  $u = e^{xy} \cdot \sin\left(\frac{\pi x}{y}\right)$  найти полный дифференциал и вычислить его значение при  $x = y = 1$ ,  $\Delta x = 0,01$ ,  $\Delta y = -0,01$ .

4) Найти производную  $\frac{\partial v}{\partial x}$  сложной функции  $v = \operatorname{ctg}\left(\frac{y^2}{z}\right)$ , где  $y = \ln(5x + 4u)$ ,  $v = \operatorname{arctg}(\sqrt{x \cdot u})$ .

5) Составить уравнения касательной плоскости и нормали к эллипсу  $3x^2 + 2y^2 - 6x - 12y + 16 = 0$  в точке, где  $x = 2$ ,  $y < 3$ . Сделать чертеж.

6) Найти градиент функции  $u = \arccos \frac{z}{x+y} - \sqrt[3]{\frac{y}{x^2z}}$  в точке  $M(1; 1; 1)$ .

7) Найти производную функции  $z = \frac{\sqrt{x}}{y} - \frac{y}{\sqrt{z}} - xyz^3$  в точке  $M_1(1; -2; 1)$  по направлению вектора  $\vec{l} = M_1\vec{M}_2$ , где  $M_2(-1; 4; -2)$ .

### Вариант 7.

1) Найти и построить область определения функции  $z = \sqrt{9 - x^2 - 4y^2}$ .

2) Найти экстремумы функции  $z = 2x^3 + 2y^3 - 36xy + 430$ .

3) Для функции  $u = \operatorname{arctg} \frac{x}{y}$  вычислить частные производные второго порядка и их значения в точке  $M(1; -1)$ .

4) Найти производную  $\frac{dz}{dt}$  сложной функции, где  $z = t - \sin t$ ,  $y = 1 - \cos t$ .

5) Найти частные производные неявной функции  $z = f(x, y)$ , заданной уравнением  $z \cdot \ln(2y - x) + 2^{x+2z} - \frac{8y}{\sqrt[3]{z}} = 0$  в точке  $M(1; 1; 1)$ .

6) Составить уравнения касательной плоскости и нормали к поверхности  $x^2 + y^2 = z^2$  в точке  $M_0(3; 4; 5)$ .

6) В точке  $M(4; 3; -12)$  вычислить модуль градиента функции  $u = \sqrt{x^2 + y^2 + z^2}$ .

7) Найти производную функции  $u = xy^{\ln z}$  в точке  $M_1(1; 1; 2)$  по направлению вектора  $\vec{l} = M_1\vec{M}_2$ , где  $M_2(3; -1; 1)$ .

### Вариант 8.

1) Найти и построить область определения функции  $w = \arcsin(|y| - x)$ .

2) Найти экстремумы функции  $z = x^3 + y^3 - 6xy$ .

3) Для функции  $u = e^x \cos(2y)$  вычислить частные производные второго порядка и их значения при  $x = 1$ ,  $y = 0$ .

4) Для функции  $z = x^3 \ln y$ , где  $x = \frac{u}{v}$ ,  $y = 3u + 2v$  найти  $\frac{\partial z}{\partial u}$  и  $\frac{\partial z}{\partial v}$ .

5) Найти производную неявной функции  $y(x)$ , заданной уравнением  $2x^2 + y^2 - 4x + 6y - 1 = 0$  в точке, где  $y = -5$ ,  $x > 0$ .

6) Найти градиент функции  $u = \arcsin \frac{z}{x+y} - \sqrt[3]{\frac{y}{x^2 z}}$  в точке  $M(1; 1; 1)$ .

7) Составить уравнения касательной плоскости и нормали к поверхности  $x^2(2 - z^2) - y^2 = 0$  в точке  $M_0(1; -1; 1)$ .

### Вариант 9.

- 1) Найти и построить область определения функции  $z = \arccos(|x| + y)$ .
- 2) Найти экстремумы функции  $z = x^3 + 2y^2 - 3x + 4y$ .
- 3) Для функции  $u = 2^{\frac{\arcsin x}{z}}$  найти полный дифференциал и вычислить его значение при  $x=0$ ,  $z=1$ ,  $\Delta x = \Delta z = 0,01$ .
- 4) Найти производную  $\frac{dz}{dt}$  сложной функции  $z = \lg(2x^2 - y)$ , где  $x = \ln(2t)$ ,  $y = \sqrt{t}$ .
- 5) Найти частные производные  $\frac{\partial z}{\partial x}$  и  $\frac{\partial z}{\partial y}$  в точке  $M(2;1;1)$   $z = f(x, y)$ - неявной функции, заданной уравнением  $x \ln(2z - y) + \operatorname{arctg} \frac{z}{y} = \frac{\pi}{2x}$ .
- 6) Найти производную функции  $u = \frac{1}{\pi} \operatorname{tg} \frac{\pi \cdot x^2}{2y} + e^{y-2x}$  в точке  $M_1(1;2)$  по направлению вектора  $\vec{l} = M_1 \vec{M}_2$ , где  $M_2(5;-1)$ .
- 7) Найти градиент функции  $u = \frac{2z}{\sqrt[3]{x}} + yz^3 - \sqrt{\frac{x}{y}}$  в точке  $M_1(8;2;1)$ . Составить уравнение поверхности уровня функции, проходящей через точку  $M_1$ .

### Вариант 10.

- 1) Найти и построить область определения функции  $z = \arcsin(x^2 + y^2 - 2x)$ .
- 2) Найти экстремумы функции  $z = x^2 - xy + y^2 - 6x + 9y + 20$ .
- 3) Для функции  $u = \sqrt{y+1} \cdot \ln(x^2 + 2y)$  найти полный дифференциал и вычислить его значение при  $x=1$ ,  $y=0$ ,  $dx = dy = 0,1$ .
- 4) Найти производную  $\frac{dz}{dt}$  сложной функции  $z = \lg(x + y^2)$ , где  $x = \operatorname{arctg} \frac{1}{t}$ ,  $y = \sin(\pi \cdot t)$ .
- 5) Уравнение  $2x^2 + y^2 - 4x + 6y - 1 = 0$  задает неявную функцию  $y(x)$ . Найти производную  $\frac{dy}{dx}$ . Составить уравнения касательной плоскости и нормали к графику этой функции в точке, где  $y = -1$ ,  $x > 0$ .
- 6) Найти градиент функции  $u = e^{\frac{x \cdot y}{z}} - \frac{1}{\pi} \operatorname{tg} \frac{\pi \cdot z}{xy^2}$  в точке  $M(1;1;1)$ .
- 7) Найти производную функции  $u = \frac{xy}{\sqrt{2z}} + \frac{z}{2x^2y} + \sqrt{\frac{2y}{z}}$  в точке  $M_1(1;2;4)$  по направлению вектора  $\vec{l} = M_1 \vec{M}_2$ , где  $M_2(-2;0;-2)$ .

### Вариант 11.

- 1) Найти и построить область определения функции  $z = \frac{\ln(x+1)}{1 + \ln y}$ .
- 2) Найти экстремумы функции  $z = x^2 - xy + y^2 + 9x - 6y + 23$ .
- 3) Для функции  $z = \sin^2(2x+3y)$  найти частные производные второго порядка и вычислить их значения при  $x = \frac{\pi}{4}$ ,  $y = \frac{\pi}{6}$ .
- 4) Для функции  $z = \frac{u}{\ln v}$ , где  $u = \sqrt{4x - y^2}$ ,  $v = 4 - x^2 - y^2$  найти  $\frac{\partial z}{\partial x}$  и  $\frac{\partial z}{\partial y}$ .
- 5) Составить уравнения касательной плоскости и нормали к эллипсу  $2x^2 + 3y^2 - 12x - 6y + 16 = 0$  в точке, где  $x = 4$ ,  $y \neq 0$ .
- 6) Найти модуль градиента функции  $u = e^{\frac{2y-x}{z}} - \frac{1}{\pi} \cos \frac{\pi \cdot z}{xy^2}$  в точке  $M(2;1;1)$ .
- 7) Найти производную функции  $u = \sqrt[3]{y^2 - 4z} + \operatorname{arctg} \frac{x-z}{y}$  в точке  $M_1(1;2;-1)$  по направлению вектора  $\vec{l} = M_1\vec{M}_2$ , где  $M_2(-2;-4;1)$ .

### Вариант 12.

- 1) Найти область определения функции  $z = \sqrt{x-y+1} \cdot \ln(x+y)$ .
- 2) Найти экстремумы функции  $z = \frac{y}{x} + \frac{1}{y} + x$ .
- 3) Найти полный дифференциал функции  $v(t, z) = \ln\left(\operatorname{arctg} \frac{t}{z}\right)$  и вычислить его значение при  $t = z = 1$ ,  $dt = 0,01$ ,  $\Delta z = -0,01$ .
- 4) Для функции  $z = u \cdot e^{\frac{u}{v}}$ , где  $u = x^2 + y^2$ ,  $v = xy$  найти  $\frac{\partial z}{\partial x}$  и  $\frac{\partial z}{\partial y}$ .
- 5) Найти производную неявной функции  $y(x)$ , заданной уравнением  $x^2 + y^2 = 2x - 4y + 20$  в точке, где  $x = 4$ ,  $y > 0$ .
- 6) Найти производную функции  $u = x \cdot \arcsin \frac{z-y}{2} - \sqrt[3]{y^2 - 4z}$  в точке  $M_1(-1;1;2)$  по направлению вектора  $\vec{l} = M_1\vec{M}_2$ , где  $M_2(0;2;1)$ .
- 7) Составить уравнения касательной плоскости и нормали к поверхности  $2x^2 + 4y^2 + 9z^2 = 21$  в точке, где  $x_0 = 2$ ,  $y_0 < 0$ ,  $z_0 = 1$ .

### Вариант 13.

- 1) Найти и построить область определения функции  $v = \arccos(x - 2y)$ .
- 2) Найти экстремумы функции  $z = x^3 + y^3 + 6xy$ .
- 3) Для функции  $u = \operatorname{ctg}(e^{y^2 - x^2})$  найти полный дифференциал и вычислить его значение при  $x = 1$ ,  $y = -1$ ,  $\Delta x = \Delta y = 0,1$ .
- 4) Для функции  $z = \operatorname{arctg}(xy)$ , где  $y = e^{2x}$  найти  $\frac{dz}{dx}$ .
- 5) Для функции, заданной уравнением  $\frac{6}{\pi} \arcsin \frac{x+y}{4z} - \sqrt[3]{\frac{zx^2}{y}} = 0$  найти  $\frac{\partial z}{\partial x}$  и  $\frac{\partial z}{\partial y}$  в точке  $M(1;1;1)$ .
- 6) Найти градиент функции  $u = y \cdot \ln(x + 2z) + z \cdot \sqrt[3]{x^2 y^3}$  в точке  $M(-1;1;1)$ . Найти модуль градиента.
- 7) Найти производную функции  $u = \frac{x-y}{\sqrt[3]{z}} + \frac{x+2y}{x-z} + \sqrt[3]{\frac{xy^2}{2z}}$  в точке  $M_1(2;1;1)$  по направлению вектора  $\vec{l} = M_1 \vec{M}_2$ , где  $M_2(0;-1;2)$ .

### Вариант 14.

- 1) Найти и построить область определения функции  $u = \frac{1}{\sqrt{x^2 + y^2 - 4}}$ .
- 2) Найти экстремумы функции  $z = e^{-x}(x - y^2)$ .
- 3) Вычислить приближено изменение функции  $\varphi = \operatorname{arctg} \frac{x+1}{y}$ , если  $x$  изменяется от  $x_1 = 0$  до  $x_2 = 0,2$ ,  $y$  изменяется от  $y_1 = 1$  до  $y_2 = 0,9$
- 4) Для функции  $z = \ln^2(u) - \ln(2v)$ , где  $u = \operatorname{tg}(3x)$ ,  $v = \sin(3x)$  найти  $\frac{dz}{dx}$ .
- 5) Составить уравнения касательной плоскости и нормали к окружности  $x^2 + y^2 - 2x + 4y - 20 = 0$  в точке, где  $y = -6$ ,  $x < 0$ .
- 6) Найти градиента функции  $u = \frac{x}{\ln(y+z)} + \sqrt[3]{2x^2 z^5}$  в точке  $M(2;1;1)$ .
- 7) Найти производную функции  $u = \arcsin(x\sqrt{y})$  в точке  $M_1\left(\frac{1}{2};1\right)$  по направлению вектора  $\vec{l} = M_1 \vec{M}_2$ , где  $M_2\left(\frac{3}{2};\frac{1}{2}\right)$ .

### Вариант 15.

- 1) Найти область определения функции  $z = \sqrt{x-y+2} + \ln(y-x^2)$ .
- 2) Показать, что функция  $z = x^4 + y^4 - 2x^2 - 4xy - 2y^2$  имеет экстремум в точке  $M_0(\sqrt{2}; \sqrt{2})$ . Выяснить тип экстремума. Найти этот экстремум.
- 3) Для функции  $u = y \cdot e^{2(1-x)} + \cos \frac{\pi \cdot x}{2y^2}$  найти частные производные второго порядка и вычислить их значения в точке  $M(1;1)$ .
- 4) Для функции  $z = \operatorname{arctg} \frac{y}{x}$ , где  $y = \ln(2x+1)$  найти  $\frac{\partial z}{\partial x}$  и  $\frac{dz}{dx}$ .
- 5) Уравнение  $\frac{6}{\pi} \arcsin \frac{x+z}{4y} - \sqrt[3]{\frac{x^2 y}{z}} = 0$  задает неявную функцию  $z = f(x, y)$ . Найти частную производную этой функции в точке  $M(1;1;1)$ .
- 6) Найти производную функции  $u = ye^{2y-x} + \frac{\sqrt{z}}{x+y}$  в точке  $M_1(2;1;4)$  по направлению вектора  $\vec{l} = M_1\vec{M}_2$ , где  $M_2(0;-2;-2)$ .
- 7) Найти градиент функции  $u = \frac{1}{\pi} \left( \operatorname{ctg} \frac{\pi \cdot y^2}{2x} \right)^2$  в точке  $M(2;1)$ .

### Вариант 16.

- 1) Найти и построить область определения функции  $u = \frac{x+y}{x^2+y^2}$ . Вычислить значение функции  $u$  в точке  $M(1;3)$ .
- 2) Найти экстремумы функции  $z = e^{0,5x}(x+y^2)$ .
- 3) Для функции  $u = \frac{xy}{x^2+y^2}$  найти полный дифференциал и вычислить его значение при  $x=2$ ,  $y=1$ ,  $\Delta x=0,1$ ,  $\Delta y=-0,2$ .
- 4) Для сложной функции  $z = x^2y - xy$ , где  $x = u \cos v$ ,  $y = v \sin u$  найти  $\frac{\partial z}{\partial u}$  и  $\frac{\partial z}{\partial v}$ .
- 5) Уравнение  $\arccos \frac{x}{y} = \frac{\pi}{3} + zy - \sqrt{\frac{z}{x}}$  задает неявную функцию  $z = f(x, y)$ . Найти  $\frac{\partial z}{\partial y}$  при  $x = \frac{1}{2}$ ,  $y=1$ ,  $z > 0$ .
- 6) Найти производную функции  $u = \arcsin \frac{2y-x}{z} + \frac{\sqrt[3]{2x^2z}}{y^3}$  в точке  $M_1(2;1;-1)$  по направлению вектора  $\vec{l} = M_1\vec{M}_2$ , где  $M_2(-1;-5;1)$ .
- 7) Найти модуль градиента функции  $u = \frac{2x-y}{3y+2z}$  в точке  $M(-1;1;-1)$ .

### Вариант 17.

1) Найти область определения функции  $u = \arccos\left(\frac{1}{x^2 + y^2}\right)$ .

2) Показать, что функция  $z = 3x + 6y - x^2 - xy - y^2$  имеет экстремум в точке  $M_0(\sqrt{2}; \sqrt{2})$ . Выяснить тип экстремума. Найти этот экстремум.

3) Для функции  $u = z \cdot e^{y-2x} + \frac{1}{z^2} \cos \frac{\pi \cdot x}{y}$  найти  $\frac{\partial u}{\partial y}$  и  $\frac{\partial^2 u}{\partial x \partial z}$ . Вычислить их значения в точке  $M(1; 2; 1)$ .

4) Для функции  $z = 2u + \sqrt{v}$ , где  $u = \arcsin(xy)$ ,  $v = \ln(x^2 + 2y)$  найти  $\frac{\partial z}{\partial x}$  и  $\frac{\partial z}{\partial y}$ .

5) Уравнение  $x \ln(2y - z) + \operatorname{arctg} \frac{y}{z} = \frac{\pi}{2x}$  задает неявную функцию  $z = f(x, y)$ .

Найти  $\frac{\partial z}{\partial x}$  и  $\frac{\partial z}{\partial y}$  в точке  $M(2; 1; 1)$ .

6) Найти модуль градиента функции  $u = \frac{1}{\pi} \operatorname{tg} \left( \frac{\pi \cdot x}{y \cdot z} \right) - \frac{z - x}{y - x} + x \cdot \sqrt[3]{\frac{y}{z}}$  в точке

$M(1; 2; 2)$ .

7) Составить уравнения касательной плоскости и нормали к параболоиду  $z = 2x^2 + 4y^2$  в точке, где  $y = 1$ ,  $z = 12$ ,  $x < 0$ .

### Вариант 18.

1) Найти и построить область определения функции  $z = \arcsin(|x| - |y|)$ .

2) Найти экстремумы функции  $z = x^3 + 3y^2 - 3xy + 1,75$ .

3) Для функции  $u = \ln(x^2 + 3y)$  найти частные производные второго порядка и вычислить их значения при  $x = 2$ ,  $y = 0$ .

4) Для функции  $u = \frac{x^2 - y}{x^2 + y}$ , где  $y = \operatorname{arctg} \frac{1}{x}$  найти  $\frac{\partial z}{\partial x}$  и  $\frac{dz}{dx}$ .

5) В точке  $M(2; 1)$  найти угловой коэффициент касательной к кривой  $x^2 - y^2 + y = 2^{y-2} - 2^x$

6) Найти градиент функции  $u = \frac{1}{\pi} \cos \frac{\pi \cdot x}{yz} \cdot e^{x+y} - \sqrt[3]{\frac{zy^2}{2x}}$  в точке  $M(-1; 1; 2)$ .

7) Найти производную функции  $u = \frac{x}{y} \arcsin \frac{y}{x}$  в точке  $M_1(-2; 1)$  по направлению вектора  $\vec{l} = M_1 \vec{M}_2$ , где  $M_2(2; 4)$ .

### Вариант 19.

1) Найти и построить область определения функции  $u = \frac{\ln(x^2 - 2y)}{\sqrt{9 - x^2 - y^2}}$ .

2) Найти экстремумы функции  $z = 3x^2 + y^3 - 3xy$ .

3) Для функции  $u = \frac{\operatorname{ctg}\left(2y + \frac{\pi}{4}\right)}{x - 1}$  найти полный дифференциал и вычислить его значение при  $x = 3$ ,  $y = 0$ ,  $\Delta x = -0,04$ ,  $\Delta y = 0,01$ .

4) Для функции  $z = \ln(y^2 - 2x^2)$ , где  $y = e^{x+1}$  найти  $\frac{\partial z}{\partial x}$  и  $\frac{dz}{dx}$ .

5) Уравнение  $\arcsin \frac{x}{y} = \frac{\pi}{6} + zy - \sqrt{\frac{z}{x}}$  задает неявную функцию  $z = f(x, y)$ . Найти  $\frac{\partial z}{\partial y}$  в точке  $M_0\left(\frac{1}{2}; 1; z_0\right)$ ,  $z_0 > 0$ .

6) Найти производную функции  $u = \frac{x^2}{yz} - \sqrt{\frac{y}{2x}} + xyz^3$  в точке  $M_1(1; 2; -1)$  по направлению вектора  $\vec{l} = M_1\vec{M}_2$ , где  $M_2(-2; -4; 1)$ .

7) Найти градиент функции  $z = x^y + y^x$  в точке  $M(2; 1)$ .

### Вариант 20.

1) Найти область определения функции  $t = \log_2(\sqrt{x} - \sqrt{y})$ .

2) Показать, что функция  $z = x^2 - xy + y^2 + \frac{1}{x} + \frac{1}{y}$  имеет экстремум в точке  $M_0(1; 1)$ .

Выяснить тип экстремума. Найти этот экстремум.

3) Для функции  $u = y \cdot e^{2(1-x)} + \cos \frac{\pi \cdot x}{2y^2}$  найти частные производные второго порядка и вычислить их значения в точке  $M(1; 1)$ .

4) Катеты  $a = 12$  (см),  $b = 5$  (см) измерены с точностью  $\Delta a = \Delta b = 0,1$  (см). Найдите гипотенузу треугольника и относительную погрешность значения гипотенузы  $\left(\delta c = \frac{\Delta c}{c} \cdot 100\%\right)$ .

4) Для функции  $u = x^2 + 2y^2 + \ln(1 + y)$ , где  $y = \sin(3x)$  найти  $\frac{du}{dx}$ .

5) Составить уравнения касательной плоскости и нормали к эллипсу  $2x^2 + y^2 - 4x + 6y - 1 = 0$  в точке, где  $y = -1$ ,  $x < 0$ .

6) Найти градиент функции  $z = \operatorname{arctg} \sqrt{\frac{x^2 - y^2}{x^2 + y^2}}$  в точке  $M_0(\sqrt{2}; 1)$ .



7) Найти производную функции  $u = xe^{2y+z} + z \cdot \sqrt[3]{\frac{x}{y^2}}$  в точке  $M_1(-1;1;2)$  по направлению вектора  $\vec{l} = M_1\vec{M}_2$ , где  $M_2(4;3;14)$ .

### Вариант 21.

1) Найти и построить область определения функции  $z = \arcsin \frac{1}{x} + \arccos \frac{1}{y}$ .

2) Найти экстремумы функции  $z = 3x^2 + y^3 - 6xy$ .

3) Для функции  $u = (x^2 + 2) \cdot \arcsin \frac{1}{y}$  найти частные производные второго порядка.

4) Найти производную  $\frac{du}{dt}$  сложной функции  $u = e^{x-3y}$ , где  $x = \sin(\pi \cdot t)$ ,  $y = \sqrt[3]{t}$  и ее значение при  $t = 1$ .

5) Уравнение  $x \ln(2y+z) + \operatorname{arctg} \frac{z}{y} + \frac{\pi}{2x} = 0$  задает неявную функцию  $z = f(x, y)$ .

Найти  $\frac{\partial z}{\partial x}$  и  $\frac{\partial z}{\partial y}$  в точке  $M(2;1;-1)$ .

6) Составить уравнения касательных плоскостей к эллипсоиду  $x^2 + 2y^2 + 3z^2 = 21$  в точках пересечения эллипсоида и прямой  $\frac{x}{1} = \frac{y}{2} = \frac{z}{2}$ .

7) Найти производную функции  $z = x^2 - y^2$  в точке  $M(1;1)$  в направлении вектора  $l_0$ , составляющего с осью ОУ угол  $\beta = 60^\circ$ .

### Вариант 22.

1) Найти и построить область определения функции  $v = \arccos(x^2 + y^2 - 2y)$ . Вычислить  $z$  при  $x = 0$ ,  $y = 1$ .

2) Найти экстремумы функции  $z = x^2 - 2x\sqrt{y} + y - 4x$ .

3) Для функции  $u = \frac{5x+3y}{9x-2y}$  найти полный дифференциал и вычислить его значение при  $x = 1$ ,  $y = 2$ ,  $\Delta x = -0,1$ ,  $\Delta y = 0,3$ .

4) Для функции  $w = \operatorname{tg} \frac{4u}{v^2}$ , где  $u = \arcsin(t-2z)$ ,  $v = \ln(t^2 + z^2)$  найти  $\frac{\partial w}{\partial z}$ .

5) Уравнение  $\arctg \frac{x+2y}{3z} - ye^{x-z} + \frac{1}{z} = \frac{\pi}{4}$  задает неявную функцию  $z = f(x, y)$ .

Найти  $\frac{\partial z}{\partial x}$  и  $\frac{\partial z}{\partial y}$  в точке  $M(1;1;1)$ .

6) Найти модуль градиента функции  $u = \frac{2x^2}{9} + \frac{3y^2}{z} - xyz$  в точке  $M(1;-2;3)$ .

7) Найти производную функции  $u = \frac{z}{\sqrt[3]{x-y}} + \frac{1}{\ln 2} \cdot 2^{3y+z} - \sqrt{x(y^2-z)}$  в точке  $M_1(2;1;-3)$  по направлению вектора  $\vec{l} = M_1\vec{M}_2$ , где  $M_2(5;-5;-1)$ .

### Вариант 23.

1) Найти область определения функции  $u = \arccos\left(\frac{x}{y}\right)$ .

2) Найти экстремум функции  $z = x^2 + 2y^2 - xy^2 + 1$ .

3) Для функции  $u = x \ln(3x+2y)$  найти полный дифференциал и вычислить его значение при  $x=1$ ,  $y=-1$ ,  $\Delta x = \Delta y = 0,01$ .

4) Для функции  $z = u^v$ , где  $u = \sin(2y)$ ,  $v = \arctg \frac{x}{y}$  найти  $\frac{\partial z}{\partial x}$  и  $\frac{\partial z}{\partial y}$ .

5) Найти производную неявной функции  $y(x)$ , заданной уравнением  $x \cdot 3^{\frac{x-1}{y}} + \operatorname{tg} \frac{\pi x}{4y} - 10 = 0$  в точке  $M(1;1)$ .

6) Найти производную функции  $u = \sqrt{3} \arcsin \frac{x-y}{z} + y^2 \cdot \sqrt{\frac{z}{x^3}}$  в точке  $M_1(1;2;1)$  по направлению вектора  $\vec{l} = M_1\vec{M}_2$ , где  $M_2(-1;5;-10)$ .

7) Найти градиент функции  $u = \frac{x}{\sqrt[3]{z(2x+y)}} + 3 \cdot \sqrt[3]{\frac{y}{z}} + xyz^2$  в точке  $M(1;2;-2)$ .

### Вариант 24.

- 1) Найти и построить область определения функции  $z = x + 2y - \arccos(xy)$ .
- 2) Найти экстремум функции  $z = x^3 + y^2 - 3x + 2y$ .
- 3) Для функции  $u = e^{1-x} \cdot \ln(2y)$  найти частные производные второго порядка и вычислить их значения в точке  $M(1;1)$ .
- 4) Для функции  $z = (u+1)^{v-1}$ , где  $u = \arcsin\left(\frac{x}{y}\right)$ ,  $v = \cos(2x+3y)$  найти  $\frac{\partial z}{\partial x}$  и  $\frac{\partial z}{\partial y}$ .
- 5) Уравнение  $x \ln(2z+y) + \operatorname{arctg} \frac{z}{y} + \frac{\pi}{2x} = 0$  задает неявную функцию  $z = f(x, y)$ .

Найти  $\frac{\partial z}{\partial x}$  и  $\frac{\partial z}{\partial y}$  в точке  $M(2;-1;1)$ .

- 6) Найти производную функции  $u = \sqrt{3} \arccos \frac{x-y}{z} + \frac{4}{\pi} \operatorname{tg} \frac{\pi y}{x^2}$  в точке  $M_1(2;1;2)$  по направлению вектора  $\vec{l} = M_1 \vec{M}_2$ , где  $M_2(5;-1;-4)$ .
- 7) Составить уравнения касательной плоскости и нормали к поверхности  $\sin(3x) \cdot \cos y - z = 0$  в точке, где  $x = y = \frac{\pi}{4}$ .

### Вариант 25.

- 1) Найти и построить область определения функции  $u = \sqrt{x-1} + \sqrt[4]{y+2}$ . Вычислить значение функции  $u$  в точке  $M(5;-1)$ .
- 2) Найти экстремумы функции  $z = e^{0.5y}(x^2 + y)$ .
- 3) Вычислить приближено изменение функции  $z = \arcsin \frac{y}{x}$ , если  $x$  изменяется от  $x_1 = 5$  до  $x_2 = 4,5$ ,  $y$  изменяется от  $y_1 = 3$  до  $y_2 = 3,3$ .
- 4) Для функции  $z = y^{\sqrt{x}}$ , где  $y = \log_2(x^2 + 2x)$  найти  $\frac{\partial z}{\partial x}$ ,  $\frac{dz}{dx}$ .
- 5) Составить уравнения касательной плоскости и нормали к гиперболе  $x^2 - 2y^2 + 4y - 4 = 0$  в точке  $M(2;2)$ . Сделать чертеж.
- 6) Найти производную функции  $u = \frac{1}{\pi} \cos \frac{\pi \cdot z}{x^2 y} + \frac{x+2y}{z+y}$  в точке  $M_1(1;2;1)$  по направлению вектора  $\vec{l} = M_1 \vec{M}_2$ , где  $M_2(3;1;-1)$ .
- 7) Найти градиент функции  $x^2 + y^2 + 4z^2 = 4$  в точке  $M\left(\frac{4}{3}; \frac{4}{3}; \frac{1}{3}\right)$ .

### Вариант 26.

1) Найти и построить область определения функции  $u = \frac{2x+y}{\cos(y-x)}$ .

2) Найти экстремумы функции  $z = \frac{x}{y} + \frac{1}{x} + y$ .

3) Для функции  $u = \cos\left(\frac{\pi}{2}(2x-y)\right)$  найти частные производные  $\frac{\partial^3 u}{\partial x^3}$  и  $\frac{\partial^3 u}{\partial x^2 \partial y}$ .

Вычислить их значения в точке  $M(1;1)$ .

4) Для функции  $z = u^{v-1}$ , где  $u = \arcsin(x+2y)$ ,  $v = \ln(x+\sqrt[3]{y})$  найти  $\frac{\partial z}{\partial x}$  и  $\frac{\partial z}{\partial y}$ .

5) Уравнение  $\frac{x-y}{z^2} + e^{2z+x} - x\sqrt{y} = 0$  задает неявную функцию  $z = f(x, y)$ . Найти  $\frac{\partial z}{\partial x}$  и  $\frac{\partial z}{\partial y}$  в точке  $M(2;1;-1)$ .

6) Найти градиент функции  $u = \operatorname{arccctg} \frac{x}{y+z} + \sqrt[3]{\frac{z^5}{2x^2y}}$  в точке  $M(2;1;1)$ .

7) Составить уравнения касательной плоскости и нормали к поверхности  $u = \frac{1}{\ln 2} \cdot 2^{x^2-z^2} + \frac{\sqrt{x}}{z} - \frac{2x}{\sqrt{y}} = \frac{1}{\ln 2}$  в точке  $M_1(1;4;1)$

### Вариант 27.

1) Найти и построить область определения функции  $z = \operatorname{tg}\left(y+2x+\frac{\pi}{4}\right)$ .

Вычислить  $z$  при  $x=0$ ,  $y=1$ .

2) Найти экстремумы функции  $z = 2y^2 - 2y\sqrt{x} + x - 4y$ .

3) Для функции  $z = x^2 + 2y^2 - 3xy$  найти формулы частных приращений  $\Delta_x z$ ,  $\Delta_y z$  и полного приращения. Вычислить приращения, если  $x$  изменяется от  $x_1 = 2$  до  $x_2 = 2,1$ ,  $y$  изменяется от  $y_1 = 2$  до  $y_2 = 1,9$ .

4) Для функции  $z = x^y$ , где  $y = e^{-x} \cdot \sin(2x)$  найти  $\frac{\partial z}{\partial x}$  и  $\frac{dz}{dx}$ .

5) Составить уравнения касательной и нормали к эллипсу  $3x^2 + 2y^2 - 6x - 12y + 7 = 0$  в точке, где  $x=3$ ,  $y>3$ .

6) Найти градиент функции  $u = y \ln(x+2z) - \sqrt{3} \arccos \frac{z}{x^2+y^3}$  в точке  $M_1(-1;1;1)$ .

7) Найти производную функции  $u = 3 \cdot \sqrt[3]{\frac{xz^2}{y-1}} + \frac{x+z}{2y-z} - \frac{x^2y}{4z^3}$  в точке  $M_1(2;3;1)$  по направлению вектора  $\vec{l} = M_1\vec{M}_2$ , где  $M_2(4;1;2)$ .

### Вариант 28.

- 1) Найти и построить область определения функции  $u = \arcsin \frac{y-2}{x}$ .
- 2) Для функции  $u = x^{\frac{y}{z}}$  найти  $\frac{\partial u}{\partial x}$ ,  $\frac{\partial u}{\partial y}$ ,  $\frac{\partial u}{\partial z}$  при  $x=2$ ,  $y=-1$ ,  $z=1$ .
- 3) Найти экстремумы функции  $z = e^{2x}(x + y^2 + 2y)$ .
- 4) Высота  $H = 4$ (см) и образующая  $L = 5$ (см) конуса измерены с точностью  $\Delta = 0,1$ (см). Найти объем конуса. Найти абсолютную и относительную погрешности объема.
- 5) Для функции  $z = \arcsin \frac{x}{z}$ , где  $z = \sqrt{x^2 + 1}$  найти  $\frac{\partial u}{\partial x}$  и  $\frac{du}{dx}$  в точке, где  $x=1$ .
- 6) Найти градиент функции  $u = \sqrt{2} \cdot \arcsin \frac{x+2y}{x+z} + \sqrt[3]{\frac{2yz^2}{x}}$  в точке  $M(1;-1;2)$ .
- 7) Составить уравнения касательной плоскости и нормали к поверхности  $x^2 + \ln(y^2 + z^2) - \ln(x^2 + z^2) = 1$  в точке, где  $x=1$ ,  $z=-2$ ,  $y < 0$ .

### Вариант 29.

- 1) Найти и построить область определения функции  $u = \arccos \sqrt{xy}$ .
- 2) Для функции  $z = x^y$  найти  $\frac{\partial^2 z}{\partial x \partial y}$ ,  $\frac{\partial^2 z}{\partial y \partial x}$ . Сравнить эти производные.
- 3) Найти экстремумы функции  $z = \frac{1}{4}x^2 + \frac{1}{2}y^2 - xy$ .
- 4) С помощью дифференциала найти формулу объема стекла, нужного для изготовления цилиндрического стакана с толщиной стенок и дна  $k$ , если радиус внутреннего цилиндра  $R$ , а высота внутреннего цилиндра  $H$ .
- 5) Найти производную неявной функции  $y(x)$ , заданной уравнением  $\ln x + \ln y - \sqrt[3]{y} = 0$  в точке  $M(e;1)$ .
- 6) Для функции  $z = \ln(2x + y^2)$ , где  $x = \sin(2t)$ ,  $y = \cos^2 t$  найти  $\frac{dz}{dt}$ .
- 7) Найти модуль градиента функции  $u = x^2 - 2y^2 + z^2 - 4x + 2z$  в точке  $M_1(1;1;1)$  и производную в точке  $M_1$  по направлению вектора  $\vec{l} = M_1\vec{M}_2$ , где  $M_2(-1;3;0)$ .

Вариант 30.

1) Найти и построить область определения функции  $u = \sqrt{\frac{x^2 - 4x + y^2}{x^2 + 4x + y^2}}$ .

2) Для функции  $z = \ln\left(\operatorname{tg} \frac{x}{y}\right)$  найти  $\frac{\partial z}{\partial x}$ ,  $\frac{\partial z}{\partial y}$ ,  $\frac{\partial^2 z}{\partial x^2}$ ,  $\frac{\partial^2 z}{\partial y \partial x}$ .

3) Найти экстремум функции  $z = 2x^2 + y^2 - xy - 7x + 14$ .

4) Для функции  $u = \sqrt[3]{x + y^2}$  найти полный дифференциал и вычислить его значение при  $x = 2$ ,  $y = 5$ ,  $\Delta x = 0,1$ ,  $\Delta y = 0,01$ .

5) Составить уравнения касательной плоскости и нормали к поверхности  $xe^{2x+y} - e^{3x^2+2y} = 0$  в точке  $M_1(1; -1)$ .

6) Для функции  $z = \frac{u}{v} \operatorname{arctg}(u+v)$ , где  $u = xy$ ,  $v = x + y$  найти  $\frac{\partial z}{\partial x}$  и  $\frac{\partial z}{\partial y}$ .

7) Найти градиент функции  $u = \frac{x^2}{y} - \frac{4y}{z^2} + x^2 z^2$  в точке  $M_1(1; -1; 2)$ . Найти производную этой функции в точке  $M_1$  по направлению вектора  $\vec{l} = M_1 M_2$ , где  $M_2(3; -4; -4)$ .



**МИНОБРНАУКИ РОССИИ**  
**ФГБОУ ВО**  
**«Уральский государственный горный**  
**университет»**

**О. В. Садырева, И. Г. Коршунов**

**Ф И З И К А**

***МЕТОДИЧЕСКИЕ УКАЗАНИЯ***  
**ДЛЯ САМОСТОЯТЕЛЬНОЙ РАБОТЫ СТУДЕНТОВ**  
**ВСЕХ НАПРАВЛЕНИЙ ПОДГОТОВКИ**

**Екатеринбург**

**2020**

Методические указания составлены в соответствии с программами по курсу физики для студентов всех направлений подготовки в УГГУ. Они содержат условия задач для самостоятельной работы, при выполнении контрольных работ студентами по следующим темам курса физики: механика; молекулярная физика и термодинамика; электричество и магнетизм; механические и электромагнитные колебания и волны; волновая и квантовая оптика; квантовая физика и физика атома; элементы ядерной физики. Также в них содержатся методические указания к решению задач, их оформлению, список рекомендуемой литературы и справочные данные, необходимые для решения задач.





## **ОБЩИЕ МЕТОДИЧЕСКИЕ УКАЗАНИЯ К РЕШЕНИЮ ЗАДАЧ И ВЫПОЛНЕНИЮ ДОМАШНИХ КОНТРОЛЬНЫХ РАБОТ**

1. Номера задач, которые студент должен включить в свою контрольную работу, определяются преподавателем в начале соответствующего семестра.
2. Контрольные работы нужно выполнять чернилами в школьной тетради, на обложке указывается фамилия и инициалы студента, номер группы.
3. Условия задач в контрольной работе необходимо переписать полностью без сокращений. Для замечаний преподавателя на страницах тетради нужно оставлять поля.
4. Если контрольная работа при рецензировании не зачтена, студент обязан представить ее на повторную рецензию, включив в нее те задачи, при решении которых допущены ошибки.
5. При решении задач необходимо пользоваться следующей схемой:
  - Внимательно прочитать условие задачи.
  - Выписать столбиком все величины, входящие в условие, и выразить их в одних единицах (преимущественно в Международной системе единиц СИ).
  - Если это возможно, представить условие задачи в виде четкого рисунка. Правильно сделанный рисунок – это наполовину решенная задача.
  - Уяснить физическую сущность задачи, установить основные законы и формулы, на которых базируется условие задачи.
  - Если при решении задачи применяется формула, полученная для частного случая, не выражающая какой-нибудь физический закон или не являющаяся определением какой-нибудь физической величины, то ее следует вывести.
  - Если равенства векторные, то их необходимо спроектировать по оси координат и записать в скалярной форме.
  - Решить задачу сначала в общем виде, то есть, в буквенных обозначениях, заданных в условии задачи. При таком способе решения не производятся вычисления промежуточных величин.
  - После получения расчетной формулы для проверки ее правильности следует подставить в правую часть формулы вместо символов величин их размерности, произвести с ними необходимые действия и убедиться в том, что полученная при этом единица соответствует искомой величине. Если такого соответствия нет, то это означает, что задача решена неверно.
  - Подставить в конечную формулу числовые значения, выраженные в единицах СИ. В виде исключения допускается выражать в любых, но одинаковых единицах числовые значения однородных величин, стоящих в числителе и знаменателе дроби и имеющих одинаковые степени.

- При подстановке в расчетную формулу, а также при записи ответа числовые значения величин следует записывать как произведение десятичной дроби с одной значащей цифрой перед запятой на соответствующую степень десяти. Например, вместо 3520 надо записать  $3,52 \cdot 10^3$ , вместо 0,00129 записать  $1,29 \cdot 10^{-3}$  и т. п.
- Вычисления по расчетной формуле надо проводить с соблюдением правил приближенных вычислений. Как правило, окончательный ответ следует записывать с тремя значащими цифрами. Это относится и к случаю, когда результат получен с применением калькулятора.
- Решение задачи должно сопровождаться краткими, но исчерпывающими пояснениями и комментариями.

## 1. МЕХАНИКА

1. Расстояние между двумя станциями метрополитена 1,5 км. Первую половину этого расстояния поезд проходит равноускоренно, вторую - равнозамедленно с тем же по модулю ускорением. Максимальная скорость поезда 50 км/ч. Найти ускорение и время движения поезда между станциями.
2. Шахтная клеть поднимается со скоростью 12 м/с. После выключения двигателя, двигаясь с отрицательным ускорением  $1,2 \text{ м/с}^2$ , останавливается у верхней приемной площадки. На каком расстоянии от нее находилась клеть в момент выключения двигателя и сколько времени двигалась до остановки?
3. С башни высотой 30 м в горизонтальном направлении брошено тело с начальной скоростью 10 м/с. Определить уравнение траектории тела, скорость тела в момент падения.
4. Для добывания руды открытым способом произвели взрыв породы. Подъем кусков породы, выброшенных вертикально вверх, длился 5 с. Определить их начальную скорость и высоту подъема.
5. При взрыве серии скважин камень, находящийся на уступе высотой 45 м, получил скорость 100 м/с в горизонтальном направлении. Какова дальность полета камня, сколько времени он будет падать, с какой скоростью упадет на землю?
6. Рассчитать скорость движения и полное ускорение шахтного электровоза в момент времени 5 с, если он движется по криволинейному участку радиусом 15 м. Закон движения электровоза выражается формулой  $S = 800 + 8t - 0,5 t^2$ , м.

7. Во сколько раз тангенциальное ускорение точки, лежащей на ободу вращающегося колеса, больше ее нормального ускорения для того момента времени, когда вектор полного ускорения этой точки составляет угол  $30^\circ$  с вектором ее линейной скорости?
8. Под действием постоянной силы 118 Н вагонетка приобрела скорость 2 м/с, пройдя путь 10 м. Определить силу трения и коэффициент трения, если масса вагонетки 400 кг.
9. В шахте опускается равноускоренно лифт массой 280 кг, в первые 10 с он проходит 35 м. Найти натяжение каната, на котором висит лифт.
10. На горизонтальной платформе шахтной клетки находится груз 60 кг. Определить силу давления груза на платформу: при равномерном подъеме и спуске, при подъеме и спуске с ускорением  $3 \text{ м/с}^2$ , при спуске с ускорением  $9,8 \text{ м/с}^2$ .
11. Тело скользит по наклонной плоскости, образующей с горизонтом угол  $45^\circ$ . Пройдя путь 36,4 см, тело приобретает скорость 2 м/с. Найти коэффициент трения тела о плоскость.
12. Найти закон движения (зависимость пройденного расстояния от времени) куска антрацита при скольжении его с нулевой начальной скоростью по стальному желобу с углом наклона  $30^\circ$ . Коэффициент трения 0,3.
13. Рудничный поезд массой 450 т движется со скоростью 30 км/ч, развивая мощность 150 л. с. (1 л. с. = 736 Вт). Определить коэффициент трения.
14. Определить силу тяги, которую развивает лебедка при подъеме вагонетки массой 2 т с ускорением  $0,5 \text{ м/с}^2$ , если коэффициент трения 0,03, а угол наклона железнодорожного полотна  $30^\circ$ .
15. Вагонетка скатывается по наклонной горке длиной 5 м. Определить путь, проходимый вагонеткой по горизонтали до остановки, и наибольшую скорость движения, если коэффициент сопротивления 0,0095. Угол наклона  $5^\circ$ .
16. Маховик, приведенный в равноускоренное вращение, сделав 40 полных оборотов, стал вращаться с частотой  $480 \text{ мин}^{-1}$ . Определить угловое ускорение маховика и продолжительность равноускоренного вращения.
17. Ротор шахтного электродвигателя совершает 960 об/мин. После выключения он останавливается через 10с. Считая вращение равнозамедленным, найти угловое ускорение ротора. Сколько оборотов сделал ротор до остановки?

18. Крутящий момент двигателя электрической лебедки  $1,2 \text{ кН}\cdot\text{м}$ . Для остановки двигателя служат тормозные деревянные колодки, прижимающиеся с двух сторон к тормозному чугунному диску радиусом  $0,6 \text{ м}$ , жестко связанному с ротором двигателя. Найти силу давления, необходимую для остановки ротора, если коэффициент трения равен  $0,5$ .

19. Двигатель мощностью  $3 \text{ кВт}$  за  $12 \text{ с}$  разогнал маховик до  $10 \text{ об/с}$ . Найти момент инерции маховика.

20. Была произведена работа в  $1 \text{ кДж}$ , чтобы из состояния покоя привести маховик во вращение с частотой  $8 \text{ с}^{-1}$ . Какой момент импульса (количества движения) приобрел маховик?

21. Шар и цилиндр имеют одинаковую массу  $5 \text{ кг}$  и катятся со скоростью  $10 \text{ м/с}$  по горизонтальной плоскости. Найти кинетическую энергию этих тел.

22. Какую работу надо произвести, чтобы раскрутить маховик массой  $80 \text{ кг}$  до  $180 \text{ об/мин}$ ? Массу маховика считать равномерно распределенной по ободу с диаметром  $1 \text{ м}$ .

23. Ротор шахтного электродвигателя совершает  $960 \text{ об/мин}$ . После выключения он останавливается через  $10 \text{ с}$ . Считая вращение равнозамедленным, найти угловое ускорение ротора. Сколько оборотов сделал ротор до остановки?

24. Шар и сплошной цилиндр катятся по горизонтальной плоскости. Какую часть энергии поступательного движения каждого тела составляет от общей кинетической энергии?

25. Маховик, выполненный в виде диска радиусом  $0,4 \text{ м}$  и имеющий массу  $100 \text{ кг}$ , был раскручен до  $480 \text{ оборотов в минуту}$  и предоставлен самому себе. Под действием трения вала о подшипники маховик остановился через  $80 \text{ с}$ . Определить момент сил трения.

## 2.МОЛЕКУЛЯРНАЯ ФИЗИКА И ТЕРМОДИНАМИКА

26. Какой объем занимает  $1 \text{ кг}$  водорода при давлении  $10^6 \text{ Па}$  и температуре  $20^\circ\text{C}$ ? Молярная масса водорода  $2 \cdot 10^{-3} \text{ кг/моль}$ .

27. Для автогенной сварки привезли баллон кислорода вместимостью  $100 \text{ л}$ . Найти массу кислорода, если его давление  $12 \text{ МПа}$  и температура  $16^\circ\text{C}$ . Молярная масса кислорода  $32 \cdot 10^{-3} \text{ кг/моль}$ .

28. Определить среднюю плотность сжатого воздуха в рудничной воздухопроводной сети, если давление воздуха в компрессоре составляет  $7 \cdot 10^5$  Па, а давление у воздухоприемников  $6 \cdot 10^5$  Па. Температура воздуха в начале и конце сети равна  $27^\circ\text{C}$  и  $7^\circ\text{C}$ . Молярная масса воздуха равна  $0,029$  кг/моль.

29. Стальной баллон емкостью  $25$  л наполнен ацетиленом  $\text{C}_2\text{H}_2$  при температуре  $27^\circ\text{C}$  до давления  $20$  МПа. Часть ацетилена использовали для автогенной сварки подкрановых путей в шахте. Какая масса ацетилена израсходована, если давление в баллоне при температуре  $23^\circ\text{C}$  стало равным  $14$  МПа? Молярная масса ацетилена  $0,026$  кг/моль.

30. Сжатый воздух в баллоне имеет температуру  $15^\circ\text{C}$ . Во время пожара температура воздуха в баллоне поднялась до  $450^\circ\text{C}$ . Взорвется ли баллон, если известно, что при этой температуре он может выдержать давление не более  $9,8$  МПа? Начальное давление в баллоне  $4,8$  МПа.

31. Температура взрыва гремучей смеси, то есть температура, до которой нагреты в первый момент газообразные продукты взрыва, достигает в среднем  $2600^\circ\text{C}$ , если взрыв происходит внутри замкнутого пространства. Во сколько раз давление при взрыве гремучего газа превосходит давление смеси до взрыва, если последнее равно  $10^5$  Па, а начальная температура  $17^\circ\text{C}$ ?

32. Компрессор, обеспечивающий работу отбойных молотков в забое, засасывает из атмосферы  $100$  л воздуха в секунду при давлении  $1$  атм. Сколько отбойных молотков может работать от этого компрессора, если для каждого молотка необходимо  $100$  см<sup>3</sup> воздуха в секунду при давлении  $50$  атм?

33. В двигателе Дизеля сжимается адиабатически воздух, в результате чего его температура поднимается, достигая температуры воспламенения нефти  $800^\circ\text{C}$ . До какого давления сжимается при этом воздух и во сколько раз уменьшается его объем, если начальное давление  $1$  атм, начальная температура  $80^\circ\text{C}$ ,  $\gamma=1,4$ ?

34. Современные вакуумные насосы позволяют понижать давление до  $10^{-15}$  мм рт. ст. Сколько молекул газа содержится в объеме  $1$  см<sup>3</sup> при указанном давлении и температуре  $27^\circ\text{C}$ ?

35. Определить средние квадратичные скорости молекул метана  $\text{CH}_4$  до взрыва и после него, если температура до взрыва равна  $20^\circ\text{C}$ , а после него  $2600^\circ\text{C}$ . Молярная масса  $0,016$  кг/моль.

36. Найти среднюю кинетическую энергию вращательного движения одной молекулы кислорода при температуре  $350$  К, а также кинетическую энергию вращательного движения всех молекул, содержащихся в  $4$  г кислорода.

37. Вычислить удельные теплоемкости при постоянном объеме и при постоянном давлении окиси углерода  $\text{CO}$ , принимая этот газ за идеальный.
38. На сжатие азота при постоянном давлении была затрачена работа 12 кДж. Найти изменение внутренней энергии и затраченное количество теплоты.
39. Какое количество теплоты для нагревания от  $50^\circ\text{C}$  до  $100^\circ\text{C}$  надо сообщить азоту массой 28 г, который находится в цилиндре с подвижным поршнем? Чему равна при этом процессе работа расширения?
40. При адиабатическом процессе расширения внутренняя энергия кислорода уменьшилась на 8,38 кДж. Вычислить массу кислорода, если начальная температура его  $47^\circ\text{C}$ , а объем увеличился в 10 раз.
41. В двигателе внутреннего сгорания температура газообразных продуктов сгорания поднимается от  $600^\circ\text{C}$  до  $2000^\circ\text{C}$ . Найти количество теплоты, подведенное к 1 кг газа при постоянном давлении, изменение его внутренней энергии и совершенную работу, если удельные теплоемкости при постоянных давлении и объеме соответственно равны  $1,25\text{ кДж}/(\text{кг}\cdot\text{K})$  и  $0,96\text{ кДж}/(\text{кг}\cdot\text{K})$ .
42. Определить мощность на валу компрессора производительностью  $25\text{ м}^3$  в минуту, работающего на подземную воздушную сеть, если первоначальное давление 1 атм, а давление, развиваемое компрессором в конце изотермического сжатия, составляет 7 атм.
43. Тепловая машина работает по обратимому циклу Карно. Температура нагревателя  $227^\circ\text{C}$ . Определить термический коэффициент полезного действия цикла и температуру охладителя, если за счет каждого килоджоуля теплоты, полученной от нагревателя, машина совершает работу 350 Дж.
44. От идеальной теплосиловой установки, работающей по циклу Карно, отводится ежедневно 270 МДж теплоты с помощью холодильника при  $9^\circ\text{C}$ . Определить полезную мощность установки, если количество подводимой в час теплоты равно 900 МДж. При какой температуре подводится теплота?
45. Газ совершает цикл Карно. Абсолютная температура нагревателя в три раза выше, чем температура холодильника. Нагреватель передал газу 42 кДж теплоты. Какую работу совершил газ?
46. При прямом цикле Карно тепловая машина совершает работу, равную 200 Дж. Температура нагревателя 375 К, холодильника 300 К. Найти количество теплоты, получаемое машиной от нагревателя.

### 3. ЭЛЕКТРИЧЕСТВО И МАГНЕТИЗМ

47. Вследствие трения о шкив ремень заряжается, причем каждый квадратный метр ремня содержит  $0,02 \text{ Кл}$  заряда. Ширина ремня  $0,3 \text{ м}$ , скорость его движения  $20 \text{ м/с}$ . Какой заряд проходит каждую секунду через любую неподвижную плоскость, перпендикулярную ремню?
48. Определить заряд, емкость и потенциал Земли, считая ее шаром радиусом  $6 \cdot 10^3 \text{ км}$  и зная, что напряженность поля около поверхности равна  $100 \text{ В/м}$ .
49. Разность потенциалов между пластинами плоского конденсатора  $6 \text{ кВ}$ , заряд каждой пластины  $10 \text{ нКл}$ . Найти энергию конденсатора и силу взаимного притяжения пластин, если расстояние между ними  $2 \text{ см}$ .
50. Какое количество теплоты выделится при разрядке плоского конденсатора, если разность потенциалов между пластинами  $15 \text{ кВ}$ , расстояние  $1 \text{ мм}$ , диэлектрик слюда ( $\epsilon = 6$ ), площадь каждой пластины  $300 \text{ см}^2$ ?
51. Какую работу надо совершить, чтобы увеличить расстояние между пластинами воздушного конденсатора от  $0,03 \text{ м}$  до  $0,1 \text{ м}$ ? Площадь пластин  $100 \text{ см}^2$ . Конденсатор подключен к источнику напряжения  $220 \text{ В}$ .
52. Камнедробилка должна работать под напряжением  $100 \text{ В}$ , потребляя ток в  $40 \text{ А}$ . Напряжение на электростанции  $120 \text{ В}$ , а расстояние до нее  $1 \text{ км}$ . Определить сечение медных соединительных проводов ( $\rho = 1,7 \cdot 10^{-8} \text{ Ом м}$ ).
53. Какой длины надо взять нихромовый проводник диаметром  $1,5 \text{ мм}$  для изготовления спирали вулканизатора, применяемого при сращивании кабелей, если сопротивление спирали  $5,5 \text{ Ом}$ , а удельное сопротивление нихрома  $1,1 \cdot 10^{-6} \text{ Ом м}$ ?
54. Цена деления прибора  $1,5 \cdot 10^{-5} \text{ А /дел}$ . Шкала прибора имеет  $200$  делений, его внутреннее сопротивление  $100 \text{ Ом}$ . Какие сопротивления нужно подключить к этому прибору и каким образом, чтобы можно было измерять напряжение до  $200 \text{ В}$  или ток до  $4 \text{ А}$ ?
55. Определить сопротивление медных магистральных проводов при температуре  $30^\circ \text{ С}$ . Расстояние от места расположения проводов до взрывной станции  $400 \text{ м}$ . Площадь сечения проводов  $0,8 \text{ мм}^2$ ,  $\rho = 0,017 (\text{Ом} \cdot \text{мм}^2 / \text{м})$ ,  $\alpha = 0,0044 \text{ град}^{-1}$ .
56. ЭДС батареи  $12 \text{ В}$ , ток короткого замыкания  $5 \text{ А}$ . Какую наибольшую мощность может дать батарея во внешней цепи?
57. Найти ток короткого замыкания для аккумуляторной батареи, если при токе  $5 \text{ А}$  она дает во внешнюю цепь мощность  $9,5 \text{ Вт}$ , а при токе  $8 \text{ А}$  мощность  $14,4 \text{ Вт}$ .



58. Ток в проводнике сопротивлением 100 Ом равномерно нарастает от 0 до 10 А в течение 30 с. Чему равно количество теплоты, выделившееся за это время в проводнике?

59. По прямому бесконечно длинному проводнику течет ток 50 А. Найти магнитную индукцию в точке, удаленной на расстояние 5 см от проводника.

60. По двум бесконечно длинным прямым параллельным проводам текут токи 50 А и 100 А в противоположных направлениях. Расстояние между проводами 20 см. Определить магнитную индукцию в точке, удаленной на 25 см от первого и на 40 см от второго провода.

61. Найти число витков в катушке диаметром 10 см, если магнитная стрелка, помещенная в ее центре, отклонилась от плоскости магнитного меридиана на  $38^\circ$  при токе 0,2 А. Горизонтальная составляющая земного магнитного поля 12,8 А/м. Плоскость катушки совпадает с плоскостью магнитного меридиана.

62. Определить горизонтальную составляющую напряженности магнитного поля Земли, если обмотка тангенс-буссоли имеет 10 витков радиусом 25 см. При токе 0,64 А стрелка отклоняется на угол  $45^\circ$ .

63. Плоский контур площадью  $20 \text{ см}^2$  находится в однородном магнитном поле с индукцией 0,03 Тл. Найти магнитный поток, пронизывающий контур, если его плоскость составляет угол  $60^\circ$  с линиями индукции.

64. Электромагнит изготовлен в виде тороида со средним диаметром 51 см и вакуумным зазором 2 мм. Обмотка тороида равномерно распределена по всей его длине. Во сколько раз уменьшится напряженность магнитного поля в зазоре, если при неизменном токе в обмотке зазор увеличить в три раза? Магнитная проницаемость сердечника тороида 800.

65. Найти напряженность магнитного поля между полюсами электромагнита, если проводник массой 10 г и длиной 1 м при токе в нем 19,6 А висит в поле, не падая.

66. В однородном магнитном поле с индукцией 0,1 Тл движется проводник длиной 10 см со скоростью 15 м/с, направленной перпендикулярно к магнитному полю. Найти ЭДС, индуцированную в проводнике.

67. Обмотка электромагнита содержит 800 витков. Площадь сечения сердечника  $15 \text{ см}^2$ , Индукция магнитного поля в сердечнике 1,4 Тл. Вычислить величину средней ЭДС, возникающей в обмотке при размыкании тока, если ток уменьшается до нуля в течение 0,001 с.

68. На железное кольцо намотано в один слой 200 витков провода. Чему равна энергия Магнитного поля, если при токе 2,5 А магнитный поток в железе 0,5 мВб?

69. Замкнутый соленоид намотан на немагнитный каркас и содержит 20 витков на каждый сантиметр длины. Найти объемную плотность энергии поля при токе 1 А.

70. С какой скоростью должен нарастать ток в катушке с числом витков 800, площадью поперечного сечения  $10 \text{ см}^2$ , длиной 30 см, чтобы величина ЭДС самоиндукции, возникшей в ней, была равна 25 мВ?

#### 4. МЕХАНИЧЕСКИЕ И ЭЛЕКТРОМАГНИТНЫЕ КОЛЕБАНИЯ И ВОЛНЫ

71. Маятник для гравиметрической съемки за сутки совершил 57600 колебаний. Найти ускорение свободного падения, если длина маятника 0,56 м.

72. Днище вибролюка, применяемого для погрузки руды в бункер поезда из очистной камеры, совершает гармоническое колебательное движение с амплитудой 5 мм и частотой  $1500 \text{ мин}^{-1}$ . Написать уравнение колебаний, если начальная фаза равна нулю.

73. Стол питателя, предназначенного для погрузки руды в вагонетки, колеблется с частотой  $45 \text{ мин}^{-1}$ . Определить максимальные скорость и ускорение стола, полную энергию колебаний, если масса питателя 1000 кг, амплитуда колебаний 72 мм.

74. Решето рудообогатительного грохота совершает вертикальное колебательное движение с амплитудой 5 см. Найти наименьшую частоту колебаний, при которой куски руды, лежащие на решете, будут отделяться от него и подбрасываться вверх.

75. Для погружения обсадных труб в глинистые отложения применяется вибровозбудитель ВО-10, амплитуда колебаний которого 0,13 см, частота вращения дебалансов  $1200 \text{ мин}^{-1}$ . Определить максимальные скорость и ускорение, написать уравнение колебаний, если начальная фаза равна нулю.

76. Определить полную энергию колебаний и максимальную силу взаимодействия между подъемным сосудом массой 90 тонн и армировкой ствола шахты, если амплитуда горизонтальных колебаний сосуда 3 см, а циклическая частота  $7 \text{ с}^{-1}$ .

77. Точка одновременно совершает два гармонических колебания, происходящих по взаимно перпендикулярным направлениям и выражаемых уравнениями:  $x = 0,5 \sin t$ ,  $y = 2 \cos t$ . Найти уравнение траектории точки, построить график ее движения.

78. Два одинаково направленных гармонических колебания одного периода с амплитудами 10 см и 6 см складываются в одно колебание с амплитудой 14 см. Определить разность фаз складываемых колебаний.

79. Груз, подвешенный к пружине, гармонически колеблется по вертикали с периодом 0,5 с. Коэффициент упругости пружины 4 Н/м. Определить массу груза.

80. Амплитуда затухающих колебаний маятника за 5 мин уменьшилась в два раза. За какое время, считая от начального момента, амплитуда уменьшится в восемь раз?

81. Источник незатухающих гармонических колебаний подчиняется закону  $x = 5\sin 3140t$  (м). Определить смещение, скорость и ускорение точки, находящейся на расстоянии 340 м от источника, через 1 с от начала колебаний, если скорость волны 340 м/с.

82. Уравнение незатухающих колебаний  $y = 0,1\sin 0,5\pi t$  (м). Скорость волны 300 м/с. Написать уравнение колебаний для точек волны в момент времени 4 с после начала колебаний. Найти разность фаз для источника и точки на расстоянии 200 м от него.

83. Звуковые колебания с частотой 500 Гц и амплитудой 0,25 мм, распространяются в воздухе. Длина волны 70 см. Определить скорость распространения волны и наибольшую скорость колебаний частиц воздуха.

84. Определить коэффициент сжатия горной породы - величину, обратную модулю Юнга, если скорость распространения звуковых волн в горной породе равна 4500 м/с, а плотность породы составляет  $2,3 \cdot 10^3$  кг/м<sup>3</sup>.

85. К одному из концов длинного стержня прикреплен вибратор, колеблющийся по закону  $y = 10^{-6}\sin 10^4\pi t$  (м). Найти скорость точек в сечении стержня, отстоящем от вибратора на расстоянии 25 см, в момент времени  $10^{-4}$  с. Скорость волны  $5 \cdot 10^3$  м/с.

86. Колебательный контур состоит из катушки с индуктивностью 2 мГн и конденсатора емкостью 888 пФ. На какую длину волны настроен контур?

87. Найти частоту собственных колебаний в контуре, состоящем из катушки индуктивности и плоского конденсатора. Площадь каждой пластины конденсатора 30 см<sup>2</sup> и расстояние между ними 0,1 см. Число витков катушки 1000, длина ее 30 см, сечение 1 см<sup>2</sup>.

88. Колебательный контур состоит из катушки с индуктивностью 1,02 Гн и конденсатора емкостью 0,025 мкФ. Заряд на конденсаторе равен  $2,5 \cdot 10^{-6}$  Кл. Какова зависимость разности потенциалов на конденсаторе от времени?

89. Катушка (без сердечника) длиной 50 см и площадью поперечного сечения 3 см<sup>2</sup> имеет 1000 витков и соединена параллельно с конденсатором. Он состоит из двух

пластин площадью  $75 \text{ см}^2$  каждая, расстояние между пластинами  $5 \text{ мм}$ , диэлектрик - воздух. Найти период колебаний контура и длину волны, на которую он настроен.

90. Колебательный контур состоит из катушки индуктивностью  $1,02 \text{ Гн}$  и конденсатора емкостью  $25 \text{ нФ}$ . На обкладках конденсатора сосредоточен заряд  $2,5 \text{ мкКл}$ . Написать уравнение изменения тока в цепи в зависимости от времени.

91. Разность потенциалов на конденсаторе в контуре за  $1 \text{ мс}$  уменьшается в три раза. Найти коэффициент затухания.

92. Электромагнитные волны распространяются в некоторой однородной среде со скоростью  $2,5 \cdot 10^8 \text{ м/с}$ . Какую длину волны имеют электромагнитные колебания в данной среде, если частота колебаний  $1 \text{ МГц}$ ?

93. Катушка с индуктивностью  $30 \text{ мкГн}$  присоединена к плоскому конденсатору с площадью пластин  $0,01 \text{ м}^2$  и расстоянием между ними  $0,1 \text{ мм}$ . Найти диэлектрическую проницаемость среды, заполняющей пространство между пластинами, если контур настроен на длину волны  $750 \text{ м}$ .

94. Колебательный контур состоит из конденсатора емкостью  $80 \text{ пФ}$  и катушки индуктивностью  $0,5 \text{ мГн}$ . Найти максимальный ток в контуре, если максимальная разность потенциалов на обкладках конденсатора  $300 \text{ В}$ . На какую длину волны резонирует данный контур?

95. Закон изменения разности потенциалов на обкладках конденсатора в контуре задан уравнением  $U = 50 \cos 10^4 \pi t (\text{В})$ . Емкость конденсатора равна  $0,1 \text{ мкФ}$ . Найти период колебаний, индуктивность, длину волны. Написать закон изменения тока в контуре.

96. Колебательный контур состоит из конденсатора переменной емкости от  $12 \text{ пФ}$  до  $80 \text{ пФ}$  и катушки с индуктивностью  $1,2 \text{ мГн}$ . Найти диапазон длин электромагнитных волн, которые могут вызывать резонанс в этом контуре.

97. Индуктивность колебательного контура  $0,5 \text{ мГн}$ . Какова должна быть емкость контура, чтобы он резонировал на длину волны  $300 \text{ м}$ ?

98. Катушка (без сердечника) длиной  $50 \text{ см}$  и площадью поперечного сечения  $3 \text{ см}^2$  имеет  $1000$  витков и соединена параллельно с конденсатором. Он состоит из двух пластин площадью  $75 \text{ см}^2$  каждая, расстояние между пластинами  $5 \text{ мм}$ , диэлектрик - воздух. Найти период колебаний контура и длину волны, на которую он настроен.

99. Какую индуктивность надо включить в колебательный контур, чтобы при емкости  $2 \text{ мкФ}$  получить частоту  $1000 \text{ Гц}$ ?

100. Индуктивность катушки в колебательном контуре 20 мкГн. Требуется настроить этот контур на частоту 5 МГц. Какую емкость следует выбрать?

101. Колебательный контур, состоящий из воздушного конденсатора с двумя пластинами по  $100 \text{ см}^2$  каждая и катушки с индуктивностью 1 мкГн резонирует на волну длиной 10 м. Найти расстояние между пластинами конденсатора.

## 5. ВОЛНОВАЯ И КВАНТОВАЯ ОПТИКА

102. Расстояние между двумя щелями в опыте Юнга 1 мм, расстояние от щелей до экрана 3 м, расстояние между соседними интерференционными максимумами на экране 1,5 мм. Найти длину волны источника монохроматического света.

103. Оранжевые лучи с длиной волны 650 нм от двух когерентных источников, расстояние между которыми 120 мкм, падают на экран. Расстояние от источников до экрана 3,6 м. Найти расстояние между центрами соседних темных полос на экране.

104. Какую наименьшую толщину должна иметь пластинка, сделанная из материала с показателем преломления 1,54, чтобы при освещении ее лучами с длиной волны 750 нм, перпендикулярными к пластинке, она в отраженном свете казалась красной?

105. Между двумя плоскопараллельными пластинками лежит проволочка, отчего образовался воздушный клин. Пластинки освещаются светом с длиной волны 500 нм. Угол падения лучей  $0^\circ$ , длина пластинки 10 см. Расстояние между интерференционными полосами в отраженном свете 1,8 мм. Найти толщину проволочки.

106. Плосковыпуклая линза ( $n=1,5$ ) с оптической силой 0,5 диоптрий выпуклой стороной лежит на стеклянной пластинке. Найти радиус пятого темного кольца Ньютона в проходящем свете ( $\lambda = 600 \text{ нм}$ ).

107. Радиус кривизны плосковыпуклой линзы 4 м. Чему равна длина волны падающего света, если радиус 5-го светлого кольца Ньютона в отраженном свете равен 3,6 мм?

108. На щель шириной 0,2 мм падает нормально монохроматический свет с длиной волны 640 нм. Определить угол отклонения лучей, соответствующих первой светлой дифракционной полосе.

109. На пластинку со щелью падает нормально монохроматический свет. Угол отклонения лучей, соответствующих второму дифракционному минимуму, равен  $1^\circ$ . Сколько длин волн падающего света составляет ширина щели?

110. На щель шириной 0,05 мм падает нормально монохроматический свет ( $\lambda=0,6$  мкм). Найти угол между первоначальным направлением пучка света и направлением на четвертую темную дифракционную полосу.

111. На дифракционную решетку нормально падает пучок света от разрядной трубки, наполненной гелием. На какую линию в спектре третьего порядка накладывается красная линия гелия с длиной волны 670 нм спектра второго порядка?

112. При освещении дифракционной решетки белым светом спектры второго и третьего порядка накладываются друг на друга. На какую длину волны в спектре второго порядка накладывается фиолетовая граница (400 нм) спектра третьего порядка?

113. На дифракционную решетку, имеющую 800 штрихов на 1 мм, падает параллельный пучок белого света. Какова разность углов отклонения конца первого и начала второго спектров? Принять длину волны красного света 760 нм, фиолетового 400 нм.

114. На дифракционную решетку, содержащую 50 штрихов на миллиметр, падает в направлении нормали к ее поверхности белый свет. Спектр проектируется на экран с помощью линзы, помещенной вблизи решетки. Определить длину спектра первого порядка на экране, если расстояние от линзы до экрана 3 м. Границы видимого спектра 400 нм и 760 нм.

115. Угол преломления луча света в жидкости равен  $35^\circ$ . Определить показатель преломления этой жидкости, если отраженный луч максимально поляризован.

116. Под каким углом к горизонту должно находиться Солнце, чтобы его лучи, отраженные от поверхности озера, были бы наиболее полно поляризованы.

117. Предельный угол полного внутреннего отражения луча на границе жидкости с воздухом равен  $43^\circ$ . Каков должен быть угол падения луча из воздуха на поверхность жидкости, чтобы отраженный луч был максимально поляризован?

118. Угол максимальной поляризации при отражении света от кристалла каменной соли равен  $57^\circ$ . Определить скорость распространения света в этом кристалле.

119. Угол между плоскостями поляризации двух призм Николя равен  $45^\circ$ . Во сколько раз уменьшится интенсивность света, прошедшего через николи, если этот угол увеличить до  $60^\circ$ ?

120. Температура «голубой» звезды  $3 \cdot 10^4 \text{K}$ . Определить интегральную интенсивность излучения и длину волны, соответствующую максимуму излучательной способности.

121. Приняв температуру поверхности Солнца равной  $6000 \text{K}$ , определить энергию, излучаемую с одного квадратного метра за секунду и длину волны, соответствующую максимуму излучательной способности.

122. Поток энергии, излучаемой из смотрового окошка печи за секунду, равен  $34 \text{ Вт}$ . Найти температуру печи, если площадь отверстия  $6 \text{ см}^2$ .

123. Средняя величина энергии, теряемой вследствие излучения с одного квадратного сантиметра поверхности Земли за минуту, равна  $0,55 \text{ Дж}$ . Какую температуру должно иметь абсолютно черное тело, излучающее такое же количество энергии?

124. Печь при температуре  $1100 \text{ K}$  посылает на измерительный прибор некоторое тепловое излучение. Какова должна быть температура печи, чтобы получаемое прибором излучение увеличилось в два, четыре и шестнадцать раз?

125. Максимальная лучеиспускательная способность абсолютность черного тела приходится на длину волны  $800 \text{ нм}$ . Какая мощность должна быть подведена к этому телу, поверхность которого  $100 \text{ см}^2$ , чтобы поддерживать его при постоянной температуре.

126. Вследствие изменения температуры абсолютно черного тела, максимум испускательной способности сместился с  $500 \text{ нм}$  на  $750 \text{ нм}$ . Во сколько раз уменьшилась суммарная мощность излучения?

127. Какая доля энергии фотона израсходована на работу вырывания фотоэлектрона, если красная граница фотоэффекта равна  $307 \text{ нм}$  и кинетическая энергия фотоэлектрона  $1 \text{ эВ}$ ?

128. Калий (работа выхода  $2 \text{ эВ}$ ) освещается монохроматическим светом с длиной волны  $509 \text{ нм}$ . Определить максимально возможную кинетическую энергию фотоэлектронов.

129. Определить работу выхода электрона из цезия и серебра, если красная граница фотоэффекта у этих металлов составляет соответственно  $660 \text{ нм}$  и  $260 \text{ нм}$ .

130. Определить энергию, импульс и массу фотона, длина волны которого соответствует видимой части спектра с длиной волны  $500 \text{ нм}$ .

131. Определить давление света на стенки электрической стоваттной лампы. Колба лампы представляет собой сферический сосуд радиусом  $5 \text{ см}$ . Стенки лампы

отражают 10 % падающего на них света. Считать, что вся потребляемая мощность идет на излучение.

132. На поверхность площадью  $100 \text{ см}^2$  ежеминутно падает 63 Дж световой энергии. Найти величину светового давления, если поверхность полностью отражает все лучи и если полностью поглощает все лучи.

133. Давление света с длиной волны 600 нм на черную поверхность равно  $2,2 \cdot 10^{-7} \text{ Н/м}^2$ . Сколько фотонов падает на  $1 \text{ см}^2$  за одну секунду?

## 6. КВАНТОВАЯ ФИЗИКА И ФИЗИКА АТОМА

134. Определить длину волны, соответствующую границе серии Бальмера для водорода. Выделить эту спектральную линию на схеме энергетических уровней атома водорода. Постоянная Ридберга равна  $1,097 \cdot 10^7 \text{ м}^{-1}$ .

135. Найти наибольшую и наименьшую длины волн в первой инфракрасной серии спектра водорода (серии Пашена). Начертить схему энергетических уровней атома водорода.

136. Атом водорода в основном состоянии поглотил квант света с длиной волны 121,5 нм. Определить радиус электронной орбиты возбужденного атома водорода.

137. Вычислить энергию фотона, испускаемого при переходе электрона в атоме водорода с третьего энергетического уровня на первый.

138. Определить длины волн де Бройля для электрона и протона, движущихся со скоростью 1000 км/с. Масса электрона  $9,1 \cdot 10^{-31} \text{ кг}$ , масса протона  $1,67 \cdot 10^{-27} \text{ кг}$ .

139. Какую ускоряющую разность потенциалов должен пройти электрон, чтобы длина волны де Бройля была равна 0,10 нм ?

140. Определить длину волны де Бройля для электрона, движущегося по круговой орбите атома водорода, находящегося в основном состоянии.

141. Электрон, движущийся со скоростью  $6 \cdot 10^6 \text{ м/с}$ , попадает в продольное ускоряющее однородное электрическое поле напряженностью 5 В/см. Какое расстояние должен пройти электрон в таком поле, чтобы его длина волны стала равной 0,10 нм?

142. Рассчитать дебройлевскую длину волны для протона с кинетической энергией, равной энергии покоя электрона 0,51 МэВ.

143. Найти коротковолновую границу непрерывного рентгеновского спектра, если известно, что уменьшение приложенного к рентгеновской трубке напряжения на 23 кВ увеличивает искомую длину волны в два раза.



144. Найти длину волны коротковолновой границы сплошного рентгеновского спектра, если скорость электронов, подлетающих к антикатоде трубки, составляет 0,85 скорости света.

145. Для определения постоянной Планка к рентгеновской трубке приложили напряжение 16 кВ и определили минимальную длину волны сплошного рентгеновского излучения ( $\lambda_{\text{мин}} = 77,6$  пм). Вычислить по этим данным постоянную Планка.

146. Частица в потенциальной яме шириной  $l$  находится в возбужденном состоянии ( $n=2$ ).

Вычислить вероятность нахождения частицы в крайней четверти ямы.

147. Частица в потенциальной яме находится в основном состоянии. Какова вероятность обнаружить частицу в крайней трети ямы?

148. В одномерной потенциальной яме шириной  $l$  находится электрон. Найти вероятность нахождения электрона на первом энергетическом уровне в интервале  $l/4$ , равноудаленном от стенок ямы.

149. Вычислить величину момента импульса  $L$  орбитального движения электрона, находящегося в атоме водорода в s-состоянии и в p-состоянии.

150. Частица в потенциальной яме шириной  $l$  находится в низшем возбужденном состоянии. Определить вероятность нахождения частицы в интервале  $l/4$ , равноудаленном от стенок ямы.

151. Определить возможные значения проекции момента импульса  $L_z$  орбитального движения электрона в атоме водорода на направление внешнего магнитного поля. Электрон находится в d-состоянии.

152. Электрон находится в одномерной прямоугольной потенциальной яме шириной  $l$

с бесконечно высокими стенками. Определить вероятность обнаружения электрона в средней трети ямы, если электрон находится в возбужденном состоянии ( $n=3$ ).

## 7. ЭЛЕМЕНТЫ ЯДЕРНОЙ ФИЗИКИ

153. Активность препарата пропорциональна числу ядер, распадающихся за секунду. Во сколько раз уменьшится активность препарата стронция  ${}_{38}\text{Sr}^{90}$  через 100 лет? Период полураспада равен 28 лет.

154. Сколько  $\beta$ -частиц испускает в течение одного часа 1 мкг изотопа  ${}_{11}\text{Na}^{24}$ , период полураспада которого составляет 15 часов?

154. Препарат  ${}_{92}\text{U}^{238}$  массой 1 г излучает  $1,24 \cdot 10^4$   $\alpha$ -частиц в секунду. Найти период полураспада этого изотопа урана и активность препарата.

155. Найти число распадов за одну секунду в 1 г радия, период полураспада которого 1590 лет. Молярная масса радия 0,226 кг/моль.

156. Активность препарата пропорциональна числу ядер, распадающихся за одну секунду. Во сколько раз уменьшится активность иода  ${}_{53}\text{J}^{124}$  спустя 12 суток? Период полураспада равен четырем суткам.

157. Сколько  $\beta$ -частиц испускается в течение суток при распаде изотопа фосфора  ${}_{15}\text{P}^{32}$  массой 1 мкг? Период полураспада 14,3 суток.

158. Активность препарата уменьшилась в 256 раз. Сколько периодов полураспада составляет промежуток времени, за который произошло такое уменьшение активности?

159. За один год начальное количество радиоактивного вещества уменьшилось в три раза. Во сколько раз оно уменьшится за два года?

60. Какая доля начального количества радиоактивного вещества останется нераспавшейся через промежуток времени, равный двум периодам полураспада?

160. Дефект массы ядра  ${}_{7}\text{N}^{15}$  равен 0,12396 а.е.м. Определить массу атома. ( $m_{{}_1}\text{H}^1 = 1,00783$  а.е.м.;  $m_{{}_0}\text{n}^1 = 1,00867$  а.е.м.).

161. Найти удельную энергию связи ядра  ${}_{6}\text{C}^{12}$ , если известно, что  $m_{{}_1}\text{H}^1 = 1,00783$  а.е.м.;  $m_{{}_0}\text{n}^1 = 1,00867$  а.е.м.;  $m_{{}_{12}}\text{C}^6 = 12,00000$  а.е.м.

162. Рассчитать массу нейтрального атома, если ядро его состоит из трех протонов и двух нейтронов, а энергия связи ядра равна 26,3 МэВ. ( $m_{{}_1}\text{H}^1 = 1,00783$  а.е.м.;  $m_{{}_0}\text{n}^1 = 1,00867$  а.е.м.).

163. Определить энергию связи ядра изотопа кислорода  ${}_{8}\text{O}^{16}$ , если  $m_{{}_1}\text{H}^1 = 1,00783$  а.е.м.;  $m_{{}_0}\text{n}^1 = 1,00867$  а.е.м.;  $m_{{}_8}\text{O}^{16} = 15,99491$  а.е.м.

164. Определить энергию связи, приходящуюся на один нуклон ядра атома  ${}_{11}\text{Na}^{23}$ , если  $m_{{}_{11}}\text{Na}^{23} = 22,98977$  а.е.м.;  $m_{{}_1}\text{H}^1 = 1,00783$  а.е.м.;  $m_{{}_0}\text{n}^1 = 1,00867$  а.е.м.

165. Найти дефект массы, энергию связи и удельную энергию связи ядра  ${}_{3}\text{Li}^7$ , если известно, что  $m_{{}_3}\text{Li}^7 = 7,01601$  а.е.м.;  $m_{{}_1}\text{H}^1 = 1,00783$  а.е.м.;  $m_{{}_0}\text{n}^1 = 1,00867$  а.е.м.

166. Энергия связи электрона с ядром невозбужденного атома водорода  ${}^1_1\text{H}^1$  равна 13,6 эВ. Определить, насколько масса атома водорода меньше суммы масс свободных протона и электрона.

167. Вычислить дефект массы и энергию связи ядра  ${}^5_5\text{B}^{11}$ , если известны следующие массы:  $m_{{}^5_5\text{B}^{11}} = 11,00931$  а.е.м.;  $m_{{}^1_1\text{H}^1} = 1,00783$  а.е.м.;  $m_{{}^0_0\text{n}^1} = 1,00867$  а.е.м.

168. Найти энергию, которую нужно затратить для отрыва нейтрона от ядра  ${}^{23}_{11}\text{Na}^{23}$ , если известны следующие массы:  $m_{{}^0_0\text{n}^1} = 1,00867$  а.е.м.;  $m_{{}^{23}_{11}\text{Na}^{23}} = 22,98977$  а.е.м.;  $m_{{}^{22}_{11}\text{Na}^{22}} = 21,99444$  а.е.м.

169. Найти энергию отрыва нейтрона от ядра  ${}^4_2\text{He}^4$ , если известны массы:  $m_{{}^0_0\text{n}^1} = 1,00867$  а.е.м.;  $m_{{}^4_2\text{He}^4} = 4,00260$  а.е.м.;  $m_{{}^3_2\text{He}^3} = 3,01603$  а.е.м.

170. Найти энергию, необходимую для удаления одного протона из ядра  ${}^{16}_8\text{O}^{16}$  ( ${}^{16}_8\text{O}^{16} \rightarrow {}^{15}_7\text{N}^{15} + {}^1_1\text{H}^1$ ).  $m_{{}^1_1\text{H}^1} = 1,00783$  а.е.м.;  $m_{{}^{16}_8\text{O}^{16}} = 15,99491$  а.е.м.;  $m_{{}^{15}_7\text{N}^{15}} = 15,00011$  а.е.м.

171. Найти изменение массы при следующей ядерной реакции:  
 ${}^{27}_{13}\text{Al}^{27} + {}^4_2\text{He}^4 \rightarrow {}^{30}_{15}\text{P}^{30} + {}^1_0\text{n}^1$ , если  $m_{{}^{27}_{13}\text{Al}^{27}} = 26,98154$  а.е.м.;  $m_{{}^4_2\text{He}^4} = 4,00260$  а.е.м.;  $m_{{}^{30}_{15}\text{P}^{30}} = 29,97263$  а.е.м.;  $m_{{}^1_0\text{n}^1} = 1,00867$  а.е.м.

172. Вычислить энергетический эффект ядерной реакции:  ${}^1_1\text{H}^2 + {}^3_1\text{H}^3 \rightarrow {}^4_2\text{He}^4 + {}^1_0\text{n}^1$ , если  $m_{{}^1_1\text{H}^2} = 2,01410$  а.е.м.;  $m_{{}^3_1\text{H}^3} = 3,01605$  а.е.м.;  $m_{{}^1_0\text{n}^1} = 1,00867$  а.е.м.;  $m_{{}^4_2\text{He}^4} = 4,00260$  а.е.м.

173. В термоядерном реакторе с дейтериевым горючим может происходить вторичная термоядерная реакция  ${}^3_2\text{He}^3 + {}^2_1\text{H}^2 \rightarrow {}^4_2\text{He}^4 + {}^1_1\text{H}^1$ . Вычислить энергию этой реакции. ( $m_{{}^3_2\text{He}^3} = 3,01603$  а.е.м.;  $m_{{}^2_1\text{H}^2} = 2,01410$  а.е.м.;  $m_{{}^4_2\text{He}^4} = 4,00260$  а.е.м.;  $m_{{}^1_1\text{H}^1} = 1,00783$  а.е.м.).

174. Вычислить энергию ядерной реакции  ${}^{14}_7\text{N}^{14} + {}^1_0\text{n}^1 \rightarrow {}^{14}_6\text{C}^{14} + {}^1_1\text{H}^1$ . ( $m_{{}^{14}_7\text{N}^{14}} = 14,00307$  а.е.м.;  $m_{{}^1_0\text{n}^1} = 1,00867$  а.е.м.;  $m_{{}^{14}_6\text{C}^{14}} = 14,00324$  а.е.м.;  $m_{{}^1_1\text{H}^1} = 1,00783$  а.е.м.).

175. Определить энергию ядерной реакции  ${}^6_3\text{Li}^6 + {}^2_1\text{H}^2 \rightarrow {}^4_2\text{He}^4 + {}^4_2\text{He}^4$ . ( $m_{{}^6_3\text{Li}^6} = 6,01513$  а.е.м.;  $m_{{}^2_1\text{H}^2} = 2,01410$  а.е.м.;  $m_{{}^4_2\text{He}^4} = 4,00260$  а.е.м.).

176. Какую минимальную энергию должен иметь квант для вырывания нейтрона из ядра  ${}^{14}_6\text{C}^{14}$ ? Известны массы:  $m_{{}^{14}_6\text{C}^{14}} = 14,00324$  а.е.м.;  $m_{{}^1_0\text{n}^1} = 1,00867$  а.е.м.;  $m_{{}^{13}_6\text{C}^{13}} = 13,00335$  а.е.м.

177. Какую минимальную энергию необходимо затратить, чтобы разделить  ${}^{12}_6\text{C}^{12}$  на три равные части. ( $m_{{}^{12}_6\text{C}^{12}} = 12,00000$  а.е.м.;  $m_{{}^4_2\text{He}^4} = 4,00260$  а.е.м.).

178. Определить энергию ядерной реакции  ${}_{20}\text{Ca}^{44} + {}_1\text{H}^1 \rightarrow {}_{19}\text{K}^{41} + 2\text{He}^4$ . ( $m_{{}_{20}\text{Ca}^{44}} = 43,95549$  а.е.м.;  $m_{{}_1\text{H}^1} = 1,00783$  а.е.м.;  $m_{{}_2\text{He}^4} = 4,00260$  а.е.м.;  $m_{{}_{19}\text{K}^{41}} = 40,96184$  а.е.м.)

## СПИСОК ЛИТЕРАТУРЫ

### Основная литература

#### 8.1 Основная литература

1.	И.Г. Коршунов. Физика. – Екатеринбург: Ид-во УГГУ, 2014. – 341 с.
2.	В.И. Горбатов, В.Ф. Полев. Физика. – Екатеринбург: Изд-во УГГУ (Ч.1, 2012.-105 с.; Ч.2, 2013.-115 с.; Ч.3.- 2014.-147 с.)
3.	Михайлов В.К. Физика: учебное пособие/ Михайлов В.К.— Электрон. текстовые данные.- М.: Московский государственный строительный университет, ЭБС АСВ, 2013.-120 с.-Режим доступа: <a href="http://www.iprbookshop.ru/23753.html">http://www.iprbookshop.ru/23753.html</a> - ЭБС «IPRbooks».
4.	Михайлов В.К. Волны. Оптика. Атомная физика. Молекулярная физика: учебное пособие/ Михайлов В.К., Панфилова М.И.-Электрон. текстовые данные.-М.: Московский государственный строительный университет, ЭБС АСВ, 2016.-144 с.-Режим доступа: <a href="http://www.iprbookshop.ru/62614.html">http://www.iprbookshop.ru/62614.html</a> -ЭБС «IPRbooks».
5.	Трофимова Т.М. Курс физики. Академия, 2010.- 560 с.

#### Дополнительная литература

1. И.Г. Коршунов. Основы физики.- Екатеринбург: Изд-во УГГУ, 2010. - 312 с.
2. Ветрова В.Т. Физика. Сборник задач: учебное пособие/ Ветрова В.Т.- Электрон. текстовые данные.- Минск: Вышэйшая школа, 2015.-446 с.- Режим доступа: <http://www.iprbookshop.ru/48021.html> -ЭБС «IPRbooks».
3. Чакак А.А. Физика. Краткий курс: учебное пособие для студентов очно-заочной формы обучения вузов, слушателей курсов повышения квалификации и профессиональной переподготовки специалистов, для студентов факультета дистанционных образовательных технологий/ Чакак А.А., Летута С.Н. Электрон. текстовые данные. Оренбург: Оренбургский государственный университет, ЭБС АСВ, 2011.-541 с. - Режим доступа: <http://www.iprbookshop.ru/30092.html> - ЭБС «IPRbooks».
4. Сарина М.П. Механика. Молекулярная физика и термодинамика. Часть 1. Механика: учебное пособие/ Сарина М.П.- Электрон. текстовые данные.- Новосибирск: Новосибирский государственный технический университет, 2014.- 187 с.- Режим доступа: <http://www.iprbookshop.ru/45392.html> - ЭБС «IPRbooks».

## ПРИЛОЖЕНИЯ

### Приложение 1

#### Некоторые физические постоянные

Физическая постоянная	Обозначение	Значение
Скорость света в вакууме	$c$	$3.00 \cdot 10^8$ м/с
Гравитационная постоянная	$G$	$6.67 \cdot 10^{-11}$ м <sup>3</sup> /(кг·с <sup>2</sup> )
Число Авогадро	$N_A$	$6.02 \cdot 10^{23}$ моль <sup>-1</sup>
Молярная газовая постоянная	$R$	8.31 Дж/(моль·К)
Постоянная Больцмана	$k$	$1.38 \cdot 10^{-23}$ Дж/К
Атомная единица массы	$1a.e.m.$	$1.660 \cdot 10^{-27}$ кг
Элементарный заряд	$e$	$1.60 \cdot 10^{-19}$ Кл
Масса покоя электрона	$m_e$	$9.11 \cdot 10^{-31}$ кг
Масса покоя протона	$m_p$	$1.67 \cdot 10^{-27}$ кг
Электрическая постоянная	$\epsilon_0$	$8.85 \cdot 10^{-12}$ Ф/м
Магнитная постоянная	$\mu_0$	$4\pi \cdot 10^{-7}$ Гн/м
Постоянная Планка	$h$	$6.63 \cdot 10^{-34}$ Дж·с
	$\hbar$	$1.05 \cdot 10^{-34}$ Дж·с

### Приложение 2

#### Множители и приставки для образования десятичных кратных и дольных единиц и их наименования

Наименование	Приставка		Множитель	Приставка			Множитель
	Обозначение			Наименование	Обозначение		
	русское	международное			русское	международное	
экса	Э	E	$10^{18}$	деци	д	d	$10^{-1}$
пэта	П	P	$10^{15}$	санتي	с	c	$10^{-2}$
тера	Т	T	$10^{12}$	мили	м	m	$10^{-3}$
гига	Г	G	$10^9$	микро	мк	μ	$10^{-6}$
мега	М	M	$10^6$	нано	н	n	$10^{-9}$
кило	к	k	$10^3$	пико	п	p	$10^{-12}$
Гекто	г	h	$10^2$	фемто	ф	f	$10^{-15}$
Дека	да	da	$10^1$	атто	а	a	$10^{-18}$

*Примечание:* Приставки гекто, дека, деци и санти допускается применять только в наименованиях кратных и дольных единиц, уже получивших широкое распространение (гектар, декалитр, дециметр, сантиметр и др.)

## Единицы физических величин, имеющие собственные наименования

Величина	Единица	
	Наименование	Обозначение
Длина	метр	м
Масса	килограмм	кг
Время	секунда	с
Плоский угол	радиан	рад
Телесный угол	стерадиан	ср
Сила, вес	ньютон	Н
Давление	паскаль	Па
Напряжение (механическое)	паскаль	Па
Модуль упругости	паскаль	Па
Работа, энергия	джоуль	Дж
Мощность	ватт	Вт
Частота колебаний	герц	Гц
Термодинамическая температура	кельвин	К
Разность температур	кельвин	К
Теплота, количество теплоты	джоуль	Дж
Количество вещества	моль	моль
Электрический заряд	кулон	Кл
Сила тока	ампер	А
Потенциал электрического поля, электрическое напряжение	вольт	В
Электрическая емкость	фарад	Ф
Электрическое сопротивление	ом	Ом
Электрическая проводимость	сименс	См
Магнитная индукция	тесла	Тл
Магнитный поток	вебер	Вб
Индуктивность	генри	Гн
Сила света	кандела	кд
Световой поток	люмен	лм
Освещенность	люкс	лк
Поток излучения	ватт	Вт
Поглощенная доза излучения (доза излучения)	грэй	Гр
Активность изотопа	беккерель	Бк

## Внесистемные единицы

Наименование величины	Единица		
	Наименование	Обозначение	Соотношение с единицей СИ
Масса	тонна	т	$10^3$ кг
	атомная единица массы	а.е.м.	$1.66 \cdot 10^{-27}$ кг
Время	минута	мин	60 с
	час	ч	3600 с
	сутки	сут	86400 с
Плоский угол	градус	...°	$1.74 \cdot 10^{-2}$ рад
	минута	...'	$2.91 \cdot 10^{-4}$ рад
	секунда	...''	$4.85 \cdot 10^{-6}$ рад
	град	град	$(\pi/200)$ рад
Объем, вместимость	литр	л	$10^{-3}$ м <sup>3</sup>
Длина	астрономическая единица	а.е.	$1.50 \cdot 10^{11}$ м
	световой год	св. год	$9.46 \cdot 10^{15}$ м
	парсек	пк	$3.08 \cdot 10^{16}$ м
Оптическая сила	диоптрия	Дптр	$1 \text{ м}^{-1}$
Площадь	гектар	Га	$10^4$ м <sup>2</sup>
Энергия	электрон-вольт	эВ	$1.60 \cdot 10^{-19}$ Дж
Полная мощность	вольт-ампер	В·А	
<i>Примечание:</i> Единицы времени (минуту, час, сутки), плоского угла (градус, минуту, секунду), астрономическую единицу, световой год, диоптрию и атомную единицу массы не допускается применять с приставками.			

## Плотность некоторых твердых тел

Твердое тело	Плотность, г/см <sup>3</sup>	Твердое тело	Плотность, г/см <sup>3</sup>
Алюминий	2.70	Цезий	1.90
Барий	3.50	Каменная соль	2,2
Ванадий	6.02	Латунь	8,55
Висмут	9.80	Марганец	7,40
Железо (чугун, сталь)	7.88	Платина	21,4
Литий	0.53	Золото	19,3
Медь	8.93	Висмут	9,80
Никель	8.90	Уран	18,7
Свинец	11.3	Цинк	7.15
Серебро	10.5	Вольфрам	19,3



## Плотность некоторых жидкостей и газов

Жидкость (при 15° С)	Плотность, г./см <sup>3</sup>	Газ (при нормальных условиях)	Плотность, кг/м <sup>3</sup>
Вода ( дистиллированная при 4°С)	1.00	Водород	0.09
Глицерин	1.26	Воздух	1.29
Керосин	0.8	Гелий	0.18
Ртуть	13.6	Аргон	1,78
Масло (оливковое, смазочное)	0.9	Азот	1,25
Масло касторовое	0.96	Кислород	1.43
Сероуглерод	1.26		
Эфир	0.7		
Спирт	0.80		

Удельное сопротивление  $\rho$  некоторых материалов

Материал	Удельное сопротивление, Ом·м	Материал	Удельное сопротивление, Ом·м
Алюминий	$2,53 \cdot 10^{-8}$	Ртуть	$9,6 \cdot 10^{-7}$
Алюминий провод	$2,87 \cdot 10^{-8}$	Свинец	$2,08 \cdot 10^{-7}$
Бумага	$10^{15}$	Серебро	$1,6 \cdot 10^{-8}$
Вода дистиллированная	$10^4$	Сталь литая	$1,3 \cdot 10^{-7}$
Вода морская	0,3	Сталь чистая	$1,01 \cdot 10^{-7}$
Вольфрам	$5,5 \cdot 10^{-8}$	Стекло	$10^{11}$
Графит	$3,9 \cdot 10^{-6}$	Стекло кварцевое	$10^{16}$
Железо чистое	$9,8 \cdot 10^{-8}$	Угольные щётки	$4 \cdot 10^{-5}$
Железо	$8,7 \cdot 10^{-8}$	Цинк	$5,9 \cdot 10^{-8}$
Золото	$2,2 \cdot 10^{-8}$	Чугун серый	$1 \cdot 10^{-6}$
Константан	$5 \cdot 10^{-7}$	Никель	$8,7 \cdot 10^{-8}$
Масло парафиновое	$10^{14}$	Нихром	$1,12 \cdot 10^{-6}$
Магний	$4,4 \cdot 10^{-8}$	Олово	$1,2 \cdot 10^{-7}$
Манганин	$4,3 \cdot 10^{-7}$	Платина	$1,07 \cdot 10^{-7}$
Медь	$1,72 \cdot 10^{-8}$	Медь провод	$1,78 \cdot 10^{-8}$

Приложение 8

Диэлектрическая проницаемость некоторых веществ

Вещество	Проницаемость	Вещество	Проницаемость
Ацетон	21,4	Парафин	2,0
Вакуум	1,0	Парафинированная бумага	2,0
Воздух	1,000594	Полиэтилен	2,2
Вода	81	Слюда	7,0
Вода дистиллированная	31	Спирт этиловый	25,1
Воск	7,8	Спирт метиловый	33,5
Керосин	2,0	Стекло	7,0
Масло	5,0	Фарфор	5,0
Масло трансформаторное	2,2	Эбонит	2,6

Приложение 9

Греческий алфавит

Обозначения букв	Название букв	Обозначения букв	Название букв
Α, α	Альфа	Ν, ν	ню
Β, β	Бета	Ξ, ξ	кси
Γ, γ	Гамма	Ο, ο	омикрон
Δ, δ	Дэльта	Π, π	пи
Ε, ε	Эпсилон	Ρ, ρ	ро
Ζ, ζ	Дзета	Σ, σ	сигма
Η, η	Эта	Τ, τ	тау
Θ, θ	Тэта	Υ, υ	ипсилон
Ι, ι	Иота	Φ, φ	фи
Κ, κ	Каппа	Χ, χ	хи
Λ, λ	Ламбда	Ψ, ψ	пси
Μ, μ	Ми	Ω, ω	омега

## СОДЕРЖАНИЕ

Общие методические указания к решению задач и выполнению домашних контрольных работ	3
1. Механика	4
2. Молекулярная физика и термодинамика	7
3. Электричество и магнетизм	10
4. Механические и электромагнитные колебания и волны	12
5. Волновая и квантовая оптика	15
6. Квантовая физика и физика атома	18
7. Элементы ядерной физики	19
Список литературы	23
Приложения	24



Министерство образования и науки  
Российской Федерации  
ФГБОУ ВО  
Уральский государственный горный университет

Факультет геологии и геофизики



Кафедра геологии, поисков и разведки месторождений  
полезных ископаемых

**Г.П. Дворник**  
**ГОРНОПРОМЫШЛЕННАЯ ГЕЛОГИЯ**

Конспект лекций для студентов очного и заочного обучения

Екатеринбург

## ОГЛАВЛЕНИЕ

1. Задачи и объекты горнопромышленной геологии. Геометрические элементы тел полезных ископаемых .....	3
2. Элементы залегания тел полезных ископаемых. Классификация форм залежей .....	8
3. Уровни строения тел полезных ископаемых. Классификация залежей по условиям залегания для целей эксплуатации .....	12
4. Анизотропия свойств тел полезных ископаемых. Симметрия форм залежей .....	17
5. Геолого-промышленные уровни строения залежей. Изменчивость свойств тел полезных ископаемых .....	21
6. Геологоразведочные работы на горных предприятиях. Доразведка месторождений полезных ископаемых .....	26
7. Опережающая эксплуатационная разведка месторождений .....	31
8. Сопровождающая эксплуатационная разведка месторождений .....	36
9. Геологическая документация на горных предприятиях .....	40
10. Геолого-технологическое картирование руд при разработке месторождений .....	45
11. Опробование на горных предприятиях .....	50
12. Эксплуатационные кондиции на минеральное сырье .....	55
13. Подсчет запасов полезных ископаемых при эксплуатации месторождений. Современные методы подсчета запасов полезных ископаемых с использованием компьютерных технологий .....	60
14. Показатели экономической эффективности разработки эксплуатируемых месторождений .....	65
15. Геолого-экономическая оценка техногенных месторождений .....	69
16. Сопоставление данных разведки и разработки месторождений твердых полезных ископаемых .....	74
17. Геофизические исследования на горных предприятиях .....	79
18. Гидрогеологические и инженерно-геологические исследования при эксплуатации месторождений .....	83
19. Промышленная классификация запасов полезных ископаемых, учет их потерь и разубоживания .....	88
20. Планирование добычных работ на горных предприятиях. Управление качеством руд. Усреднение руд при добыче .....	92
21. Мониторинг месторождений твердых полезных ископаемых .....	97
Рекомендуемая литература .....	102

## ЛЕКЦИЯ 1

### ЗАДАЧИ ГОРНОПРОМЫШЛЕННОЙ ГЕОЛОГИИ.

#### СВЯЗЬ ЕЕ С ДРУГИМИ ДИСЦИПЛИНАМИ

**Горнопромышленная (или рудничная) геология** изучает методы, организацию и технологию геологического обеспечения горного производства при эксплуатации МПИ.

Основными задачами горнопромышленной геологии являются:

- 1) контроль за состоянием минерально-сырьевой базы и обеспеченностью горного предприятия разведанными запасами полезных ископаемых;
- 2) доразведка и эксплуатационная разведка месторождений полезных ископаемых с целью уточнения количества и качества запасов основных и попутных полезных ископаемых и полезных компонентов;
- 3) оперативный пересчет запасов полезных ископаемых в процессе эксплуатации месторождения;
- 4) учет движения запасов при разработке месторождения;
- 5) контроль качества полезных ископаемых и усреднение руд;
- 6) учет потерь и разубоживания полезных ископаемых при эксплуатации месторождения;
- 7) изучение гидрогеологических, инженерно-геологических и горно-технических условий эксплуатации месторождения.

Горнопромышленная геология сформировалась на стыке геологических и горных наук. По образному выражению академика А.П. Карпинского «Геология пришла к нам через горное дело». Зарождение и развитие горнопромышленной геологии неразрывно связано с горным промыслом. Первыми полезными ископаемыми, целенаправленно добываемыми человечеством, начиная с VI-V веков до н. э., были золото, медь, олово, драгоценные камни. Первые работы, освещающие отдельные вопросы горнопромышленной геологии, принадлежат Георгу Бауэру (Агриколле), изучавшему в XVI веке геологию месторождений

Рудных гор. В России рудничная геология начала развиваться с 1584 г., когда был учрежден Государев приказ каменных дел. В XVIII веке горнопромышленная геология получила развитие благодаря трудам В.Н. Генина (Описание уральских и сибирских заводов, 1735 г.), В.Н. Татищева (Горный устав), М.В. Ломоносова (О слоях земных), Ивана Шлаттера. В XIX веке аналогичные обобщения по рудничной геологии были сделаны И.С. Гавеловским (О разведках гор, 1825 г.), В.Ю. Саймоновым (Инструкция горным партиям, 1829 г.), И.А. Корзухиным (Горноразведочное дело, 1898 г.).

### ВИДЫ ОБЪЕКТОВ ГОРНОПРОМЫШЛЕННОЙ ГЕОЛОГИИ

Основными объектами горнопромышленной геологии являются месторождения полезных ископаемых, а также тела (или залежи) полезных ископаемых в пределах горного отвода. Горнопромышленный объект представляет собой геотехническую систему, включающую совокупность природных и искусственных объектов. Горнопромышленные объекты подразделяются на административно-производственные, горнотехнические и горногеологические. В иерархии горнопромышленных объектов В.В.Ершов выделяет 6 уровней (табл. 1).

Таблица 1

Классификация горнопромышленных объектов

Уровни	Объекты		
	Административно-производственные	Горнотехнические	Горно-геологические
I	Горнометаллургический комбинат	Горный отвод	Месторождения полезных ископаемых
II	Рудник, шахта, карьер	Рудничное, карьерное, шахтное поле	Тело (залежь) полезных ископаемых
III	Производственный участок	Выемочный участок	Часть тела полезного ископаемого, типы и сорта полезных ископаемых
IV	Производственный участок	Горная выработка, забой	Локальное обособление полезных ископаемых
V	Система транспортировки и складирования	Транспортирующие и аккумулярующие емкости	Порция полезных ископаемых и отвальной породы, товарная продукция
VI	Система обогащения	Дробильное и обогатительное оборудование	Порция концентрата, хвостов обогащения

**Горным отводом** называется часть недр, предоставляемая горному предприятию для разработки месторождений полезных ископаемых. Он включает *рудничные, шахтные* или *карьерные* поля. Они состоят из *выемочных участков* – относительно самостоятельных частей, на которые эксплуатируемое месторождение разделяется по площади или в разрезе по различным признакам. К ним относятся: 1) условия вскрытия; 2) условия проветривания; 3) системы разработки; 4) средства отбойки, выемки, транспортирования. Выемочные участки включают *выемочные единицы (эксплуатационные блоки)*. Последние состоят из *конструктивных элементов систем разработки*. Они представлены подготовительными, нарезными и очистными горными выработками. **Забой** – это поверхность массива полезных ископаемых или горных пород, которая перемещается в процессе горных работ по выемке. Выделяют забои подготовительных и очистных горных выработок. Забои различают по форме (прямолинейные, уступные), по расположению в пространстве (по простиранию, вкрест простирания тела полезного ископаемого, по падению, восстанию), по характеру и режиму функционирования (действующие, запасные, резервные).

По структуре забои всех типов могут быть простыми (с одним типом или сортом руды) и сложными (с разными типами и сортами полезных ископаемых). На IV уровне в забое полезное ископаемое из статического состояния в массиве переходит в динамическое состояние – в отвал руды. Динамическими объектами являются также порции полезных ископаемых и горных пород, поступающие в систему транспортирования и складирования горного предприятия и на обогатительную фабрику, с выделением концентратов полезных ископаемых и хвостов обогащения.

#### ГЕОМЕТРИЧЕСКИЕ ЭЛЕМЕНТЫ ТЕЛ ПОЛЕЗНЫХ ИСКОПАЕМЫХ

**Залежь полезных ископаемых** представляет собой природное геологическое тело, которое имеет внешнюю форму и внутреннее строение и занимает определенное положение в пространстве. Геометрические элементы геологиче-



ских тел изучает *геокинематика*, основы которой изложены в работах Л.И. Четверикова.

Основными геометрическими элементами залежи полезных ископаемых являются: поверхность, линия выклинивания, мощность, длина, ширина, срединная поверхность, ось и центр тела.

1. Под *поверхностью залежи* понимается фактически существующая или условная поверхность, отделяющая тело полезных ископаемых от вмещающих его пород.

2. *Выклинивание залежи* – это взаимное пересечение двух противоположных ее поверхностей, а замкнутая линия их пересечения называется *линией выклинивания*.

3. *Мощность тел полезных ископаемых* ( $M$ ) – это расстояние по прямой между двумя противоположными поверхностями залежи. Тогда *линия мощности* – это отрезок прямой, отсекаемый данными поверхностями. В зависимости от способов замеров мощности выделяют *наклонную, вертикальную, горизонтальную, нормальную или истинную мощность* тела. Нормальная (или истинная) мощность является кратчайшим расстоянием между поверхностями тел в месте замера. Мощность называется нормальной потому, что при этом линии мощности представляют собой нормали к срединной поверхности залежи или оси тела.

4. *Срединная поверхность* представляет собой условную поверхность, проходящую внутри тела через середины линий мощности. В практике геолого-разведочных работ часто делают разрезы по срединной поверхности при подсчете запасов полезных ископаемых, называя их разрезами в плоскости тела полезного ископаемого, или по его простиранию. У плоских пластовых тел полезных ископаемых срединная поверхность представляет собой плоскость. У залежей полезных ископаемых изогнутой формы (седловидных, чашеобразных) срединная поверхность является кривой изогнутой поверхностью.

5. Под *осью тела* полезных ископаемых понимается условная линия, проходящая вдоль тела по его середине, от одного его конца до другого. Ось тела лежит на срединной поверхности и пересекает контур тела в двух его крайних точках. Она может быть как прямой, так и кривой линией.

6. *Длина тела полезных ископаемых (L)* представляет собой расстояние между его крайними точками, замеренное по оси залежи.

7. Под *шириной* вытянутого пластообразного тела (*H*) понимается длина линий пересечения срединной поверхности плоскостью сечения, нормальной к оси залежи. А ширина невытянутого плоской формы тела – это длина линий пересечения срединной поверхности нормальной к ней плоскостью, секущей тело через его центр.

8. *Центр залежи* выделяется для тел изометричной или близкой к ней формы. Под ним понимается центр тяжести геометрической формы залежи.

Ширина (*H*) тел полезных ископаемых, как и их мощность (*M*), не является постоянной величиной. В этой связи определяют среднее значение ширины вытянутого тела:

$$1) H = \frac{S}{L},$$

где: *S* – площадь срединной поверхности, м<sup>2</sup>; *L* – длина тела, м.

Для тел полезных ископаемых вытянутой формы важной характеристикой является *показатель вытянутости формы (B)*. В случае тел сплюснuto-вытянутой формы:

$$2) B = \frac{L}{H} \equiv \frac{L^2}{S}$$

Для тел трубообразной формы:

$$3) B = \frac{L}{M}, \text{ где } L \text{ – длина тела, м; } \bar{M} \text{ – средняя мощность тела, м.}$$

## ЛЕКЦИЯ 2

### ЭЛЕМЕНТЫ ЗАЛЕГАНИЯ ТЕЛ ПОЛЕЗНЫХ ИСКОПАЕМЫХ

**Элементы залегания залежи** включают ее простирание, падение и склонение.

1. *Простирание залежи* – это направление, в котором вытянуто ее горизонтальное сечение.

2. *Линией простирания* тела полезных ископаемых является линия пересечения срединной поверхности залежи горизонтальной плоскостью.

3. *Азимут простирания залежи* ( $\alpha$ ) – это горизонтальный угол между северным направлением меридиана и прямой, касательной к линии простирания. На практике нередко определяют средний азимут простирания залежи ( $\bar{\alpha}$ ) по формуле:

$$1) \bar{\alpha} = \sum \alpha_i \frac{l_i}{L}$$

где:  $\alpha_i$  – азимут простирания  $i$ -того прямолинейного отрезка,

$l_i$  – длина  $i$ -того прямолинейного отрезка, м;

$L$  – длина линии простирания, м.

4. *Падение* является геолого-геометрическим элементом, характеризующим поведение тела полезных ископаемых по вертикали.

5. *Линия падения залежи* – это линия пересечения срединной поверхности тела вертикальной плоскостью, перпендикулярной к линии простирания.

6. *Угол падения* ( $\varphi$ ) – это вертикальный угол, образуемый линией падения и горизонтальной плоскостью. Угол падения характеризует наклон срединной поверхности относительно горизонтальной плоскости.

7. *Азимут падения* ( $\beta$ ) залежи является горизонтальный угол между северным направлением меридиана и проекцией линии падения на горизонтальную плоскость. Для залежей полезных ископаемых часто определяют средние значения угла падения и азимута падения. Они характеризуют линию общего падения залежи полезных ископаемых.

8. При сложном наклонном залегании вытянутого тела полезного ископаемого важной характеристикой его положения в пространстве является *склонение залежи*. Под склонением понимается направление оси залежи в пространстве. Склонение отсутствует, когда ось залежи совпадает с линией падения или линией простирания. Его нет также у залежей, для которых нельзя выделить ось.

9. *Угол склонения* залежи – это вертикальный угол между осью залежи и проекцией ее на горизонтальную плоскость.

10. *Азимут склонения* залежи называется горизонтальный угол между северным направлением меридиана и проекцией оси залежи на горизонтальную плоскость.

11. *Общее склонение* залежи характеризуют средние значения угла склонения и азимута склонения.

Залежи полезных ископаемых по своей вытянутости, определяемой значением показателя вытянутости ( $B$ ), делятся на 4 группы: 1) невытянутые ( $B < 2$ ), 2) слабо вытянутые ( $B = 2-5$ ), 3) вытянутые ( $B = 5-10$ ), 4) сильно вытянутые ( $B > 10$ ).

Залегание залежей полезных ископаемых может быть выдержанное и невыдержанное. *Выдержанное залегание* тел полезных ископаемых характеризуется постоянством их простирания, падения и склонения. В этом случае срединная поверхность залежи представляет собой плоскость, а ось залежи – прямую линию.

При невыдержанном залегании тела полезного ископаемого срединная поверхность залежи криволинейная, а ось тела представляет кривую линию. При невыдержанном залегании залежи ее общее залегание выражается средними значениями азимута падения и угла падения, а при наличии только оси залежи характеризуется средними значениями азимута склонения и угла склонения.

## КЛАССИФИКАЦИЯ ОСНОВНЫХ ФОРМ ТЕЛ ПОЛЕЗНЫХ ИСКОПАЕМЫХ

Классификация форм тел полезных ископаемых основана на использовании геометрических показателей формы залежей: 1) мощности ( $M$ ), 2) ширины ( $H$ ), 3) длины ( $L$ ), 4) показателя вытянутости ( $B$ ), 5) показателя сплюснутости ( $C$ ), 6) срединной поверхности и 7) оси залежи.

*Показатель сплюснутости ( $C$ )* залежи представляет отношение средней ширины ( $\bar{H}$ ) к средней мощности ( $\bar{M}$ ). К сплюснутым относятся залежи, у которых  $C \geq 2$ .

По этим геометрическим показателям тела полезных ископаемых классифицируются на 4 типа (табл. 2).

Таблица 2

Классификация основных форм тел полезных ископаемых

Тип	Геометрическое определение формы	Простое залегание	Сложное залегание	Характеристика формы
I	Присутствуют срединная поверхность, ось тела $M < H < L$ $B \geq 2, C \geq 2$	Срединная поверхность – плоскость, линии мощности параллельны	Срединная поверхность кривая, линии мощности не параллельны	Залежи вытянутой, сплюснутой формы (пласты, жилы, лентовидные залежи)
II	Присутствует срединная поверхность $M < H$ $C \geq 2, B < 2$	Срединная поверхность – плоскость, линии мощности параллельны	Срединная поверхность кривая, линии мощности не параллельны	Изометрические в плане тела плитообразной сплюснутой формы (линзы, дисковидные залежи)
III	Присутствует ось тела $M < L$ , $B \geq 2, C < 2$	Ось тела - прямая линия	Ось тела – кривая линия	Вытянутые тела трубообразной формы (трубки, столбы)
IV	Присутствует мощность ( $M$ ). Линии мощности располагаются радиально, проходя через центр тела ( $B < 2, C < 2$ )	Форма близка к шару или оваловиду. Значения мощности меняются незначительно	Поверхность тела сильно изменчива, значения мощности меняются значительно	Тела изометрической, шаровидной формы (штоки, штокверки, гнезда)

Количественным показателем сложности формы залежи полезных ископаемых является *контурный модуль*. Он рассчитывается в проекциях тела полезного ископаемого на горизонтальную, вертикальную или наклонную плоскости. Согласно одним авторам (Л.И. Четвериков), контурный модуль можно опреде-

лить, зная площадь разведанного контура залежи ( $S_p$ ), его длину ( $l_p$ ) и периметр ( $P_p$ ) по формуле:

$$3) M = \frac{P_p}{[2 \times (l_p + \frac{S_p}{l_p})]} + 0,121$$

По величине этого модуля тела полезных ископаемых по сложности их контура классифицируются на 5 групп: 1) весьма простые ( $M=1,0-1,2$ ), 2) простые ( $M=1,2-1,4$ ), 3) средние ( $M=1,4-1,6$ ), 4) сложные ( $M=1,6-1,8$ ), 5) весьма сложные ( $M>1,8$ ).

По другим авторам (Ясковский П.П.), контурный модуль можно рассчитать как отношение фактического периметра разведанного контура залежи ( $P_p$ ) к теоретическому периметру ( $P_m$ ) равновеликой простой фигуры (круга, эллипса, прямоугольника) по формуле:

$$4) M_k = \frac{P_p}{P_m}$$

При этом для определения теоретического периметра круга, эллипса и прямоугольника применяются следующие формулы:

$$5) P_m = 2\sqrt{\pi S} \text{ - для круга,}$$

$$6) P_m = 1,5 \cdot \sqrt{\frac{\pi S}{a}} \cdot (a+1) \text{ - для эллипса,}$$

$$7) P_m = 2 \cdot \sqrt{\frac{S}{b}} \cdot (b+1) \text{ - для прямоугольника,}$$

где:  $S$  – площадь тела полезного ископаемого,  $m^2$ ;

$a$  – отношение большей и меньшей полуосей эллипса;

$b$  – отношение длинной и короткой сторон прямоугольника.

По значению контурного модуля выделяют по форме четыре группы тел: 1) простые ( $M_k=1,0-1,2$ ), 2) относительно простые ( $M_k=1,2-1,5$ ), 3) сложные ( $M_k=1,5-2,0$ ), 4) весьма сложные ( $M_k>2,0$ ).

Форма тел полезных ископаемых является основным фактором, определяющим выбор способа вскрытия, системы разработки, уровень потерь и разубоживания полезных ископаемых при эксплуатации месторождений.

Форма и размеры залежей полезных ископаемых (в плане и разрезах) определяют общие размеры горного отвода, карьерных, рудничных и шахтных полей, способы и схемы вскрытия месторождения, некоторые параметры системы разработки, развитие транспортной сети, схему вентиляции.

При открытой разработке тел полезных ископаемых компактной изометричной формы применяются сплошные системы разработки карьером с внешним отвалообразованием и перевозкой пород вскрыши автотранспортом. При разработке месторождений вытянутой формы (пластов, жил) перевозка вскрыши осуществляется железнодорожным транспортом.

При подземной разработке изометричных залежей с небольшой горизонтальной площадью усложняется техника и организация ведения горных работ вследствие вскрытия и подготовки запасов руды к очистной выемке сразу на нескольких горизонтах и создания сложных схем проветривания горных выработок.

### ЛЕКЦИЯ 3

#### УРОВНИ СТРОЕНИЯ ТЕЛ ПОЛЕЗНЫХ ИСКОПАЕМЫХ

Залежь полезного ископаемого является сложным геологическим объектом. Внутреннее строение залежи можно рассматривать как систему природных (геологических, минералогических и геохимических) уровней. В строении типовой теоретической структурно-иерархической модели залежи (ТТСИМЗ) выделяется 6 природных уровней (табл. 3).

Таблица 3

Иерархия уровней строения тел полезных ископаемых

Уровень строения	Геологический элемент неоднородности (ГЭН)	Размер ГЭН, м
1. Месторождение полезных ископаемых	Тело полезного ископаемого	$n \times (10^2 - 10^4)$
2. Тело полезного ископаемого	Морфологически обособленный участок залежи полезного ископаемого	$n \times (10^0 - 10^2)$
3. Участок тела полезного ископаемого (технологический тип, промышленный сорт полезного ископаемого)	Однородная по качеству часть тела полезного ископаемого (природный тип полезного ископаемого)	$n \times (10^{-1} - 10^1)$

4. Однородная часть тела полезного ископаемого (природный тип полезного ископаемого)	Минеральный агрегат	$n \times (10^{-3} - 10^{-1})$
5. Минеральный агрегат	Минеральный индивид	$n \times (10^{-4} - 10^{-2})$
6. Минеральный индивид	Молекулярный или химический состав	$n \times 10^{-5}$

На первом структурном уровне геологическим элементом неоднородности (ГЭН) являются залежи полезных ископаемых, входящие в состав месторождения. К ГЭН 2 уровня относятся морфологически обособленные участки тел полезных ископаемых. Например, пласты, пропластки в пластовых залежах сложного строения. ГЭН 3 уровня являются качественно однородные части залежей. Например, природные типы руд (серноколчеданные, медноколчеданные, колчеданно-полиметаллические). На 4 уровне к ГЭН относятся локальные обособления полезных ископаемых, различающиеся по текстуре минеральных агрегатов (массивные, вкрапленные, прожилковые руды). ГЭН 5 уровня являются минеральные индивиды (зерна) полезных ископаемых, слагающие минеральные агрегаты различной структуры (мелко-, средне-, крупнозернистые и т.д.).

К ГЭН на наиболее высокочастотном 6 уровне относятся молекулы или атомы, характеризующие химический состав полезных ископаемых (например, содержание  $Al_2O_3$  и  $SiO_2$  в бокситах,  $Cu$  – в колчеданных рудах).

Уровенное строение залежей полезных ископаемых на конкретных месторождениях определяется степенью сложности их геологического строения. Приведем характерные примеры. В строении месторождения каменной соли 2-й группы сложности выделяют 4 структурных уровня. ГЭН на этих уровнях являются: 1) отдельная пачка слоев в соляной толще, 2) отдельный слой в пачке, 3) отдельный прослой в слое, 4) отдельные зерна соли в прослое. В качестве другого примера рассмотрим иерархическую модель аллювиальной россыпи алмазов. В строении алмазоносных россыпей, относящихся к 4 группе сложности, В.И. Набиуллин выделяет 7 структурных уровней и соответствующих им ГЭН: 1) геоморфологически обособленный отрезок россыпи (4600-9300 м), 2) морфологически обособленный участок россыпи (1500-3400 м), 3) струеобразное скопление алмазов (400-890 м), 4) линзообразное скопление (90-160 м), 5)



гнездообразное скопление (25-40 м), б) карманообразное скопление (10-12 м), 7) локальное скопление отдельных кристаллов алмазов ( $n \times 10^{-1} \text{м}$ ).

## КЛАССИФИКАЦИЯ ЗАЛЕЖЕЙ ПОЛЕЗНЫХ ИСКОПАЕМЫХ ПО УСЛОВИЯМ ЗАЛЕГАНИЯ ДЛЯ ЦЕЛЕЙ ЭКСПЛУАТАЦИИ

На стадии эксплуатации месторождений к условиям залегания тел полезных ископаемых (углу их падения, мощности, глубине залегания) горной промышленностью предъявляются определенные требования.

Залежи полезных ископаемых *по углу падения* делятся на следующие группы: 1) горизонтальные и весьма пологие ( $0-10^\circ$ ); 2) пологие ( $10-30^\circ$ ); 3) наклонные ( $30-45^\circ$ ); 4) крутопадающие ( $45-90^\circ$ ).

Единой классификации тел полезных ископаемых *по мощности* не существует. Их разделяют на классы, неодинаковые для разных способов разработки и вида полезных ископаемых (рудные, нерудные).

При открытой разработке месторождений полезных ископаемых рудные тела делятся на: 1) весьма маломощные (до 2 м), 2) малой мощности (2-10 м), 3) средней мощности (10-20 м), 4) мощные (20-50 м), 5) весьма мощные (более 50 м).

Рудные тела, предназначенные для подземной разработки, подразделяются на следующие классы: 1) тонкие (до 0,8 м), 2) маломощные (0,8-3 м), 3) средней мощности (3-8 м), 4) мощные (8-30 м), 5) весьма мощные (более 30 м).

Угольные пласты при подземной разработке делятся на: 1) весьма тонкие (до 0,7 м), 2) тонкие (0,7-1,2 м), 3) средней мощности (1,2-3,5 м), 4) мощные (более 3,5 м).

По *выдержанности залежей по мощности* они делятся на 4 типа:

1) выдержанные – имеющие рабочую мощность в пределах шахтного поля, месторождения, района или даже бассейна;

2) относительно выдержанные – в пределах которых блоки с нерабочей мощностью составляют не более 25% площади залежи;

3) невыдержанные (прерывистые) – внутри которых блоки с нерабочей мощностью занимают 25-50% площади залежи;

4) крайне невыдержанные – в пределах которых блоки с нерабочей мощностью составляют более 50% площади залежи.

По *глубине залегания* залежей полезных ископаемых, определяющей способ их разработки (открытый, подземный или комбинированный) они подразделяются на: 1) неглубоко залегающие (до 100 м), 2) средней глубины залегания (100-200 м), 3) глубоко залегающие (200-300 м), 4) весьма глубоко залегающие (300-500 м), 5) исключительно глубоко залегающие (более 500 м).

Глубина подземной разработки месторождений обычно не превышает 1000 м, за исключением ЮАР (золото-урановые месторождения района Витватерсранд, около 5 км), Индии (провинция Колар, золото, 3,5 км), Канады и США (2-2,5 км).

*Классификация типов и сортов руд* в залежах полезных ископаемых разработана для целей добычи и обогащения полезных ископаемых. В классификации руд выделяются 4 уровня, образующих иерархическую систему в порядке от крупных подразделений к мелким: 1) технологический тип, 2) промышленный сорт, 3) технологический сорт, 4) природный тип руд.

*Технологические типы* руд различаются способом переработки. Например, на железорудных месторождениях выделяются руды для плавки (мартеновские и доменные), для агломерации (богатые), для обогащения (рядовые и бедные). Эти типы руд выделяются по содержанию в них железа и вредных примесей (серы и фосфора). На многих рудных месторождениях к различным технологическим типам относятся первичные и окисленные руды, так как они требуют разных схем переработки. Каждый технологический тип руды должен быть оконтурен, отдельно добыт и переработан.

*Промышленные сорта* руд отличаются по области применения или условиям – экономически обоснованным показателям качества. Например, на рудных месторождениях выделяют богатые, рядовые и бедные руды. По количе-

ству ценных компонентов руды делятся на комплексные и некомплексные. Комплексные руды подразделяют по соотношению компонентов, например, руды медные и цинковые на колчеданных месторождениях. Часто внутри технологического типа выделяется несколько промышленных сортов руд. Каждый промышленный сорт должен быть оконтурен и запасы его подсчитаны отдельно.

*Технологические сорта* руд различаются показателями обогащения, что обусловлено их текстурно-структурными и минералогическими особенностями. Например, выделяются руды хорошо-, средне- и труднообогатимые. В пределах одного промышленного сорта различные по текстуре и структуре технологические сорта руд могут резко отличаться по количеству и качеству продуктов обогащения. Например, на месторождениях железа прожилково-брекчиевые руды являются легкообогатимыми, а вкрапленные руды - труднообогатимыми.

*Природные типы* руд выделяются по минеральному составу, текстуре и структуре, физическим свойствам. Например, на колчеданных месторождениях по минеральному составу руды могут быть халькопирит-пиритовые, сфалерит-пиритовые, галенит-пиритовые и т.д. По текстуре выделяются руды массивные, вкрапленные, пятнистые, брекчиевидные, прожилковые; по структуре – крупно-, средне-, мелко- и тонкозернистые. В составе одного технологического сорта может присутствовать несколько природных типов руд.

Изучение типов и сортов руд ведется от частного к общему. Вначале в процессе геологической документации выделяются природные типы руд. Из них отбирают рядовые или секционные пробы. Химический или технический анализ этих проб позволяет разделить руды на промышленные сорта, а по технологическим испытаниям проб – определяют наличие и количество технологических сортов руд. При необходимости применения различных схем переработки руд выделяются технологические типы руд.

## ЛЕКЦИЯ 4

### АНИЗОТРОПИЯ СВОЙСТВ ТЕЛ ПОЛЕЗНЫХ ИСКОПАЕМЫХ

Анизотропия свойств тел полезных ископаемых проявляется в неоднородном внутреннем строении залежей и разной изменчивости содержаний полезных компонентов по простиранию, падению и мощности рудных тел.

Количественной характеристикой анизотропии является показатель изменчивости ( $I$ ) строения залежи в конкретном направлении. Он представляет собой среднюю скорость смены элементов строения тела в данном направлении. Показатель изменчивости определяется по формулам:

$$1) I = \frac{\sum i}{m},$$

$$2) i = \frac{n}{l_i},$$

где:  $i$  – показатель изменчивости по конкретной линии, проведенной в данном направлении внутри залежи;

$n$  – количество элементов, пересекаемых этой линией;

$l_i$  – длина линии, м;

$m$  – количество линий, проведенных в одном направлении.

Теоретической моделью анизотропии строения тел полезных ископаемых выступает индикатриса анизотропии. Это воображаемая эллипсоидная поверхность, величина радиуса вектора которой соответствует показателю изменчивости ( $I$ ) в разных направлениях. Оси индикатрисы соответствуют по величине и ориентировке осям анизотропии по мощности ( $I_m$ ), ширине ( $I_h$ ) и длине ( $I_L$ ) залежи.

Важной характеристикой анизотропности геометрического строения тел является показатель степени анизотропности ( $A$ ), определяемый по формуле:

$$3) A = \frac{I_{\max}}{I_{\min}} \text{ где } I_{\max}, I_{\min} - \text{максимальное и минимальное значения показателя}$$

изменчивости строения тел.

При  $A > 1$  залежь полезного ископаемого является анизотропной, при  $A \approx 1$  тело полезного ископаемого имеет изотропное строение.

Каждый из 4 ранее выделенных по форме типов тел полезных ископаемых характеризуется своей анизотропией строения (табл. 4).

Таблица 4

Соотношение между формой и анизотропией строения тел полезных ископаемых

Тип залежи по форме	Геометрические элементы ( $L, \bar{H}, \bar{M}$ формы)	Анизотропия строения ( $I_M, I_H, I_L$ )
I (пласты, жилы, ленты)	$L > H > \bar{M}$ $B = \frac{L^2}{S}$	$I_M > I_H > I_L$ $A = \frac{I_M}{I_L}$
II (линзы, дисковидные залежи)	$H > \bar{M}$ $B = \frac{H}{\bar{M}}$	$I_M > I_H$ $A = \frac{I_M}{I_H}$
III (трубки, столбы)	$L > \bar{M}$ $B = \frac{L}{\bar{M}}$	$I_M > I_L$ $A = \frac{I_M}{I_L}$
IV (штоки, штокверки, гнезда)	$\bar{M}$	$I_M$

Между формой тел полезных ископаемых и анизотропией их внутреннего строения существует тесная связь. Эта зависимость выражается формулой:

4)  $A = KB$ , где  $A$  – показатель анизотропии,  $K$  – коэффициент пропорциональности,  $B$  – показатель вытянутости формы залежи.

I тип залежей (пласты, жилы) характеризуется трехосной анизотропией ( $I_M > I_H > I_L$ ) и индикатрисой анизотропии в форме трехосного эллипсоида или овалоида.

II тип залежей (линзы, дисковидные залежи) представляет двухосная анизотропия ( $I_M > I_H$ ), имеющая индикатрису в форме вытянутого эллипсоида или овалоида.

III тип тел полезных ископаемых (трубки, столбы) также имеет две оси анизотропии ( $I_M > I_L$ ) и индикатрису анизотропии в виде сплюснутого эллипсоида или овалоида вращения.

Для IV типа залежей (штоки, штокверки, гнезда) характерна одноосная анизотропия ( $I_M$ ) и индикатриса шаровидной, сфероидной формы.

## СИММЕТРИЯ ФОРМ ТЕЛ ПОЛЕЗНЫХ ИСКОПАЕМЫХ

Тела полезных ископаемых, как и кристаллы, обладают определенной симметрией, за исключением залежей сложной формы, для которых элементы симметрии отсутствуют.

Симметрию основных форм тел полезных ископаемых представим в виде таблицы 5.

Таблица 5

Симметрия основных форм тел полезных ископаемых

Тип залежи по форме	Варианты симметрии формы				
	1	2	3	4	5
I Пласты, жилы, ленты	$3L_2 \cdot 3P$	$L_2 \cdot 2P$	$P$	-	Элементы симметрии залежи отсутствуют
II Линзы, дисконидные залежи	$L_\infty \times \infty L_2 \times \infty P$	$L_\infty \times \infty P$	$L_n \cdot nP$	$L_n$	
III Трубы, столбы	$L_\infty \times \infty L_2 \times \infty P$	$L_\infty \times \infty P$	$L_n \cdot nP$	$L_n$	
IV Штоки, штокверки, гнезда	$\infty L_\infty \times \infty P$	$\infty L_\infty$	$nL \cdot n$	-	

Первый тип представлен залежами сплюснуто-вытянутой формы. Для правильной формы тела в виде вытянутого сплюснутого эллипсоида характерна симметрия «кирпичика», по терминологии И.И. Шафрановского, включающая три оси 2 порядка и три плоскости симметрии ( $3L_2 \cdot 3P$ ).

Когда одна поверхность тела более сплюснута, чем другая, наблюдается уменьшение симметрии, и она соответствует симметрии «крыши», состоящей из  $L_2 \cdot 2P$ . Когда срединная поверхность тела сложно изогнутая, а ось тела – кривая линия, имеет место минимальная симметрия, состоящая из одной плоскости симметрии ( $P$ ). Сложные тела лентовидной формы характеризуются отсутствием элементов симметрии.

Второй тип залежей имеет невытянутую линзовидную, дисконидную форму. К третьему типу тел принадлежат залежи трубообразной формы. Тела 2 и 3 типа характеризуются одинаковыми элементами симметрии. Если они обладают идеальной дисконидной или трубообразной формой, то для них характерны ось бесконечного порядка и бесконечное количество осей 2 порядка и плоско-

стей симметрии  $L^\infty \times \infty L_2 \times \infty P$ . Если залежь имеет в плане форму круга, она имеет симметрию «цилиндра» ( $L^\infty \times \infty P$ ). Если тело в плане имеет форму «каравая», отличную от круга, для него характерна симметрия «конуса»  $L_n \cdot nP$ , где  $L_n$  – ось 2 порядка и выше. Когда тело имеет форму «рога», и ось тела криволинейная, сильно изогнутая, имеет место криволинейная ось симметрии  $L_n$ . Для залежей 2 и 3 типов сложной формы элементы симметрии отсутствуют.

Четвертый тип включает залежи, имеющие изометричную форму. Тела идеальной формы имеют симметрию «шара», характеризующуюся наличием бесконечного количества осей бесконечного порядка и бесконечного количества плоскостей симметрии. Для тел, отличных от идеальной формы характерны  $\infty L^\infty$  и  $nL \cdot n$  (где  $n \geq 2$ ), а также отсутствием элементов симметрии для наиболее сложных форм.

Тела полезных ископаемых также характеризуются определенной симметрией анизотропии их строения в зависимости от комбинации осей анизотропии (табл. 6).

Таблица 6

Симметрия анизотропии строения тел полезных ископаемых

Тип залежи по форме	Анизотропия строения ( $I_M, I_H, I_L$ )	Симметрия		
		Варианты	Максимальная	Минимальная
I Пласты, жилы, линзы	$I_M > I_H > I_L$ $A = I_M / I_H$	1	$3L_2 3P$	3P
		2	$L_2 2P$	2P
		3	P	нет
		4	нет	нет
II Линзы, дисковидные залежи	$I_M > I_H$ $A = I_M / I_H$	5	$L^\infty \times \infty L_2$ $\times \infty P$	$L_n$
III Трубы, столбы	$I_M > I_L$ $A = I_M / I_L$	6	$L^\infty \times \infty P$	$L^\infty$ (криволинейная)
IV Штоки, штокверки, гнезда	$I_M$	7	$L^\infty \times \infty P$	$\infty L^\infty$

## ЛЕКЦИЯ 5

### ГЕОЛОГО-ПРОМЫШЛЕННЫЕ УРОВНИ СТРОЕНИЯ ЗАЛЕЖЕЙ

При проведении разведки и эксплуатации месторождений природные структурные уровни строения залежей полезных ископаемых трансформируются в геолого-промышленные уровни. К ним относятся: 1) тело полезного ископаемого, 2) подсчетный блок, 3) эксплуатационный блок (уступ), 4) объем селекции.

1. *Тело полезного ископаемого* как геолого-промышленное понятие представляет собой скопление полезных ископаемых в пределах естественного контура, проведенного по геологическим границам или искусственного контура, проведенного в соответствии с кондициями, удовлетворяющими требованиям промышленности.

2. *Подсчетный геологический блок* соответствует структурному уровню морфологически обособленного участка тел полезных ископаемых. Подсчетный блок должен быть геологически и технологически однородным, находиться в одинаковых горнотехнических условиях и не превышать по размерам полугодовой - годовой объем добычи полезных ископаемых горным предприятием. Среднее содержание полезного компонента в подсчетном блоке должно быть больше минимального промышленного содержания ( $C_{mn}$ ) для отнесения запасов к балансовым.

3. *Эксплуатационный блок или уступ* соответствует структурному уровню локально обособленного участка тела полезного ископаемого. Контуров эксплуатационных блоков зависят от горнотехнических условий эксплуатации. Среднее содержание полезных компонентов в эксплуатационном блоке может быть как больше, так и меньше минимального промышленного содержания ( $C_{mn}$ ), но больше бортового содержания полезных компонентов ( $C_b$ ).

4. *Объем селекции* отвечает структурному уровню минерального агрегата полезных ископаемых. Этот уровень выявляется только на стадии сопровождающей эксплуатационной разведки. В процессе очистных работ выделение объ-



ема селекции целесообразно при отдельной отбойке и выдаче полезных ископаемых и вмещающих пород. Рассмотренные геолого-промышленные уровни строения залежей полезных ископаемых выявляются на разных стадиях геолого-разведочных работ, начиная с разведки месторождения и заканчивая сопровождающей эксплуатационной разведкой.

### ИЗМЕНЧИВОСТЬ СВОЙСТВ ТЕЛ ПОЛЕЗНЫХ ИСКОПАЕМЫХ

Способность измеряемых параметров (мощности тел, содержания полезных компонентов) менять свое количественное значение в разных точках пространства называется **изменчивостью**. При этом различают *случайную* и *координированную*, или *закономерную* изменчивость свойств залежей. Изменчивость свойств тел полезных ископаемых изучается с помощью различных геолого-математических моделей. Среди них наиболее распространенными являются вероятностно-статистическая, геометро-статистическая и геостатистическая модели.

1. Основными характеристиками *вероятностно-статистической* модели являются: 1) среднее значение оценочного параметра ( $\bar{U}$ ), 2) среднеквадратическое отклонение ( $\bar{S}$ ) и коэффициент вариации ( $V$ ). Они определяются по формулам:

$$\begin{aligned} 1) \bar{U} &= \frac{\sum_{i=1}^n U_i}{n}, \\ 2) \bar{S} &= \sqrt{\frac{\sum_{i=1}^n (U_i - \bar{U})^2}{(n-1)}}, \\ 3) V &= \frac{\bar{S}}{\bar{U}} \cdot 100\% \end{aligned}$$

где:  $U_i$  – измеренное значение параметра в  $i$ -той точке;

$\bar{U}$  – среднее значение параметра,

$n$  – количество определений содержаний полезного компонента или замеров мощности тел полезных ископаемых.

Коэффициент вариации является мерой общей амплитудной изменчивости исследуемого параметра, включающей как случайную, так и закономерную составляющую.

По значению коэффициента вариации залежи полезных ископаемых делятся на 5 групп:

I - Весьма равномерная изменчивость ( $V < 20\%$ ) – пласты углей, фосфоритов, минеральных солей.

II - Равномерная изменчивость ( $V = 20-40\%$ ) – пластообразные залежи железных, марганцевых руд.

III - Неравномерная изменчивость ( $V = 40-100\%$ ) – медноколчеданные линзы, штокверки медных, молибденовых руд.

IV – Весьма неравномерная изменчивость ( $V = 100-150\%$ ) – жильные месторождения молибдена, золота, барита, флюорита.

V – Крайне неравномерная изменчивость ( $V > 150\%$ ) – гнезда редких металлов, драгоценных камней.

**2. Геометро-статистическая модель** для описания изменчивости свойств залежей использует *амплитудные* и *частотные* характеристики. Для оценки закономерной составляющей изменчивости строится график *сглаженной аппроксимирующей функции* с помощью интерполяционного полинома по 5 точкам по формуле:

$$4) U_j = \frac{1}{16} (U_{i-2} + 4U_{i-1} + 6U_i + 4U_{i+1} + U_{i+2}),$$

где  $U_j$  – значение аппроксимирующей функции исследуемого параметра в заданной точке профиля;

$U_i$  – измеренное значение параметра в той же точке  $i$ ;

$U_{i-2}, 4U_{i-1}, 6U_i, 4U_{i+1}, U_{i+2}$  – значения параметра в соседних точках профиля.

Амплитудными характеристиками геологического поля являются: 1)  $\bar{U}$  – среднее значение параметра, 2) среднеквадратичная амплитуда закономерных отклонений параметра ( $S_1$ ), 3) среднеквадратичная амплитуда случайных от-

клонений параметра ( $S_2$ ), 4) погрешность построения аппроксимирующей функции ( $\Delta\alpha$ ), 5) погрешность определения среднего ( $\Delta U$ ). Расчет координированной ( $S_1^2$ ) и случайной ( $S_2^2$ ) дисперсий амплитудной изменчивости производится по формулам:

$$5) S_1^2 = \frac{\sum_{i=1}^n [fg(x_i) - \bar{U}]^2}{n-1} - \text{координированная дисперсия амплитудной изменчивости,}$$

востости,

$$6) S_2^2 = \frac{\sum_{i=1}^n [U_i - fg(x_i)]^2}{n-1} - \text{случайная дисперсия амплитудной изменчивости,}$$

где:  $U_i$ ,  $\bar{U}$  – единичное наблюдение и среднее значение параметра,  $fg(x_i)$  – значение аппроксимирующей функции в конкретном пункте ( $x_i$ ).

Далее определяем доли закономерной и случайной составляющей изменчивости по формулам:

$$7) \frac{S_1^2}{S^2} - \text{доля закономерной составляющей изменчивости,}$$

$$8) \frac{S_2^2}{S^2} - \text{доля случайной составляющей изменчивости, где}$$

где:  $S^2$  – дисперсия общей амплитудной изменчивости параметра.

Погрешность построения аппроксимирующей функции оценивается формулой:

$$9) \Delta\alpha = \frac{\pm 2S_2}{\sqrt{m}} \approx 0,89S_2,$$

где:  $m=5$  (количество членов интерполяционного полинома).

Погрешность определения среднего рассчитывается по формуле:

$$10) \Delta U = \frac{\pm 2S_2}{\sqrt{n}},$$

где:  $n$  – число наблюдений на разведочном профиле.

Радиус геометрической автокорреляции ( $r_q$ ) характеризующей частотную изменчивость параметра, определяется по формуле:

$$11) r_q = \frac{L}{1 + 2Kq},$$

где:  $L$  – длина разведочного профиля, м;

$K_q$  – количество экстремумов (максимумов и минимумов) аппроксимирующей функции (точек, где  $\frac{du}{dx}=0$ ).

Геометро-статистическая модель используется для определения частотной изменчивости параметра при преобладании доли закономерной составляющей изменчивости над долей случайной составляющей или их равных соотношениях.

3. **Геостатистическая модель** применяется для исследования частотной изменчивости при преобладании доли случайной составляющей изменчивости в распределении значений параметра. Основными характеристиками геостатистической модели являются: 1) дисперсия случайной составляющей изменчивости ( $D$ ), 2) автоковариационная функция  $[K(h)]$ , 3) автокорреляционная функция  $[r(h)]$ , 4) вариограмма  $[j(h)]$ , 5) радиус автокорреляции ( $Ra$ ). Эти величины рассчитываются по приведенным ниже формулам.

12)  $D = \frac{1}{n} \sum_{i=1}^n [\delta(x_i)]^2$  - дисперсия случайной составляющей изменчивости;

13)  $K(h) = \frac{1}{m} \sum_{i=1}^m [\delta(x_i + h) \cdot \delta(x_i)]$  - автоковариационная функция;

14)  $r(h) = K(h)/D$  – автокорреляционная функция (коэффициент автокорреляции),

15)  $j(h) = \frac{1}{2n} \sum_{i=1}^n [\varphi(x_i + h) - \varphi(x_i)]^2$  - вариограмма;

16)  $D = j(h) + K(h)$  – дисперсия случайной составляющей изменчивости;

17)  $\delta(x_i) = \varphi(x_i) - \bar{\varphi}$

где:  $\delta(x_i)$  - случайное отклонение значений признака от среднего значения в  $i$ -той точке;

$\bar{\varphi}$  - среднее значение признака;

$n$  – количество наблюдений;

$h$  – шаг наблюдений, м;

$m$  – количество соседних отклонений значений признака.

Частотная изменчивость признака (мощности, содержаний полезного компонента) в геостатистической модели определяется величиной радиуса авто-

корреляции, за который принимают шаг наблюдений, при котором линия автокорреляции первый раз пересекает линию абсцисс.

Исследование изменчивости свойств тел полезных ископаемых при помощи геометро-статистической или геостатической моделей проводится для выявления анизотропии строения залежей. Она определяется по средним значениям показателей частотной изменчивости – радиусов геометрической автокорреляции ( $R_q$ ) и автокорреляции ( $R_a$ ). Они рассчитываются по разведочным профилям, ориентированным по мощности ( $M$ ), ширине ( $H$ ) или длине ( $L$ ) тел полезных ископаемых. В этом случае коэффициент анизотропии ( $k_a$ ) определяется по формулам:

$$18) k_a = \frac{R_L}{R_M} - \text{для залежей I и III типа (пласты, жилы, трубки);}$$

$$19) k_a = \frac{R_h}{R_M} - \text{для залежей II типа линзовидной, дискообразной формы.}$$

Коэффициент анизотропии ( $k_a$ ) также применяется для оценки степени анизотропии разведочной сети. По его значению выделяют 5 классов разведочной сети:

- 1) изотропная ( $k_a < 1,5$ );
- 2) слабоанизотропная ( $k_a = 1,5-3$ );
- 3) среднеанизотропная ( $k_a = 3-5$ );
- 4) сильноанизотропная ( $k_a = 5-10$ );
- 5) крайне анизотропная ( $k_a > 10$ ).

В первом классе горные выработки и буровые скважины располагаются по квадратной сети, в остальных классах – по прямоугольной сети.

## ЛЕКЦИЯ 6

### ГЕОЛОГОРАЗВЕДОЧНЫЕ РАБОТЫ НА ГОРНЫХ ПРЕДПРИЯТИЯХ

Геологоразведочные работы на горных предприятиях выполняются для решения следующих задач:

1) выявление и оценка новых запасов полезных ископаемых в районе горного отвода для расширения минерально-сырьевой базы горного предприятия и продления срока его существования - задачи доразведки месторождения;

2) уточнение данных о разведанных запасах полезных ископаемых по мере их вскрытия, подготовки и отработки, повышение степени разведанности запасов – задачи эксплуатационной разведки.

3) контроль за качеством и полнотой отработки запасов полезных ископаемых, величиной потерь и разубоживания полезных ископаемых – текущие задачи геологической службы.

Геологоразведочные работы, направленные на выполнение этих задач проводятся обычно одновременно на различных участках месторождения. Они тесно взаимосвязаны между собой и составляют основу геологического обеспечения рациональной эксплуатации месторождений полезных ископаемых.

### ДОРАЗВЕДКА МЕСТОРОЖДЕНИЙ ПОЛЕЗНЫХ ИСКОПАЕМЫХ

Доразведка месторождений в действующем Положении о стадийности геологоразведочных работ не рассматривается как отдельная стадия. Необходимость проведения доразведки месторождения определяется недропользователем.

Доразведка месторождения, не освоенного промышленностью, хотя и детально разведанного проводится для получения дополнительной геологической информации. Она необходима в связи с пересмотром проектной производственной мощности горного предприятия, технологии добычи и переработки минерального сырья. Доразведка месторождений полезных ископаемых также осуществляется при несоответствии имеющейся геологической информации действующей классификации запасов полезных ископаемых.

Доразведка разрабатываемого месторождения проводится на менее изученных его участках: флангах, глубоких горизонтах, обособленных залежах. Она предусматривает детальное изучение этих участков для восполнения отрабо-

тантных запасов месторождения разведанными запасами промышленных категорий (А, В, С<sub>1</sub>).

Основными задачами доразведки месторождения являются:

- 1) изучение изменчивости формы тел полезных ископаемых;
- 2) выявление закономерностей распространения полезных компонентов в залежах полезного ископаемого;
- 3) выявление природных разновидностей, промышленных типов и сортов полезных ископаемых;
- 4) комплексное изучение основных и попутных полезных компонентов, их фазового состояния;
- 5) уточнение гидрогеологических, инженерно-геологических, горнотехнических условий месторождения;
- 6) оконтуривание безрудных участков внутри тел полезных ископаемых, а также участков развития тектонических нарушений;
- 7) увеличение количества запасов месторождения за счет изменения контуров известных залежей на флангах и глубине, а также оконтуривания вновь выявленных тел полезных ископаемых;
- 8) изучение технологических свойств полезных ископаемых, их влияние на геолого-экономическую оценку месторождения.

Доразведка разрабатываемого месторождения по детальности проведения геологоразведочных работ может соответствовать стадиям оценочных и разведочных работ. На менее изученных участках месторождения (флангах, глубоких горизонтах) доразведка проводится с целью получения запасов полезного ископаемого категорий С<sub>2</sub> и С<sub>1</sub>, их постепенного перевода в категории В и А с последующей подготовкой этих участков к отработке.

Доразведка эксплуатируемого месторождения отличается от разведки нового месторождения следующими особенностями: 1) использование при проектировании разведочных работ уже известных на детально разведанных участках факторов локализации полезных ископаемых; 2) возможность совмещения во

времени и пространстве отдельных стадий геолого-разведочных работ (оценки, разведки, эксплуатационной разведки); 3) максимальное использование для разведочных целей подготовительных и нарезных горных выработок и наоборот, разведочных горных выработок – для вскрытия, подготовки и нарезки тел полезных ископаемых; 4) возможность отработки новых разведанных тел полезных ископаемых сразу же после оперативного подсчета их запасов; 5) геолого-экономическая оценка разведанных запасов проводится на основе реальных технико-экономических показателей работы горного предприятия.

Выбор систем и технических средств доразведки месторождений полезных ископаемых определяется в зависимости от сложности геологического строения месторождения, в соответствии с параметрами сети, использованной при разведке месторождения, а также способами и системами его разработки. С учетом этих факторов на стадии доразведки применяются следующие системы разведки: 1) по сети (квадратной, прямоугольной, ромбической); 2) параллельных сечений (разрезов) – горизонтальных и вертикальных.

Разведка по сети используется для крупных по размерам, простых по морфологии и внутреннему строению тел полезных ископаемых, залегающих горизонтально или полого I и II групп сложности – пластов, штокверков, пластообразных залежей.

Разведка горизонтальными сечениями осуществляется для крутопадающих тел сложной формы и строения – трубообразных, жильных. Вертикальные сечения применяются при разведке любых по форме тел, характеризующихся переменными углами падения, со сложным внутренним строением.

Частным случаем системы вертикальных сечений является разведка аллювиальных россыпей, когда расстояние между разведочными линиями в десятки раз может превышать расстояние между разведочными выработками в линиях.

На стадии доразведки месторождений в зависимости от сложности их строения применяются буровые, комбинированные (горно-буровые) или горные разведочные системы.



Доразведка месторождений полезных ископаемых, разрабатываемых открытым способом, обычно имеет меньшие масштабы, чем на горных предприятиях, ведущих подземную разработку месторождений. Доразведка на таких месторождениях проводится с целью более детального изучения флангов и периферийных частей тел полезных ископаемых для обоснованного определения контура карьера и размещения производственных коммуникаций и объектов. Доразведка залежей полезных ископаемых проводится сочетанием скважин колонкового и бескернового бурения.

При подземной разработке доразведка осуществляется на всех месторождениях, независимо от группы сложности по геологическому строению. На пластовых месторождениях I группы сложности применяются буровые системы. В случае глубокого залегания тел полезных ископаемых используются горно-буровые системы с проходкой коротких восстающих и рассечек из штреков и квершлагов и бурением скважин.

Такая комбинированная система применялась, в частности, на Миргалимсайском полиметаллическом месторождении для создания разведочной сети 50x50 м и отнесении запасов к категории В.

Доразведка пластообразных и линзовидных тел на месторождениях II группы сложности осуществляется путем проходки разведочных горных выработок и бурением подземных скважин при преобладающей роли последних, доразведка таких тел реализуется по двум принципиальным схемам – штрековой и ортовой. При штрековой схеме производится веерное бурение скважин в вертикальной плоскости из полевых горно-подготовительных штреков. При ортовой схеме доразведки проходят орты из штреков, а затем из тех и других бурят наклонные и горизонтальные скважины вкрест простирания тела полезного ископаемого.

Для доразведки жильных и штокерковых месторождений III группы сложности также применяются комбинированные системы, при повышенной роли горных выработок по сравнению с буровыми скважинами.

Доразведка жильобразных и гнездовидных залежей на месторождениях IV группы сложности проводится горными системами. Например, на месторождениях изумруда до глубины 30-40 метров проходят шурфы с рассечками вкрест простирания жильных зон, а доразведка глубоких горизонтов проводится комплексом подземных горных выработок (шахт, квершлагов, штреков и ортов).

В целом доразведка флангов и глубоких горизонтов месторождений характеризуется большей плотностью разведочной сети, чем их разведка.

## ЛЕКЦИЯ 7

### ЭКСПЛУАТАЦИОННАЯ РАЗВЕДКА МЕСТОРОЖДЕНИЙ

Эксплуатационная разведка – это стадия геологоразведочных работ, проводимых в процессе разработки месторождения. Цель эксплуатационной разведки состоит в уточнении полученных при разведке данных о количестве, качестве запасов, условиях залегания тел полезных ископаемых. Она предназначена для текущего и оперативного планирования добычи полезных ископаемых, обеспечения проведения горно-капитальных, горно-подготовительных, нарезных и очистных работ, контроля за полнотой и качеством отработки запасов.

Основными задачами эксплуатационной разведки являются:

1) Уточнение условий залегания, размеров и формы тел полезных ископаемых, их внутреннего строения в пределах рабочего или подготавливаемого к отработке этажа, горизонта, блока или уступа.

2) Оконтуривание безрудных прослоев и участков некондиционных руд внутри рудных тел.

3) Детальное изучение качества полезных ископаемых, распределения полезных и вредных компонентов, пространственного размещения типов и сортов полезного ископаемого.

4) Учет потерь и разубоживания полезных ископаемых при добыче.

5) Определение гидрогеологических, инженерно-геологических, горнотехнических условий эксплуатации месторождения.

Эксплуатационная разведка, в отличие от стадии разведки месторождений, имеет следующие особенности: 1) она проводится не на всем месторождении, а по мере развития добычных работ, опережая их не более чем на один - два года; 2) система эксплуатационной разведки и плотность разведочной сети зависят не только от природных геологических факторов, но также и от применяемых систем разработки месторождения и технологии обогащения и переработки полезных ископаемых; 3) разведочные горные выработки и буровые скважины проходят из подготовительных, нарезных и очистных выработок и они часто не пересекают тело полезного ископаемого на всю мощность; 4) методики эксплуатационной разведки при открытом и подземном способах разработки существенно различаются; 5) опробование при эксплуатации месторождений приобретает массовый характер.

Методику проведения эксплуатационной разведки определяют следующие факторы:

- 1) сложность контура залежей полезного ископаемого и их внутреннего строения;
- 2) применяемые системы открытой, подземной или комбинированной разработки месторождения и способы переработки полезного ископаемого;
- 3) ценность минерального сырья и себестоимость его добычи;
- 4) расположение и плотность разведочной сети на стадии разведки месторождения.

Эксплуатационная разведка, несмотря на ее специфические особенности, в значительной мере наследует систему разведки месторождения или приспосабливается к ней. Часто разведочная сеть в процессе эксплуатации месторождения только сгущается вдвое или четверо.

Вместе с тем, формируемая система эксплуатационной разведки тесно связана с системой подготовки и нарезки эксплуатационных этажей (горизонтов). Особенно это имеет значение при подземной разработке месторождений полезных ископаемых.

Эксплуатационная разведка проводится за счет основных производственных фондов горного предприятия, затраты на ее проведение относятся на себестоимость добываемого полезного ископаемого.

Эксплуатационная разведка делится на две подстадии (опережающую и сопровождающую). Эти подстадии отчетливо различаются по целевому назначению, методике работ и применяемым техническим средствам разведки.

Опережающая эксплуатационная разведка проводится в пределах эксплуатационного этажа или группы блоков, подготавливаемых к очистным работам при подземном способе разработки месторождения или в пределах уступа карьера при открытом способе разработки. Она ведется одновременно с горнокапитальными, горно-подготовительными и нарезными работами. Целью этой подстадии является уточнение контуров тел полезных ископаемых, определение запасов и качества полезных ископаемых, условий их пространственного размещения в пределах эксплуатационного участка. Детальное изучение этих вопросов необходимо для составления локальных проектов разработки месторождения и текущего (годового) планирования работы горного предприятия. Пережающая эксплуатационная разведка проводится на 1-2 года раньше добычных работ. Задачами ее при открытой разработке месторождений являются: 1) уточнение контуров залежи полезных ископаемых на 1-2 горизонтах, расположенных ниже горизонта текущих очистных работ; 2) прослеживание и оконтуривание блоков пустых пород и некондиционных руд внутри тел полезных ископаемых, участков, сложенных различными технологическими типами с сортами полезного ископаемого. Количество оцененных на этой подстадии запасов должно быть не менее годовой производительности предприятия по руде, а для маневрирования горными работами должно превышать годовой объем добычи руды в 2-3 раза.

Система опережающей эксплуатационной разведки, как правило, наследует систему проведенных разведочных работ. Она включает, в зависимости от сложности геологического строения месторождения, проходку буровых сква-

жин целевого назначения и горных выработок. Например, при разработке пластобразных залежей железистых кварцитов Криворожского бассейна проходились вертикальные и наклонные колонковые скважины, а также скважины шарошечного бурения на высоту двух уступов карьера. При этом плотность сети (50x50 м) в 2 раза превышала плотность разведочной сети для оценки запасов категории В. Разведочная сеть сгущается дифференцированно в зависимости от сложности строения залежи полезного ископаемого. В первую очередь бурятся скважины для детализации приконтурной зоны. Промежуточные профили скважин проходят в тех случаях, когда данных по основным разведочным профилям недостаточно для характеристики внутреннего строения тел полезных ископаемых. Эти промежуточные профили могут быть короткими, охватывающими приконтурную полосу или участки развития пустых пород внутри тел.

На штокверковых месторождениях руд цветных металлов II и III групп сложности опережающая эксплуатационная разведка осуществляется бурением колонковых или бескерновых скважин (ударно-канатных, шарошечных) с обязательной проходкой контрольных шурфов. Это объясняется наличием расхождений между данными разведки и эксплуатации в связи с избирательным истиранием в керне хрупких минералов (молибденита).

Проведение опережающей эксплуатационной разведки при подземной разработке месторождений полезных ископаемых характеризуется большей сложностью. Это вызвано как многообразием морфологических типов тел полезных ископаемых, так и множеством применяемых систем разработки.

Разрабатываемые подземным способом месторождения по условиям проведения опережающей эксплуатационной разведки делятся на две группы:

I группа включает системы отработки с открытым очистным пространством (камерно-столбовые, этажно-камерные), системы этажного и подэтажного обрушения. В этих системах подготовка к очистной выемке заключается в проходке большого количества горных выработок для выпуска руды и ее транспортировки. Нарезка блоков при разработке месторождений выполняется на

достоверной геологической основе, так как перестройка горных работ в процессе очистной выемки затруднительна.

Во II группу входят системы разработки с магазинированием руды, с закладкой и креплением очистного пространства. Такие системы позволяют изменять конструкцию очистных блоков при получении дополнительной геологической информации.

Опережающая эксплуатационная разведка для систем обеих групп заключается в бурении целевых разведочных скважин и проходке горных выработок. При этом соблюдается определенная очередность ведения работ. Сначала с горизонта эксплуатации на нижележащий горизонт бурят наклонные скважины, расположенные по 2-4 в разрезе и через определенный интервал по простиранию тел. Эти скважины приурочиваются по возможности к разведочным линиям или границам эксплуатационных блоков (камер). При необходимости бурятся также горизонтальные или восстающие скважины. Затем проходят основные подготовительные выработки (откаточные штреки, орты, восстающие), которые одновременно являются и разведочными.

При выборе плотности разведочной сети за основу принимается тот фактор, который оказывает решающее влияние на ход подготовительных и очистных работ (сложность формы тел полезных ископаемых, их внутреннего строения, размер тектонически однородных блоков). Например, плотность разведочной сети буровых скважин на Высокогорском скарново-магнетитовом месторождении железа, рудные тела которого разделены пострудной тектоникой на отдельные блоки, определялась длиной этих блоков, составившей в среднем 25 метров.

Сопровождающая эксплуатационная разведка жиллообразных и гнездообразных тел на месторождениях IV группы сложности (редких, благородных металлов, драгоценных камней) проводится штреками, ортами, рассечками. Они проходятся таким образом, чтобы их можно было использовать в качестве заездов при выпуске руды из блока. Для разведки применяются также вентиляци-

онные или перепускные восстающие, отстоящие друг от друга по простираанию тел полезных ископаемых на 20 метров. Из них проходят рассечки с расстоянием 10-20 метров по падению рудного тела.

## ЛЕКЦИЯ 8

### СОПРОВОЖДАЮЩАЯ ЭКСПЛУАТАЦИОННАЯ РАЗВЕДКА МЕСТОРОЖДЕНИЙ

Сопровождающая эксплуатационная разведка месторождений проводится в пределах обрабатываемых блоков одновременно с очистными работами. Она заключается в опробовании нарезных и очистных выработок, технологических скважин и шпуров, их геологической документации. Задачами этой подстадии работ являются: уточнение контуров тел полезных ископаемых, безрудных и некондиционных участков внутри них, запасов полезных ископаемых, распределения различных по качеству руд, размещения технологических типов и сортов полезных ископаемых.

Полученные данные используются для оперативного планирования (квартального, месячного, суточного) добычи полезных ископаемых, управления процессом разработки, усреднения руд, определения размеров фактической добычи, потерь и разубоживания полезных ископаемых, систематического контроля за полнотой и качеством обработки запасов.

Сопровождающая эксплуатационная разведка при открытой разработке месторождений проводится в пределах уступа карьера, находящегося в обработке. Ее целью является уточнение внутреннего строения рудного тела, количества и качества руды. Она заключается в документации и опробовании шлама буровзрывных скважин, нарезных траншей, бортов уступов, забоев карьера.

Взрывные скважины бурятся на высоту одного уступа с небольшим перебором по густой сети. Так, на уральских медноколчеданных месторождениях эти скважины проходились по сети 5х5 м, на месторождениях железных руд Кривбасса по сети 6х6 м, 8х8 м.

Опробование проводится во всех скважинах или по разряженной сети. В этом случае достоверность опробования должна быть научно обоснована. Качество руд определяется по рядовым пробам. Для определения качества руд нередко применяется геофизическое опробование (магнитный каротаж на железорудных месторождениях, экспрессные рентген-радиометрические анализы для определения содержания цветных металлов). На некоторых месторождениях опробуются перебуры скважин для прогнозирования качества руды на нижележащий уступ. Обогащаемость руд изучается с помощью забойного опробования. Пробы, отбираемые в процессе сопровождающей эксплуатационной разведки анализируются экспрессно, с получением результатов анализов через сутки, а иногда и через несколько часов после взятия проб. Результаты анализов проб наносятся на планы погоризонтного опробования. Они являются основными документами для оперативного планирования и управления процессами добычи и усреднения руд. Это способствует повседневному контролю за полнотой и качеством отработки запасов полезных ископаемых.

Сопровождающая эксплуатационная разведка при подземной разработке месторождений совмещается с проходкой нарезных выработок и скважин для отбойки руды. В результате ее проведения обеспечиваются оперативное планирование добычи полезных ископаемых, контроль за качеством и полнотой выемки запасов с минимальными потерями и разубоживанием полезных ископаемых. Эта подстадия работ включает документацию и опробование нарезных и очистных выработок, отбор шламовых проб из шпуров и буровзрывных скважин, применение геофизических методов опробования.

На месторождениях, разработка которых осуществляется системами I группы (камерно-столбовые, с обрушением руды) доступ в очистное пространство невозможен. Это исключает проведение прямых геологических наблюдений. Для получения необходимой дополнительной геологической информации проводится опробование и каротаж буровзрывных скважин, документация нарез-



ных выработок (заходок, подэтажных штреков, буровых камер) и отбор проб из них.

На месторождениях, обрабатываемых системами II группы (магазинирование, слоевая выемка, с распорной крепью), имеется доступ к очистному забою.

Для таких месторождений характерны рудные тела небольшой мощности. Сопровождающая эксплуатационная разведка на них проводится путем систематического опробования и документации очистного забоя и периодического вскрытия контактов тел полезных ископаемых короткими шпурами или рассечками. В зависимости от сложности строения рудного тела и характера распределения в нем полезных компонентов расстояние между опробуемыми слоями (лентами) составляет от 2 до 8 м, между бороздами в слое от 2 до 5 м. При обосновании плотности сети сопровождающей эксплуатационной разведки главными критериями являются получение минимальных потерь и разубоживания полезных ископаемых при добыче и поставка на обогатительную фабрику или металлургическое предприятие руды требуемого качества.

В практике проведения эксплуатационной разведки наибольшее распространение получили следующие методы обоснования плотности разведочной сети: 1) основанные на допустимых ошибках геометризации положения залежи в пространстве; 2) экономического анализа; 3) сравнения данных разведки и эксплуатации.

Кроме аналитических методов при обосновании системы эксплуатационной разведки и плотности разведочной сети также применяется метод внутриобъектной аналогии. Его сущность состоит в том, что для участков тел полезных ископаемых одинаковой сложности геологического строения и технологических особенностей разработки применяются одни и те же соотношения объемов горных и буровых работ, одна и та же плотность и форма разведочной сети. Аналогия проводится по различным частным показателям сложности строения залежей полезных ископаемых: 1) сложности контура участка или рудного те-

ла; 2) длине граничных линий контуров технологических типов и сортов руд; 3) интенсивности тектонических нарушений.

В качестве обобщающего количественного показателя Ю.К. Пановым был предложен стереологический показатель сложности (ПС) тел полезных ископаемых на стадии эксплуатационной разведки. Он вычисляется по формулам:

$$1) \text{ ПС} = \frac{L}{S},$$

$$2) L = l_k + l_c + l_n,$$

где:  $L$  – суммарная длина граничных линий, м;

$S$  – площадь участка рудного тела, м<sup>2</sup>;

$l_k$  – длина контура участка, м;

$l_c$  – суммарная длина контактных линий технологических типов или сортов руд, м;

$l_n$  – суммарная длина линий дизъюнктивных нарушений, м.

Отношения  $\frac{l_k}{S}, \frac{l_c}{S}, \frac{l_n}{S}$  определяют соответственно долю сложности строения залежи на основе учета конфигурации площадей, распространения сортов и типов руды, интенсивности тектонических нарушений. Сопоставление этих отношений позволяет выявить главные факторы, определяющие сложность строения тел полезных ископаемых.

Результаты исследований, проведенных на различных по сложности геологического строения месторождениях, показали, что величина показателя сложности колеблется от 0,02 до 5,0.

Наименьшие значения показателя сложности характерны для осадочных морских пластовых месторождений Fe и Mn I группы сложности (ПС=0,02-0,1), для медноколчеданных месторождений Урала II группа сложности ПС=0,1-0,5. Для жильных золоторудных месторождений третьей группы сложности, ПС=0,5-2. Наибольшее значение показателя сложности установлено для редкометальных пегматитовых месторождений IV группы сложности (Ta, Nb) с дискретным распределением рудной минерализации (ПС=2-5).

Стереологический показатель сложности (ПС) строения залежей рекомендуется для оптимизации сети эксплуатационной разведки при разработке месторождений открытым способом – карьерами.

За критерий оптимизации принимается минимум затрат на разведку и ущерб от недоизученности сложности строения залежи. Оптимизация разведочной сети проводится в определенной последовательности.

Сначала по ранее разведанным участкам и 2х – метровым перебурам технологических скважин вычисляются показатели сложности отработанного участка и проектируемого к разработке участка. В отработанных залежах выделяются эталонные участки, контрастно отличающиеся по сложности строения и величине показателя сложности. На эталонном участке проводится не менее 3-х вариантов разрежения сети технологических скважин. Затем по каждому варианту разрежения сети рассчитываются потери и разубоживание полезных ископаемых, затраты и ущерб на 1 тонну балансовых запасов руды. Разведочная сеть с минимумом затрат и ущерба принимается за оптимальную. В дальнейшем рассчитанные параметры сети эксплуатационной разведки применяют на участках, проектируемых к разработке, с показателями сложности строения, близкими к эталонным.

## ЛЕКЦИЯ 9

### ГЕОЛОГИЧЕСКАЯ ДОКУМЕНТАЦИЯ НА ГОРНЫХ ПРЕДПРИЯТИЯХ

Геологическая документация на горных предприятиях является основной информационной базой геологического обеспечения их производственной деятельности.

Основными задачами геологической документации на действующих предприятиях (рудниках, шахтах, карьерах) являются:

- 1) установление истинных границ тел полезных ископаемых;
- 2) выявление внутреннего строения залежей полезных ископаемых;

3) определение пространственного размещения типов и сортов полезных ископаемых для рационального планирования подготовительных, нарезных и очистных работ, предотвращения сверхнормативных потерь и разубоживания полезных ископаемых при добыче.

Объектами геологической документации на горных предприятиях служат открытые горные выработки (нарезные траншеи, борта уступов, забои карьеров), подземные горные выработки (квершлаг, штреки, орты, штольни, восстающие, гезенки, уклоны), а также разведочные и технологические буровые скважины.

Выделяют 4 формы геологической документации: 1) первичная; 2) окончательная; 3) техническая; 4) сводная.

Первичная (полевая) геологическая документация включает сбор и запись информации при проведении разведочных и эксплуатационных работ на месторождениях.

При открытой разработке месторождений к первичной геологической документации относятся: 1) журналы массовых зарисовок и фотографий уступов и забоев карьеров; 2) журналы детальных и тематических зарисовок; 3) журналы документации и опробования забоев и уступов карьера, скважин (буровзрывных и эксплуатационной разведки); 4) рабочие фрагменты геологических планов уступов карьеров для отдельных участков и блоков; 5) журналы замеров водопритоков, определения физико-механических свойств горных пород и полезных ископаемых (объемной массы, пористости, влажности).

Первичная геологическая документация при подземной разработке месторождений включает: 1) массовые зарисовки и фотографии разведочных, капитальных, подготовительных, нарезных и очистных горных выработок; 2) журналы документации и геологические колонки скважин эксплуатационной разведки и буровзрывных скважин; 3) журналы опробования буровых скважин и горных выработок, определения физических свойств горных пород и полезных

ископаемых; 4) журналы гидрогеологических наблюдений и определения водопритоков; 5) журналы документации признаков проявления горного давления.

Окончательная (чистовая) геологическая документация выполняется на основе полевых зарисовок, но с обязательной корректировкой данных по итогам опробования, минералого-петрографического изучения каменного материала. Материалы окончательной геологической документации включают альбомы чистовых зарисовок горных выработок, очистных забоев, геологических колонок буровых скважин, журналы опробования, определения качества руды во взрывных блоках, эталонные коллекции руд и пород.

Техническая геологическая документация включает составление различных актов, журналов, реестров при ведении горных и буровых работ в процессе эксплуатации месторождений.

При проходке горных выработок и буровых скважин составляются акты о их заложении или закрытии. Все отобранные образцы регистрируются в журнале образцов, в котором указываются их привязка, полевое определение.

Взятые пробы также регистрируются в журнале отбора лабораторных проб. В нем указываются номер пробы, дата взятия, место отбора, материал пробы, вид лабораторных исследований (химический, минералогический, спектральный анализы). Обработка проб также документируется в специальных журналах. Пробы, отбираемые для внутреннего и внешнего контроля анализов, регистрируются в журнале контрольных анализов. Технологические пробы, направляемые для исследований, сопровождаются актом отбора и паспортом пробы. Пройденные разведочные выработки заносятся в реестры горных выработок и буровых скважин, в которых фиксируются их номер, привязка, целевое назначение.

Сводная геологическая документация на горных предприятиях включает: 1) погоризонтные геолого-маркшейдерские планы; 2) поперечные и продольные разрезы по профилям доразведки и эксплуатационной разведки месторождений; 3) погоризонтные качественные сортовые или геолого-технологические

планы; 4) сводные геологические планы карьера, эксплуатационных подземных горизонтов рудника (шахты); 5) планы и разрезы с изолиниями структурно-морфологических и качественных показателей месторождения, отметок кровли, подошвы залежи, содержаний полезных компонентов, мощности тел полезных ископаемых; 6) блок-диаграммы месторождений, тел полезных ископаемых; 7) гидрогеологические и инженерно-геологические планы для месторождений со сложными условиями.

Целью сводной геологической документации является обобщение и увязка между собой материалов первичной и окончательной геологической документации горных выработок и буровых скважин и составление планов, разрезов, проекций, блок-диаграмм, отражающих строение месторождения, качество полезного ископаемого, гидрогеологические и инженерно-геологические условия его отработки. Совокупность сводной геологической документации представляет графическую модель месторождения. Она служит основой для подсчета запасов полезных ископаемых, проектирования вскрытия и разработки месторождения, планирования добычи полезных ископаемых, прогноза их распространения на глубину и фланги месторождения.

Содержание геологической документации при разработке месторождений включает: 1) изучение элементов залегания тел полезных ископаемых (простираения, падения, склонения); 2) описание природных типов и сортов полезных ископаемых; 3) характеристика околорудных метасоматических пород; 4) определение минерального состава, текстуры и структуры руд и вмещающих пород; 5) выявление складчатых и разрывных нарушений (дорудных, внутрирудных и пострудных); 6) исследование гипергенных изменений пород и руд; 7) фиксация признаков проявления горного давления (стреляния, пучения, отслоения, вывалов, заколообразования горных пород).

При открытой разработке месторождений карьерами документация откосов уступов и забоев производится методами зарисовки или фотографирования в

масштабе 1:200, а наиболее интересных в геологическом отношении участков (контактов, тектонических нарушений и т.д.) – в масштабе 1:50.

Откосы рудных уступов документируются по мере продвижения фронта работ не реже, чем через 20 м. Движущиеся забои зарисовываются ежемесячно для пополнения геологическими данными маркшейдерских планов карьера.

При подземной разработке месторождений стенки и кровля горных выработок, пройденных по простиранию тел полезных ископаемых (штреков, штолен), документируются непрерывно. Забои в полевых штреках обычно документируются через 20-25 м, а в рудных штреках не реже, чем через 5-10 м. Горные выработки, пересекающие тела полезных ископаемых по мощности (орты, расчески) подвергаются сплошной документации. В зависимости от сложности геологического строения тел в выработке зарисовываются либо одна стенка, либо стенка и кровля, либо обе стенки и кровля. Пробы отбираются обычно по одной из стенок, реже двум стенкам выработки. При документации наклонных и крутопадающих выработок (гезенков, восстающих, уклонов) пробы отбираются эпизодически только в доступных местах.

Документация буровзрывных скважин технологического назначения предназначена для изучения качества рудной массы, подготавливаемой к добыче. Главным объектом документации и опробования буровзрывных скважин является шлам, отбираемый с каждого интервала длиной 1-2 м желонкой. При вращательном шарошечном бурении шлам выдувается воздушной струей. На рудниках проводится регулярное описание проб шлама, его цвета, состава, в соответствии с составленной эталонной коллекцией. Результаты лабораторных исследований шламовых проб служат основой для уточнения границ руд различных сортов на подготавливаемом к взрыву участке.

Скважины колонкового бурения документируются в соответствии с Инструкцией по отбору, документации керна скважин, в процессе их бурения. Документация включает буровой журнал, акты о заложении и закрытии скважин, акты замеров искривления скважин, акты контрольных замеров их глубины, ак-

ты на перебурку рудного тела, ликвидационного тампонажа. Первичная документация ведется по рейсовым уходкам в буровом журнале. При описании керна определяют минеральный состав пород и руд, их текстуру и структуру, характер наблюдаемых контактов, трещиноватость.

## ЛЕКЦИЯ 10

### ГЕОЛОГО-ТЕХНОЛОГИЧЕСКОЕ КАРТИРОВАНИЕ (ГТК) РУД ПРИ ЭКСПЛУАТАЦИИ МЕСТОРОЖДЕНИЙ

ГКТ представляет собой комплекс работ, позволяющий выявить и отобразить в пространстве технологически неоднородности месторождения, оценить технологические свойства руд, обосновать оптимальную систему разработки руд в режиме усреднения. Предметом ГТК являются технологически однородные блоки (ТОБ). Это геологически однородные блоки, в пределах которых руды обладают относительно однородными технологическими свойствами.

Специальными методами ГТК являются:

- 1) Выявление технологических параметров, увязывающих особенности вещественного состава руд с требованиями технологических процессов;
- 2) Отображение технологических параметров в пространстве путем составления геолого-технологических планов и разрезов.

**Цель ГТК** заключается в технологической оценке разведанных запасов и геологическом обосновании формирования однородного по качеству потока руды в течении различных по времени периодов работы рудника (завода).

**Задачами ГТК** являются:

- 1) Составление частной геолого-технологической классификации руд, увязывающей свойства руд с технологическими требованиями завода;
- 2) Выявление технологических неоднородностей в контуре балансовых руд и их графическое отображение в пространстве;
- 3) Оценка технологических свойств руд;
- 4) Составление эффективной системы технологического опробования руд;



- 5) Разработка оптимального варианта технологических испытаний руд и способа металлургического передела;
- 6) Обоснование оптимальной системы разработки руд в режиме усреднения.

ГТК включает следующие операции:

- 1) Отбор минералого-технологических проб по опорной сети разведочных выработок;
- 2) Детальное изучение вещественного состава и структурных параметров минералого-технологических проб;
- 3) Исследование обогатимости минералого-технологических проб;
- 4) Составление минералого-технологических карт рудных тел.

На этапе изучения вещественного состава проб полезного ископаемого решают следующие задачи:

- 1) Выделение перечня полезных компонентов на данном месторождении, их количество, минеральные формы;
- 2) Выявление основных и попутных компонентов;
- 3) Составление баланса распределения полезного компонента по минералам-концентраторам и собственным минералам;
- 4) Определение парагенетических ассоциаций, в которые входит основной полезный минерал, количества его генераций;
- 5) Выяснение пространственного распределения продуктивных минеральных парагенезисов на каждой стадии процесса рудоотложения;
- 6) Установление на месторождении вертикальной (или горизонтальной) зональности оруденения;
- 7) Определение присутствия и содержания в полезном ископаемом вредных компонентов;
- 8) Оценка масштабов развития на месторождении процессов гипергенеза (зоны окисления).

При изучении минералого-технологических проб определяются признаки обогатимости руд. Они подразделяются на три группы:

1 группа включает признаки, необходимые для выделения и оконтуривания технологических типов руд. К этой группе относятся валовые содержания основных и попутных полезных компонентов, текстурно-структурные особенности, кусковатость и глинистость руд.

2 группа содержит признаки, используемые для выделения и оконтуривания технологических сортов и разновидностей руд. К ним относятся содержание вредных примесей, размеры рудных выделений, характер сростания минералов.

3 группа включает признаки для более детальной характеристики выделенных сортов и разновидностей руд. К этой группе относятся степень раскрытия зерен рудных минералов при измельчении руд, полный химический и минералогический состав руд, их объемная масса, пористость, влажность, абразивность, крепость.

По степени обогатимости руды делятся на легко-, средне- и труднообогатимые. На обогативность руд влияют их минеральный состав, текстурно-структурные особенности, характер зернистости, механические свойства (руда монолитная, выветрелая, рыхлая, глинистая), степень проявления вторичных процессов (окварцованность, лимонитизация и др.). Например, на Джекказганском месторождении медистых песчаников вкрапленные сульфидные медные руды являются хорошо обогатимыми, а окисленные руды – труднообогатимыми.

Выделение технологических типов и сортов руд является основой для характеристики технологической неоднородности рудных тел в пределах разрабатываемого месторождения. Технологическая типизация руд проводится по следующим данным:

- 1) Содержание основного металла в руде ( $\alpha$ );
- 2) Выход концентрата ( $\gamma$ );
- 3) Извлечение металла в концентрат ( $\epsilon$ );
- 4) Содержание металла в концентрате ( $\beta$ );

#### 5) Размеры рудной вкрапленности.

Далее проводится оконтуривание природных и технологических типов и сортов руд на картах, планах, разрезах и проекциях с использованием приемов интерполяции и экстраполяции.

Все виды геолого-технологических карт делятся на три группы:

- 1) Карты свойств минералов, их конкретных признаков, пространственных закономерностей формирования и распределения, имеющих значение для обогащения руд. Примером могут служить карты размеров рудной вкрапленности, габитуса кристаллов полезных минералов, карты распространенности генерации полезного минерала;
- 2) Минералого-технологические карты. К ним относятся карты природных типов и сортов руд, карты текстур, структур руд;
- 3) Карты промышленных типов и сортов руд, выделенных по данным мало-объемного технологического картирования.

В качестве примера рассмотрим технологическую типизацию руд на Риддер-Сокольном полиметаллическом месторождении на Рудном Алтае. На этом месторождении в зависимости от интенсивности проявления процессов гипергенеза выделены следующие природные типы руд: сульфидные свинцово-цинковые, медно-свинцово-цинковые, медные, цинково-медные, окисленные и смешанные. Несколько меньше на месторождении определено технологических типов руд: полиметаллический, медный, цинково-медный, окисленные свинцово-цинковый и полиметаллический, смешанный. При этом в каждом технологическом типе выделяются от одного до трех технологических сортов руд по извлечению в концентрат ( $\epsilon$ ) основных металлов – меди, свинца и цинка.

При проведении геолого-технологического картирования на месторождениях бокситов осадочного и латеритного типов основными технологическими параметрами являются кремниевый модуль ( $M_{Si} = Al_2O_3/SiO_2$ ), приведенный глинозем ( $A_{пр} = Al_2O_3 - 2SiO_2$ ), содержание вредных примесей (S, CO<sub>2</sub>) в рудах.

При разработке месторождений гипергенных никелевых руд основными технологическими параметрами служат:

1) Минералогический параметр ( $T_o$ ), определяемый по формуле

$$1) T_o = \frac{P_c}{P_o},$$

где:  $P_c, P_o$  - площадные продуктивности руд никеля силикатного и окисного типов ( $t/m^2$ ) в пределах технологически однородного блока (ТОБ). Площадь ТОБ определяется исходя из расстояния между скважинами эксплуатационной разведки, пройденными на месторождении.

Площадные продуктивности силикатных и окисных руд ( $P_c$  и  $P_o$ ) устанавливаются по формулам:

$$2) P_c = m_c \times C_c \times d_c \times 10^{-2}(t/m^2),$$

$$3) P_o = m_o \times C_o \times d_o \times 10^{-2}(t/m^2),$$

где:  $m_c, m_o$  - мощность силикатных и окисных руд по разведочной скважине, м;

$C_c, C_o$  - средние содержания никеля в силикатных и окисных рудах, %;

$d_c, d_o$  - объемная масса силикатных и окисных никелевых руд ( $t/m^3$ ).

2) Геохимический параметр ( $K_3$ ), устанавливаемый как отношение произведения содержаний основных компонентов руд в коре выветривания, испытавших концентрацию ( $Fe_2O_3, Al_2O_3$ ), к произведению содержаний компонентов в рудах, подвергшихся рассеянию ( $MgO, SiO_2$ ):

$$4) K_3 = \frac{Fe_2O_3 \times Al_2O_3}{MgO \times SiO_2}$$

Расчет этих технологических параметров ( $T_o; K_3$ ) позволяет определить технологические сорта руд, выполнить их геолого-технологическое картирование в пределах залежи никелевых руд и определить очередность отработки отдельных технологически однородных блоков (ТОБ) руд в режиме усреднения. Сначала обрабатываются блоки соответствующие техническим условиям технологического процесса. Во вторую очередь подлежат отработке в режиме усреднения блоки с приблизительно равными отклонениями от технических

условий. Руды в блоках с максимальными отклонениями от технических условий не включаются в обработку (резервируются).

## ЛЕКЦИЯ 11

### ОПРОБОВАНИЕ НА ГОРНЫХ ПРЕДПРИЯТИЯХ

Отбор проб на горных предприятиях проводится с целью получения количественной информации о качестве полезного ископаемого в пределах залежей. Основными задачами опробования при эксплуатации месторождений являются:

1) установление контуров тел полезных ископаемых, не имеющих видимых геологических границ;

2) определение средних содержаний полезных компонентов, мощности тел полезного ископаемого, необходимых для подсчета запасов минерального сырья;

3) выявление закономерностей пространственного размещения природных типов и промышленных сортов полезных ископаемых;

4) установление зависимостей между содержанием основных и попутных компонентов для подсчета запасов последних;

5) определение физико-механических свойств полезных ископаемых и вмещающих пород;

6) оценка потерь и разубоживания полезных ископаемых при эксплуатации месторождения;

7) управление качеством добытых руд в режиме усреднения.

При разработке месторождений применяется 5 основных видов опробования: 1) химическое; 2) минералогическое; 3) техническое; 4) технологическое; 5) товарное.

Химическое опробование проводится для определения содержания основных и попутных полезных компонентов и вредных примесей в эксплуатационных выработках. Вредными примесями считаются такие компоненты, которые ухудшают потребительские свойства полученного из минерального сырья про-

дукта или усложняют технологию переработки полезных ископаемых. Например, сера в скарново-магнетитовых рудах является вредной примесью для производства стали. Для удаления серы применяют мокрую магнитную сепарацию медно-магнетитовых руд с последующей их флотацией. В результате этих процессов сера переходит в сульфидные продукты обогащения и в металлургический передел для получения чугуна и стали не попадает.

Минералогическое опробование предназначено для изучения минерального состава, текстуры и структуры полезных ископаемых и вмещающих пород, установления возможности комплексного использования минерального сырья. На стадии разработки месторождений минералогическое опробование широко применяется для оперативного контроля технологического процесса. Этот вид опробования является определяющим при эксплуатации россыпных месторождений. Минералогический анализ проб подразделяется на качественный и количественный. Качественные минералогические анализы отражают вещественный состав полезных ископаемых и их текстурно-структурные особенности. Количественные минералогические анализы используются при исследовании приполированных штуфов, аншлифов, шлифов, шлихов, протолок, контроле конечных и промежуточных продуктов обогащения и исходного сырья.

Техническое опробование применяется для определения физико-механических показателей, необходимых при подсчете запасов полезных ископаемых (объемной массы, пористости, влажности, гранулометрического состава). Для оценки качества строительных материалов, слюд, асбеста, оптического сырья устанавливают прочностные свойства, прозрачность, бездефектность кристаллов, длину волокна. Для обоснования применения геофизических методов оценки качества руд определяют их магнитную восприимчивость, плотность, удельное электрическое сопротивление, естественную и наведенную радиоактивность.

Технологическое опробование предназначено для разработки рациональных схем обогащения и переработки минерального сырья. При исследовании

технологических проб определяют показателями обогатимости руд: выход концентрата, извлечение металла в концентрат, содержание металла в руде, концентрате и хвостах обогащения. По данным изучения технологических проб, отобранных по определенной системе наблюдений, на стадии эксплуатации месторождений проводится геолого-технологическое картирование залежей полезных ископаемых, составление карт распространенности технологических типов и сортов полезных ископаемых, карт изменения показателей обогатимости руд.

Товарное опробование проводится для определения качества поступающей на переработку или временно складированной товарной руды. К товарным пробам со стороны потребителей минерального сырья предъявляются высокие требования. Например, операции подготовки товарной пробы к химическому анализу (дробление, грохочение, перемешивание и сокращение) должны быть проведены с погрешностью, не превышающей допустимые нормативы.

Объектами опробования на горных предприятиях являются:

- 1) полезные ископаемые в забое уступов карьера и подземных горных выработках;
- 2) отбитая горная масса в карьерах, очистных блоках подземной разработки;
- 3) сырье и концентраты на обогатительной фабрике;
- 4) керн скважин колонкового бурения;
- 5) шлам буровзрывных скважин;
- б) товарная продукция на складах и в транспортных сосудах после загрузки.

Способы отбора проб полезных ископаемых и горных пород в коренном залегании (забоях, горных выработках, буровых скважинах), отбитых масс руды и породы, рудных потоков существенно различаются.

Опробование забоев горных выработок проводится бороздовым, шпуровым, штуфным, точечным, горстьевым, задирковым и валовым способами:

Бороздовый способ применяется для опробования забоя, стенок, реже кровли горных выработок для получения представительных проб для химического анализа с оконтуриванием отдельных промышленных сортов и типов полезных ископаемых. Шпуровой способ заключается в отборе бурового шлама при проходке шпуров обычными или колонковыми перфораторами для химического опробования руды в целике впереди забоя. Точечный способ опробования забоя применяется для получения представительной по содержанию и технологическим свойствам пробы без оконтуривания отдельных сортов полезных ископаемых. Этот способ используется для опробования мощных залежей, жил, штокверков. Горстьевой способ служит для опробования отбитых масс руды в забое. Штуфный способ заключается в отборе характерных кусков (штуфов) руды из забоя или отвала для ориентировочной характеристики качества полезных ископаемых. Забирковый способ применяется для опробования жильных месторождений редких и благородных металлов малой мощности (до 0,25 м). Валовой способ используется при отборе проб для технологических испытаний, контроля других способов отбора проб, опробования месторождений с крайне неравномерным распределением полезных компонентов (ртути, алмазов, изумрудов).

При опробовании скважин колонкового бурения в пробу идет либо весь керн при диаметре его менее 60 мм, или половина керна – при большем его диаметре. Для оценки качества полезных ископаемых на стадии эксплуатационной разведки широко применяются шламовые пробы. Они отбираются из бескерновых скважин, проходимых станками шарошечного или пневмоударного бурения.

Для отбора проб из добытых или перерабатываемых неподвижных масс полезных ископаемых, применяются следующие способы:

1) способ вычерпывания предназначен для опробования полезных ископаемых, находящихся в штабелях, отвалах, емкостях, заключается в отборе разовых проб со стенок лунок глубиной 0,2 – 0,4 м;



2) при опробовании отвалов сырья высотой более 1 м пробы отбираются из шурфов на всю высоту отвала;

3) опробование отвалов небольшой высоты (до 1 м) проводится отбором проб из канав, траншей, глубиной до 1 м;

4) для опробования мелкозернистых руд, концентратов, хвостов обогащения с крупностью частиц не более 3 мм на обогатительных фабриках разовые пробы отбираются щупом посредством его вдавливания;

5) при опробовании масс полезных ископаемых при перегрузке их циклично действующими механизмами (экскаваторы, грейферные краны, скипы, вагонетки) применяется фракционный или выборочный способ. Он заключается в отборе каждой пятой, десятой лопаты или ковша, скипа, вагонетки в пробу;

б) опробование жидких и весьма сыпучих твердых материалов проводится желонением. Открытие желонки производится на заданной для отбора пробы глубине.

Опробование потоков рудных масс и концентратов, находящихся в движении на обогатительных фабриках, осуществляется механическими пробоотборниками.

Равномерные потоки руды с малой степенью изменчивости опробуются способом продольных сечений секторным пробоотборником. Масса проб составляет от 1/8 до 1/2 массы опробуемого потока.

При возможности полного пересечения опробуемого рудного потока используется способ поперечных сечений при помощи ковшевого, ножевого или скреперного пробоотборников. Масса проб составляет от 0,001% до 5% от массы опробуемого потока. Также для опробования рудных потоков могут применяться комбинированные продольно-поперечный и поперечно-продольный способы отбора проб.

Пробоотборники устанавливаются на перепадах рудного потока с одного транспортного устройства на другое, либо с транспортного устройства в вагон, бункер, штабель.

## Лекция 12

### ЭКСПЛУАТАЦИОННЫЕ КОНДИЦИИ НА МИНЕРАЛЬНОЕ СЫРЬЕ

Эксплуатационные кондиции используются для обеспечения стабильной безубыточной работы горного предприятия и более полного рационального использования недр. Техничко-экономическое обоснование (ТЭО) эксплуатационных кондиций разрабатывается недропользователем на ограниченный срок, соответствующий периоду отработки части рудного тела и выемочных единиц (горизонта, блока, камеры, уступа). ТЭО эксплуатационных кондиций опирается на материалы, характеризующие конкретные особенности геологических, горнотехнических, технологических и экологических условий разработки месторождения. Параметры эксплуатационных кондиций могут быть дифференцированы по сравнению с разведочными кондициями с учетом уточненных в процессе доразведки и разработки месторождения данных о характере и условиях залегания полезного ископаемого. Они включают морфологию залежей, их выемочную мощность, углы падения рудных тел, крепость и устойчивость руд и пород, технологические свойства руд, гидрогеологические условия. Значения параметров эксплуатационных кондиций (бортового содержания, минимального промышленного содержания полезных компонентов) могут быть больше величины, установленной разведочными кондициями, при неблагоприятной конъюнктуре рынка или меньше при росте цен на минеральное сырье.

Основными параметрами эксплуатационных кондиций являются:

- 1) Предельно допустимое качество запасов на контуре выемочного участка;
- 2) Предельно допустимое качество запасов в целом по эксплуатационному блоку или его части;
- 3) Минимальная выемочная мощность тела полезного ископаемого;
- 4) Максимальная длина безрудного участка залежи, включаемая в выемочный контур;
- 5) Минимальные запасы изолированных тел полезных ископаемых;
- 6) Предельный коэффициент вскрыши;

- 7) Максимальная глубина подсчета запасов;
- 8) Максимально допустимые водопритоки в подземные горные выработки;
- 9) Углы падения пласта (залежи)

Предельно допустимое качество запасов на контуре выемочного участка является аналогом бортового содержания. Расчет бортового содержания полезного компонента (Сб), если конечной продукцией служит товарный концентрат, выполняется по формуле:

$$1) Сб = \frac{(Зд + Зо) \times Ск}{Цк \times Ио \times (1 - Р)} \times 100\%,$$

где: Зд и Зо – эксплуатационные затраты на добычу и обогащение 1т руды, руб.;

Ск – содержание полезного компонента в концентрате, %;

Цк – цена 1т товарного концентрата, руб.;

Ио – извлечение полезного компонента в концентрат при обогащении, доли единиц;

Р – разубоживание при добыче, доли единиц.

При этом в эксплуатационных затратах не учитываются погашение горно-капитальных работ, условно-постоянные затраты (зарплата управленческого персонала и постоянного штата рабочих), затраты на амортизацию и ремонт основных фондов.

При наличии на месторождении участков с прерывистым оруденением и тесной перемежаемости прослоев руд и пустых и слабооруденелых пород допускается применение бортового содержания полезного компонента не к отдельной пробе, а к интервалу эксплуатационной выработки, соответствующему высоте эксплуатационного уступа (подуступа). Применение такого бортового содержания целесообразно, в частности, для месторождений меди, молибдена штокверкового типа с относительно невысокими содержаниями полезных компонентов при небольших коэффициентах их вариации.

Предельно допустимое качество запасов в целом по эксплуатационному блоку или его части, которая может быть отдельно добыта, является аналогом

минимального промышленного содержания в блоке, рассчитываемого по предстоящим затратам. Оно соответствует «цеховому» содержанию полезного компонента, при котором извлекаемая ценность минерального сырья обеспечивает возмещение предстоящих эксплуатационных затрат и получение минимально необходимой прибыли горным предприятием.

По отработываемым открытым способом неглубокозалегающим месторождениям руд или россыпям, минимальное промышленное содержание полезного компонента ( $C_{МП}$ ) по оцениваемому блоку определяется с учетом коэффициента вскрыши по формуле:

$$2) C_{МП} = \frac{(Z_{нв} + K_v \times Z_v) \times 100}{C \times I \times (1 - P)},$$

где:  $Z_{нв}$  – затраты на добычу и переработку 1т руды или 1м<sup>3</sup> при нулевой вскрыше, руб.;

$K_v$  – коэффициент вскрыши по оцениваемому блоку, т/т, м<sup>3</sup>/м<sup>3</sup>, м<sup>3</sup>/т;

$Z_v$  – затраты на выемку 1т или 1м<sup>3</sup> вскрышных пород, руб.;

$C$  – оптовая цена товарной продукции, получаемой при переработке руд или песков, руб.;

$P$  – разубоживание при добыче, доли единицы;

$I$  – сквозное извлечение полезного компонента из минерального сырья в товарную продукцию, доли единицы.

Расчет минимального промышленного содержания полезного компонента ( $C_{МП}$ ) в руде в коммерческом варианте (с учетом налогов) оценки месторождений осуществляется по формуле:

$$3) C_{МП} = \frac{C_d + C_o + N}{C_k \times E_o \times (1 - P)} \times 100\%,$$

где:  $C_d$  – себестоимость добычи 1 т руды с учетом налогов, входящих в структуру эксплуатационных затрат, руб.;

$C_o$  – себестоимость обогащения 1т руды, включая общекомбинатские и коммерческие расходы, руб.;

$N$  – налоги на прибыль, имущество на одну тонну добытой руды, руб.;

Цк – цена 1 тонны металла в концентрате, руб.;

Е<sub>0</sub> – извлечение металла в концентрат при обогащении, доли ед.;

Р – разубоживание руды при добыче, доли ед.

Минимальные запасы изолированных тел (участков) полезных ископаемых определяются на месторождениях, подлежащих подземной разработке, если они находятся на значительном расстоянии от основных рудных тел и требуют проходки дополнительных вскрывающих выработок. При определении целесообразности промышленного освоения (безубыточной добычи) изолированных рудных тел применяется формула:

$$4) Q_{min} = \frac{З_{доп} \times (1-p)}{(Ц_{и} - 3п) \times (1-n)},$$

где:  $Q_{min}$  - минимальные геологические запасы рудного тела при заданных расстояниях от основных рудных тел и содержаниях полезных компонентов в рудах, т;

З<sub>доп</sub> – дополнительные затраты, связанные с вскрытием и обработкой рудного тела, руб.;

Ц<sub>и</sub> – извлекаемая ценность всех полезных компонентов в расчете на 1т руды оцениваемого изолированного рудного тела без учета З<sub>доп</sub>, руб.;

п и р – эксплуатационные потери и разубоживание руды, доли ед.

Варианты расстояний от изолированных рудных тел до основных вскрывающих выработок определяются с учетом фактических содержаний полезных компонентов в залежи.

Коэффициент вскрыши является главным критерием применимости открытого способа добычи минерального сырья. Он характеризует долю горной массы, приходящейся на единицу полезного ископаемого. Предельный коэффициент вскрыши ( $K_g^n$ ) как кондиционный показатель рассчитывается исходя из того, что себестоимость добычи 1т сырья открытым способом не должна быть выше таковой при подземной разработке месторождения. Для месторождений широко распространенных полезных ископаемых (железа, мрамора) значения коэффициента вскрыши устанавливаются обычно не выше 2, для менее

распространенных видов сырья (золота, алмазов) его значение может возрастать до 10 и более. Для определения способа разработки месторождения рассчитываются фактический ( $K_{\phi}$ ) и предельный ( $K^n$ ) коэффициенты вскрыши по формулам:

$$5) K_{\phi} = \frac{V_k - V_p}{V_p} = \frac{V_{\phi}}{V_p};$$

$$6) K^n = \frac{C_n - C_o}{C_{\phi}};$$

где:  $V_k$  – объем карьера, м<sup>3</sup>;

$V_p$  – объем руды, м<sup>3</sup>;

$V_{\phi}$  – объем вскрышных пород, м<sup>3</sup>;

$C_n, C_o$  – себестоимость добычи 1т руды при подземном и открытом способах разработки, руб.;

$C_{\phi}$  – себестоимость выемки 1т вскрышных пород, руб.

При  $K_{\phi} < K^n$  месторождение отрабатывается открытым способом (карьером), при  $K_{\phi} > K^n$  – подземным способом, при  $K_{\phi} = K^n$  – комбинированным способом.

Максимальная глубина подсчета запасов для условий подземной разработки месторождения определяется на основе прямых технико-экономических расчетов с учетом стоимости полезного ископаемого и издержек производства при условиях безубыточной добычи запасов минерального сырья, приращиваемых на глубоких горизонтах.

Максимально допустимые водопритоки в подземные горные выработки, ограничивающие возможность отнесения запасов полезных ископаемых в группу балансовых, устанавливаются для месторождений со сложными гидрогеологическими условиями (минеральных солей, бокситов, медно-никелевых руд).

В условиях разработки месторождений предлагается применение динамических (дифференциальных) эксплуатационных кондиций в связи с нестабильностью цен на товарную продукцию и себестоимости добычи и переработки

руд. Расчет динамических кондиций на стадии эксплуатации месторождений предусматривает их определение с учетом степени подготовленности запасов: вскрытие, подготовленные, готовые к выемке. Динамические эксплуатационные кондиции целесообразно использовать при разработке месторождений с постепенным переходом от рудных залежей к вмещающим породам (штокверки, минерализованные зоны, месторождения коры выветривания). Последовательное определение динамических кондиций на разных стадиях освоения месторождения предполагает исключение из расчета уже произведенных затрат и вовлечение в отработку все более бедных руд, обеспечивающее более полное использование запасов месторождения.

### Лекция 13

#### ПОДСЧЕТ ЗАПАСОВ ПОЛЕЗНЫХ ИКОПАЕМЫХ ПРИ РАЗРАБОТКЕ МЕСТОРОЖДЕНИЙ

При открытой разработке месторождений карьерами основными элементами отработки являются горизонт, уступ, блок, заходка. Подсчет запасов полезных компонентов по уступу карьера проводится способом горизонтальных сечений в объеме, заключенном между верхним и нижним горизонтами на высоту чистого пространства. Подсчет запасов руды и металла по уступу карьера, подготовленному к очистной выемке, выполняется в определенной последовательности:

- 1) На планах горизонтов проводится выделение и оконтуривание промышленных типов и сортов руд в соответствии с параметрами кондиций (бортовым содержанием, минимальным промышленным содержанием полезного компонента);
- 2) Определяются величины рудных площадей на верхних и нижних горизонтах уступа с учетом типов и сортов руд;
- 3) Вычисляются средние содержания полезного компонента по разведочным скважинам и подсчетному блоку в пределах уступа карьера;
- 4) Рассчитывается объем блока ( $V$ ) по формулам призмы:

$$1) V = \frac{S_1 + S_2}{2} \times h \text{ при } S_1 - S_2 \leq 40\%$$

или усеченной пирамиды:

$$2) V = \frac{S_1 + S_2 + \sqrt{S_1 \times S_2}}{3} \times h \text{ при } S_1 - S_2 > 40\%$$

где:  $S_1$  и  $S_2$  - площадь верхних и нижних горизонтов, м<sup>2</sup>;

$h$  - высота уступа, м.

5) В пределах горизонтов уступа выделяются участки некондиционных руд, предусмотренные к отдельной выемке;

6) Определяют запасы руды (Q) и металла (P) в подсчетном блоке в пределах уступа карьера по формулам:

$$3) Q = V \times d,$$

$$4) P = \frac{Q \times C}{100},$$

где:  $V$  – объем блока, м<sup>3</sup>;

$d$  – объемная масса руды, т/м<sup>3</sup>;

$C$  - среднее содержание полезного компонента в блоке, %.

Уступ карьера отрабатывается последовательно с разделением его на очистные блоки. Оценка средних значений мощности и содержаний полезных компонентов при пересчете запасов сырья в очистных блоках проводится с учетом данных опробования всех дополнительных разведочных выработок – скважин эксплуатационной разведки и буровзрывных скважин.

При подземной разработке месторождений подсчет запасов полезных ископаемых выполняется способами эксплуатационных блоков, вертикальных или горизонтальных параллельных сечений.

Способ эксплуатационных блоков применяется для подсчета запасов маломощных жильных или пластовых месторождений. Блоками являются части рудного тела, оконтуренные и опробованные с четырех сторон: сверху и снизу штреками или штольнями, а по бокам – восстающими. Рудные тела вскрываются горными выработками на всю мощность по простиранию и восстанию. Последовательность подсчета запасов в эксплуатационном блоке следующая: 1) расчет средних значений мощности и содержания полезного компонента по каждой выработке; 2) определение средней мощности и среднего содержания по-



лезного компонента по блоку; 3) измерение или расчет площади блока на вертикальной или горизонтальной проекциях с поправкой на угол падения рудного тела, или определение истинной площади в плоскости падения рудного тела; 4) расчет объема блока, определение запасов руды и металла в блоке. Способ эксплуатационных блоков позволяет оперативно пересчитывать запасы по элементам блока. Например, данные по горизонтам распространяются на высоту потолочин, а по восстающим – на межкамерные целики. По мере развития горноподготовительных работ запасы по элементам эксплуатационного блока регулярно пересчитываются.

### ПОДСЧЕТ ЗАПАСОВ МИНЕРАЛЬНОГО СЫРЬЯ С ИСПОЛЬЗОВАНИЕМ КОМПЬЮТЕРНЫХ ТЕХНОЛОГИЙ

Для подсчета запасов полезных компонентов при проведении разведки и разработки месторождений с использованием персональных компьютеров создаются банки геологоразведочных данных. Среди них различают банки первичных, промежуточных и итоговых данных.

К банкам первичных данных относятся результаты анализа рядовых, групповых, минералогических проб, испытаний технических и технологических проб, координаты местоположения разведочных выработок, данные искривления скважин, маркшейдерских измерений.

Банки промежуточных данных включают интервалы рудных пересечений, выделенные согласно кондициям, состав руды в них, координаты начала и конца каждого интервала, результаты промежуточных вычислений площади и объемов блоков.

Банки итоговых данных содержат сведения о запасах и качестве руды в подсчетных блоках, а также по участкам, рудным телам и по месторождению в целом с разделением по категориям запасов и сортам полезного ископаемого.

В настоящий период компьютерные технологии используются при подсчете запасов как традиционными методами (геологических и эксплуатационных блоков, параллельных сечений), так и геостатистическими методами. Подсчет запасов полезных компонентов традиционными методами выполняется при

полной или частичной автоматизации вычислительных работ. Полная автоматизация включает выделение рудных пересечений согласно кондициям, оконтуривания рудных тел и подсчетных блоков, а также подсчет запасов руд и полезных компонентов.

При частичной автоматизации оконтуривание рудных тел и подсчетных блоков проводят вручную, а ввод координат точек контура или площади блоков для подсчета запасов руды и полезных компонентов выполняется на ПЭВМ.

Геостатистические методы подсчета запасов минерального сырья заключается в разделении рудного тела на множество ячеек (кластеров, блоков). При построении блочной геостатистической модели месторождения максимально возможный размер элементарного подсчетного блока выбирается исходя из планируемой технологии добычи. Минимальный размер элементарного подсчетного блока должен быть не менее  $\frac{1}{4}$  средней плотности разведочной сети. Считается, что геостатистический способ подсчета запасов позволяет снизить ошибки оконтуривания рудных тел со сложной морфологией и внутренним строением и более точно определить среднее содержание полезного компонента в блоках и залежах на месторождениях 3 и 4 групп сложности.

Для создания моделей месторождений и подсчета запасов минерального сырья имеется ряд компьютерных систем и программ, в которых ГКЗ РФ рекомендует обрабатывать геологоразведочные данные для подготовки проектов горных предприятий, представляемых на экспертизу. К ним относятся компьютерные программы «Datamine» (Великобритания), «Micromine» и «Vulcan» (Австралия), «Techbase» (США), «Итегра» (Россия). Среди них наиболее часто используемым является пакет Micromine. Основными методами подсчета запасов минерального сырья в компьютерной системе «Micromine» являются следующие:

- 1) Полигональный метод;
- 2) Метод обратных расстояний (JDW);
- 3) Обычный (ординарный) кригинг (О.К);

4) Многоиндикаторный кригинг (МИК);

5) Условная симуляция.

Полигональный метод может применяться как при регулярной, так и нерегулярной сети опробования. В этом методе содержание полезного компонента в точке, где опробование не проводилось, принимается равным значению содержания в ближайшей пробе. Коэффициент взвешивания для этой пробы равен 1, для других проб – 0. Полигональный метод хорошо подходит для оценки маломощных жильных рудных тел. Их оценка сводится к простой процедуре взвешивания содержания полезного компонента на мощность рудного тела.

Метод интерполяции обратно пропорционально степени расстояния показывает очень хорошие результаты при равномерной разведочной сети. В этом методе учитываются расстояния ячейки от близлежащих разведочных выработок. Чем дальше находится разведочная выработка от ячейки, тем слабее ее влияние. Метод обратных расстояний учитывает анизотропию распределения интерполируемого компонента. Он наиболее подходит для месторождений, где наблюдается четкий структурный контроль оруденения.

Обычный кригинг обеспечивает минимальную дисперсию отклонений прогнозных значений параметров от фактических. В этом методе значения параметра в ячейке зависят от значений его в ближайших разведочных выработках и от их взаимного расположения. Обычный кригинг применяется для подсчета запасов на месторождениях, где наблюдается четкая закономерность в распределении содержаний ПК в трехмерном пространстве (вариография) (месторождения вкрапленных руд, кор выветривания, меднопорфировых руд).

Многоиндикаторный кригинг включает расчет и моделирование вариограмм при серии бортовых содержаний ПК. Он применяется на метасоматических месторождениях в пределах которых контуры рудных тел устанавливаются по данным опробования.

Условная симуляция является специфическим методом, в котором определяется вероятностное значение содержания ПК в каждой отдельно взятой

точке путем комбинации симулированных моделей. Эти модели имитируют реальные закономерности распределения содержаний ПК в рудном теле.

## ЛЕКЦИЯ 14

### ПОКАЗАТЕЛИ ЭКОНОМИЧЕСКОЙ ЭФФЕКТИВНОСТИ РАЗРАБОТКИ ЭКСПЛУАТИРУЕМЫХ МЕСТОРОЖДЕНИЙ

Показатели экономической эффективности освоения эксплуатируемых месторождений при укрупненных расчетах определяются по формулам:

1) Чистая дисконтированная прибыль (ЧДП)

$$ЧДП = \frac{(\Pi'_ч - K_з) \cdot [(1 + E)^{T_э} - 1]}{(1 + E)^{T_э} \cdot E} - K_\phi,$$

где:  $\Pi'_ч$  - чистая годовая прибыль с амортизационными отчислениями;  $K_з$  - среднегодовые капитальные вложения в эксплуатацию месторождения, руб;  $T_э$  - срок эксплуатации месторождения, лет;  $E$  - норма дисконтирования прибыли;  $K_\phi$  - стоимость основных фондов предприятия на момент оценки месторождения,

$$2) K_\phi = K_o - K_n + ОБ,$$

где  $K_o$  - общие капиталовложения в освоение месторождения, руб;  $K_n$  - предстоящие инвестиции, необходимые для полной отработки промышленных запасов месторождения, руб;  $ОБ$  - оборотные средства, руб.

3) Индекс прибыльности (ИП)

$$ИП = \frac{(\Pi'_ч \cdot \frac{(1 + E)^{T_э} - 1}{E})}{(K_\phi + K_з \cdot \frac{(1 + E)^{T_э} - 1}{E})}$$

4) Срок окупаемости капитальных вложений

$$T_o = \frac{\log \left( \frac{\Pi'_ч - K_з}{K_\phi} \cdot \frac{E}{E - 1} \right)}{\log(1 + E)}$$

Внутренняя норма прибыли ( $ВНП = E_{ВН}$ ) устанавливается по графику изменения величины ЧДП для нескольких значений ставки дисконтирования ( $E$ ).

Экономическая эффективность освоения эксплуатируемых месторождений оценивается на основе рассмотренных показателей с учетом социальных и экологических факторов. Освоение месторождения будет эффективным, если  $ЧДП > 0$ ,  $ИП > 1$ ,  $T_o < 10$  лет,  $ВНП > E$ .

Приведенные показатели экономической эффективности освоения месторождений рассчитывались в условиях стандартного налогообложения. Альтернативным вариантом является оценка эффективности освоения месторождений на основе соглашения о разделе продукции (СРП) между инвестором и государством. Закон о СРП представляет субъекту предпринимательской деятельности на возмездной основе и на определенный срок исключительные права на поиски, разведку, добычу минерального сырья на участке недр, указанном в соглашении.

Соглашение о разделе продукции устанавливает систему платежей, включающую несколько составляющих: 1) доля в прибыльной продукции; 2) роялти, 3) бонусы, 4) рентайс. В соглашении определяются пропорции, по которым прибыль от разработки месторождения делится между государством и инвестором. Роялти представляют собой регулярные платежи за добычу полезных ископаемых. Бонусы включают разовые платежи, уплачиваемые при заключении соглашения о разделе продукции. Рентайс взимаются в форме ежегодных платежей за проведение поисковых и разведочных работ. В течении всего срока действия соглашения о разделе продукции инвестор осуществляет выплату следующих налогов: 1) налог на добычу полезных ископаемых (с коэффициентом 0,5); 2) налог на прибыль; 3) платежи по социальному и медицинскому страхованию своих работников; 4) платежи в государственный фонд занятости населения Российской Федерации; 5) платежи в пенсионный фонд Российской Федерации. Снижение налогового бремени при реализации горных проектов на основе соглашения о разделе продукции позволяет инвесторам уменьшить сроки окупаемости капиталовложений ( $T_o$ ) и получения чистой прибыли. Это приводит к улучшению экономических условий разработки месторождений.

Инвестиционные проекты, составленные на условиях соглашения о разделе продукции по месторождениям углеводородов: Сахалин-1, Сахалин-2, Харьягинское, Самотлорское. По рудным месторождениям в перечень для разработки на условиях соглашения о разделе продукции включены Яковлевское месторождение железа в Белгородской области, Куранахская группа месторождений Au в республике Саха (Якутия), Тасеевское месторождение золота в Читинской области.

Важными показателями при проведении оценочных расчетов является критический объем производства товарной продукции ( $Q_{км}$ ) или добычи минерального сырья ( $Q_{кс}$ ), обеспечивающие безубыточную деятельность предприятия. Критический объем (точка безубыточности) означает объем реализации товарной продукции, при котором выручка от ее реализации покрывается расходами на создание продукции без получения прибыли. Он определяется по формуле:

$$5) Q_{км} = \frac{3_c}{Ц - 3_v}$$

где:  $Q_{км}$  - критический объем реализации товарной продукции, т/год;  $3_c$  - постоянные затраты на весь объем, р;  $3_v$  - переменные затраты на единицу реализации продукции, р/т;  $Ц$  - цена единицы товарной продукции, р/т.

Критический объем добычи минерального сырья ( $Q_{кс}$ ) при выпуске одного вида товарной продукции определяется из выражения:

$$6) Q_{кс} = \frac{Q_{км}}{j}$$

где:  $j$  - выход товарной продукции с 1 т сырья, доли ед.

Уменьшение постоянных (или переменных) расходов ведет к снижению точки безубыточности и улучшению финансового состояния горного предприятия, где большое влияние на изменение критического объема добычи сырья ( $\Delta Q_{кс}$ ) оказывает цена товарного продукта:

$$7) \Delta Q_{кс} = \frac{3_c \times (Ц_{сф} - Ц_{ск})}{(Ц_{сф} - 3_v) \times (Ц_{ск} - 3_v)}$$

где:  $C_{cn}$ ,  $C_{cf}$  - соответственно прогнозная и фактическая цены товарного продукта, р/т.

Экономическая оценка месторождений предполагает наряду с расчетом основных показателей эффективности и определением точки безубыточности установление степени риска (устойчивости) инвестиционных горных проектов.

Риск инвестиций означает вероятность невозвращения инвестиционных средств при осуществлении проекта. Альтернативной вероятностью того, что данный проект обеспечит возврат сделанных инвестиций, является устойчивость проекта. Факторы риска делятся на внутренние, в определенной степени поддающиеся контролю, и внешние, на которые инвестор не может повлиять. К внутренним факторам риска в горной промышленности, относятся: 1) точность и достоверность оценок запасов и средних содержаний полезных компонентов в недрах и добытом сырье; 2) правильность оценок условий добычи и переработки минерального сырья; 3) достоверность определения расчетных экономических показателей.

Внешние факторы риска включают:

1) политические (внутриполитическая и внешнеполитическая напряженность);

2) финансово-экономические (экономический спад, высокий уровень инфляции, рост цен на энергетические ресурсы, увеличение транспортных тарифов);

3) законодательные (ужесточение налогового законодательства, повышение таможенных сборов);

4) чрезвычайные ситуации (стихийные бедствия и т.п.), неблагоприятные для реализации инвестиционных проектов.

Критериями риска проекта являются оценки вероятности событий:

$$ЧДП > 0, ИП > 1, ВНП > E.$$

По уровню риска инвестиций в добычу полезных ископаемых выделяют четыре области риска:

- 1) минимального риска (уровень риска 10-25%);
- 2) среднего риска (уровень риска 25-50%);
- 3) повышенного риска (уровень риска 50-60%);
- 4) особого риска (уровень риска 60-75%).

Дифференциация предприятий – недропользователей по областям риска проводится по следующим критериям: 1) морфология тел полезных ископаемых; 2) виды полезных ископаемых, определяющие их ценность; 3) способ добычи (открытый, подземный, скважинный); 4) географо-экономические условия разработки.

На основе экспертных оценок горных предприятий России по двум критериям (вид полезного ископаемого и способ добычи) в область минимального риска отнесены нефтегазодобывающие компании, в область среднего риска – предприятия, осуществляющие добычу сырья открытым способом (кроме угольных) и предприятия по добыче благородных, цветных металлов и драгоценных камней подземным способом, в область повышенного риска - угледобывающие разрезы, в область особого риска – угольные шахты.

## **ЛЕКЦИЯ 15**

### **ГЕОЛОГО-ЭКОНОМИЧЕСКАЯ ОЦЕНКА ТЕХНОГЕННЫХ МЕСТОРОЖДЕНИЙ**

Техногенные месторождения – это скопление минеральных веществ, образовавшихся в результате складирования отходов добычи полезных ископаемых, обогатительного, металлургического и других производств, качество и количество которых позволяет осуществлять их добычу и переработку на рациональной экономической основе.

Состав и строение техногенных месторождений зависит от геолого-промышленного типа исходного природного месторождения, способа добычи и технологической схемы переработки минерального сырья, условий складирования и сроков хранения отходов.

В соответствии с этим они подразделяются на:



- 1) сырье, образовавшееся в результате разработки полезных ископаемых (отвалы забалансовых руд, вскрышных и вмещающих пород);
- 2) отходы, сформировавшиеся в процессе переработки минерального сырья (шламо- и хвостохранилища, отходы металлургического, химического и других производств).

Изучение техногенных месторождений на стадиях разведочных работ, эксплуатационной разведки сопровождается их комплексной геолого-экономической оценкой. Она включает оценку геологических и горнотехнических условий освоения месторождений, технологических свойств техногенного сырья, расчет технико-экономических показателей оценки месторождений с учетом социальных и экологических последствий их разработки.

Техногенные месторождения для целей разведки делятся на две группы, различающиеся по морфологии, внутреннему строению и гранулометрическому составу.

В первую группу входят отвалы, сложенные отходами добычи полезных ископаемых, энергетического (золоотвалы) и металлургического (шлаки, кеки) переделов. По форме они представлены плоскими, пластообразными и террасированными, коническими и гребневидными образованиями, сложенными разнотернистым материалом с размером кусков от мм до десятков сантиметров.

Ко второй группе относятся шламохранилища и хвостохранилища, имеющие плоскую поверхность, с нижней границей, определяемой рельефом местности, в которой они размещаются. Материал хвостохранилищ мелкозернистый или тонкодисперсный.

Запасы техногенного сырья делятся на предварительно оцененные и разведанные в зависимости от степени изученности качественных свойств, определяющих внутреннее строение месторождений. Для определения качества вторичного сырья последуют его минеральный и химический состав, содержание полезных компонентов и вредных примесей и характер их пространственного распределения в пределах техногенных залежей. При опробовании шлакоотва-

лов изучают текстурные особенности шлаков, которые по физическому состоянию делятся на гранулированные и литые.

Гранулированные шлаки представляют собой мелкозернистый (2-5мм) сыпучий материал. В литых шлаках устанавливают размеры и характер строения зерен и агрегатов соединений, содержащих полезные компоненты, а также их физико-механические свойства (плотность, истираемость, кислотостойкость, водопоглощаемость, вязкость). Для изучения качества техногенного сырья, предназначенного для использования в стройиндустрии, проводят техническое опробование для определения насыпной и минералогической плотности, гранулярного состава, влажности, прочности, упругости.

По инженерно-гидрогеологическим условиям техногенные месторождения делятся на сухие (маловлажные), влажные и обводненные. К маловлажным относятся отвалы вскрышных и вмещающих пород, специальные отвалы некондиционных руд, осушенные шламо-, шлако- и хвостохранилища. Влажные и обводненные техногенные месторождения включают частично осушенные действующие хвостохранилища, а также законсервированные хвостохранилища, на 40% и более покрытые водой. В процессе инженерно-гидрогеологических исследований техногенных образований, обрабатываемых открытым способом (карьером) изучается степень обводненности месторождения поверхностными и подземными водами, устанавливается положение уровня грунтовых вод, рассчитываются возможные водопритоки в эксплуатационные выработки, определяются физико-механические свойства мерзлых и талых пород, оценивается возможность возникновения оползней.

Если техногенная залежь обрабатывается с применением геотехнологических методов (кучного химического и бактериального выщелачивания), изучаются основные физико-химические параметры сырья (пористость, коэффициент фильтрации, водоотдача), определяющие условия эксплуатации.

Оценка технологических свойств техногенных образований в связи с более низким содержанием в них полезных компонентов в сравнении с природными

месторождениями является главной задачей их изучения. Из техногенного сырья сначала отбираются минералого-технологические пробы, в которых определяют содержание ценных компонентов и вредных примесей, гранулометрический состав, физико-механические свойства. Затем производится отбор малообъемных технологических проб массой от нескольких кг до 50кг, характеризующих отдельные типы и сорта техногенного сырья по разведочным пересечениям. По выделенным технологическим типам и сортам в процессе разведки отбираются лабораторные и укрупнено-лабораторные пробы массой от 0,1 до первых тонн для выбора рациональной схемы переработки сырья, изучения распределения основных и попутных компонентов по продуктам обогащения. Завершается оценка технологических свойств сырья отбором полупромышленных проб массой от нескольких тонн до нескольких сотен тонн для уточнения схем и показателей переработки отвалов.

При проведении технологических испытаний также оценивается возможность предварительного обогащения техногенного сырья (радиометрического, в тяжелых суспензиях, отсадкой). Масса технологических проб, отбираемых для испытаний обогатимости радиометрическими методами, должна быть не менее 2-3 тонн.

Переработка техногенного сырья обычно проводится на действующих горных предприятиях. Важным горно-технологическим показателем оценки техногенного месторождения является годовая производственная мощность рудника по переработке отходов ( $A_T$ ), определяемых по формуле:

$$1) A_T = Q_T / j_T,$$

где:  $Q_T$  - свободная мощность на обогатительной фабрике (металлургическом заводе) по товарной продукции, т/год;

$j_T$  - выход товарной продукции, получаемой из 1т добытого сырья, доли ед.

Он устанавливается по формуле:

$$2) j_T = \frac{C_c \times K_u}{C_T},$$

где:  $C_c$ ,  $C_T$  - содержание полезного компонента в добытом сырье и товарной продукции, %;

$K_{и}$  – коэффициент извлечения полезного компонента в товарную продукцию, доли ед.

Если при освоении техногенного месторождения попутно используются нерудные составляющие для производства стройматериалов, выход строительной продукции определяется отношением ее объема к величине объема переработанных отходов.

Экономическая оценка эффективности освоения техногенных месторождений, как и при оценке первичных природных месторождений, включает определение следующих показателей:

- 1) Общая величина инвестиций;
- 2) Эксплуатационные затраты;
- 3) Годовая прибыль от реализации товарной продукции;
- 4) Чистая дисконтированная прибыль;
- 5) Индекс прибыльности;
- 6) Срок окупаемости инвестиций;
- 7) Внутренняя норма прибыли.

Народнохозяйственный эффект ( $\mathcal{E}_{нх}$ ) от освоения техногенного месторождения рассчитывается по формуле:

$$3) \mathcal{E}_{нх} = \mathcal{E}_{ком} + \mathcal{E}_{эк} + \mathcal{E}_c + \mathcal{E}_{соп}$$

где:  $\mathcal{E}_{ком}$  – коммерческий эффект, равный чистой дисконтированной прибыли (ЧДП) за весь срок разработки месторождения;

$\mathcal{E}_{эк}$ ,  $\mathcal{E}_c$  – экономический и социальный эффекты;

$\mathcal{E}_{соп}$  – сопряженный эффект от эксплуатации техногенного месторождения, возникающий в геологоразведочной отрасли ( $\mathcal{E}_{гр}$ ) и строительстве ( $\mathcal{E}_{ст}$ ).

Экологический эффект от разработки техногенного месторождения возникает вследствие уменьшения вредного воздействия на окружающую среду. При

освоении техногенного месторождения образуется также социальный эффект вследствие увеличения занятости населения, создания новых рабочих мест.

Эффект в геологоразведке возникает вследствие экономии затрат, которые пришлось бы осуществлять на поиски и разведку запасов полезных ископаемых взамен обрабатываемых техногенных ресурсов.

Эффект в строительстве образуется вследствие экономии инвестиций, обусловленной размещением техногенного сырья на поверхности и резким сокращением объемов строительных (горно-капитальных) работ.

## ЛЕКЦИЯ 16

### СОПОСТАВЛЕНИЕ ДАННЫХ РАЗВЕДКИ И РАЗРАБОТКИ МЕСТОРОЖДЕНИЙ ТВЕРДЫХ ПОЛЕЗНЫХ ИСКОПАЕМЫХ

Основным **критерием** достоверности разведанных запасов ПИ является степень их подтверждения в процессе эксплуатации месторождения. Сопоставление данных разведки и разработки и анализ причин их расхождения производятся совместно организациями, разведывавшей и разрабатывающей месторождение. При этом горное предприятие, разрабатывающее месторождение обязано подготовить все необходимые материалы геолого-маркшейдерского обслуживания, полученные в процессе эксплуатации и проанализировать их совместно с геологоразведочной организацией. Сопоставление данных разведки и эксплуатации должно осуществляться по всем участкам с погашенными, подготовленными и готовыми к отработке запасами, а также по площадям, где проведено или намечается списание запасов в связи с их неподтверждением или по технико-экономическим причинам.

Сопоставление данных разведки и разработки производится:

- 1) по телам полезного ископаемого в контурах запасов подсчетных блоков, ранее утвержденных ГКЗ (ТКЗ);
- 2) по этим же телам, но с учетом запасов, дополнительно выявленных при эксплуатационной разведке и разработке месторождения за контурами

подсчетных блоков ранее утвержденных запасов, на сопряженных площадях;

- 3) с учетом новых тел полезного ископаемого, выявленных при разработке или доразведке месторождения в пределах ранее известных рудовмещающих зон.

Сопоставление данных разведки и эксплуатации проводится отдельно по подсчетным блокам и телам полезного ископаемого, разрабатываемых различными способами (открытым, подземным, комбинированным), а также отдельно по участкам, разведанным с помощью различных технических средств (буровыми скважинами, горными выработками, сочетанием скважин и горных выработок, геофизическими методами).

При этом проводится сравнение:

- 1) представлений об особенностях геологического строения месторождения, полученных на стадиях его разведки и эксплуатационной разведки;
- 2) подсчетных параметров (мощности, площади тел, содержания полезных компонентов, объемной массы руды), установленных по данным разведки и разработки;
- 3) запасов руды и металлов, разведанных и выявленных при эксплуатации месторождения;
- 4) природных разновидностей, технологических типов и сортов руд;
- 5) гидрогеологических и горнотехнических условий разработки месторождения.

Данные разведки и разработки (геологические и гидрогеологические особенности месторождения, мощности, площади и запасы рудных тел, средние содержания полезных компонентов, объемная масса руд) сравниваются в одних и тех же границах сопоставления.

При характеристике особенностей геологического строения месторождения, положенных в основу подсчета запасов и полученных при эксплуатационной разведке, сопоставляются условия залегания и характер выклинивания

рудных тел, их морфологические типы, размеры рудных залежей по простиранию, падению и мощности, степень сложности формы залежей по величине контурного модуля, изменчивость параметров рудных тел (мощности, содержания полезного компонента). По данным разведки и разработки месторождения определяются степень пространственного совпадения рудных тел и ошибки геометризации. Сравнение представлений об особенностях геологического строения месторождения проводится с использованием специальных графических материалов. К ним относятся планы основных горизонтов или уступов; планы подэтажей в контурах участка сопоставления; разрезы, отстраиваемые в опорных маркшейдерских осях, совпадающих с подсчетными разрезами по данным разведки месторождения.

Для надежной статистической обработки информации в пределах подсчетных блоков выделяются элементарные блоки сопоставления. Под элементарным блоком понимается часть подсчетного блока, установленного разведкой в границах эксплуатационного этажа или уступа, однородного по геологическому строению и имеющего соответствующую категоризацию запасов.

Площади блоков определяют путем непосредственных замеров на вертикальных проекциях или параллельных разрезах в зависимости от способа подсчета запасов. В контуре каждого элементарного блока определяются средние значения мощности рудных тел и запасы руды. Среднее содержание металла в элементарном блоке определяется как средневзвешенное на мощность единичных разведочных пересечений.

Подсчет запасов руды по данным разработки проводится по элементарным или эксплуатационным блокам, а также по сумме данных эксплуатационной разведки, опробования горноподготовительных, нарезных и очистных выработок в границах участка сопоставления.

При сравнении за 100% принимаются разведочные данные утвержденного ГКЗ (ТКЗ) подсчета запасов. Величина расхождения (Р) между запасами, под-

считанными по данным разведки ( $Q_p$ ) и установленными по данным разработки месторождения ( $Q_s$ ) определяется по формуле:

$$1) P = \frac{Q_s - Q_p}{Q_p} \times 100\%$$

Аналогично определяются расхождения в значениях других подсчетных параметров: мощности ( $M$ ), площади ( $S$ ), среднего содержания ( $\bar{C}$ , коэффициента рудоносности ( $K_p$ ), объемной массы ( $d$ ), выхода товарной продукции (общего и по сортам).

В результате сравнения значений подсчетных параметров и запасов рудных залежей устанавливаются итоговые расхождения по отдельным блокам, рудным телам и участку сопоставления. Выявленные расхождения в подсчетных параметрах и запасах руды и металла должны быть тщательно проанализированы, определены величины случайных и систематических погрешностей определения запасов, подсчетных параметров и качества руд.

Средняя случайная (среднеквадратическая) погрешность вычисляется по формуле:

$$2) \sigma = \sqrt{\frac{\sum_{i=1}^n (d_i - \bar{d})^2}{n}},$$

где:  $d_i$  - расхождение в запасах (подсчетных параметрах, качестве руд) в блоке по данным разведки и разработки;

$\bar{d}$  - средняя абсолютная систематическая погрешность определения запасов, подсчетных параметров и качестве руд. Она определяется по формуле:

$$3) \bar{d} = \sqrt{\frac{\sum_{i=1}^n d_i}{n}},$$

где:  $n$  - число определений параметра.

Средняя относительная систематическая погрешность рассчитывается по формуле:

$$4) d_r = \frac{\bar{d} \cdot 100}{C_0},$$

где:  $C_0$  - средняя по выработке величина запасов (параметра рудной залежи, качества руд), оцененная по данным разведочных работ.



Значимость систематической погрешности оценивается по критерию Стьюдента. При выявлении значимых систематических расхождений между данными разведки и разработки месторождения, выясняются причины этих расхождений. Возможными причинами расхождений в запасах, подсчетных параметрах и качестве руд могут быть как погрешности разведки, так и разработки месторождений.

К основным недостаткам разведки месторождений, обусловившим значительные расхождения, относятся:

- 1) Неправильное понимание геологических особенностей месторождения;
- 2) Недостаточная плотность разведочной сети;
- 3) Отсутствие или малый объем подземных горных выработок (штреков, восстающих);
- 4) Низкая достоверность данных бурения;
- 5) Наличие избирательного выкрашивания или истирания полезных минералов (молибденит, графит) при опробовании рудных тел.

Причинами возникновения погрешностей определения запасов, подсчетных параметров и качества руд по данным разработки являются:

- 1) Недостаточная плотность сети эксплуатационной разведки;
- 2) Выборочная отработка богатых руд;
- 3) Неполное пересечение рудных тел разведочными и нарезными выработками;
- 4) Необоснованный перевод отдельных участков балансовых руд в забалансовые;
- 5) Невысокое качество опробования в процессе эксплуатационной разведки;
- 6) Разведка и отработка рудных тел при разных параметрах кондиций.

Для оценки подтверждаемости представлений о технологических свойствах полезного ископаемого сравниваются технологические показатели, принятые при утверждении запасов, с установленными при разработке месторож-

дения. К ним относятся промышленные типы и сорта руд, их пространственное распределение, показатели, определяющие технологические свойства руд (минеральный состав рудных включений, содержание полезных компонентов и вредных примесей), показатели обогащения и переработки минерального сырья, качество получаемой продукции.

При сопоставлении гидрогеологических и горнотехнических условий месторождения при его разведке и разработке сравниваются данные о водопритоках в горные выработки, составе и свойствах шахтных и карьерных вод, физико-механических свойствах полезных ископаемых и вмещающих пород, степени их трещиноватости, о развитии разрывных нарушений, закарстованности, участков многолетнемерзлых пород, о природной газоносности отложений.

## **Лекция 17**

### **ГЕОФИЗИЧЕСКИЕ ИССЛЕДОВАНИЯ НА ГОРНЫХ ПРЕДПРИЯТИЯХ**

Основными задачами геофизических исследований при эксплуатации месторождений являются:

- 1) Выявление благоприятный для размещения полезных ископаемых геологических структур;
- 2) Обнаружение тел полезных ископаемых на флангах и глубоких горизонтах месторождений в пространстве между выработками;
- 3) Определение мощности и контуров тел полезных ископаемых, условий их залегания;
- 4) Оценка качества полезных ископаемых;
- 5) Уточнение гидрогеологических условий месторождений;
- 6) Оценка состояния массивов горных пород и прогнозирование геодинамических процессов.

Геофизические исследования в зависимости от целей, решаемых задач и условий проведения работ выполняются в наземном, скважинном и подземном вариантах. Все геофизические методы в зависимости от природы физических

полей подразделяются на гравиметрические, магнитные, электромагнитные, радиоволновые, сейсмические, радиометрические и термические.

Особенность применения методов наземной геофизики на действующих горных предприятиях выражается в их детальности, крупномасштабности, сложности учета геометрии выработок, наличии техногенных полей.

**Гравиметрические методы**, базирующиеся на оценке гравитационных аномалий, позволяют определить глубину залегания, форму и размеры тел полезных ископаемых, выявить блоки плотных и закарстованных пород, зоны трещиноватых и брекчированных пород. По положительным гравитационным аномалиям изучают рудные месторождения хромита, барита, по отрицательным аномалиям – месторождения каменной соли, ископаемых углей.

**Магнитные методы** основаны на изучении магнитных аномалий, вызванных различной магнитной восприимчивостью горных пород и полезных ископаемых. Они применяются для оценки магнетитовых руд, алмазоносных кимберлитовых трубок, бокситовых руд, золотоносных россыпей.

**Электромагнитные методы** исследования массивов горных пород предназначены для выявления и изучения аномалий в электромагнитных полях. Среди них наиболее распространенными являются методы естественного поля, заряженного тела, вызванной поляризации, кажущегося сопротивления, пьезоэлектрический, магнито-теллурический. С их помощью изучают сульфидные и угольные месторождения, оконтуривают рудные тела, пласты антрацита и графита, выявляют дайки, разрывные нарушения.

Высокочастотные **радиоволновые методы** (индуктивные, радиоволнового просвечивания, интерференционные) применяются для определения местоположения и размеров рудных тел, залежей угля, графита, обнаружения тектонических нарушений и обводненных зон.

**Сейсмические методы** (отраженных волн, корреляционный преломленных волн) характеризуют строение и состояние массивов горных пород. Их используют при разведке и инженерно-геологических изысканиях: изучении зон

трещиноватости, разломов, карстовых полостей, выветрелых горных пород, а также при оценке параметров упругости и прочности горных пород.

**Радиометрические методы**, фиксирующие естественные радиоактивные поля, применяются при изучении месторождений урановых руд, при выявлении разломов, зон трещиноватости.

Геофизические методы исследования скважин (каротаж) основаны на изучении в них различных полей. По данным каротажа строят геологические разрезы, оценивают структуру месторождений, расчленяют толщи по литологическим признакам, выявляют полезные ископаемые, определяют физические свойства горных пород. Наиболее распространенными являются следующие виды каротажа скважин: электрический, магнитный, акустический, термический, радиоактивный, фотометрический, газовый. Для рудных месторождений наибольшее значение имеют электрический, радиоактивный и магнитный каротажи. С помощью электрического каротажа осуществляется расчленение разрезов скважин на медноколчеданных месторождениях по удельному сопротивлению или проводимости. При радиоактивном каротаже на урановых месторождениях наиболее часто применяют методы ГК, НГК, ГГК-С. Магнитный каротаж на месторождениях железных руд проводится методом КМВ с использованием скважинных каппометров. Используется также комплексная аппаратура электромагнитного каротажа для измерения электропроводности и магнитной восприимчивости пород и руд.

Для контроля за техническим состоянием рудных скважин применяются специальные геофизические методы. К ним относятся инклинометрия, предназначенная для измерения углов отклонения оси скважины от вертикали (зенитное искривление) и от плоскости разведочного разреза (азимутальное искривление), и кавернометрия, с помощью которой определяют фактический диаметр скважины.

При проведении гидрогеологических исследований на разрабатываемых месторождениях для выделения фильтрующих горизонтов, выявления и изуче-

ния водопритоков, оценки дебитов и минерализации подземных вод, определения значений коэффициентов фильтрации используются такие геофизические методы как термометрия, резистивиметрия, расходометрия, барометрия. Термометры сопротивлений применяют для непрерывного или поточечного измерения температур в скважинах. Резистивиметрия служит для измерения удельного электрического сопротивления промывочной жидкости. Расходометрия предназначена для определения скорости перемещения жидкости по скважине. Барометрия используется для установления давления по стволу скважины.

Методы подземной (шахтной) геофизики применяют для изучения подземного пространства с помощью источника и приемника поля, помещенных в горных выработках и скважинах подземного бурения. Основное назначение этих методов заключается в оперативном обеспечении геолого-геофизическими результатами процесса разведочных работ и подготовки эксплуатационных блоков, изучения гидро- и инженерно-геологических условий освоения месторождений, прогнозирования геодинамических процессов. В подземной геофизике получили распространение различные варианты методов электро-, грави-, термо-, магнито- и сейсморазведки, геоакустики и др. Электропрофилирование применяется для оконтуривания рудных тел с низким удельным сопротивлением, метод заряда - для установления сплошности рудных залежей, метод вызванной поляризации – для выделения участков наиболее обогащенных руд, фиксации вкрапленных руд.

С помощью подземной гравиразведки решаются следующие задачи:

- 1) Ведение поисков в межвыработочном пространстве рудных залежей, не выявленных при разведке;
- 2) Выяснение условий залегания, формы и размеров рудных залежей;
- 3) Определение литологических и тектонических контактов пород с разной плотностью;
- 4) Обнаружение проявлений глубинного карста, пустот в продуктивных толщах, зон обрушения;

5) Установление плотностных характеристик толщ горных пород между горизонтами.

Методы подземной магниторазведки позволяют выяснить природу магнитных аномалий, вести поиск намагниченных тел в окрестностях выработок и забойном пространстве, выявить их пространственное положение, формы, размеры, элементы залегания.

Радиоволновые методы в шахтно-рудничном варианте используются для решения следующих вопросов:

- 1) Оценка рудоносности блоков пород между выработками для целенаправленного ведения горно-буровых работ;
- 2) Выяснение особенностей морфологии, размеров, условий залегания тел полезных ископаемых – уточнение контуров, выделение мест разрыва сплошности, апофиз и пережимов;
- 3) Контроль за отработкой эксплуатационных блоков с целью предотвращения потерь и разубоживания полезного ископаемого.

Применение подземных радиоволновых методов дало положительные результаты на медно-никелевых, медноколчеданных, полиметаллических, железорудных месторождениях.

Сейсмические и геоакустические методы подземной геофизики позволяют определить упругие свойства горных пород, изучать степень их трещиноватости, исследовать напряженное состояние массива, выявлять подземные полости и зоны разломов, оконтуривать рудные залежи, угольные и соляные пласты.

## **ЛЕКЦИЯ 18**

### **ГИДРОГЕОЛОГИЧЕСКИЕ И ИНЖЕНЕРНО-ГЕОЛОГИЧЕСКИЕ ИССЛЕДОВАНИЯ ПРИ ЭКСПЛУАТАЦИИ МЕСТОРОЖДЕНИЙ**

Основными задачами гидрогеологических исследований на стадии разработки месторождений являются:

- 1) определение характера взаимосвязи подземных и поверхностных вод;
- 2) изучение водообильности и водопроницаемости пород;

3) установление возможных водопритоков в горных выработках;

4) исследование агрессивности подземных вод и возможности их использования для бытового и промышленного водоснабжения.

Гидрогеологические исследования при открытой разработке месторождений карьерами включают: 1) наблюдение за режимом водопритока и уровнем подземных вод; 2) проведение откачек и нагнетаний вод; 3) изучение состава и свойств воды; 4) гидрогеологическая съемка.

Наблюдение за режимом притоков подземных и поверхностных вод в карьере осуществляется по системе ориентировочных точек. По мере развития карьера их количество пополняется и изменяется. Для установления режима водопритоков проводятся следующие наблюдения:

1) определение дебита наиболее крупных концентрированных выходов воды в откосах уступов и на дне карьера;

2) оценка единичных расходов потоков воды, просачивающихся на откос уступа (траншеи) карьера на характерных участках, а также расхода воды, поступающей в водосборники;

3) исследование поглощения атмосферных, поверхностных и технических вод;

4) изучение и прогнозирование динамики изменения депрессионной воронки во времени и пространстве по мере развития фронта горных работ.

Частота режимных наблюдений за водопритоками в карьерах должна быть не менее 2-3 раз в месяц, а в периоды весеннего снеготаяния и ливневых дождей – 1 раз в три дня или ежедневно.

На месторождениях с простыми гидрогеологическими условиями режимные наблюдения за водопритоками проводят по центральному водоотливу, на обводненных карьерных полях – по пунктам, расположенным по всему контуру горных работ. Для уточнения водопроницаемости горизонтов в карьерах выполняются кратковременные пробные или опытные откачки вод. Линии сква-

жин или шурфов ориентируют по направлению потока подземных вод и перпендикулярно к нему.

Наливы в скважины и шурфы проводятся для приближенного определения проницаемости и поглощения воды в горизонтах водоносных пород. Для изучения фильтрационных характеристик, трещиноватости пород по величине удельного водопоглощения осуществляются опытные нагнетания вод в выработки.

Состав, температура и другие характеристики вод определяются по сети наблюдательных пунктов в карьерах. Агрессивность подземных вод к металлам и бетону устанавливается по величине pH, содержанию в них свободных кислорода, угольной ( $H_2CO_3$ ) и серной ( $H_2SO_4$ ) кислот. Качество подземных вод и возможность их использования для питья, в технических целях или сельском хозяйстве оцениваются в соответствии с нормами и стандартами.

Гидрогеологическая съемка должна охватывать все карьерное поле и прилегающую к нему площадь на расстоянии не менее 1 километра. Съемка проводится в период сезонных изменений режима поверхностных водотоков, а при строительстве карьера – каждый месяц. Она выполняется на основе геологического плана карьера масштаба 1:10 000. Он включает контуры горных работ, некоторые нарушения, трещинные зоны, водоносные горизонты и водоупоры, участки деформаций уступов. Результаты гидрогеологической съемки отображают на геолого-маркшейдерских планах, планах гидроизогипс и гидроизопьез (одинаковых уровней напора подземных вод). На основании полученных при гидрогеологических исследованиях в карьерах данных рассчитывается водоотлив.

Гидрогеологические наблюдения при подземной разработке месторождений на рудниках и шахтах предназначены для установления режима подземных вод, условий формирования водопритока, его зависимости от развития очистных работ на горизонте и подготовительных работ на глубину. Для исследования связи поверхностных и подземных вод, ее влияние на водопритоки изуча-



ется поверхность шахтного поля. На ней выделяются участки повышенной фильтрации атмосферных осадков и поверхностных вод, поглощения сбрасываемых шахтных вод. В подземных горных выработках, опережающих, дренажных и гидрогеологических скважинах выполняются наблюдения за режимом подземных вод. Они позволяют установить суммарные и погоризонтные поступления воды в шахту, динамику изменения депрессионной воронки во времени и пространстве, определить роль тектонических нарушений в обводнении месторождения, выявить гидрогеологические параметры водоносных горизонтов и комплексов, химический состав и свойства подземных вод. Для прогнозирования величины водопритоков в шахту определяют удельные водопритоки на 1 м понижения в центре депрессионной воронки, на 1 м глубины отработки месторождений, на единицу длины горной выработки, на 1 тонну добытого полезного ископаемого.

Инженерно-геологические исследования при эксплуатации месторождений выполняются для:

- 1) определения физико-механических свойств вмещающих пород и полезных ископаемых в массиве и отбитой горной массы;
- 2) уточнения структуры разрабатываемых и отвальных массивов;
- 3) оценки устойчивости и деформаций стенок горных выработок, бортов карьеров и отвалов;
- 4) установления проявлений горных ударов, внезапных выбросов пород и газа;
- 5) разработки мероприятий по предотвращению оползней, провалов, обрушений.

На месторождениях со сложными инженерно-геологическими условиями, разрабатываемых открытым способом – карьерами уточняют физико-механические свойства горных пород и полезных ископаемых.

При лабораторных испытаниях образцов определяют следующие характеристики:

1) для твердых и полутвердых пород – влажность, плотность и объемную массу, хрупкость, морозостойкость, сопротивление сжатию.

2) для глинистых пород – плотность и объемную массу, пористость, влажность, водопроницаемость, просадочность, набухаемость, зерновой состав;

3) для песчаных пород – зерновой состав, влажность, плотность и объемную массу, влагоемкость, водоотдачу, угол естественного откоса.

Полный комплекс физико-химических испытаний проводится по контрольным пробам.

Для остальных проб устанавливают только расчетные параметры (объемную массу, влажность, пористость, угол внутреннего трения, сцепление). На карьерах из каждой разновидности пород отбирают по 2-3 контрольные пробы на каждые 50-75 метров продвижения фронта горных работ и на 10-20 метров углубки карьера.

Изучение деформаций пород в карьере и устойчивости отвалов включает:

1) описание признаков деформации откосов и дна карьера (трещины, оползни, обвалы, провалы);

2) выявление связи деформаций пород с механическими нарушениями и интенсивностью выветривания пород в откосах;

3) исследование влияния обводненности пород на развитие деформации откосов уступов;

4) определение воздействия взрывных работ на развитие деформации откосов.

Сопротивление сдвигу горных пород определяется срезом больших призм, монолитов, целиков породы в шурфах.

Инженерно-геологические исследования при подземной разработке месторождений проводятся для решения следующих задач: 1) уточнение физико-механических свойств горных пород и полезных ископаемых; 2) изучение трещиноватости и тектонической нарушенности пород; 3) установление характера и интенсивности развития инженерно-геологических явлений (вывалов, об-

рушений, проседания пород); 4) оценки проявления горного давления в подземных выработках и деформаций поверхности, связанных с ведением добычных работ.

Наиболее детально на рудниках изучают физико-механические свойства пород в зонах повышенной трещиноватости, брекчирования, тектонической нарушенности, выветривания.

Результаты инженерно-геологических исследований при открытой и подземной разработке месторождений используются для следующих целей:

- 1) районирования карьерных (шахтных) полей и отвальных территорий;
- 2) разработки мероприятий по управлению состоянием массива пород для обеспечения безопасного ведения горных работ;
- 3) охраны недр и земельных ресурсов;
- 4) восстановления нарушенных территорий.

## **ЛЕКЦИЯ 19**

### **ПРОМЫШЛЕННАЯ КЛАССИФИКАЦИЯ ЗАПАСОВ**

Текущие задачи геологической службы на горнодобывающем предприятии, включают:

- 1) учет потерь и разубоживания полезных ископаемых;
- 2) учет движения запасов;
- 3) планирование добычи полезных ископаемых;
- 4) прогнозирование количества и качества минерального сырья;
- 5) управление качеством руд.

Промышленные запасы – это часть балансовых запасов, подлежащая извлечению из недр. Балансовые запасы состоят из промышленных запасов, проектных потерь и запасов, нецелесообразных для отработки по технико-экономическим причинам.

Промышленные запасы делятся на вскрытые, подготовленные и готовые к выемке. К вскрытым относятся запасы, подсеченные капитальными горными

выработками, к подготовленным – запасы, оконтуренные подготовительными выработками. Готовыми к выемке считаются запасы, подсеченные нарезными горными выработками. Подготовленные запасы включают активные запасы, предназначенные для выемки и неактивные запасы, находящиеся во временных целиках, пожароопасных участках, временно заваленные или затопленные.

Проектные потери состоят из общешахтных потерь в целиках под охраняемыми объектами, барьерных целиках, целиках для охраны капитальных горных выработок и эксплуатационных потерь в целиках, обусловленных принятой на месторождении системой разработки. К запасам, нецелесообразным для отработки по технико-экономическим причинам относятся запасы мелких изолированных тел полезных ископаемых, запасы участков с интенсивной тектонической нарушенностью и обводненных участков.

Обеспеченность горного предприятия подготовленными запасами – важнейшее условие его эффективной деятельности. На каждом предприятии устанавливаются нормативы на количество подготовленных и готовых к выемке запасов. Сущность нормативов состоит в восполнении каждого отработанного блока равноценным блоком, готовым к выемке, а каждого блока, готового к выемке – подготовленным блоком.

## ПОТЕРИ И РАЗУБОЖИВАНИЕ

Разведанные запасы полезных ископаемых при разработке месторождения не могут быть полностью извлечены из недр по многим причинам. Часть добытой рудной массы попадает в отвалы пустых пород, теряется при транспортировке и складировании. Разница между подсчитанными и извлеченными балансовыми запасами образует потери.

Отношение потерянных балансовых запасов к погашенным называется коэффициентом потерь, он оценивается по формуле:

$$1) \delta = \frac{Q_m - Q_d}{Q_m} \times 100\%$$

где:  $Q_m$  - запасы руды в массиве, т;  $Q_d$  - запасы добытой руды, т.

Разубоживание (потери качества) – это происходящее в процессе разработки снижение содержания полезного компонента в добытой рудной массе по сравнению с содержанием его в массиве.

Причинами разубоживания руд является:

- 1) примешивание пустых пород или некондиционных руд;
- 2) потери части полезного компонента в виде обогащенной мелочи;
- 3) выщелачивание полезных компонентов и т.д.

Количественно потери качества выражаются коэффициентом разубоживания, который определяется как отношение разницы между содержанием полезного компонента в массиве ( $C_m$ ) и добытой руде ( $C_p$ ) к содержанию его в массиве:

$$2) r = \frac{C_m - C_p}{C_m} \times 100\%,$$

При разработке месторождений подземным способом уровень фактических потерь составляет на железорудных месторождениях 20-30%, на месторождениях цветных металлов 15-35%, минеральных солей – до 45-60%.

Разубоживание на рудниках достигает 18-30%. В целом, чем сложнее горно-геологические условия разработки, тем выше потери и разубоживание.

При открытом способе разработки потери составляют – 4-6%, разубоживание – 5-10%.

#### УЧЕТ ПОТЕРЬ И РАЗУБОЖИВАНИЯ ПОЛЕЗНЫХ ИСКОПАЕМЫХ

Потери количества и качества полезных ископаемых устанавливаются: прямыми, косвенными и комбинированными методами.

При прямом методе потери руды определяются по замерам в натуре или на геолого-маркшейдерской графике. При определении разубоживания прямым методом замеряется количество разубоживающих пород. Применение прямых методов возможно при четких контактах рудных тел с вмещающими породами. Если контакты нечеткие применяют косвенные методы. Они основаны на сопоставлении количества добытой руды с количеством погашенных балансовых

запасов – при определении потерь, и на сопоставлении содержаний полезных компонентов в них – при определении разубоживания.

Комбинированные методы состоят в сочетании прямых и косвенных приемов определения потерь и разубоживания полезных ископаемых. Где это возможно применяют прямые методы, где нет – косвенные. Окончательные величины потерь и разубоживания можно определить только после полной отработки эксплуатационного блока. Дифференцированный учет потерь и разубоживания руд при разработке месторождений проводится на основании выделения приконтурных и внутриконтурных выемочных единиц рудника (эксплуатационных блоков, камер). Это связано с тем, что 85-90% всех фактических потерь и разубоживания руд приходится на приконтактные части залежей (кровлю, подошву, фланги тел) и лишь 10-15% потерь и разубоживания руд – на внутренние части залежей.

На величины потерь и разубоживания также существуют нормативы. За нормативные принимают такие величины потерь и разубоживания, которые оправданы технически и допустимы экономически. Нормативы устанавливаются проектом горного предприятия.

### ДВИЖЕНИЕ ЗАПАСОВ

Запасы полезных ископаемых являются динамической системой, они постоянно находятся в движении. Движением запасов называется изменение их количества в процессе разведки, добычи, переоценки и других причин. По мере выемки балансовые запасы переходят в погашенные. Среди них различают запасы добытые и потерянные.

В процессе добычи запасы превращаются в рудную массу, которая содержит извлеченные запасы балансовой руды и разубоживающую массу.

В процессе эксплуатации происходят следующие виды изменения запасов:

- 1) погашение;
- 2) приращение;
- 3) перевод в более высокую категорию;

- 4) перевод из забалансовых в балансовые запасы и наоборот;
- 5) списание запасов;
- 6) снятие с баланса;
- 7) постановка на баланс.

Соответственно называют запасы: погашенные, приращенные, переведенные в другую категорию, списанные и др.

Причинами изменения запасов могут быть: 1) разведка; 2) переоценка; 3) неподтверждение; 4) изменение технических границ месторождения; 5) подготовка к добыче; 6) добыча; 7) потери.

Учет состояния и движения запасов является важной задачей геологической службы горных предприятий. Основная цель учета движения запасов – получение полных данных о состоянии минерально-сырьевой базы предприятия, обеспеченности разведанными запасами. Учет запасов начинается с момента передачи месторождения в эксплуатацию и проводится ежегодно на 1 января каждого года. Контроль за учетом запасов осуществляет Госгортехнадзор Российской Федерации.

## **ЛЕКЦИЯ 20**

### **ПЛАНИРОВАНИЕ ДОБЫЧНЫХ РАБОТ НА ГОРНЫХ ПРЕДПРИЯТИЯХ**

Деятельность горных предприятий осуществляется по заранее составленным планам.

План представляет собой перечень объемов работ, составленный по видам работ, объектам и календарным периодам. Основными показателями планирования являются:

- 1) при планировании добычи – а) количество руды в целом и по сортам, б) процентное содержание полезных компонентов;
- 2) при планировании проходки – длина и объем горных выработок;
- 3) при планировании бурения – длина скважин;
- 4) при планировании закладки – объем закладываемых пустот.

Различают перспективное, текущее и оперативное планирование.

Перспективное планирование проводится на 6-8 лет. Это обосновывается тем, что при перспективном планировании решается вопрос о сроках введения в эксплуатацию новых горизонтов. Цикл их подготовки занимает 5-7 лет. Текущим является годовое планирование. Оно осуществляется в форме техпромфинплана. Оперативное планирование – это составление квартальных, месячных, недельных и суточных планов.

Планирование горных работ выполняется на основе прогноза количественных и качественных показателей полезных ископаемых. Прогнозируются следующие показатели: 1) количество горной массы; 2) количество руды; 3) качество руды в целом и по типам и сортам.

Для прогноза количества и качества полезных ископаемых в недрах на графические геологические материалы (планы, разрезы, проекции) наносят плановый контур добычи полезных ископаемых. Внутри него по бортовым содержаниям оконтуривают полезные ископаемые и выделяют участки разных сортов, согласно техническим условиям. Для каждого участка подсчитываются запасы и определяются качественные показатели. Затем подсчитывают суммарные запасы в целом и по сортам в плановом контуре добычи полезных ископаемых.

#### УПРАВЛЕНИЕ КАЧЕСТВОМ РУД

Ценность товарной руды, поступающей на обогатительную фабрику и металлургический передел, определяется не столько величиной качественных показателей, сколько их стабильностью. Это обусловлено тем, что режим переработки руд (обогащения, плавки и т.д.) настраивается на определенный качественный состав поступающего сырья. Всякое изменение качества руд вызывает необходимость изменения параметров технологического процесса и увеличения расхода руды, потерь металла, затрат реагентов и энергии.

В связи с этим перед горным производством ставится задача обеспечения постоянства качественных показателей в технологическом потоке. Отсюда вытекает необходимость управления качеством руд.



Управление качеством руд – это совокупность операций, направленных на достижение в массе добытой руды заданных показателей качества. Информационной основой для управления качеством руд является опробование. При этом опробование должно быть оперативным. Наиболее оперативны геофизические методы опробования.

Основным качественным показателем, к которому применяются управляющие воздействия, является содержание в руде ведущего полезного компонента. При этом используют два статистических показателя: 1) среднее содержание полезного компонента в руде или концентрате; 2) его изменчивость, выраженную среднеквадратичным отклонением.

Учет и измерение этих величин – основной прием управления качеством руд. Контролем должны быть охвачены все основные звенья технологической цепочки. Каждая операция управления качеством руд состоит из 2-х основных стадий:

- 1) определение содержания полезного компонента в руде и концентрате;
- 2) применение к нему управляющего воздействия.

Управляющие воздействия могут быть двух видов: 1) разделение объемов руды; 2) объединение (смешивание) порций руды.

Задачи управления качеством руд:

- 1) изучение закономерностей размещения качественных показателей в недрах;
- 2) выбор оптимального направления отработки рудных тел, обеспечивающего минимальную изменчивость качественных показателей в добытой рудной массе;
- 3) планирование участков отработки, совокупное качество которых соответствуют плановому уровню;
- 4) управление объемами и корректировка границ добычи для обеспечения среднего уровня показателей качества;

5) смешивание руд в специальных складах, штабелях, бункерах, с целью усреднения их качества.

Операциями управления качеством руд являются:

1) выделение объемов руды с разными показателями качества в недрах или потоке;

2) оперативное получение информации о качестве руд в данных объемах;

3) управление последовательностью добычи руд и подачи их на переработку.

Способы управления качеством руд включают:

1) разделение участка массива на части с разным качеством руд и селективная их отработка;

2) разделение очистного блока на части с разным качеством и выдача руды в определенной последовательности;

3) разделение потока горной массы на части по качеству и группировка их в промышленные сорта;

4) перераспределение порядка следования порций горной массы внутри рудопотока, в соответствии с качеством руды в порциях.

В настоящее время на крупных горно-обогатительных комбинатах имеются автоматизированные системы управления качеством продукции – АСУКП. Они действуют на базе ядерно-геофизических методов опробования.

### УСРЕДНЕНИЕ РУД ПРИ ДОБЫЧЕ

Стабильность качественных показателей достигается в процессе управления качеством руд путем их усреднения. Под усреднением понимается комплекс мероприятий по поддержанию постоянных качеств руды, отправляемой потребителю. Параметр, подлежащий усреднению, выбирается по его значимости для производства.

Степень стабилизации качественных показателей оценивается коэффициентом усреднения:

$$1) K_{yc} = \frac{\delta_1}{\delta_2} (> 1),$$

где:  $\delta_1$  - среднеквадратичное отклонение показателя до усреднения, а  $\delta_2$  - после усреднения.

Наиболее полно качество усреднения отражает формула:

$$2) \kappa'_{yc} = 1 - \frac{\delta_2}{\delta_1} (< 1),$$

Значения этого коэффициента изменяются от 0 до 1. В случае полного отсутствия эффекта усреднения он равен 0, в идеально усредненной руде – 1.

Усреднение – процесс многоступенчатый. Он начинается в забоях рудника, продолжается на складах карьеров и шахт, на складах и бункерах дробильно-сортировочных, обогатительных и конгломерационных фабрик.

Выделяют четыре ступени или стадии усреднения руд: 1) при планировании горных работ; 2) путем управления добычными забоями и транспортом; 3) посредством создания усреднительных складов; 4) с помощью специального усреднительного оборудования и механизмов.

Первой стадией процесса усреднения является планирование такого порядка горных работ, который обеспечил бы сглаживание качественных характеристик в пределах длительных календарных сроков – не менее года или квартала. На этой стадии можно достичь коэффициента усреднения от 1,5 до 2,5.

Вторая стадия усреднения состоит в организации гибкого управления добычными забоями и транспортом в течении суток или смены. Высокая эффективность усреднения достигается за счет следующих мероприятий:

- 1) селективной выемки качественно разнородных участков забоев;
- 2) поддержания резервных забоев с разными качественными характеристиками руды;
- 3) применения подшихтовочных складов.

Коэффициент усреднения на второй стадии составляет 2,5-3.

На третьей стадии применяются прикарьерные и околоствольные усреднительные склады, на которых стабилизация качества осуществляется за счет определенной последовательности укладки руды в штабеля. Штабеля рудной массы отсыпаются по мере ее поступления тонкими слоями. В каждом слое ру-

да имеет определенное качество. Отгрузка рудной массы производится вкост слоев, в результате чего при направленном перемешивании материала разных слоев происходит усреднение руд.

В четвертую стадию достигается самый высокий эффект усреднения на складах обогатительных фабрик и рудных дворах металлургических заводов посредством применения специальных усреднительных механизмов и оборудования. На этой стадии усреднение достигается путем механического перемешивания рудной массы в специальных емкостях, как правило, в автоматическом режиме.

## ЛЕКЦИЯ 21

### МОНИТОРИНГ МЕСТОРОЖДЕНИЙ ТВЕРДЫХ ПОЛЕЗНЫХ ИСКОПАЕМЫХ (ММТПИ)

ММТПИ является подсистемой мониторинга состояния недр (геологической среды). Он представляет собой объектный уровень мониторинга. ММТПИ – это система регулярных наблюдений, сбора, накопления, обработки и анализа информации, оценки состояния недр и связанных с ними других компонентов окружающей природной среды в границах техногенного воздействия в процессе геологического изучения и разработки месторождения, а также ликвидации и консервации горнодобывающих предприятий.

К компонентам окружающей природной среды относятся недра, почвы, растительный и животный мир, поверхностные и подземные воды, воздух.

**Целью** ведения ММТПИ является информационное обеспечение органов управления государственным фондом недр и недропользователей при геологическом изучении и разработке месторождений полезных ископаемых. Для реализации этой цели в системе ММТПИ осуществляется решение следующих задач:

- 1) Оценка текущего состояния геологической среды на месторождении, включая зону существенного влияния его эксплуатации;

- 2) Составление текущих, оперативных и долгосрочных прогнозов изменения геологической среды на месторождении и в зоне существенного влияния его отработки;
- 3) Проведение экономической оценки ущерба с определением затрат на осуществление природоохранных мероприятий и компенсационных выплат;
- 4) Разработка мероприятий по рационализации способов добычи полезного ископаемого, предотвращению аварийных ситуаций и ослаблению негативных последствий ведения эксплуатационных работ;
- 5) Контроль и оценка эффективности мероприятий по рациональному способу добычи полезного ископаемого.

К источникам антропогенного воздействия, связанными с добычей полезного ископаемого относятся:

- 1) Открытые и подземные горные выработки, технологические скважины подземного выщелачивания;
- 2) Сооружения шахтного или карьерного водоотлива (системы водопонижительных и дренажных скважин, подземных горных выработок);
- 3) Системы захоронения шахтных вод;
- 4) Фильтрационные завесы, связанные с закачкой в недра специальных растворов;
- 5) Газо-аэрозольные и пылевые выбросы;
- 6) Сооружения по инженерной защите горных выработок от негативного воздействия опасных геологических процессов;
- 7) Автономные водозаборы подземных вод.

Источниками антропогенного воздействия на окружающую среду, не связанными непосредственно с процессом добычи полезных ископаемых являются:

- 1) Отвалы горных пород, склады полезных ископаемых, шламо- и хвостохранилища, пруды-отстойники, накопители сточных вод;

- 2) Каналы и трубопроводы отвода рек и ручьев, технических вод и стоков;
- 3) Сбросы дренажных и сточных вод в поверхностные водотоки и водоемы;
- 4) Технологические и бытовые коммуникации;
- 5) Участки рекультивации земель;
- 6) Опасные инженерно-геологические процессы;

Мониторинг месторождений твердых полезных ископаемых включают:

- 1) Регулярные наблюдения за элементами геологической среды, горными выработками и другими сооружениями, регистрация наблюдаемых показателей и обработка полученной информации;
- 2) Создание и ведение информационных фактографических и картографических баз данных, включающих ретроспективную и текущую геологическую и технологическую информацию;
- 3) Оценка пространственно-временных изменений состояния геологической среды;
- 4) Учет движения запасов полезных ископаемых при их добыче и переработке;
- 5) Учет извлеченных (перемещенных) горных пород;
- 6) Прогнозирование изменения состояния объектов горных работ под влиянием добычи полезного ископаемого, дренажных мероприятий;
- 7) Предупреждения о вероятных негативных изменениях геологической среды и необходимой корректировке технологии добычи полезных ископаемых;
- 8) Разработка рекомендаций по ликвидации последствий аварийных ситуаций, связанных с изменениями состояния геологической среды.

На площади проведения ММТПИ выделяются 3 зоны:

- 1) Зона непосредственного ведения горных работ и размещения других технологических объектов, влияющих на изменение состояния недр в пределах границ горного отвода;

- 2) Зона существенного влияния разработки месторождения на различные компоненты геологической среды;
- 3) Периферийная зона, примыкающая к зоне существенного влияния разработки месторождения (зона фонового мониторинга).

Границы площади ведения горных работ (зоны горного отвода) определяются природными геологическими и технико-экономическими факторами. Верхней границей месторождения принимается поверхность земли, а нижней – подошва балансовых запасов полезного ископаемого.

Размеры зоны существенного влияния разработки месторождения твердых полезных ископаемых устанавливаются по распространению участков активизации опасных геологических процессов под влиянием добычи полезного ископаемого и существенного нарушения гидродинамического режима и структуры потоков подземных вод в пределах депрессионной воронки. Радиусы зон существенного влияния разработки месторождения обычно не превышают 10-20 км в напорных пластах и первых километров – в безнапорных пластах.

Площадь периферийной зоны охватывает участки с геолого-гидрогеологическими условиями и ландшафтами, развитыми в зоне существенного влияния.

Все проводимые в системе мониторинга месторождений твердых полезных ископаемых наблюдения за состоянием окружающей природной среды делятся на две группы:

- 1) Стандартные (обязательные), осуществляемые на всех или большинстве месторождений;
- 2) Специальные (дополнительные), проводимые на отдельных месторождениях.

Стандартными наблюдаемыми показателями являются:

- 1) Данные по приросту запасов полезных ископаемых;
- 2) Количество и качество извлекаемых из недр полезных ископаемых;
- 3) Объем извлекаемых из недр горных пород;
- 4) Ход развития горных работ и состояние горных выработок;

- 5) Величина отбора шахтных и дренажных вод из внешних и внутренних водоприемных систем;
- 6) Величина сброса откачиваемых и сточных вод в различные элементы системы водоотведения;
- 7) Утечки из прудов-отстойников, накопителей сточных вод;
- 8) Уровни подземных вод всех водоносных горизонтов, участвующих в обводнении горных выработок;
- 9) Физические свойства, химический состав и температура подземных, шахтных и сточных вод.

К наблюдаемым специальным показателям относятся:

- 1) Расходы родников;
- 2) Уровни подземных вод в горизонтах, смежных с участвующими в обводнении горных выработок;
- 3) Расходы и уровни поверхностных вод; пересыхание и перемерзание, наледный сток;
- 4) Состояние горных выработок и их крепление;
- 5) Состояние устьев, фильтров и обсадных труб, насосного оборудования водозаборных и наблюдательных скважин;
- 6) Физико-механические свойства и трещиноватость пород;
- 7) Количество и величина карстовых воронок, изменение их размеров;
- 8) Плано-вертикальные деформации дневной поверхности для оценки оседания подрабатываемых территорий;
- 9) Данные геодезических и маркшейдерских наблюдений за деформациями склонов и бортов карьеров для оценки развития оползне-обвальных процессов;
- 10) Изменение состояния болот, видового состава и габитуса растительности;
- 11) Загрязнение атмосферного воздуха;
- 12) Техногенные землетрясения и горные удары;



- 13) Температура, физико-механические и теплофизические свойства многолетнемерзлых пород.

#### РЕКОМЕНДУЕМАЯ ЛИТЕРАТУРА

1. Бугаев И.И., Панов Ю.К. Основы рудничной геологии. Учебное пособие. Свердловск, 1984. 72 с.
2. Дворник Г.П., Угрюмов А.Н. Геолого-экономическая оценка месторождений полезных ископаемых и техногенного сырья. Учебное пособие. Екатеринбург, 2004 – 220 с.
3. Ершов В.В. Основы горнопромышленной геологии: Учебник для вузов. – М.: Недра, 1988. 328 с.
4. Петруха Л.М. Разведка месторождений полезных ископаемых. Учебное пособие. Екатеринбург, 2003. 247 с.
5. Рудничная геология: Учебное пособие для вузов / В.Ф. Мягков, А.М. Быбочкин, И.И. Бугаев и др. – М.: Недра, 1986. 199 с.
6. Свирский М.А., Чумаченко Н.М., Афонин Б.А. Рудничная геология. – М.: Недра, 1987. 237 с.
7. Тимкин Т.В. Основы горнопромышленной геологии /Т.В. Тимкин; ТПУ. – Томск: Изд-во ТПУ, 2011. – 81с.

**НИКУЛИНА И. А.**

# **Горнопромышленная геология**

**Методические указания  
к самостоятельной работе**

**для студентов специальности  
21.05.04 Горное дело**

г. Екатеринбург

## ОГЛАВЛЕНИЕ

		Стр.
1.	Объекты эксплуатации и их природные свойства	4
1.1.	Объекты горнопромышленной геологии	4
1.2.	Факторы промышленной ценности месторождений	4
1.3.	Пространственно-морфологические факторы	5
1.3.1.	Форма и размеры рудных тел	5
1.3.2.	Мощность	7
1.3.3.	Угол падения	7
1.3.4.	Глубина залегания	8
1.3.5.	Взаимоотношения с вмещающими породами и структурами	8
1.3.6.	Внутреннее строение рудных тел	9
1.3.7.	Тектоническая нарушенность	9
1.4.	Объемно-качественные факторы	10
1.4.1.	Качество полезных ископаемых	10
1.4.2.	Запасы месторождений	12
1.4.3.	Связь количества и качества полезных ископаемых	12
1.4.4.	Концентрация запасов	12
1.5.	Гидрогеологические условия месторождений	13
1.5.1.	Физико-географические факторы обводненности	13
1.5.2.	Геолого-структурные условия обводненности	14
1.5.3.	Собственно гидрогеологические условия	14
1.5.4.	Количественная характеристика обводненности	15
1.5.5.	Режим подземных вод	15
1.5.6.	Гидрогеологическая классификация месторождений	16
1.5.7.	Горнотехнические факторы	17
1.6.	Инженерно-геологические условия месторождений	17
1.6.1.	Физико-географические условия	17
1.6.2.	Свойства горных пород	18
1.6.3.	Геолого-структурные факторы	19
1.6.4.	Трещиноватость горных пород	19
1.6.5.	Газоносность массивов	20
1.6.6.	Современные геологические процессы	20
1.6.7.	Разрабатываемость горных пород	21
2.	Виды геологоразведочных работ и методика их проведения	23
2.1.	Стадийность ГРП	23
2.2.	Геологическая съемка	24
2.3.	Прогнозирование и поиски	25
2.4.	Методы поисковых работ	25
2.5.	Задачи и принципы разведочных работ	27
2.6.	Природная изменчивость рудных тел	27
2.7.	Технические средства разведки	29
2.8.	Способы и системы разведки	30
2.9.	Классификация запасов по степени разведанности	32
2.10.	Группировка месторождений для целей разведки и эксплуатации	33
2.11.	Опробование	34
2.11.1.	Виды опробования	35

2.11.2.	Способы отбора проб	35
2.11.3.	Плотность сети опробования	36
2.11.4.	Обработка проб	36
2.11.5.	Контроль опробования	37
2.12.	Геологическая документация	37
2.13.	Понятие о геолого-экономической оценке	38
2.13.1.	Промышленные кондиции	39
2.13.2.	Оконтуривание запасов	40
2.13.3.	Параметры подсчета запасов	41
2.13.4.	Методы подсчета запасов	41
2.13.5.	Основные показатели геолого-экономической оценки	42
3.	Геологическое обеспечение горного производства	43
3.1.	Разведка в пределах горных отводов	43
3.2.	Эксплуатационная разведка	44
3.2.1.	Эксплуатационная разведка при открытой добыче	46
3.2.3.	Эксплуатационная разведка при подземной разработке	47
3.3.	Работа рудничной геологической службы	48
3.3.1.	Прогноз и планирование количества и качества полезного ископаемого	48
3.3.2.	Управление качеством руд	49
3.3.3.	Учет движения запасов	50
3.3.4.	Учет потерь и разубоживания	51
3.3.5.	Гидрогеологические и инженерно-геологические работы	52
3.4.	Комплексное использование руд и охрана окружающей среды	52

# 1. ОБЪЕКТЫ ЭКСПЛУАТАЦИИ И ИХ ПРИРОДНЫЕ СВОЙСТВА

## 1.1. Объекты горнопромышленной геологии

Возникновение горнопромышленной геологии как самостоятельного раздела прикладной геологии можно отнести к самому началу 20-го века. В 1900 г. в США в Анаконде Уинчеллом, а в 1908 г. в России на Богословских рудниках на Урале Е.Д. Стратановичем стали проводиться непрерывные геологические наблюдения для решения проблем, возникающих при разработке. Была осознана необходимость систематического геологического руководства эксплуатацией месторождений. Новая отрасль стала называться рудничной геологией, а позднее промышленной или горнопромышленной.

В настоящее время круг задач, решаемых промышленной геологией, достаточно широк. Один из разработчиков ее теоретических основ профессор В.В. Ершов предлагает следующее определение: **горнопромышленная геология – это прикладная научная дисциплина, которая изучает методы, организацию и технологию геологического обеспечения горного производства при проектировании, строительстве, реконструкции, эксплуатации и ликвидации горных предприятий.** Короче говоря, промышленная геология – это геологическое обеспечение горного производства.

**Предметом** горнопромышленной геологии являются объекты эксплуатации – месторождения полезных ископаемых и их отдельные части. В.В. Ершов предлагает рассматривать разрабатываемые месторождения как горно-геологические объекты и разделить их на 2 группы: геолого-промышленные и горнотехнические (табл. 1).

Таблица 1

Иерархия объектов эксплуатации (по В.В. Ершову)

Уровень масштаба	Горно-геологические объекты	
	Геолого-промышленные	Горнотехнические
I	Месторождение	Горный отвод
II	Рудное тело	Рудничное, карьерное, шахтное поле
III	Типы и сорта руд	Выемочный участок
IV	Локальные рудные скопления	Горная выработка, забой

Предлагаемая иерархия, конечно, носит схематический характер. На практике не всегда можно установить все выделенные уровни. К примеру, месторождение может быть представлено одним рудным телом, и тогда уровни I и II совпадут. Или, наоборот, оно может включать множество мелких разрозненных тел, и тогда совместятся уровни II и III и так далее.

## 1.2. Факторы промышленной ценности месторождений

Из всего многообразия природных и технологических свойств месторождений горнопромышленная геология выделяет те, которые определяют целесообразность, возможность и условия разработки. Эти свойства называются факторами промышленной ценности месторождения, или факторами его промышленного освоения, и делятся В.В. Ершовым на 3 класса:

- 1) общеэкономические,
- 2) географо-экономические,
- 3) горно-геологические.

Первые два класса факторов не имеют прямого отношения к конкретным месторождениям. Они важны на уровне отдельных отраслей экономики, видов минерального

сырья, экономических регионов. Эти факторы учитываются, когда решается вопрос о целесообразности эксплуатации месторождения.

К **общеэкономическим факторам** относятся:

- 1) потребность промышленности в данном виде минерального сырья;
- 2) наличие запасов данного вида сырья;
- 3) состояние технологии его разработки, обогащения и использования;
- 4) наличие заменителей;
- 5) охрана и рациональное использование недр и другие.

**Географо-экономические факторы** включают: климат, рельеф, освоенность района, наличие промышленных предприятий, население, его занятость, транспортные условия района, обеспеченность электроэнергией, стройматериалами, водными ресурсами и т.д.

Главную роль для горного производства играют **горно-геологические факторы**, которые определяют всю технику и технологию добычи полезных ископаемых. Горно-геологические факторы, в свою очередь, делятся на 4 группы:

- 1) пространственно-морфологические;
- 2) объемно-качественные;
- 3) гидрогеологические;
- 4) инженерно-геологические.

### 1.3. Пространственно-морфологические факторы

Пространственно-морфологические факторы освоения месторождений включают форму и размеры рудных тел, условия залегания, строение и тектоническую нарушенность.

#### 1.3.1. Форма и размеры рудных тел

Форма рудных тел определяется соотношением трех параметров: длины по простиранию, длины по падению и мощности.

**Длина по простиранию** – это протяженность рудного тела в горизонтальном направлении. Горизонтальная линия, лежащая в плоскости рудного тела, называется **линией простирания**, а угол между направлением на север (меридианом) и линией простирания – **азимутом простирания**.

**Длина по падению** – это протяженность рудного тела на глубину, измеренная вдоль его поверхности. Линия, лежащая в плоскости рудного тела и перпендикулярная линии простирания, называется **линией падения**. Угол между направлением на север и проекцией линии падения на горизонтальную плоскость, называется **азимутом падения**. Он показывает, в каком направлении тело погружается на глубину и отличается от азимута простирания на 90 или 270°.

Угол, под которым тело наклонено к горизонтальной плоскости, называют **углом падения**. Он изменяется от 0° – горизонтальное залегание до 90° – вертикальное падение.

Азимут простирания, азимут падения и угол падения – **главные элементы залегания** любых геологических тел, определяющие их ориентировку в геологическом пространстве. Однако для характеристики рудных тел широко применяются еще два параметра: 1) **угол склонения** – угол между осью наибольшей вытянутости рудного тела и линией простирания, измеренный в плоскости падения тела; 2) **угол скатывания** или **ныряния** – угол между осью вытянутости рудного тела и проекцией этой оси на горизонтальную плоскость.

Наконец, **мощностью** называют толщину рудного тела – измеренное по перпендикуляру расстояние между кровлей и подошвой пологих тел или между висячим и лежащим боком крутопадающих.

Обозначим длину по простиранию  $D_{пр}$ , длину по падению  $D_{пад}$ , мощность  $M$ . Тогда формы рудных тел при всем своем многообразии могут быть сведены к трем основным группам.

1. **Изометричные**,  $D_{пр} \approx D_{пад} \approx M$ . В эту группу относятся штоки и гнезда.

**Штоки** – рудные тела средних и мелких размеров, по форме близкие к цилиндру: изометричные или эллипсоидные в плане и столбообразные в разрезе.

**Гнезда** – небольшие изометричные тела, характерные для камнесамоцветного сырья, редких и благородных металлов.

2. **Плоские**,  $D_{пр} \approx D_{пад} \gg M$ . К плоским, или плитообразным телам относятся, в первую очередь, пласты и жилы.

**Пласты** – это согласные плитообразные тела. Они залегают согласно, то есть параллельно вмещающим породам. Пласт соответствует осадочному слою. Выделяются также **пластообразные залежи**, которые отличаются от пластов меньшими размерами, а также меньшей выдержанностью.

**Жилы** – секущие плитообразные тела. Их границы пересекают контакты вмещающих пород. Жилы, как и магматические дайки – это тела выполнения трещин. Жилы могут быть простыми, а также сложными, ветвящимися и т.п.

3. **Линейные**,  $D_{пр} \gg D_{пад} \approx M$  или  $D_{пад} \gg D_{пр} \approx M$ . Эта группа объединяет рудные тела, вытянутые в одном направлении. Если преобладающим размером является длина по простиранию, образуются **рудные ленты**, типичные для речных (аллювиальных) россыпей. Если наибольший размер отвечает длине по падению, то рудные тела имеют **столбообразную** или **трубообразную** форму. Рудные столбы и трубы приурочены обычно к пересечениям разломов или к вулканическим жерлам.

Широким распространением для обозначения формы рудных тел пользуются в геологии термины «штокверк» и «линза».

**Штокверк** представляет собой минерализованный объем горных пород. Обычно это массивы магматических пород или их части, насыщенные многочисленными разноориентированными прожилками и вкрапленностью рудных минералов. Такие рудные тела не имеют естественных природных границ и оконтуриваются по данным опробования. Обычно штокверки имеют форму, близкую к изометричной. Однако нередко минерализованные зоны штокверкового типа приурочены к разрывным нарушениям (**линейный штокверк**), и тогда их форма будет плоской или линейной.

Термин «**линза**» также не имеет однозначного морфологического содержания. Короткую и толстую линзу можно отождествить с гнездом. Плоские линзы соответствуют плоским рудным телам: согласным, если линза расположена параллельно контактам вмещающих пород, и секущим, если линза залегает косо. Наконец, линзы могут вытягиваться в одном направлении, образуя линейные рудные тела.

Кроме того, нередко встречаются рудные тела сложной, или комбинированной формы. Обычно они представляют собой сочетания, или комбинации тел, принадлежащих к разным группам. Наиболее распространены **крестообразные**, **грибообразные**, **седловидные** и пр.

Форма и размеры залежей определяют общие размеры горного отвода, рудничных, карьерных и шахтных полей, способы и схемы вскрыши и подготовки месторождения, схему деления его на выемочные участки, параметры системы разработки, транспортной сети, вентиляции.

### 1.3.2. Мощность

Оценка мощности рудных тел зависит, в первую очередь, от способа разработки.

Для открытой разработки месторождений различают залежи:

- весьма маломощные (до 2 м);
- маломощные (2-10 м);
- средней мощности (10-20 м);
- мощные (20-50 м);
- весьма мощные (более 50 м).

Для подземной разработки рудные тела разделяются по мощности на следующие классы:

- тонкие (до 0.7-0.8 м);
- маломощные (0.8-3 м);
- средней мощности (3-8 м);
- мощные (8-30 м);
- весьма мощные (более 30 м).

Для целей эксплуатации различают рабочую (кондиционную) и нерабочую (некондиционную) мощность. В пределах рабочего контура могут быть участки с нерабочей мощностью. В этих случаях залежь считается прерывистой. В практике пользуются понятиями **выдержанности** и **рудонасыщенности** залежи, которые являются обратными прерывистости. По выдержанности мощности различают 4 типа залежей:

- 1) выдержанные – участков с нерабочей мощностью нет;
- 2) относительно выдержанные – суммарная площадь блоков с нерабочей мощностью составляет не более 25% всей площади рабочего контура;
- 3) невыдержанные – прерывистые, блоки с нерабочей мощностью занимают в сумме до 50% рабочего контура;
- 4) крайне невыдержанные – блоки с нерабочей мощностью преобладают, их суммарная мощность больше 50% рабочего контура.

Кроме выдержанности, большое значение имеет **изменчивость мощности** – колебания ее величины в пределах рабочего контура. Нередко отмечаются раздувы и пережимы рудных тел, которые снижают эффективность добычи. Особенно важно оконтурить блоки, где вследствие изменения мощности необходимо изменять технологию разработки месторождения.

Наконец, крайне важным является также **характер выклинивания** рудных тел, которое может быть простым, тупым и сложным. При простом выклинивании мощность тел уменьшается до нуля постепенно, при тупом – резко обрывается. При сложном выклинивании тела расщепляются на множество тонких прожилков или пропластков, каждый из которых выклинивается самостоятельно.

### 1.3.3. Угол падения

Из условий залегания рудных тел очень большую роль играет угол падения.

Залежи полезных ископаемых, разрабатываемые открытым способом, по углу падения объединяются в следующие группы:

- 1) горизонтальные и пологие (угол падения до 8-10°);
- 2) наклонные (от 6-8 до 25-30°);
- 3) крутонаклонные (от 25-30 до 55°);
- 4) крутые, или крутопадающие (от 55 до 90°);
- 5) сложные, характеризующиеся переменными значениями азимутов и углов падения в связи с залеганием в складчатых структурах, зонах разрывных нарушений.

Для целей подземной разработки рудные тела делят на следующие группы:

- 1) горизонтальные и весьма пологие (с углом падения до 5-10°);



- 2) пологие (от 5-10 до 25-30°);
- 3) наклонные (от 25-30 до 45°);
- 4) крутопадающие (от 45 до 90°).

Большое значение имеет также **изменчивость угла падения**. По этому признаку выделяют залегание: 1) крайне изменчивое (угол падения меняется в пределах горной выработки); 2) изменчивое (угол меняется в пределах выемочного участка); 3) устойчивое (в пределах шахтного поля угол не меняется).

Угол падения и его изменчивость, а также размеры залежи по простиранию и падению определяют выбор способов и схем вскрытия и подготовки месторождений, параметров систем разработки, условий доставки руды в очистном пространстве.

#### **1.3.4. Глубина залегания**

В зависимости от условий образования и глубины эрозионного среза тела полезных ископаемых могут занимать разное положение относительно поверхности рельефа. Для условий открытой разработки по глубине залегания выделяют залежи следующих типов:

- 1) поверхностные - непосредственно выходящие на поверхность или расположенные под наносами небольшой (до 50 м) мощности;
- 2) глубинные – перекрытые толщей пород мощностью более 50 м; в пределах этого типа различают залежи средней (50-250 м), большой (250-500 м) и весьма большой (более 500 м) глубины;
- 3) высотные – размещающиеся выше преобладающего уровня поверхности;
- 4) высотно-глубинные – расположенные выше и ниже поверхности рельефа.

Большинство рудных месторождений залегает на значительных глубинах, что обуславливает широкое распространение подземного способа разработки. Наибольшая глубина очистных работ в нашей стране составляет более 1 км (рудники Октябрьский и Таймырский Норильского ГМК) и постоянно возрастает. За рубежом горные работы ведутся на больших глубинах: в Индии (Чемпион Риф, Колар) – 3.5 км, ЮАР (Ист Рэнд, Витватерсранд) – около 4 км.

Большая глубина осложняет ведение горных работ из-за резкого возрастания горного давления, увеличения температуры и т.д.

#### **1.3.5. Взаимоотношения с вмещающими породами и структурами**

Рудные тела являются частью геологического строения определенного участка земной коры и находятся в разных генетических и пространственных взаимоотношениях с вмещающими породами и структурами. По характеру этих взаимоотношений выделяются следующие типы рудных тел:

- 1) согласные с залеганием вмещающих пород – осадочные, стратиформные, инфильтрационные;
- 2) залегающие согласно с контактными поверхностями разных пород – скарны, остаточные коры выветривания;
- 3) несогласные с залеганием вмещающих пород, но контролируемые выдержанными структурами – минерализованные дайки, жилы;
- 4) несогласные с залеганием вмещающих пород и не контролируемые установленными структурами.

Принадлежность рудных тел к той или иной группе в значительной степени влияет на способы и схемы вскрытия и подготовки к отработке, параметры систем разработки, схемы транспортирования и др.

### 1.3.6. Внутреннее строение рудных тел

Внутреннее строение рудных тел бывает, как правило, неоднородным, что связано с непостоянством физико-химических условий в процессе рудоотложения. По сложности внутреннего строения залежи можно разделить на простые и сложные.

**Простые** залежи характеризуются однородным строением, то есть отсутствием существенных включений пустых пород. **Сложные** залежи содержат включения пустых пород и некондиционных руд. Включения могут быть редкие большие, многочисленные мелкие и др.

К особому типу относятся так называемые «**рассредоточенные**» залежи сложного строения, в пределах которых руда и пустая порода распределяются незакономерно и не имеют четких границ. Такие залежи представляют наибольшую сложность и при разведке, и при эксплуатации.

Внутреннее строение рудных тел, а также характер их контакта с вмещающими породами необходимо учитывать при выборе системы разработки.

### 1.3.7. Тектоническая нарушенность

Тектоническая нарушенность является фактором, отрицательно влияющим на промышленную ценность месторождений.

По возрастным соотношениям с оруденением тектонические нарушения делятся на: 1)**дорудные**, 2)**внутрирудные (синрудные, интратрудные)** и 3)**послерудные (пострудные)**. Главное значение для целей разведки и эксплуатации имеют пострудные нарушения. Они усложняют первоначальную структуру месторождений, ухудшают качество руд, затрудняют производство горно-эксплуатационных работ.

По характеру вызываемых деформаций пород и руд нарушения могут быть: 1)складчатые, или пликативные, и 2)разрывные, или дизъюнктивные. Они проявляются отдельно, а также образуют комбинированные структуры.

**Складчатые нарушения**, или **складки**, представляют собой пластические деформации без разрыва сплошности горных пород. Они приводят к изменению формы рудных тел, к их смятию. При складчатых деформациях пластичных полезных ископаемых (глина, гипс, минеральные соли) обычно происходит также уменьшение мощности пластов на крыльях и увеличение мощности в ядерных частях складок.

**Разрывные нарушения**, или **разломы**, сопровождаются разрывом сплошности и смещением пород и руд. Горизонтальные смещения называются **сдвигами**. По направлению смещения различают **правые и левые сдвиги**. Среди вертикальных смещений выделяют **взбросы и сбросы**. Как правило, смещения по разломам носят косой характер, то есть включают и горизонтальную, и вертикальную составляющие. Плоскость, по которой происходит смещение, называют **плоскостью сместителя**, или **сместителем**. По положению сместителя относительно рудного тела выделяют разломы **продольные, поперечные и диагональные**. По положению сместителя по падению (в разрезе) различают разломы **согласно падающие**, если падение сместителя и рудного тела направлено в одну сторону, и **несогласно падающие**, если сместитель и рудное тело падают в разные стороны.

При изучении разрывных нарушений необходимо определить их возраст относительно оруденения и выделить среди них **пострудные**. Основными признаками отличия пострудных нарушений от дорудных и внутрирудных являются состав и структурно-текстурные особенности полезного ископаемого по обе стороны разлома.

Для пострудных нарушений определяют направление и амплитуду смещения. **Направление** движения устанавливают по ряду признаков: 1)загибам пласта, 2)перемещению обломков руды в направлении смещения, 3)бороздам и зеркалам скольжения, составу обломков вмещающих пород в нарушенной зоне и др.

Определение **амплитуды** смещения по разлому – наиболее сложная часть задачи; решение ее обычно осуществляется совместно маркшейдерами и геологами.

Поиски смещенных частей залежей вызывают необходимость проходки дополнительных объемов буровых скважин и подземных выработок. Тектонические нарушения часто сопровождаются дроблением и милонитизацией (перетирианием) горных пород и руд, что ухудшает качество полезного ископаемого.

В зонах нарушенных пород наблюдается пониженная устойчивость в горных выработках, повышенная обводненность и сосредоточенная фильтрация воды. При очистной выемке требуется применение систем разработки, позволяющих оставлять невынутыми блоки пород в зонах нарушений. Таким образом, тектоническая нарушенность месторождений вызывает дополнительные потери и разубоживание полезного ископаемого и приводит к удорожанию разработки.

## 1.4. Объемно-качественные факторы

Эта группа включает качество полезных ископаемых и их запасы.

### 1.4.1. Качество полезных ископаемых

**Качество минерального сырья** – это совокупность свойств, обуславливающих его использование. Главные признаки, образующие качество, это вещественный состав, структурно-текстурные особенности, физико-механические, физико-химические и технологические свойства полезных ископаемых. Требования к качеству зависят также от направления промышленного использования и технологии переработки сырья.

Качество характеризуется многочисленными показателями, основными из которых являются показатели назначения, технологичности и сохраняемости.

К **показателям назначения** относятся параметры, отражающие вещественный состав руд. Главные из этих параметров – **содержание полезных компонентов** и вредных примесей.

Содержание – это концентрация компонента в руде. Содержание определяется в расчете на массу воздушно-сухой руды. Единицы измерения содержания могут быть разными. Для распространенных элементов (железо, марганец, медь, никель и др.) оно выражается процентным количеством металлов, для редких и радиоактивных (вольфрам, литий, бериллий, уран и т.д.) - их оксидов, для благородных металлов – в граммах на тонну (г/т), для драгоценных камней – в каратах (0.2 г). Содержание полезных компонентов в россыпях указывается в единицах массы, приходящихся на кубометр песков (г/м<sup>3</sup>).

Требования к качеству полезных ископаемых обычно устанавливаются для каждого предприятия отдельно, исходя из экономических соображений. В целом при более дешевой открытой добыче минимальные содержания принимаются ниже, чем при подземной. Крупные месторождения могут обрабатываться с меньшими содержаниями, чем мелкие. Ниже минимальные содержания устанавливаются для легкообогатимых руд по сравнению с труднообогатимыми. С течением времени, с развитием техники и технологии переработки полезных ископаемых требования к качеству снижаются.

**Вредные примеси** ухудшают качество руды, усложняют процесс ее переработки, удорожают конечный продукт. Вредными примесями для железа являются сера, фосфор, мышьяк, а также олово, цинк, свинец, медь; для марганца – фосфор; для бокситов – кремнезем, сера, ванадий, хром, кальций, медь, органические вещества; для золота – мышьяк; для фосфоритов – магний и т. д. Максимальное количество вредных примесей также нормируется требованиями промышленности к качеству сырья.

Наличие **попутных полезных компонентов**, наоборот, является положительным признаком. При небольших содержаниях их самостоятельная добыча была бы неэкономичной, но при попутном извлечении они представляют собой значительную ценность, и являются важной сырьевой базой ряда редких и рассеянных элементов. Такие попутные компоненты как платиноиды в медно-никелевых рудах, кобальт магнетитовых месторождений, серебро, золото, кадмий, теллур и селен в медно-полиметаллических рудах повышают ценность месторождений вдвое, а запасы этих элементов могут быть даже выше, чем на самостоятельных месторождениях. Наличие в рудах ценных попутных компонентов снижает требования промышленности к содержанию основных металлов.

Для неметаллических полезных ископаемых, представленных минералами и кристаллами (асбест, графит, слюды и др.), качество определяется содержанием в руде полезных минералов и кристаллов, а также совокупностью показателей, характеризующих их специфические свойства, которые определяют условия промышленного использования. Так, для хризотил-асбеста минимальное содержание в рудах колеблется от 2.5 до 6%. В зависимости от длины волокна и содержания включений товарный асбест подразделяется на 8 групп (от 0 до 7) и 42 марки (от 0.7 до 18 мм и более). Кроме того, выделяют 4 текстурные группы по степени распушки. Не менее разнообразны качественные показатели и для других видов неметаллического индустриального сырья, строительных материалов, ископаемых углей.

**Показатели технологичности** – это свойства, обуславливающие эффективность разработки, обогащения или металлургического передела. К ним относятся крепость, абразивность, флотуемость, растворимость и т.д.

Они зависят от: 1) минерального состава сырья, 2) химического состава отдельных минералов, 3) формы и размеров минеральных зерен, 4) характера их срастания друг с другом, с пороодообразующими и жильными минералами, 5) химического и минерального состава вмещающих пород и жильной массы.

Например, железо, связанное с магнетитом, полностью выплавляется из руд, в то время как практически все силикатное железо теряется. Сульфиды молибдена и сурьмы хорошо флотуруются, а охры этих минералов (окисленные руды) теряются при обогащении.

Руды разного состава различаются по технологическим свойствам и перерабатываются по разным технологическим схемам. Тонковкрапленные руды с тесным взаимным прорастанием отдельных минералов, а также руды с колломорфными структурами труднообогатимы. При срастании минеральных зерен по прямым линиям минералы легче освобождаются при измельчении. Неправильные ограничения свойственны халькопириту, сфалериту, золоту и др.

**Показателями сохраняемости** полезных ископаемых при складировании и транспортировании являются такие свойства, как слеживаемость, окисляемость, самовозгораемость и др.

Важнейшие свойства руд, определяющие показатели технологичности и сохраняемости, будут рассмотрены ниже как инженерно-геологические факторы освоения месторождений.

Наряду с единичными показателями качества полезных ископаемых используются групповые характеристики, такие как **промышленные типы и технологические сорта** руд. Промышленные типы выделяют при геологических исследованиях по существенным и структурным признакам. Технологические сорта устанавливают в пределах промышленных типов с учетом качественных отличий, определяющих особенности технологии переработки.

### 1.4.2. Запасы месторождений

**Запасы полезного ископаемого** – это количество его в недрах, отвечающее по качеству требованиям промышленности. Для разных видов полезных ископаемых запасы отдельных месторождений измеряются от миллиардов т до кг. Например, запасы железных руд и ископаемых углей обычно составляют миллиарды тонн, меди и свинца – сотни тысяч тонн, золота – тонны, некоторых редких и рассеянных элементов, пьезокварца, исландского шпата – десятки килограммов.

По величине запасов месторождения делятся на уникальные, крупные, средние и мелкие.

**Уникальные** месторождения единичны в мире по каждому виду полезных ископаемых. К ним относятся, например, Никопольское (Украина) месторождения марганца, месторождение меди Чукикамата (Чили), золото-урановое месторождение Витватерсранд (ЮАР), молибденовое месторождение Клаймакс (США).

**Крупных** месторождений насчитывается в мире десятки. Это, например, железорудные месторождения Криворожского бассейна на Украине, медное месторождение Джеккаган в Казахстане, Хибинский апатитоносный массив на Кольском полуострове. Горные предприятия, работающие на базе крупных месторождений, имеют значение для страны в целом или области.

**Средние** месторождения являются сырьевой базой горных предприятий районного значения.

**Мелкие** месторождения, как правило, не имеют самостоятельного значения, горные предприятия создаются на базе нескольких мелких месторождений.

### 1.4.3. Связь количества и качества полезных ископаемых

Количество и качество полезного ископаемого тесно связаны между собой. Большинство рудных залежей имеют наиболее богатую часть, при удалении от которой содержание полезных компонентов постепенно убывает вплоть до нуля. Подсчет запасов месторождения всегда выполняется в пределах определенного контура. Оконтуривание запасов производится по заданному предельному содержанию полезного компонента. Чем ниже это предельное содержание, тем больше размеры контура и запасы. И наоборот, чем выше предельное содержание, тем меньше будут контуры залежи и запасы полезных компонентов. Таким образом, изменение качественной характеристики ведет к изменению количественных показателей. Понижение минимального содержания полезного компонента ухудшает качество руды, но увеличивает размеры залежей и, следовательно, запасы. Повышение минимального содержания улучшает качество руды, но вызывает сокращение размеров залежи и уменьшение запасов.

Поэтому при оценке месторождений нужно учитывать одновременно и количественные и качественные показатели. Наиболее ценными оказываются, как правило, не те месторождения, которые содержат самые богатые руды, а те, которые обеспечивают максимальные масштабы производства и минимальную себестоимость продукции. Чаще всего к ним относятся крупные месторождения рядовых руд.

### 1.4.4. Концентрация запасов

Кроме общего количества запасов, важно знать характер их пространственного распределения в пределах месторождения как по площади, так и в разрезе, то есть **степень концентрации**.

Если запасы рассредоточены на большой площади и на большую глубину, то разработка такого месторождения потребует большого объема горных работ, что влечет за собой повышение общих затрат и себестоимости руды. Высокая концентрация запасов, то есть сосредоточение их в пределах небольшого объема, снижает затраты.

Концентрацию запасов полезного ископаемого измеряют их количеством, отнесенным на единицу площади или на единицу углубки при разработке. Эти величины называются **продуктивностью месторождения** соответственно **по площади** или **по глубине**.

Концентрация запасов выражается также коэффициентом рудоносности. Коэффициент **рудоносности** – это отношение мощности, площади или объема рудных тел к мощности, площади или объему всей продуктивной толщи, включая и рудные тела. Соответственно различают **линейный**, **площадной** и **объемный** коэффициенты рудоносности. Коэффициент рудоносности можно определить по скважине, горной выработке, геологическому разрезу, эксплуатационному блоку, месторождению в целом.

## 1.5. Гидрогеологические условия месторождений

Гидрогеологические факторы определяют **обводненность** месторождений полезных ископаемых.

Вода – постоянный компонент вещественного состава горных пород. Она оказывает большое воздействие на состояние и свойства пород, на протекающие в них процессы. Подземные воды обычно тесно связаны с поверхностными и являются важным элементом геологической среды. Для них характерна высокая подвижность и способность к миграции. Миграция подземных вод обусловлена как естественными причинами, так и производством горных работ.

Подземные воды влияют на: 1) качество полезных ископаемых; 2) устойчивость горных пород в горных выработках; 3) условия ведения горных работ; 4) их безопасность. В связи с этим, изучение гидрогеологических условий месторождений представляет одну из важнейших задач горнопромышленной геологии.

Множество гидрогеологических факторов может быть разделено на следующие группы: 1) физико-географические, 2) геолого-структурные, 3) собственно гидрогеологические, 4) горно-технические (техногенные).

### 1.5.1. Физико-географические факторы обводненности

Из физико-географических факторов наибольшее влияние на обводненность оказывают: 1) климат, 2) гидросеть и 3) рельеф.

Из **климатических** зон специфические гидрогеологические условия характерны для зоны вечной (многолетней) мерзлоты. Подземные воды этой зоны принято делить на над-, меж- и подмерзлотные. **Надмерзлотные воды** оттаивают летом и промерзают зимой, их режим имеет сезонный характер. **Межмерзлотные воды** представлены жидкой и твердой фазами, соотношение между которыми не зависит от сезона. **Подмерзлотные воды** по режиму не отличаются от подземных вод других климатических зон.

Поверхностная **гидросеть** влияет на обводненность месторождений при наличии хорошо выраженной гидравлической связи с подземными водоносными горизонтами. Связь эта может осуществляться через слои водопроницаемых горных пород и разрывные нарушения, достигающие поверхности. Они нередко создают благоприятные условия для поступления вод из открытых водоемов. В качестве примера можно назвать месторождения Северо-Уральского бокситоносного района (СУБР), где подземные воды подпитываются речными.

При равнинном **рельефе** сток поверхностных вод замедлен, местность нередко заболочена, месторождения часто расположены ниже базиса эрозии рек и водоемов. Гидрогеологические условия в этих случаях характеризуются неглубоким залеганием грунтовых вод и наличием нескольких горизонтов напорных вод. Водоносные горизон-

ты могут иметь значительный напор, высокую водообильность и разнообразную водопроницаемость. Горные породы здесь часто сильно обводнены.

Для горных областей, напротив, характерна малая и временная обводненность пород.

### 1.5.2. Геолого-структурные факторы обводненности

К геолого-структурным факторам относятся: 1) состав и свойства вмещающих пород и руд, 2) условия их залегания и 3) тектоническая нарушенность.

**Состав и свойства вмещающих пород и руд.** Наиболее низкая обводненность присуща месторождениям, сложенным магматическими, метаморфическими и осадочными сцементированными породами, в которых вода движется только по трещинам. Высокая обводненность характерна для месторождений, в строении которых участвуют карстующиеся породы – карбонатные, сульфатные, хлоридные (известняки, гипсы, минеральные соли).

**Условия залегания.** Наиболее сложные гидрогеологические условия отмечаются на месторождениях, где рудные тела залегают между обводненными водоносными горизонтами, сложенными рыхлыми обломочными породами. Таковы, например, условия месторождений Подмосковского бурогоугольного бассейна, Никопольских марганцевых месторождений и др.

**Тектоническая нарушенность.** Зоны тектонических нарушений являются участками сосредоточенного, иногда катастрофического поступления воды в горные выработки. Известны случаи затопления шахт и карьеров подземными водами из тектонических нарушений, вскрытых горными выработками.

### 1.5.3. Собственно гидрогеологические условия

Собственно гидрогеологические факторы включают: 1) тип и условия залегания подземных вод и 2) характеристику водоносных горизонтов.

**Типы подземных вод.** По условиям залегания выделяются несколько типов подземных вод: почвенные, верховодка, грунтовые, пластовые, трещинные и карстовые. **Почвенные воды** находятся на поверхности земли в почвах. **Верховодка** – воды, которые собираются над верхними невыдержанными линзовидными прослоями водоупорных пород. **Грунтовые воды** залегают над первым от поверхности выдержанным водоупорным слоем. Грунтовые воды имеют свободную поверхность, которую называют **уровнем** или **зеркалом грунтовых вод**. **Пластовые воды** локализируются на более глубоких горизонтах в пластах водопроницаемых пород, ограниченных сверху и снизу водоупорными породами. **Трещинные воды** связаны с разрывными нарушениями. **Карстовые воды** приурочены к растворимым **карстующимся породам** и залегают в карстовых полостях внутри них – пустотах, пещерах и пр.

Почвенные воды, грунтовые и верховодка распространены, главным образом, в самых верхних частях земной коры, сложенных современными отложениями песчано-галечного состава. Они затрудняют вскрытие месторождения и повышают обводненность нижележащих коренных пород. Пластовые воды характерны для водопроницаемых толщ. Чаще всего это полускальные осадочные породы, угольные пласты, рудные залежи. Для скальных пород – магматических, метаморфических, некоторых осадочных типичны трещинные воды. Наибольшая обводненность месторождений обусловлена карстовыми водами, распространенными среди известняков, доломитов, мергелей, гипсов и ангидритов, соляных пород.

**Характеристика водоносных горизонтов** включает их количество и мощность, распространение по площади и в разрезе, связь друг с другом и с поверхностными водоемами, режим питания, а также гидродинамические показатели, среди которых

наибольшее значение имеют: 1) влагоемкость, 2) водоотдача, 3) водопроницаемость, 4) водоприток.

**Влагоемкость** – способность горных пород вмещать в себя влагу. Вода, которая может быть заключена в породе, разделяется на 3 вида: 1) физически связанную (гигроскопическую и молекулярную), 2) капиллярную и 3) поровую. Влагоемкость, обусловленная физически связанной и капиллярной водой, снижает эффективность работы горного предприятия, так как вызывает лишние затраты энергии и уменьшает производительность работы механизмов и машин. Полная влагоемкость, объединяющая все виды воды, определяет запасы подземных вод и режим поступления воды в горные выработки.

**Водоотдача** – обратное влагоемкости свойство. Водоотдача обусловлена объемом водонасыщенных пород, их минеральным составом, временем стока воды и др.

**Водопроницаемость** – способность горных пород пропускать через себя (фильтровать) воду. Она зависит от минерального состава, размера зерен, общей и открытой пористости, а также от состава, температуры и степени минерализации воды. Водопроницаемость характеризуется коэффициентом фильтрации, который показывает расстояние, на которое распространяется вода сквозь данную породу за сутки. **Коэффициент фильтрации** измеряется в м/сутки. По величине его породы делятся на 4 группы: 1) водоупорные ( $<0.1$ ) – глины, глинистые известняки, монолитные изверженные породы;

2) слабопроницаемые (0.1-10) – лессы, суглинки, аргиллиты, алевролиты, супеси, бурые угли;

3) среднепроницаемые (10-500) – пористые известняки, песчаники;

4) легкопроницаемые ( $>1000$ ) – крупные пески, галечники, трещиноватые скальные породы.

**Водоприток** – это объем поступающей воды. Он прямо пропорционален водопроницаемости.

#### 1.5.4. Количественная характеристика обводненности

Обводненность месторождений количественно определяется запасами подземных вод в пересекаемых водоносных горизонтах. Среди них различают статические и динамические запасы.

**Статические запасы** равны объемам воды в водоносных горизонтах и старых затопленных выработках. При вскрытии месторождений они дают значительный водоприток, который затем снижается.

**Динамические запасы** соответствуют расходу воды, протекающей через поперечное сечение водоносного горизонта в единицу времени.

Главными количественными показателями обводненности являются следующие:

1) **суммарный приток** воды к месторождению, м<sup>3</sup>/час;

2) **удельный приток** воды на 1 м<sup>2</sup> поверхности горных выработок, л/ч·м<sup>2</sup>;

3) **коэффициент водообильности** – объем воды, приходящийся на 1 т добытой руды, м<sup>3</sup>/т;

4) **коэффициент фильтрации** основного водоносного горизонта, м/сутки.

#### 1.5.5. Режим подземных вод

**Режим подземных вод** – это изменения в поступлении подземных вод во времени. Они включают напор, уровень, температуру, химический и газовый состав, дебит водозаборов и др. Изменение этих параметров происходит под влиянием как естественных, так и искусственных факторов.



Режим подземных вод резко изменяется при освоении месторождений. Различают стационарный и нестационарный режим. При **стационарном** режиме суммарный объем отводимых от выработок вод равен их притоку, при **нестационарном** этот баланс будет положительным или отрицательным. Существует много причин нарушения стационарности режима подземных вод. Одна из самых распространенных – осушение месторождений. В процессе осушения уровень воды снижается и образуются депрессионные воронки, поглощающие дождевые и талые воды, а также воды поверхностных водоемов и водотоков. Другая причина – сдвигание горных пород в результате горных работ с нарушением их сплошности трещинами. Трещины усиливают инфильтрацию атмосферных и поверхностных вод, соединяют одни водоносные горизонты с другими, вызывают перетекание воды и увеличивают водопритоки в выработки.

### **1.5.6. Гидрогеологическая классификация месторождений**

Существует целый ряд классификаций месторождений полезных ископаемых по условиям обводненности. Классификация П.П. Климентова, разработанная еще в 1976 г., основана на характере и водообильности горных пород, слагающих кровлю и подошву полезного ископаемого. Всего в ней выделяется восемь типов месторождений.

**1 тип** – месторождения, в разрезе которых широко развиты карстующиеся породы (карбонатные и сульфатные). Месторождения, приуроченные к карстующимся породам, характеризуются максимальной водообильностью. На этих месторождениях приток воды в отдельные выработки превышает 2000 м<sup>3</sup>/час. К этому типу относятся месторождения СУБРа, Кизеловского каменноугольного бассейна и др.

**2 тип** – месторождения, располагающиеся в толщах нецементированных обломочных пород (песчаных, песчано-галечных и песчано-глинистых). Водообильность этих месторождений высока и характеризуется водопритоком 100-300 м<sup>3</sup>/час, а иногда и более. Сюда относятся месторождения бурых углей, огнеупорных глин, марганца, фосфоритов, некоторые железорудные месторождения и россыпные месторождения олова, золота, платины, вольфрамита и др.

**3 тип** – месторождения, в геологическом разрезе которых преобладают трещиноватые скальные породы и в подчиненном количестве присутствуют рыхлые песчаные. Водоприток месторождений этого типа также достаточно высок, а при наличии гидравлической связи с поверхностными водами может достигать 400-600 м<sup>3</sup>/час.

**4 тип** – месторождения, приуроченные к скальным трещиноватым породам. Водообильность этих месторождений определяется степенью трещиноватости пород, но в целом водопритоки в горных выработках, пройденных на этих месторождениях, обычно не превышают 50-150 м<sup>3</sup>/час. В эту группу относятся слабо обводненные месторождения цветных и редких металлов, некоторые каменноугольные бассейны (Донбасс), большинство железорудных месторождений, некоторые месторождения строительных материалов.

**5 тип** – месторождения с любым геологическим разрезом, расположенные в горных районах и междуречьях с высокими абсолютными отметками. Эти месторождения обычно располагаются выше местного базиса эрозии. Приток воды в горные выработки таких месторождений небольшой, и борьба с ним не представляет трудностей.

**6 тип** – соляные месторождения. Залежи галоидов выделяются в отдельный тип в связи с хорошей растворимостью минеральных солей в воде и их высокой пластичностью, благодаря которой возникающие в соляной толще трещины быстро залечиваются собственным веществом. Залечивание трещин является одной из главных причин отсутствия воды на соляных месторождениях. Кроме того пласты солей часто покрыты мощными глинистыми толщами, пропускающими воду. Поэтому соляные рудники обычно воды не содержат.

**7 тип** – месторождения, расположенные в толще многолетней мерзлоты. Большинство из них являются сухими или слабо обводненными.

**8 тип** – нефтяные и газовые месторождения, имеющие весьма специфические гидрогеологические условия. На этих месторождениях различают **краевые** воды, пространенные по границам нефтяной залежи, и **подошвенные** воды, подстилающие залежь. Кроме того, в нефтяные и газовые месторождения проникают воды кровли, а также напорные воды, залегающие ниже подошвенных вод, если их напор достаточно высок.

### 1.5.7. Горнотехнические факторы

Из горнотехнических факторов наибольшее влияние на обводненность оказывают следующие: 1) степень осушения месторождения; 2) искусственное обводнение территории; 3) нарушение поверхностного стока при ведении горных работ; 4) отдельные технологические процессы, например, буровзрывные работы; 5) прорывы воды из старых затопленных выработок или скважин.

## 1.6. Инженерно-геологические условия месторождений

Инженерно-геологические условия месторождений характеризуют: 1) разрабатываемость горных пород; 2) их устойчивость в массиве и проявления горного давления при разработке; 3) разные физико-химические процессы, протекающие в массиве и горной массе. В соответствии с этим инженерно-геологические работы на месторождениях включают: 1) улучшение разрабатываемости горных пород; 2) управление состоянием массива; 3) управление состоянием добытой горной массы. При этом инженерно-геологические показатели относятся как к естественным массивам горных пород, так и к искусственным. Под искусственными массивами понимаются отбитая и добытая горная масса, навалы на складах, отвалы и товарная продукция предприятия.

Факторы, определяющие инженерно-геологические условия месторождений, включают также 4 группы; 1) физико-географические; 2) физические, физико-механические и физико-химические свойства горных пород; 3) геолого-структурные; 4) современные геологические процессы.

### 1.6.1. Физико-географические условия

Из физико-географических условий месторождения главное значение имеют климат и рельеф.

**Климат**, в первую очередь, влажность и температура воздуха, определяют процессы выветривания горных пород, изменяющего их свойства и состояние массива.

Равнинный **рельеф** характеризуется слабой расчлененностью, замедленным поверхностным стоком. Верхняя часть геологического разреза здесь обычно сложена осадочными породами, для которых характерна малая прочность и низкая устойчивость. Здесь распространены пльвуны, карст, оползни.

В горных районах рельеф расчлененный, в разрезе преобладают магматические и метаморфические породы – прочные, устойчивые, обладающие повышенным напряженным состоянием. В таких районах широко развиты гравитационные и водно-гравитационные явления – осыпи, обвалы, сели.

### 1.6.2. Свойства горных пород

Физические свойства горных пород зависят от их состава и строения. Горные породы – это двух- и трехфазные системы, в которых твердая фаза (минеральный скелет) находится в динамическом взаимодействии с жидкой и газообразной фазами. Характер этого взаимодействия в значительной степени определяет состояние и свойства породы.

**Состав и размеры минеральных зерен**, а также **связь их друг с другом** – важнейшие инженерно-геологические факторы. По этим признакам различают горные породы: 1) **раздельнозернистые (рыхлые)**, 2) **связные (глинистые)**, 3) **твердые (скальные)**.

**Физико-механические свойства** горных пород определяют сопротивляемость их деформациям и разрушению. Соответственно различают **деформационные и прочностные свойства** горных пород. Твердые породы близки по физико-механическим свойствам к твердым телам. Свойства глинистых пород варьируют в широких пределах. Раздельнозернистые породы ведут себя как сыпучие тела.

На инженерно-геологические условия месторождений влияют также электромагнитные, теплофизические, сейсмоакустические свойства горных пород.

К **физико-химическим свойствам** горных пород относятся их растворимость, окисляемость, коррозионные, абсорбционные, электрокинетические свойства, а также липкость, набухаемость, водопрочность и др.

**Растворение** горных пород вызывается воздействием минерализованных вод, содержащих минеральные и органические кислоты. Для трещиноватых скальных и раздельнозернистых пород характерно прямое растворение, для глинистых пород – диффузионное.

**Окисление** происходит на земной поверхности и в зоне просачивания атмосферных осадков. Ему подвержены, в первую очередь, породы, содержащие органические вещества и легко соединяющиеся с кислородом химические элементы – железо, сера, никель, кобальт и др.

Частный случай окисления представляют собой **самонагревание и самовозгорание**, характерные для торфа, горючих сланцев, каменного угля, сульфидных руд. Самовозгораемость существенно влияет на выбор систем разработки, определяет особые требования к условиям складирования и транспортирования горной массы.

**Адсорбционная способность** заключается в поглощении ионов, молекул, коллоидных и глинистых частиц из растворов и газовых смесей. Различают механическую, физическую, физико-химическую и биологическую адсорбцию. Адсорбционная способность типична для тонкодисперсных горных пород, состоящих из мельчайших зерен размером 0.01 мм и менее – глинистых, углей, торфов, некоторых железных и марганцевых руд и др.

**Электрокинетические и осмотические свойства** также присущи высокодисперсным горным породам (глинистым, лессовым, торфяным). Они могут вызвать в породе деформацию набухания или усадки, изменить условия движения подземных вод.

**Коррозионная активность** горных пород зависит от химического состава, влажности, насыщенности газами и по механизму является электрохимической.

**Липкость** наиболее характерна для влажных связных горных пород (глинистых, лессовых). Липкость обуславливает проявление **слеживаемости** и имеет большое значение при отбойке, доставке и транспортировке горной массы.

**Пластичностью** при определенной влажности и небольших давлениях обладают только глинистые породы, лессы, мергель, мел, торф, почвы.

**Набухание** глинистых пород связано с поглощением ими воды, **усадка** – с отделением ее. Усадка ведет к уплотнению глинистых пород, к повышению сопротивления деформациям, образованию трещин, увеличивающих водопроницаемость.

**Водопрочность** горных пород характеризуется **размокаемостью** для дисперсных горных пород, **размягчаемостью** для твердых и **размываемостью** для раздельнозернистых.

### 1.6.3. Геолого-структурные факторы

При освоении месторождений полезных ископаемых основным объектом инженерно-геологических исследований является массив горных пород. **Инженерно-геологический массив** – это участок земной коры, находящийся в сфере инженерного воздействия. Массив занимает определенную геолого-структурную позицию, характеризуется определенным составом и строением. Свойства массивов обусловлены: 1) свойствами слагающих их горных пород; 2) внутренним строением массивов; 3) тектонической нарушенностью; 4) обводненностью; 5) газоносностью.

Массив нельзя отождествлять только со слагающими его горными породами. Свойства горных пород в образцах и в массиве существенно различаются. Такие свойства, как трещиноватость, гидрогеологические условия, окружающие породы – присущи только массивам.

Массивы могут быть **открытые**, если рудное тело выходит на поверхность, и **закрытые**, если руды перекрыты более молодыми породами.

По особенностям состава и внутреннего строения в пределах массива могут быть выделены **горно-геологические ярусы**. Они представляют собой структурно-обособленные комплексы горных пород с разным вещественным составом и внутренним строением, то есть с разными горнотехническими условиями. Выделяют массивы одно-, двух-, трех- и многоярусные. При этом ярус, содержащий рудные тела, называют **основным**, нижележащий комплекс горных пород – **подстилающим**. Самый верхний породный комплекс, прилегающий к поверхности земли, носит название **покровного**, а толщи, расположенные между основным и покровным ярусами – **промежуточными**.

Массивы различаются также по тектоническому строению. Например, выделяют массивы с горизонтальным залеганием пород, с моноклиналильным залеганием, с моноклиналильным залеганием и разрывными нарушениями, массивы складчатого строения, с разрывными нарушениями и дайками магматических пород, массивы крупных магматических тел с ореолом контактовых изменений пород и др.

### 1.6.4. Трещиноватость горных пород

Трещиноватость – важнейший фактор внутреннего строения массивов.

Трещины по генезису делятся на **тектонические** и **нетектонические**. Среди нетектонических трещин, в свою очередь, различают первичные (петротектонические) и вторичные (экзогенно-гравитационные и искусственные).

**Петротектонические** трещины возникают при формировании горных пород, например, при остывании магматических расплавов, при диагенезе осадков. **Вторичные** трещины развиваются под действием экзогенных процессов в поверхностных зонах. Это трещины выветривания, оползней, обвалов, провалов и т.д.

Тектонические трещины формируются в результате тектонических движений. Среди них различают трещины с разрывом сплошности (**отрывы и сколы**) и **кливаж** (складчатый и приразломный).

Монолитные и трещиноватые породы по-разному ведут себя в процессе разрушения. Деформация монолитных пород происходит за счет изменения межзельных рас-

стояний в кристаллической решетке минералов, а трещиноватые породы деформируются за счет сближения и расхождения трещин.

Большое значение имеет геометрия трещин – их густота, ширина, длина, элементы залегания. Микротрещины почти не влияют на сплошность массива, крупные – резко снижают его прочность. Тонкие трещины не увеличивают водопроницаемость массива, но при проходке горных выработок по ним происходит разуплотнение. Состав заполнения трещин, форма их поверхности также влияют на свойства массива.

В связи с этим, изучение трещиноватости – один из важнейших видов инженерно-геологических работ. Оценка трещиноватости заключается в установлении типов и систем трещин, замера их элементов залегания, протяженности и раскрытия трещин, расстояния между ними в системах, в определении характера и степени заполнения трещин, общего объема трещинной пустотности (в %) и др.

#### 1.6.5. Газоносность массивов

**Газоносность** горных пород – важный фактор инженерно-геологических условий массивов. Горные породы могут содержать метан, углекислый и сернистый газы, тяжелые углеводородные и инертные газы, азот, водород, оксид углерода, сероводород, радон и т.д. Из них наиболее важны метан, углекислый газ и азот.

Распределение газов на месторождениях зависит от многих факторов: свойств горных пород; условий их залегания; тектонической нарушенности; водо- и газопроницаемости и др.

Наиболее газоносными являются угольные месторождения, где распределение газов зависит, в первую очередь, от состава углей и угленасыщенности стратиграфического разреза.

Выделение газов может происходить непрерывно из визуально невидимых пор в породах, углях и рудах; в виде суфляров, то есть концентрированных струй, выходящих из видимых трещин и пустот; в виде внезапных прорывов, нередко сопровождающихся выбросами масс горных пород, угля и других полезных ископаемых.

#### 1.6.6. Современные геологические процессы

Современные геологические процессы могут сопровождаться: 1) интенсивным изменением состава и строения или разрушением горных пород; 2) смещением и смятием их; 3) мощным динамическим воздействием на горнотехнические сооружения.

К таким процессам относятся **речная и овражная эрозия, абразия, оползни, обвалы, сели, мерзлотно-динамические и карстовые деформации земной поверхности, сейсмические процессы.**

Большое значение имеют также длительно протекающие геологические процессы, такие как **выветривание, осадконакопление, неотектонические движения** и др.

При выветривании происходит механическая дезинтеграция горных пород и химическое разложение слагающих их минералов и образование новых. Глубина зоны выветривания может достигать 1 км. В зоне выветривания по степени изменений в направлении сверху вниз выделяются подзоны: 1) монолитная; 2) глыбовая; 3) мелкообломочная (щебенистая); 4) полного дробления.

Породы в этих подзонах существенно различаются по своим свойствам.

Специфические инженерно-геологические условия существуют в областях **вечной (многолетней) мерзлоты**. Здесь наблюдаются мерзлотно-динамические явления, связанные с замерзанием и оттаиванием воды. К ним относятся **пучение, гидролакколиты, наледи, термокарст, солифлюкция** и др. При оттаивании мерзлых пород происходит их деформация в виде **просадок** и **осадок**. При промерзании пород наблюдает-

ся значительное неравномерное увеличение объема пород, развиваются **морозобойные трещины**.

Поверхностный сток вызывает **смыв, размыв и оврагообразование, селевые потоки, размыв русел, подмыв берегов** и т.д.

Воды подземного стока производят **выщелачивание** пород, **карстообразование, фильтрационное разрушение** пород.

Совместное действие поверхностных и подземных вод и гравитационных процессов вызывает **оползни**.

Необходимо учитывать также воздействие эндогенных геологических процессов – сейсмических, неотектонических и т.п. Эти процессы являются неуправляемыми. Поэтому возможность их проявления следует прогнозировать и создавать соответствующие схемы разработки полезных ископаемых.

### 1.6.7. Разрабатываемость горных пород

Оценка **разрабатываемости** горных пород основана на определении сопротивления породы различным воздействиям, меняющим их состояние, главным образом, механическим. Различают **естественное** и **искусственное** изменение состояния горных пород (взрыв, механическое дробление и др.). Следует также рассматривать отдельно свойства пород в **естественном залегании** – в забое, при ведении очистных работ, и свойства **искусственно измененных** пород – при дроблении, погрузке, перемещении, складировании и пр.

Для оценки разрабатываемости горных пород пользуются так называемыми горнотехнологическими параметрами – комплексными показателями, которые характеризуют их поведение при воздействии определенным инструментом, механизмом или при определенном технологическом процессе. Эти параметры устанавливаются эмпирическим путем при проведении контрольных испытаний в стандартных исходных условиях.

**Горнотехнологические параметры** подразделяются на следующие группы:

- 1) характеризующие **общую разрушаемость** горных пород механическим способом; это, например, твердость, вязкость, дробимость, хрупкость и пластичность;
- 2) показывающие **разрушаемость горных пород некоторыми механизмами**; это буримость, взрываемость, сопротивляемость резанию и т.д.;
- 3) оценивающие **воздействие породы на инструмент**; например, абразивность;
- 4) устанавливающие **производительность других процессов** (кроме разрушения), например, экскавируемость.

**Твердость** пород обуславливает сопротивляемость внедрению в них острого инструмента. Используются показатели **статической** и **динамической** твердости, определяемые соответственно вдавливанием или ударом.

Наиболее трудны для разрушения **вязкие** породы. Для них характерен высокий предел прочности и большая зона пластической деформации. Общепринятого метода определения вязкости не существует, часто ее оценивают сравнением с вязкостью известняка, принятого за эталон.

**Дробимость** пород – величина, обратная вязкости. Дробимость это обобщающий параметр многих механических свойств – упругих, прочностных, пластических. Она выражает энергоемкость процесса дробления при динамической нагрузке. Дробимость обычно определяют через удельный расход энергии на дробление определенного объема породы.

**Хрупкость** определяется через предел прочности при одноосном сжатии. **Пластичность** – обратный хрупкости показатель.

**Буримость** характеризует сопротивляемость горных пород разрушению в процессе бурения. Она оценивается скоростью, временем и энергоемкостью бурения единицы длины скважины или шпура при стандартных условиях проведения опыта для каждого типа буровой машины. Буримость ухудшается с увеличением плотности, прочности, твердости, вязкости, абразивности горных пород. В практике используется классификация горных пород по буримости, в которой выделяется 20 категорий, объединенных в группы: 1) легкобуримые (каменный уголь); 2) среднебуримые (мергель); 3) труднобуримые (габбро); 4) весьма труднобуримые (кварциты). Буримость определяет всю технологию буровых работ.

**Взрываемость** отражает сопротивляемость горных пород разрушению при взрыве и количественно выражается расходом взрывчатых веществ (ВВ) на дробление 1 м<sup>3</sup> породы в массиве (**удельным расходом ВВ**). Взрываемость зависит от прочности, вязкости, плотности, упругих и пластических свойств, а также от их структурно-текстурных особенностей и трещиноватости. Среди массивов горных пород по взрываемости различают легко-, средне-, трудно- и весьма трудно взрываемые. Этот показатель определяет технологию взрывных работ.

**Сопротивляемость пород резанию (скалыванию)** характеризуется, главным образом, работой, необходимой для измельчения породы. Этот показатель физически отражает сопротивление срезанию (сколу) при сжатии, поэтому его можно оценивать величиной прочности на сжатие и на растяжение. Сопротивляемость резанию является наиболее важным параметром применительно к углям, так как большинство угольных пластов разрабатывается угольными комбайнами, стругами и другими механизмами, к основным процессам при работе которых относится резание.

**Абразивность** отражает способность пород изнашивать при трении контактирующие с ними твердые тела (детали горных машин, инструмент и т.п.). Она обусловлена в основном прочностью, размерами и формой минеральных зерен, слагающих породу. Оценивают ее по степени износа инструмента при сверлении или резании, а также по степени истирания пород абразивными материалами. Наиболее абразивны корундсодержащие породы, порфирит, диорит, гранит. Абразивность влияет на эффективность бурения, резания, скалывания, черпания горных пород.

При работе экскаваторов и других копающих агрегатов выемка породы, то есть копанье, производится последовательным отделением стружек в слое. Трудоемкость процесса выемки определяется величиной **удельного сопротивления копанью** (в Н/м<sup>2</sup>). Для сопоставления пород по **экскавируемости** применяется **относительный показатель трудности экскавации** породы.

Свойства пород определяют их поведение при транспортировании. Для сопоставления пород по сопротивляемости их перемещению принимается **относительный показатель трудности транспортирования** породы. Выделяются 5 классов горных пород по трудности транспортирования.

Для сравнения разных пород по разрушаемости используется **шкала М.М. Протодьяконова**. **Показатель относительной крепости** пород, или **коэффициент крепости Протодьяконова** обозначается **f**). Его значение пропорционально пределу прочности пород на сжатие. В классификации выделяется 10 категорий горных пород. К первой категории относятся наиболее крепкие породы – кварциты, базальты, к десятой – наиболее слабые плавучие породы.

Общая относительная оценка сопротивления породы разрушению проводится по методике **В.В. Ржевского** с учетом напряжений сжатия, растяжения и сдвига в виде **показателя трудности разрушения**. По величине его различают 5 классов пород и 25 категорий.

## 2. ВИДЫ ГЕОЛОГОРАЗВЕДОЧНЫХ РАБОТ И МЕТОДИКА ИХ ПРОВЕДЕНИЯ

### 2.1. Стадийность ГРР

Геологоразведочные работы (ГРР) выполняются в определенной последовательности. В период с 1984 по 1998 гг. в бывшем СССР было установлено 8 последующих стадий.

1. Региональное геологическое изучение территории:

а) региональные геолого-геофизические исследования масштаба 1:1 000 000 – 1:500 000;

б) региональные геофизические, геолого-съёмочные, гидрогеологические и инженерно-геологические работы масштаба 1:200 000 – 1:100 000.

2. Геолого-съёмочные работы масштаба 1:50 000 (1:25 000) с общими поисками.

3. Поисковые работы.

4. Поисково-оценочные работы.

5. Предварительная разведка.

6. Детальная разведка.

7. Доразведка:

а) месторождения, не освоенного промышленностью;

б) разрабатываемого месторождения.

8. Эксплуатационная разведка:

а) опережающая,

б) сопровождающая.

Здесь стадия 1 – региональное геологическое изучение территории включает 2 последовательные подстадии, стадия 7 доразведка – независимые друг от друга, а стадия 8 эксплуатационная разведка – параллельные, то есть проходящие одновременно.

Стадии 1 и 2 часто объединяют под общим названием – геологическая съёмка, 3 и 4 – поиски, 5 и 6 – разведка, а 7 и 8 – геологическое обеспечение горного производства. Это 4 главных вида геологоразведочных работ.

**Геологическая съёмка** – это комплекс геологоразведочных работ, направленных на изучение геологического строения территории и составление геологической карты.

**Поиски** – комплекс работ по обнаружению полезных ископаемых.

**Разведка** состоит в определении промышленной значимости месторождения и получении геологических материалов, необходимых для составления проекта его эксплуатации. Предварительная разведка проводилась на всех без исключения месторождениях, получивших положительную оценку при поисково-оценочных работах, и охватывала все месторождение полностью, включая фланги и глубокие горизонты. Детальная разведка ставилась только на месторождениях, предназначенных для первоочередной отработки, и распространялась только на те их части, которые планировалось разрабатывать в первую очередь. Как правило это центральные, прилегающие к поверхности, части.

**Доразведка** месторождения, не освоенного промышленностью, осуществлялась при пересмотре условий его освоения или при недостатке данных, полученных в результате детальной разведки. Доразведка разрабатываемого месторождения – это разведка в пределах горных отводов, на малоизученных участках.

**Эксплуатационная разведка** начинается с момента начала добычи полезного ископаемого и продолжается в течение всего периода разработки месторождения. Опережающая разведка нацелена на подготовку к эксплуатации новых горизонтов, сопровождающая ведёт геологическое обеспечение добычных работ.



В 1998 г. вышло новое временное, а в 1999 г. постоянное «Положение о порядке проведения геологоразведочных работ по этапам и стадиям». В этом положении выделяется 3 этапа и пять стадий ГРП (табл.2).

Таблица 2

Этапы и стадии геологоразведочных работ (твердые полезные ископаемые)

Этапы	Стадии
1. Работы общегеологического и минерагенического назначения	1. Региональное геологическое изучение недр и прогнозирование полезных ископаемых
2. Поиски и оценка месторождений	2. Поисковые работы
	3. Оценочные работы
3. Разведка и освоение месторождений	4. Разведка месторождения
	5. Эксплуатационная разведка

Как видно из таблицы, в новом порядке объединены в одну первые две стадии, а третья стадия – поисковые работы стала второй. Поисково-оценочные работы вместе с предварительной разведкой образовали новую стадию 3 – оценочные работы. Детальная разведка и доразведка месторождения, не освоенного промышленностью, составили стадию 4 - разведку месторождений. Наконец, доразведка разрабатываемого месторождения и эксплуатационная разведка теперь входят в стадию 5.

## 2.2. Геологическая съемка

Главный метод геологической съемки – геологическое картирование. Основу геологического картирования составляют два методических приема: 1)наблюдения по равномерной сети; 2)прослеживание геологических границ. Плотность сети, или расстояние между точками наблюдения, определяется масштабом геологической съемки. В общем случае оно соответствует 1 см в масштабе карты. В зависимости от масштаба исследований различают съемки: 1)сводные и обзорные – 1:1 500 000 и мельче; 2)мелкомасштабные – 1:1 000 000 и 1:500 000; 3)среднемасштабные – 1:200 000 и 1:100 000; 4)крупномасштабные – 1:50 000 и 1:25 000. На поисковых и разведочных стадиях ведется также детальное картирование в масштабах 1:10 000, 1:5 000, 1:1 000. При эксплуатации составляются локальные планы и разрезы в масштабах 1:500, 1:200, 1:100 и крупнее.

Наряду с наблюдениями по сети при геологическом картировании прослеживают на местности и выносятся на карту все встреченные геологические границы – контакты пород, разломы, контуры магматических тел, вулканических структур и т. д.

При производстве геолого-съёмочных работ широко применяются геологические маршруты, а также проходятся легкие горные выработки – шурфы, канавы и бурятся неглубокие картировочные скважины.

## 2.3. Прогнозирование и поиски

Научной основой поисков является учение о поисковых критериях и признаках, уходящее корнями еще к заповедям древних рудознатцев.

**Поисковые критерии**, или **предпосылки**, это геологические тела и явления, с которыми оруденение связано генетически и, как следствие, пространственно. Различают магматические, вулканические, литологические, тектонические, стратиграфические, палеогеографические, геоморфологические и другие виды критериев.

Известно, что месторождения хромитов приурочены к ультраосновным плутоническим телам дунит-гарцбургитового состава. Следовательно, главным поисковым критерием при поисках месторождений хрома является **магматический** – наличие ультрабазитовых тел.

Месторождения ископаемых углей известны с девонского периода палеозойской эпохи, когда в изобилии появилась древесная растительность. Отсюда одним из ведущих критериев поисков угля служит **стратиграфический**. Залегают угольные пласты среди песчано-глинистых пород, поэтому важнейшее значение для угля имеет **литолого-фациальный** критерий.

Коренные месторождения алмазов приурочены к вулканическим трубкам взрыва, выполненным кимберлитами и лампроитами. Трубки распространены на древних платформах – Сибирской, Русской, Африканской и располагаются обычно группами вдоль зон глубинных разломов. Таким образом, поиски алмазов основываются на **вулканических, магматических, геотектонических и разрывных** критериях.

Современным развитием учения о поисковых критериях является теория рудоконтролирующих факторов. Под **рудоконтролирующими факторами** понимаются геологические тела и явления, которые определяют возможность образования, условия размещения, форму, размеры и качество полезного ископаемого.

Рудоконтролирующие факторы, как и поисковые критерии, делятся по видам на магматические, стратиграфические, вулканические и т.д. Кроме того, они различаются и по масштабу действия: одни из них контролируют рудные тела, другие – рудные поля, третьи – рудные районы и т.д.

Выявление и оценка рудоконтролирующих факторов, а затем анализ их размещения в геологическом пространстве – задача **геологического прогнозирования**. Цель прогнозирования состоит в оконтуривании площадей, перспективных на обнаружение данного вида полезных ископаемых. В пределах этих перспективных площадей проводятся поисковые работы.

Если поисковые критерии служат основой для геологического прогнозирования, то методы поисков зависят от поисковых признаков.

Под **поисковыми признаками** понимаются геологические явления, которые говорят о присутствии полезного ископаемого в данном месте. Поисковые признаки принято делить на прямые и косвенные. К **прямым** поисковым признакам относятся находки рудных минералов или продуктов их выветривания, а также околорудных метасоматитов. К **косвенным** относят признаки, которые непосредственно увидеть нельзя. Они выявляются по результатам опробования или по показаниям геофизических приборов. Это, в первую очередь, **геохимические и геофизические аномалии**. На обнаружение тех или иных поисковых признаков направлены различные методы поисков.

## 2.4. Методы поисковых работ

Методы поисковых работ весьма разнообразны и могут быть разделены на 3 большие группы – геологические (минералогические), геохимические и геофизические.

**Геологические методы** включают оценку выходов полезных ископаемых на дневную поверхность и ореолов рассеяния рудных минералов.

Изучение **выходов** направлено на реконструкцию строения рудных тел и состава руд первичной части месторождения по наблюдениям в зоне окисления. Сюда входит исследование остаточных, неизмененных, первичных и вторичных минералов, пустот выщелачивания, индикаторных текстур лимонитов зоны окисления и др.

Широко распространенным методом изучения **ореолов** рудных минералов является **обломочно-речной, или русловой**. Он заключается в прослеживании валунов,

гальки и других обломков пород с признаками рудной минерализации. При этом фиксируется направление сноса обломочного материала, внешний вид обломков, степень их свежести и окатанности. Признаками приближения к коренному источнику является увеличение количества рудных обломков, возрастание их размеров, меньшая окатанность и измененность. По результатам составляется карта с нанесением границ распространения обломков – **контуром рассеяния**, или **веером валунов**.

Не менее часто применяется **шлиховой** метод поисков, когда исследуется мелко-обломочный материал в элювиальных, делювиальных, пролювиальных, аллювиальных и прибрежно-морских образованиях. Отбираются пробы рыхлых и сыпучих пород весом от 1 кг до десятков и сотен кг. Производится промывка проб на месте в лотках, ковшах, реже вашгердах, с отбросом и удалением крупных фракций (более 2 мм) и тонких легких фракций (глинистых частиц). **Шлих** – это оставшийся от промывки мелко-обломочный материал с преобладанием тяжелых частиц, который поступает на исследование. Метод используется для устойчивых в условиях земной поверхности минералов – физически прочных и химически стойких: благородных металлов, драгоценных камней, руд радиоактивных и редких металлов и др. По результатам работ составляются карты шлихового анализа.

**Геохимические методы** поисков подразделяются на литогеохимические, гидрогеохимические, биогеохимические и атмогеохимические.

**Литогеохимический** метод основан на опробовании горных пород, как коренных, так и рыхлых. Наиболее распространенным вариантом литогеохимических исследований является **металлометрическая съемка**, которая производится для прослеживания ореолов рудных элементов на поверхности земли. Метод заключается в систематическом отборе проб. Результаты представляются обычно в виде карт изолиний содержания разных элементов, на которых выделяются **литогеохимические аномалии** – объект проверки буровыми или горными работами.

Другая разновидность литогеохимического опробования – изучение **донных** илов. Метод применяется для поисков полезных ископаемых, не дающих устойчивых соединений при окислении, а образующих хорошо растворимые соли, которые поступают в виде растворов в водные потоки. Илесто-глинистые донные осадки адсорбируют и накапливают многие металлы. Исследования заключаются в отборе проб донных илов по всей гидрографической сети. Метод эффективен для поисков меди, цинка, никеля, молибдена и др.

**Гидрогеохимический метод** основан на отборе и анализе проб воды. Циркуляция подземных вод и диффузионное перемещение в них компонентов рудной минерализации создают вокруг рудных тел ореолы измененного химического состава подземных вод, которые и выявляются гидрогеохимическими исследованиями. Пробы отбираются из колодцев, озер, болот и т.п. с последующим выпариванием и исследованием сухого остатка.

**Биогеохимические методы** состоят в изучении ореолов рассеяния элементов в растениях. Многие растения всасывают через корни соли, содержащие тяжелые металлы, и накапливают их в корнях, стволах и листьях. По определенной сетке отбирают пробы корней, стеблей и листьев, сжигают их и анализируют золу. По результатам также отстраивают карты изолиний содержания металлов.

К биогеохимическим относится также **геоботанический метод** – изучение участков развития определенных видов растений, связанных с геохимическими особенностями почв. Метод основан на приуроченности определенных видов растений к почвам, обогащенным теми или иными металлами.

**Атмогеохимические методы** состоят в отборе и исследовании проб воздуха. В этой группе различают метод радиоактивных эманаций, **эманационный**, и метод **газов**, или газовой съемки.

**Геофизические методы** основаны на измерении естественных и искусственных физических полей, сопряженных с телами полезных ископаемых. Различают **магнитометрический, гравиметрический, сейсмометрический, электрометрический, радиометрический** методы. Наиболее распространены магнитометрические исследования при поисках железных руд, радиометрические – при поисках урана. Неотъемлемой частью поисков сульфидных руд, угля, графита является электрометрия. Сейсмометрия – основной метод поисков нефтяных и газовых месторождений. Гравиметрия дает хорошие результаты при поисках относительно легких (минеральные соли, гипс, угли) или относительно тяжелых (руды железа, марганца, хрома) полезных ископаемых.

Установленные в процессе поисков минералогические, геохимические и геофизические аномалии проверяются горными и буровыми работами и оцениваются.

## 2.5. Задачи и принципы разведочных работ

Все многообразие задач, решаемых разведочными работами, можно объединить в 3 большие группы: 1)определение количества и качества полезных ископаемых; 2)изучение условий их залегания; 3)оценка экономической эффективности разработки месторождения.

Проектирование и производство геологоразведочных работ базируется на ряде основополагающих принципов.

**Принцип последовательных приближений** заключается в постепенном наращивании знаний об изучаемом объекте. Принцип реализуется в стадийности ГРП – одна стадия строго следует за другой, запасы последовательно переводятся из низких категорий по степени разведанности в высокие.

**Принцип полноты исследований** состоит в необходимости относительно полного и всестороннего изучения месторождения. Включает: 1)обязательное оконтуривание месторождения или участка по всем трем направлениям; 2)полное пересечение рудных тел разведочными выработками; 3)полное и комплексное изучение качества; 4)использование всех данных буровых и горных работ.

**Принцип равной достоверности (равномерности)** предусматривает: 1)равномерное распределение разведочных выработок и пунктов опробования в пределах месторождения; 2)применение методик разведки, опробования, технических средств, дающих равноточные результаты.

**Принцип наименьших затрат** обеспечивает максимальную надежность результатов при минимальных затратах. Число разведочных выработок, число проб, объемы работ в целом должны быть оптимальными: переразведка, как и недоразведка, не допускаются.

## 2.6. Природная изменчивость рудных тел

Изучение свойств объектов эксплуатации показывает, что все геологические тела, в том числе и рудные, обладают изменчивостью параметров. Изменчивость – одно из важнейших свойств рудных тел. Она определяет весь комплекс разведочных работ на месторождении и методику их проведения.

Исследование изменчивости параметров рудных тел показало, что изменчивость может быть закономерной и случайной. При этом **закономерная изменчивость** имеет волновой характер. Выявить закономерную изменчивость чрезвычайно важно. Во-

первых, это позволяет прогнозировать поведение параметра. Во-вторых, позволяет определить оптимальную плотность разведочной сети – расстояние между подсечениями должно быть не больше четверти длины волны, чтобы выявить закономерную составляющую изменчивости.

**Случайная изменчивость** характеризуется беспорядочным распределением параметров, то есть в любой точке пространства их значение непредсказуемо. Изменчивость признака в этом случае оценивается статистическими методами – **коэффициентом вариации**.

В природе, как правило, в чистом виде закономерная и случайная изменчивость не встречаются. В природных объектах проявляется **смешанная изменчивость**. То есть, на фоне случайной, на первый взгляд, изменчивости проявляется закономерная, которая выявляется путем «сглаживания», или аппроксимации вариационной кривой распределения параметра. Связано это явление с тем, что формирование рудных тел происходит в природной среде в сложных, непостоянных, изменчивых физико-химических условиях. Основная причина, приводящая к образованию рудного тела, обуславливает закономерную составляющую изменчивости, а случайные, осложняющие процессы, внешние причины – случайную составляющую. Сочетание главного процесса рудообразования и наложенных, осложняющих, приводят к формированию смешанной изменчивости. Группировка месторождений по степени изменчивости, принятая в геологоразведочном деле, приводится в табл. 3.

Таблица 2

Группировка месторождений по степени изменчивости

Распределение параметров	Коэффициент вариации, %	Примеры месторождений	Характер изменчивости
Весьма равномерное	До 20	Осадочные месторождений углей, калийных солей, фосфоритов	Преобладает закономерная
Равномерное	20-40	Осадочные месторождения железа, марганца, бокситов. Магматические медно-никелевые, железорудные	Преобладает закономерная
Неравномерное	40-100	Гидротермальные месторождения меди, полиметаллов	Смешанная в разных соотношениях
Весьма неравномерное	100-150	Гидротермальные месторождения редких и благородных металлов	Преобладает случайная
Крайне неравномерное	Более 150	Гидротермальные месторождения редких, благородных металлов, самоцветов	Преобладает случайная

## 2.7. Технические свойства разведки

Техническими средствами разведки являются буровые скважины и горные выработки.

**Буровые разведочные скважины** служат универсальным техническим средством разведки. Они применяются либо самостоятельно, либо в сочетании с горными выработками. По способу разрушения горных пород в забое скважины различают вращательное и ударное бурение.

При **вращательном бурении** наиболее эффективно применение наконечников буровых снарядов, полых изнутри – **буровых коронок**. При таком способе бурения получают ненарушенный столбик горной массы – **кern**, что позволяет **составить геологическую колонку (разрез)** месторождения. Такое бурение называется **колонковым** и является основным видом разведочного бурения на рудных месторождениях. Kern обычно отбирается по всей продуктивной толще и частично по вмещающим породам.

Скважины колонкового бурения могут быть **горизонтальными, вертикальными и наклонными**. Их можно проходить по породам любой крепости. Вертикальные и наклонные скважины способны достигать больших глубин. Угол подсечения рудного тела скважиной должен быть не менее  $30^\circ$ , иначе снаряд может пойти вдоль контакта.

Недостатки этого вида бурения – искривление ствола скважины, которое весьма сложно учитывать. Известны случаи, когда скважина описывала полный виток спирали, в результате чего происходил обрыв бурового снаряда. Другие недостатки – **неполный выход керна** и возможность его избирательного выкрашивания, искажающая характеристику качества полезного ископаемого, а также ограниченный объем материала для технологических проб.

Другие виды вращательного бурения – с разрушением горной породы по всему забою скважины – так называемые **роторное** и **турбинное**. Они широко применяются при разведке нефтяных и газовых месторождений.

При разведке россыпей и некоторых пологозалегающих месторождений применяют **ударно-канатное бурение**. В этом способе бурения измельчение горной массы в забое скважины происходит за счет повторяющихся ударов падающего долота. Измельченный материал периодически извлекается на поверхность и поступает в обработку. Достоинством этого метода является высокая скорость проходки, особенно на небольших глубинах (до 150 м), возможность бурения без промывки, получение всего материала в пробу. Бурение большими диаметрами позволяет получить достаточно материала для технологического опробования. Недостатки метода – отсутствие керна и ограниченность бурения только вертикальными скважинами.

**Разведочные горные выработки** применяются как для прослеживания тел полезных ископаемых по их выходам на поверхности, так и для вскрытия глубинных частей месторождений. Наиболее распространены следующие горные разведочные выработки.

**Канавы** проходят в рыхлых отложениях обычно до коренных горных пород. Они целесообразны до глубины 2-3 м. По длине канавы бывают короткими – от нескольких метров до 20-30 м и длинными, или **магистральными**, которые проходятся на сотни метров, вскрывая рыхлые отложения на большой площади. Ширина канав принимается от 0,7 до 1 м. Исследования ведутся на почве канавы и по ее стенкам, если канава врежется на некоторую глубину в коренные породы.

**Шурфы (лудки)** применяют для вскрытия пологих или крутопадающих залежей полезного ископаемого. Они либо служат только для разведочного пересечения залежи, либо играют роль подводящей выработки, из которой проходятся другие подземные

разведочные выработки как по простиранию, так и по падению продуктивной зоны. Сечения мелких шурфов и дудок от 1 до 2 м<sup>2</sup>.

**Штольни** широко применяются в условиях расчлененного горного рельефа и служат для вскрытия месторождения на некотором горизонте. Они бывают двух видов: 1) **прослеживающие** тела полезного ископаемого или продуктивную зону по простиранию; 2) **пересекающие** залежь или зону вкрест простирания. Нормальные поперечные сечения разведочных штолен от 3 до 5.8 м<sup>2</sup>.

**Шахты** – вертикальные или наклонные, сечением более 4 м<sup>2</sup>, применяются для разведки месторождения на глубину. **Вертикальные** шахты пересекают тела полезного ископаемого или проходятся в лежащем боку крутопадающей залежи. **Наклонные** шахты задаются от выхода полезного ископаемого и прослеживают залежь по ее падению.

Из штолен и шахт проходятся и другие подземные горные выработки, образующие определенную разведочную сеть в горизонтальной или вертикальной плоскости. Обычными в разведочной практике являются следующие горные выработки, начинающиеся из разведочных шахт (шурфов) или штолен.

**Квершлаг** – горизонтальные выработки, идущие вкрест простирания тела полезного ископаемого или продуктивной зоны. Они бывают значительной длины и служат для соединения ствола шахты или штольни с другими подземными выработками.

**Штреки** – горизонтальные выработки, направленные вдоль тела полезного ископаемого или продуктивной зоны. Они, подобно штольням, прослеживают залежи по простиранию, и если последние обладают небольшой мощностью, то штрек дает наиболее представительное сплошное горизонтальное обнажение. По мощным телам или в случае параллельного расположения нескольких рудных жил или пластов из штрека проводятся поперечные выработки.

**Орты (рассечки)** – горизонтальные выработки, проходящиеся из штолен и штреков для пересечения мощного тела или серии параллельных тел в пределах продуктивной зоны. Орты проходятся через некоторые интервалы в зависимости от изменчивости свойств объекта разведки в продольном направлении.

**Гезенки и восстающие** – вертикальные и крутонаклонные подземные выработки поперечным сечением 2-4 м<sup>2</sup>, соединяющие соседние горизонты или играющие роль вертикальных рассечек для оконтуривания тела полезного ископаемого выше и ниже горизонта, на котором выполнено разведочное сечение при помощи горизонтальных выработок.

Все перечисленные выработки применяются главным образом в конечный период разведки месторождения и в процессе его отработки подземным способом, выполняя разведочные функции и служа эксплуатационным целям. При проектировании разработки открытым способом нередко используются небольшие **разведочные карьеры**.

Следует отметить также в качестве технических средств разведки **геофизические методы** – гравиметрию, магнитометрию, сейсмометрию, электрометрию. Они широко применяются для оконтуривания площади распространения полезного ископаемого, особенно в начальный период разведки. Однако, применение геофизических методов допустимо только в сочетании с проходкой хотя бы единичных буровых скважин или горных выработок, которые позволяют установить значение геофизической аномалии и качество полезного ископаемого.

## 2.8. Способы и системы разведки

**Способами разведки** называют средства вскрытия полезных ископаемых. Таких средств два – горные выработки и буровые скважины. Отсюда 3 способа разведки: горный, буровой и комбинированный, или горно-буровой.

Разведка **горным способом** в 2-3 раза дороже и в 3-4 раза медленней, чем буровым. Но результаты разведки горным способом всегда более информативны и более надежны. Если нужно отобрать пробу для технологических испытаний, а она составляет до нескольких тонн, то **буровой способ** не годится, он дает мало каменного материала, приходится проходить горную выработку. Горную выработку можно пройти в любом направлении – как по простиранию рудного тела, то есть прослеживающую, так и вкрест простирания – секущую. Скважиной рудное тело по простиранию не проследить за счет ограниченной длины.

С учетом всех достоинств и недостатков разных способов разведки выбирают оптимальный. В общем случае выбор способа разведки определяется степенью сложности геологического строения месторождения. Степень сложности зависит, в первую очередь, от изменчивости свойств оруденения (табл.3). Для разведки месторождений с равномерным и весьма равномерным распределением параметров применяют буровой способ, для месторождений с неравномерным распределением – **комбинированный**, для месторождений с весьма и крайне неравномерным распределением – горный.

Например, на месторождениях алмазов, которые характеризуются крайне неравномерным распределением параметров (в среднем, один кристалл встречается на  $60 \text{ м}^3$  породы), объем проб обычно составляет около  $100 \text{ м}^3$ . Такую пробу можно взять только из горной выработки. Отсюда вывод: алмазные месторождения разведываются только горным способом. Аналогичная картина наблюдается и на месторождениях самоцветов, пьезокварцевого сырья. Более того, разведка здесь совмещается с эксплуатацией. На выходах рудных тел закладывают карьер или проходят разведочно-эксплуатационную шахту (РЭШ).

К перспективным разведочным способам можно отнести **геофизические**. Например, железные руды часто магнитны, и для их разведки используются магнитометры разных конструкций. Разведка ведется на основе измерения магнитных свойств пород и руд. Месторождения урана могут разведываться путем измерения радиоактивности с помощью радиометрической аппаратуры. В целом геофизические методы еще недостаточно разработаны.

**Система разведки** – это совокупность разведочных выработок, увязанных в пространстве и во времени.

Проще говоря, система разведки это расположение разведочных выработок.

Существуют 2 основные системы разведки: 1)**разведка по сети**; 2)**разведка по линиям (или сечениям)**.

В первом случае горные выработки или буровые скважины располагаются по правильной сетке: квадратной, прямоугольной или ромбической. Во втором случае выработки располагаются по линиям, которые образуют сечения рудного тела – вертикальные или горизонтальные.

Разведка по сети применяется: 1)при пологом и горизонтальном залегании тел полезных ископаемых (пласты, пластообразные залежи); 2)при разведке крупных линз и штокверков. Разведочные сети обычно бывают квадратные или прямоугольные, реже ромбические и др.

В **квадратной** сетке выработки располагаются в углах квадратов. Квадратную сеть применяют для разведки изометричных тел, штокверков, обладающих одинаковой степенью изменчивости свойств в любом направлении, то есть **изотропией**.

В **прямоугольной** сетке разведочные выработки располагаются в углах прямоугольников. Прямоугольная сеть применяется для разведки тел полезных ископаемых, обладающих разной степенью изменчивости в разных направлениях – **анизотропией** свойств. При этом длинная сторону прямоугольника должна быть ориентирована в направлении наименьшей изменчивости тела – вдоль его простирания, то есть по длин-



ной оси, а короткая – в направлении наибольшей изменчивости - вкрест простирания. Прямоугольную сеть применяют при разведке крупных вытянутых наклонно- и полого-залегающих тел – пластов, жил.

**Ромбическая** сеть применяется при условиях, промежуточных между условиями для квадратной и прямоугольной сетей.

**Системы разведочных сечений** могут быть вертикальными или горизонтальными.

**Горизонтальные** сечения применяются для разведки крутопадающих тел сложной формы (трубообразных, жильных, линейных).

**Вертикальные** сечения применяются для любых по форме тел, характеризующихся переменными, преимущественно крутыми углами падения, со сложным внутренним строением.

Системы горизонтальных и вертикальных сечений могут применяться одновременно. В этом случае верхняя часть месторождения разведывается горизонтальными сечениями (горными выработками в комбинации со скважинами), а глубокие горизонты – вертикальными (буровыми скважинами).

Важнейшей задачей при выборе методики разведки является определение плотности разведочной сети.

**Плотность разведочной сети** выражается расстоянием между точками наблюдения – разведочными выработками или буровыми скважинами. Плотность квадратной сети выражается одним параметром – длиной стороны квадрата. При разведке по прямоугольной сети плотность определяют уже 2 параметра – длиной и короткой сторонами прямоугольника. При разведке сечениями (линиями) плотность сети также характеризуется двумя параметрами – расстоянием между линиями и расстоянием между выработками на линии.

Установление **оптимальной плотности разведочной сети** является самой сложной проблемой при разведке. Оптимальной считается такая плотность сети, которая обеспечивает решение задач разведки при наименьшем количестве разведочных пересечений, то есть при наименьших затратах.

Существуют разные способы определения оптимальной плотности разведочной сети. На поздних разведочных стадиях и при эксплуатации месторождений успешно применяются математические методы, например, выявление закономерной волнообразной изменчивости параметра, определение длины волны и выбор в качестве оптимальной плотности расстояние, равное ее четвертой части. На ранних стадиях разведки обычно используют способ аналогии. Его основой является опыт разведочных работ на аналогичных месторождениях.

В общем случае плотность разведочной сети зависит от степени разведанности запасов и сложности геологического строения месторождения.

## 2.9. Классификация запасов по степени разведанности

Степень разведанности полезных ископаемых выражается в категориях А, В, С<sub>1</sub> и С<sub>2</sub>.

**Категория А** – запасы, разведанные и изученные с детальностью, обеспечивающей **полное выяснение** условий залегания, форм и размеров тел, природных типов и промышленных сортов полезного ископаемого, их соотношения и пространственного положения; выделение и оконтуривание безрудных и некондиционных участков; полное выяснение качества, технологических свойств полезного ископаемого и природных факторов (гидрогеологических, инженерно-геологических и др.), определяющих условия ведения горно-эксплуатационных работ. Контур запасов полезного ископаемого определен **скважинами или горными выработками** согласно установленным условиям.

**Категория В** – запасы, разведанные и изученные с детальностью, обеспечивающей выяснение **основных особенностей** условий залегания, форм и размеров тел, выявление природных типов и промышленных сортов полезного ископаемого и закономерностей их распределения. Контур запасов полезных ископаемых определен по данным разведочных **выработок с включением ограниченной экстраполяции**.

**Категория С<sub>1</sub>** – запасы, разведанные и изученные с детальностью, обеспечивающей выяснение **в общих чертах** условий залегания, характерных форм рудных тел полезного ископаемого, его природных типов, промышленных сортов, качества, технологических свойств, а также природных факторов, определяющих условия ведения горно-эксплуатационных работ. Контур запасов полезных ископаемых определен на основании разведочных **выработок и экстраполяции** по геологическим и геофизическим данным.

**Категория С<sub>2</sub>** – запасы **предполагаемые**; условия залегания, формы и распространение тел полезного ископаемого прогнозируются на основании геологических и геофизических данных, подтвержденных вскрытием полезного ископаемого в отдельных точках, или по аналогии с изученными участками. Качество полезного ископаемого определено по единичным пробам и образцам или по данным примыкающих разведанных участков. Контур запасов полезных ископаемых определяется на основании естественных обнажений, **единичных скважин и горных выработок** или по их совокупности с учетом **геофизических и геохимических данных**, а также путем геологически обоснованной **экстраполяции** параметров запасов более высоких категорий.

Категория А выделяется только на месторождениях простого геологического строения. Доля запасов этой категории не превышает обычно 10 % от общего количества руды. Категория В устанавливается на месторождениях простого строения и крупных рудных телах сложных месторождений. Запасы этой категории представляют не более 20 % всей руды. Месторождения сложного геологического строения с мелкими и средними по размерам телами разведываются только до категории С<sub>1</sub>, которая составляет 80 % запасов, а для крайне сложных объектов с разрозненными гнездообразными телами – 50 - 20 % (табл. 4).

Кроме разведанных и предполагаемых запасов на ранних стадиях геологоразведочных работ определяются **прогнозные ресурсы** полезных ископаемых, для которых также установлены категории в зависимости от масштаба исследований и размеров выделяемых перспективных площадей. Прогнозные ресурсы обозначаются буквой Р и подразделяются на 3 категории: **Р<sub>1</sub>** – ресурсы потенциальных **рудных тел**, **Р<sub>2</sub>** – потенциальных **рудных полей**, **Р<sub>3</sub>** – потенциальных **рудных районов**.

## 2.10. Группировка месторождений для целей разведки и эксплуатации

Опыт геологоразведочных работ обобщен в группировке месторождений для целей разведки и эксплуатации. В основе этой группировки лежит форма и сложность строения рудных тел – главные факторы, определяющие плотность разведочной сети.

Группировка является основным руководством геологов при решении методических вопросов разведки (табл. 4).

Таблица 4

## Группировка месторождений для целей разведки и эксплуатации

Свойства месторождений	Группа сложности			
	I	II	III	IV
Сложности геологического строения	Простого строения	Сложного строения	Сложного строения	Очень сложного строения
Форма и размеры рудных тел	Крупные пластовые и пластообразные тела	Крупные тела разной сложной формы	Средние и мелкие тела сложной формы	Крайне сложные по форме мелкие гнездобразные тела
Нарушенность залегания и устойчивость мощности	С ненарушенным залеганием и устойчивой мощностью	С нарушенным залеганием и неустойчивой мощностью	С весьма нарушенным залеганием и весьма изменчивой мощностью	С крайне нарушенным залеганием и крайне изменчивой мощностью
Выдержанность качества и распределение полезных компонентов	С выдержанным качеством и равномерным распределением	С невыдержанным качеством и неравномерным распределением	С весьма невыдержанным качеством и весьма неравномерным распределением	С крайне неравномерным качеством и прерывистым гнездовым распределением
Коэффициент вариации, %	До 40	40-100	100-150	Более 150
Соотношение запасов разных категорий	A+B=30%, в т.ч. A≥10%, C <sub>1</sub> =70%	A+B=20%, C <sub>1</sub> =80%	C <sub>1</sub> =80%, C <sub>2</sub> =20%	C <sub>1</sub> =20-50%, C <sub>2</sub> =80-50%
Плотность разведочной сети, м	A 50-200 B 50-400 C <sub>1</sub> 100-600	(A 25-100) B 50-200 C <sub>1</sub> 50-400	(B 25-60) C <sub>1</sub> 40-120	C <sub>1</sub> 25-50
Примеры месторождений	Осадочные месторождения углей, минеральных солей, фосфоритов, бокситов, железных и марганцевых руд	Магматические и гидротермальные месторождения железа, хрома, меди, полиметаллов и других распространенных металлов	Гидротермальные месторождения барита, флюорита, золота, сурьмы, ртути, молибдена и других мало распространенных металлов	Гидротермальные месторождения камнесамоцветного сырья, пьезокварца, платины и платиноидов, редких элементов

## 2.11. Опробование

**Опробование** – это важнейший метод изучения полезных ископаемых. Опробование заключается в отборе и исследовании небольших порций породы или руды, называемых пробами. Опробование производится на всех стадиях геологоразведочных работ.

Главное условие опробования – **компетентность пробы**. Это означает, что химический состав и другие свойства пробы должны быть идентичны составу и свойствам руды или породы в массиве. В связи с этим опробование производится по строго определенным правилам.

### 2.11.1. Виды опробования

В зависимости от изучаемых свойств и решаемых задач выделяют 5 основных видов опробования: 1)химическое; 2)минералогическое; 3)техническое; 4)технологическое; 5)товарное.

**Химическое** опробование предназначено для установления содержания полезных компонентов и вредных примесей. Этот вид опробования является самым массовым.

**Минералогическое** опробование выполняется для изучения минерального состава руд, текстур и структур, состава и свойств отдельных минералов, размеров минеральных зерен и т.д. для решения задач обогащения и переработки.

**Техническое** опробование применяют для определения физико-механических показателей, необходимых при подсчете запасов и разработке схем обогащения, а также для определения ценности полезных ископаемых. К таким показателям относятся: 1)объемная масса (кажущаяся плотность); 2)влажность; 3)гранулометрический состав (размеры минеральных зерен); 4)пористость и др. При оценке качества неметаллических полезных ископаемых устанавливают и специфические показатели – длина волокна для асбеста, прозрачность для драгоценных камней, морозоустойчивость для строительного камня и т.п.

**Технологическое** опробование предназначено для разработки рациональных схем обогащения и переработки. При технологическом опробовании определяют: 1)выход концентрата; 2)извлечение металла в концентрат; 3)содержание металла в концентрате; 4)содержание металла в «хвостах» обогащения. Масса технологических проб достигает нескольких тонн.

**Товарное** опробование проводится для определения качества поступающей на переработку или временно складываемой товарной руды.

### 2.11.2. Способы отбора проб

**Пробой** называется порция исследуемого материала, отобранная по определенным правилам и предназначенная для различных испытаний.

Пробы характеризуются определенной **геометрией**. На месте отбора пробы остается углубление, форма, размеры и ориентировка которого и образуют геометрию пробы.

Геометрия пробы определяется, в первую очередь, **текстурой** руды. При массивной или другой равномерной текстуре ориентировка и форма проб может быть любой. В полосчатых и слоистых рудах пробы ориентируют по направлению наибольшей изменчивости, то есть вкрест полосчатости или слоистости. Форма таких проб вытянутая, или линейная. При пятнистом или гнездовом оруденении берется объемная проба.

В зависимости от геометрии пробы разделяются на 3 группы: 1)точечные; 2)линейные; 3)объемные.

**Точечные** пробы отбираются точечным, горстьевым и штучным способами.

**Точечный** способ состоит в отбойке с опробуемой поверхности по определенной сетке кусочков горной массы, составляющих пробу. Сетка разбивается мысленно или применяется трафарет. Она может быть, как и разведочная сеть, квадратной, прямоугольной или ромбической. Точки отбора располагаются в узлах сетки. Масса пробы обычно составляет несколько кг.

**Гостевой** способ аналогичен точечному и применяется для отбитой горной массы.

**Штуфной** способ используется при технологическом и минералогическом опробовании. Он заключается в отборе монолитных кусков руды и вмещающих пород массой 1-2 кг и сколков для микроскопического изучения.

**Линейные** пробы отбираются бороздовым и шпуровым способами.

**Бороздовый** способ является наиболее распространенным. При бороздовом способе проба отбирается так, что на ее месте остается прямолинейная борозда стандартного сечения и длиной от 0.5 до 5-10 м. Пробы ориентируются по направлению наибольшей изменчивости, совпадающему обычно с мощностью. Борозда может быть пунктирной, то есть не сплошной, а прерывистой. Отбирают бороздовые пробы вручную или с использованием пробоотборников.

При **шпуровом** способе в пробу отбирается шлам, образующийся при бурении шпуров перфоратором.

**Объемные** пробы берутся валовым и задириковым способами.

**Валовой** способ является самым достоверным, но и самым трудоемким. Его используют при отборе технологических проб. В пробу поступает вся отбитая горная масса с определенных интервалов проходки.

**Задирковый** способ заключается в снятии с определенного интервала рудного тела ровного слоя толщиной до 3 см и более по всей мощности.

Опробование **буровых скважин** осуществляется способом, близким к линейному. При колонковом бурении опробуется **кern**. Он раскалывается вручную или на керноколе вдоль оси. Применяется также распиливание или высверливание. Опробуется весь kern по рудным интервалам. Длина проб до 5 м. При низком выходе керна или при бескernовом бурении опробуется **буровой шлам**.

### 2.11.3. Плотность сети опробования

Расстояние между точками опробования зависит от степени изменчивости оруденения.

В горных выработках, проходящих по простиранию рудного тела, при крайне неравномерном распределении полезных компонентов пробы отбирают после каждой отпалки, то есть через 1.5-2.0 м; при весьма неравномерном – через 2-4 м, при неравномерном - через 4-6 м, при равномерном - через 6-15, при весьма равномерном – через 15-50 м. Пробы берутся по забою.

Все секущие горные выработки (проходящие по мощности) опробуются непрерывно. Пробы берутся по стенке.

Плотность сети опробования может быть рассчитана, как и плотность разведочной сети, математическими методами по специальным формулам.

### 2.11.4. Обработка проб

Обработка проб осуществляется с целью подготовки пробы к анализу. Для химического анализа обычно требуется навеска массой 100 г, измельченная до диаметра частиц меньше 0.1 мм, для пробирного – 0.5 кг с диаметром частиц 1-2 мм. Начальная масса пробы и размер слагающих ее частиц намного больше. Чтобы получить из исходной пробы требуемую навеску производится обработка проб. Главное условие обработки проб, как и для их отбора – это **компетентность навески**, то есть состав и свойства навески должны соответствовать составу и свойству пробы.

Процесс обработки проб включает операции **дробления (измельчения)**, **просеивания (грохочения)**, **перемешивания** и **сокращения**. Эти операции выполняются в определенной последовательности и по определенным правилам, чтобы сохранить компетентность навески.

Обработка проб ведется обычно в 3 стадии из соображений экономии. На **первой** стадии материал пробы подвергается **крупному дроблению** – до 10-5 мм. Для этого

применяют лабораторные **щечковые дробилки**. На **второй** стадии проводят мелкое дробление (**измельчение**) до диаметра частиц 3-1 мм на **валковой дробилке**. На **третьей** стадии осуществляется **истирание** до 0.07 мм при помощи дисковых, вибрационных и механических **истирателей**, стержневых и шаровых **мельниц**.

Для разделения частиц пробы по классам крупности используют сита и грохоты разных диаметров.

При обработке проб используют эмпирическое соотношение между надежной массой пробы и диаметром слагающих ее частиц. Это соотношение выражается **формулой Ричардса-Чечетта:  $Q=kd^2$** , где Q – надежная масса пробы в кг, d – диаметр частиц в мм, k – коэффициент, зависящий от характера распределения полезного компонента в массе пробы. При равномерном распределении он равен 0.1-0.2, при неравномерном 0.3-0.4, при весьма неравномерном 0.5-1.0.

Обработка пробы заканчивается формированием двух одинаковых навесок – собственно пробы и ее дубликата, необходимого для контроля опробования.

#### **2.11.5. Контроль опробования**

Контроль опробования осуществляется в 3 стадии: 1) контроль отбора проб; 2) контроль обработки проб; 3) контроль анализов.

**Контроль отбора проб** заключается в проверке соответствия пробы принятой геометрии и соблюдения плотности сети опробования.

**Контроль обработки проб** состоит в проверке правильности проведения основных операций: дробления, грохочения, перемешивания, сокращения.

**Контроль анализов** делится на внутренний и внешний. **Внутренний** контроль заключается в том, что 5-10 % от общего числа проб отправляется в ту же лабораторию под другими номерами. **Внешний** контроль состоит в том, что часть дубликатов отправляется в другую лабораторию. По результатам контроля определяют погрешность анализов. Допустимые значения этих погрешностей регламентируются инструктивными материалами.

#### **2.12. Геологическая документация**

Сбор геологической информации выражается в практике геологоразведочных работ в документации всех геологических наблюдений. **Геологическая документация** – это важнейший и наиболее ответственный этап геологоразведочных работ любой стадии. От качества и надежности геологической документации зависит качество и надежность всех последующих построений и прогнозов.

При геологической документации должны соблюдаться следующие **принципы**:

1) **объективность** отражения информации;

2) **унифицированность** – по единому плану, в единых обозначениях, по единой методике;

3) **тщательность**, аккуратность и точность, доступность для других геологов.

**Объектами** геологической документации являются естественные обнажения, буровые скважины и горные выработки.

**Содержание** геологической документации:

1) горные породы, их минеральный состав, структуры и текстуры, взаимоотношения друг с другом;

2) проявления полезных ископаемых, их форма, размеры, взаимоотношения с вмещающими породами;

3) околорудные изменения вмещающих пород;

4) тектоническая нарушенность;

5) гипергенные изменения.

При документации горных выработок отмечаются также признаки проявления **горного давления**: стреляние, пучение, шелушение, отслоение, вывалы, куполение, заколообразование, интенсивность трещиноватости, степень увлажненности трещин и т.д.

Выделяются 4 основных **вида** геологической документации:

1) **иллюстративно-текстовый** материал – зарисовки и их описание;

2) **табличный** материал – журналы опробования, описания скважин и т.д.;

3) **каменный** материал – образцы, пробы, керн и шлам скважин, сколки на шлифы и полировки;

4) материалы **фотодокументации**.

В зависимости от поставленных целей выделяют следующие **способы** геологической документации:

1) массовая – схематические зарисовки и описания;

2) детальная и специализированная;

3) структурно-геологическое картирование;

4) фотодокументация.

**Массовая** геологическая документация проводится для всех естественных обнажений, буровых скважин и горных выработок вслед за их продвижением.

**Детальная** документация выполняется только в наиболее интересных в геологическом отношении случаях – в контактовых и тектонических зонах, участках, характеризующих внутреннее строение рудных тел и др.

**Специализированная** геологическая документация используется для решения отдельных частных вопросов. Например, для изучения типов руд, мелкой трещиноватости и т.п.

**Структурно-геологическое картирование** применяется с целью прогнозирования геологических данных на глубину и на не вскрытые горизонты. Выполняется с инструментальной привязкой.

**Фотодокументация** наиболее объективна. Она применяется также для геологической документации в недоступных местах, главным образом, в карьерах..

Существует три **формы** геологической документации: 1) первичная (полевая); 2) окончательная (чистовая); 3) сводная (обобщающая).

**Первичная**, или **полевая** документация включает сбор и запись информации непосредственно при проведении разведочных и эксплуатационных работ.

**Окончательная**, или **чистовая** документация выполняется на основе полевой, но с обязательной корректировкой данных по итогам опробования и микроскопического изучения каменного материала.

**Сводная**, или **обобщающая** документация – это графические материалы, которые получают в результате обобщения данных первичной и окончательной документации. Сводная документация служит основой для проектирования горных работ. Основными сводными геологическими документами являются геологические карты района и месторождения, погоризонтные геолого-маркшейдерские планы, поперечные и продольные геологические разрезы, вертикальные продольные проекции и проекции в плоскости падения рудных тел. Кроме того, при необходимости составляются планы качественно-сортовые, размещения руд по маркам, технологические сортовые, геометризация в изолиниях основных показателей (содержаний, мощностей и др.).

### 2.13. Понятие о геолого-экономической оценке

Заключительным этапом разведки является **геолого-экономическая оценка** месторождения. Суть ее состоит в определении **экономической эффективности его разработки**. Основой для геолого-экономических расчетов является количество полезного

ископаемого, то есть запасы месторождения. Процесс подсчета запасов включает их оконтуривание, блокировку, определение подсчетных параметров и ведется на основе промышленных кондиций.

### 2.13.1. Промышленные кондиции

При проведении геологоразведочных работ изучаются все свойства месторождений и определяются так называемые промышленные кондиции.

**Промышленные кондиции** – это требования промышленности к минеральному сырью. Если говорить более конкретно, то промышленные кондиции – это технико-экономические требования к количеству, качеству и условиям залегания полезного ископаемого в недрах.

Кондиционные показатели делятся на универсальные и частные. Универсальные – те, которые определяются в обязательном порядке для каждого месторождения, частные – устанавливаются при необходимости на отдельных объектах.

**Универсальные кондиции** включают: 1) минимальное промышленное содержание; 2) бортовое содержание; 3) минимальную промышленную мощность; 4) максимально допустимую мощность прослоев пустых пород и некондиционных руд.

**Минимальное промышленное содержание** – это наименьшее среднее содержание, обеспечивающее экономическую целесообразность разработки месторождения. Минимальное промышленное содержание используется для оконтуривания запасов по простиранию и на глубину. Оно рассчитывается для отдельных рудных тел, блоков, участков или для месторождения в целом.

**Бортовое содержание** – наименьшее содержание в крайних точках (пробах), оконтуривающих рудное тело, включение которых в рабочий контур обеспечивает сохранение внутри него минимального промышленного содержания. Бортовое содержание всегда меньше, чем минимальное промышленное. Оно устанавливается для рудных тел, не имеющих естественных границ.

**Минимальная промышленная мощность** рудных тел устанавливается опытным путем в соответствии с возможностями системы разработки. Для пологозалегающих тел она должна быть не ниже 1.1 м, для крутопадающих 0.6-0.7 м.

**Максимально допустимая мощность прослоев пустых пород и некондиционных руд.** Этот показатель устанавливается для больших по мощности рудных тел. Если мощность пустых прослоев меньше максимально допустимой – они включаются в контур, если больше – не включаются. В этом случае предполагается, что пустые прослои будут оставлены в целиках или селективно отработаны. В практике существует следующая зависимость между общей мощностью рудного тела и пустыми прослоями: при мощности рудного тела 10 м прослои пустых пород могут быть до 2 м; при 15 м – 3 м; при 20 м – 4 м; при 25 и более – 5 м.

К **частным кондиционным показателям** относятся следующие.

**Переводные коэффициенты для подсчета запасов попутных компонентов.** Для попутных полезных компонентов запасы не подсчитываются как для основных, а определяются с помощью специальных переводных коэффициентов. Эти переводные коэффициенты также устанавливаются кондициями, исходя из содержания попутных компонентов.

**Максимально допустимое содержание вредных примесей,** которые отрицательно влияют на технологию переработки и качество конечной продукции. Этот показатель также устанавливается кондициями.

**Минимальный коэффициент рудоносности** – линейный, площадной или объемный.



Кондиции рассчитываются по результатам геологоразведочных работ. Они могут быть **временными, постоянными** и **эксплуатационными**. Временные кондиции устанавливаются по результатам оценочных работ, постоянные – по результатам разведки, а эксплуатационные используются при разработке месторождения. В практике часто пользуются серией «Требования промышленности к качеству минерального сырья», включающей отдельные выпуски по разным видам сырья.

На основе кондиций осуществляется подсчет запасов месторождений. Запасы, подсчитанные с соблюдением кондиций, называются **балансовыми**. Выделяются также **забалансовые** запасы, которые рассчитываются по более низким кондициям. Разработка забалансовых запасов является на момент подсчета экономически нецелесообразной.

### 2.13.2. Оконтуривание запасов

**Оконтуривание** является одной из самых ответственных операций при подсчете запасов. Оно заключается в ограничении на планах и разрезах площади рудных тел или их разведанных участков.

Оконтуривание запасов ведется по промышленным кондициям: Запасы оконтуриваются по трем направлениям: **мощности, простирацию** и **падению** рудной залежи. Исходными материалами для оконтуривания служат данные геологической документации и результаты опробования. Вначале оконтуривание выполняется по отдельным выработкам, затем по отдельным разведочным сечениям (вертикальным или горизонтальным) и только потом в целом по рудному телу.

Контур может представлять собой: 1) естественные границы рудных тел; 2) линию с бортовым содержанием; 3) линию с нулевым содержанием полезного компонента; 4) линию с минимальной промышленной мощностью рудного тела; 5) линии разных типов и сортов руд; 6) линии, разграничивающие запасы разных категорий; 7) линии участков с разными условиями вскрытия и разработки; 8) линии предельного содержания вредных примесей.

Если тело не имеет естественных природных границ, его оконтуривают чаще всего по бортовому содержанию или по минимальной промышленной мощности.

При оконтуривании запасов различают внутренний и внешний контуры. **Внутренний контур** – линия, соединяющая крайние точки с кондиционным содержанием и мощностью, **внешний контур** – линия, проведенная за пределами этих точек по более низким (некондиционным) показателям. Площадь между внутренним и внешним контурами принято называть **межконтурной полосой**.

Оконтуривание начинается с определения **опорных точек**, через которые затем проводится линия контура. Положение опорных точек устанавливают методами интерполяции и экстраполяции. **Метод интерполяции** заключается в определении мощности или содержания между смежными выработками. **Метод экстраполяции** состоит в определении мощности или содержания за пределами выработок. Различают **ограниченную экстраполяцию**, когда внешняя контурная линия проводится между рудной и безрудной точками, и **неограниченную экстраполяцию**, когда эта линия проводится за пределами контура выработок, где данные о параметрах рудного тела отсутствуют.

Положение опорной точки между двумя пробами определяется с помощью интерполяции, если содержание полезного компонента изменяется закономерно, то есть переход между рудой и вмещающими породами постепенный. При незакономерном изменении содержания промышленный контур проводят обычно через середину расстояния между пробами с кондиционным и некондиционным содержанием или даже через крайнюю кондиционную пробу. Положение опорной точки при экстраполяции

принимается на половине, трети или четверти расстояния между выработками или определяется по естественным формам выклинивания рудных тел.

Для полого залегающих плоских изометричных тел площадь оконтуривается в плане, для крутопадающих плоских тел – на продольных разрезах и вертикальных проекциях. Для крутопадающих тел с выдержанными углами падения оконтуривание площади проводят обычно на плоскости, параллельной плоскости падения.

Как во внутренних, так и во внешних контурах производится блокировка запасов по категориям, типам и сортам руд, условиям залегания, вскрытия, разработки и т.д.

### 2.13.3. Параметры подсчета запасов

Основными **параметрами** при подсчете запасов твердых полезных ископаемых являются площадь, средняя мощность, объемная масса руды, среднее содержание полезных компонентов и поправочные коэффициенты.

**Площадь** устанавливается в результате оконтуривания рудных тел на планах и проекциях. Простые по конфигурации площади измеряются как геометрические фигуры, сложные – с помощью палеток, планиметра или курвиметра.

**Мощность** определяется по результатам опробования, геологической документации или по геофизическим данным. При пологом залегании замеряется **вертикальная** мощность, при крутом падении – **горизонтальная**. По керну или геофизическим данным мощность определяется **длиной рудного интервала**. Эти так называемые наблюдаемые мощности приводятся к **истинной мощности** путем несложных тригонометрических преобразований. Средняя мощность определяется как среднее арифметическое или средневзвешенное значение частных замеров.

**Объемная масса руды** определяется в ненарушенном залегании непосредственно на месте. Вынимается штуф определенного объема и взвешивается. При этом учитывается **естественная влажность руды**, которая определяется как отношение потери массы штуфа в результате высушивания к массе влажного образца. Учет естественной влажности необходим в связи с тем, что анализы проводятся с сухими навесками и содержания полезных компонентов определяются для воздушно-сухой массы.

**Среднее содержание** определяется как среднеарифметическое или средневзвешенное по скважине, выработке, горизонту, блоку, участку и месторождению в целом. Чаще всего применяют среднее содержание, взвешенное на длину проб, то есть на их мощность.

**Поправочные коэффициенты** вводятся для **уменьшения запасов** при прерывистом (дискретном) оруденении, разобщенности рудных тел, наличии безрудных даек, участков пустых пород, валунов и т.п. Коэффициенты для **увеличения запасов** применяются при избирательном выкрашивании рудных компонентов из керна, при намыве ценных компонентов в разработке россыпей. Могут вводиться поправочные коэффициенты на систематические погрешности химанализов, замеров мощностей в скважинах и др.

### 2.13.4. Методы подсчета запасов

Существует довольно много разных **методов подсчета запасов**. Все они основаны на определении объема подсчетных контуров, которые сравниваются с равновеликими геометрическими фигурами. Запасы подсчитываются по простейшим формулам:  $V=Sm$ ,  $Q=Vd$ ,  $P=QC/100$ , где  $V$  – объем тела полезных ископаемых,  $S$  – площадь тела на проекции,  $m$  – средняя мощность,  $Q$  – запасы руды,  $d$  – объемная масса руды,  $C$  – среднее содержание полезного компонента в %.

Наибольшим распространением пользуются методы геологических и эксплуатационных блоков, разрезов и статистический.

**Метод геологических блоков** является универсальным для подсчета запасов плоских тел. При этом методе выделяют блоки разной величины, отличающиеся по степени разведанности, мощности, содержанию полезных компонентов, типам и сортам руд, технологическим свойствам, гидрогеологическим и горнотехническим условиям.

Частным случаем этого метода является **метод среднего арифметического**, когда все тело рассматривается как один подсчетный блок.

**Метод эксплуатационных блоков** применяется также для подсчета запасов плоских тел, разделенных горными выработками и буровыми скважинами на эксплуатационные блоки. Оконтуривание и подсчет запасов по каждому блоку аналогично методу геологических блоков.

**Метод разрезов** применяют для подсчета запасов изометричных, трудообразных и сложных по форме тел. Разрезы могут быть **вертикальными** или **горизонтальными**. Заключенная между смежными разрезами часть рудного тела рассматривается как призма, если площади смежных сечений близки, или как пирамида, если эти сечения существенно различаются по площади. Объем части рудного тела между двумя разрезами определяется соответственно по формуле для призмы или пирамиды. Объем крайних блоков, каждый из которых опирается на один разрез, определяется по формуле клина. При непараллельных разрезах вносятся соответствующие поправки к подсчету объемов. Среднее содержание определяют вначале для каждого разреза. В блоке, ограниченном двумя разрезами, оно вычисляется как среднеарифметическое или средневзвешенное на площадь сечения.

При крайне дискретном оруденении подсчет запасов проводят **статистическими методами**. Это относится в основном к месторождениям IV группы, когда совмещаются разведка и эксплуатация. По результатам этих работ оценивается средняя продуктивность исследуемого участка и распространяется на менее изученную потенциально рудоносную часть месторождения.

### **2.13.5. Основные показатели геолого-экономической оценки**

В связи с переходом к рыночной экономике и изменением экономических условий в стране в 1996 г. была выпущена новая инструкция по геолого-экономической оценке месторождений. В основе предлагаемой методики лежат следующие положения.

Признаком промышленного значения месторождения является величина **минимано-промышленного содержания** в сравнении со средним содержанием по месторождению и наличие на объекте активных запасов. Под **активными запасами** понимаются такие запасы, которые могут отрабатываться в настоящих экономических условиях с достаточным уровнем рентабельности.

Признаком активных запасов подсчетного блока является равенство или превышение среднего содержания полезного компонента над минимальным промышленным содержанием, рассчитанным с учетом современного уровня затрат и цен на товарную продукцию, а также существующих платежей, налогов и отчислений. Выделение активных запасов осуществляется по подсчетным блокам запасов категорий  $A+B+C_1$  и  $C_2$  и месторождению в целом.

**Минимально-промышленное содержание полезного компонента для рыночных условий соответствует содержанию, при котором извлекаемая ценность минерального сырья обеспечивает возмещение эксплуатационных затрат, уплату платежей, налогов и отчислений и получение минимальной прибыли, которая соответствует учетной ставке банков с учетом инфляции и принимается равной 5%.**

При оценке эффективности освоения месторождения соизмерение разновременных затрат и показателей осуществляется путем приведения (**дисконтирования**) их к базисному моменту времени (01.01.1996) путем умножения на **коэффициент дискон-**

**тирования.** При расчете экономических показателей учитывается также **коэффициент аннуитета – коэффициент ежегодной ренты.** Коэффициенты дисконтирования и ежегодной ренты рассчитываются по специальным формулам или подбираются по предлагаемым нормам.

Для эксплуатируемых месторождений основными показателями экономической эффективности разработки являются следующие:

- 1) минимальное промышленное содержание;
- 2) активные запасы месторождения;
- 3) чистая дисконтированная прибыль;
- 4) индекс прибыльности;
- 5) срок окупаемости капитальных вложений;
- 6) внутренняя норма прибыли;
- 7) рентабельность по отношению к производственным фондам;
- 8) рентабельность по отношению к эксплуатационным затратам;
- 9) чистая дисконтированная стоимость предприятия.

Все перечисленные показатели рассчитываются по специальным формулам.

### **3. ГЕОЛОГИЧЕСКОЕ ОБЕСПЕЧЕНИЕ ГОРНОГО ПРОИЗВОДСТВА**

Задачи геологической службы горнодобывающих предприятий можно объединить в 3 группы:

- 1) выявление и оценка новых запасов полезных ископаемых в районе горного отвода – доразведка (или разведка в пределах горных отводов);
- 2) уточнение данных о разведанных запасах по мере их вскрытия, подготовки и отработки – эксплуатационная разведка;
- 3) контроль за качеством и полнотой отработки запасов – текущие задачи геологической службы.

#### **3.1. Разведка в пределах горных отводов**

Детальная разведка, как уже отмечалось, выполняется только в той части месторождения, которая предназначена для первоочередной разработки. Фланги и глубокие горизонты, второстепенные рудные тела изучаются только в самых общих чертах. В связи с этим, в период эксплуатации месторождения продолжаются геологоразведочные работы, которые имеют **две основные цели:**

- 1) поиски и разведка новых рудных тел в пределах горного отвода;
- 2) разведочные работы на глубоких горизонтах и флангах рудных тел в пределах эксплуатируемых участков.

**Поиски и разведка новых промышленных объектов** направлены на приращение запасов и продление срока деятельности предприятия. Эта задача имеет не только экономическое, но и социальное значение, поскольку от результатов работы предприятия обычно зависит благосостояние всего города.

**Разведочные работы в пределах известных рудных тел** предназначаются для повышения их разведанности, для планирования добычи и качества, для оптимизации систем вскрытия и разработки. Наименее разведанными чаще всего являются так называемые параллельные рудные тела висячем или лежащем боку главного тела, а также глубокие трудно разведываемые с поверхности горизонты месторождений. Разведочные работы проводятся с такой детальностью, которая позволяет перевести запасы из категории  $C_2$  в  $C_1$ , В и А в соотношениях, обеспечивающих нормальное развитие добычных работ.

Кроме того, разведка в пределах горных отводов проводится для уточнения деталей геологического строения, которые были недостаточно изучены в период разведочных работ. Чаще всего это гидрогеологические, инженерно-геологические условия месторождений или отдельных рудных тел, а также возможности комплексного использования руд.

Иногда доразведка вызывается необходимостью **пересмотра кондиций** в связи с изменением горно-геологических условий разработки или технологических свойств полезного ископаемого, или в связи с внедрением высокопроизводительной техники.

**Методика проведения ГРР в пределах горного отвода** принципиально не отличается от методических приемов разведочных работ в целом. Существенным отличием от других стадий является **необходимость увязки системы разведки с системой вскрытия и подготовки месторождения**, и в ряде случаев, с системами отработки.

При разведке глубоких горизонтов широко используется **подземное бурение**. Специальное оборудование для подземного бурения размещается в подземных горных выработках технического назначения. Надежность геологической информации, получаемой при подземном бурении, бесспорно выше, чем при бурении с поверхности, так как учет искривления подземных скважин значительно проще.

При обосновании плотности разведочной сети в период доразведки, методики опробования, рационального комплекса геохимических и геофизических работ, кондиций для подсчета запасов используются результаты детального геологического изучения важнейших параметров разрабатываемого месторождения, то есть **внутриобъектная аналогия**. Данные эксплуатации месторождения часто вызывают необходимость корректировки плотности сети наблюдений, которая, как правило, направлена в сторону уменьшения по сравнению с рекомендуемой инструктивными материалами. Особенно часто такая корректировка необходима для месторождений III и IV групп сложности, которые представлены, как правило, многочисленными рудными телами крайне сложного строения.

В методике проведения разведочных работ в пределах горных отводов и используемых технических средствах имеются различия, обусловленные способами отработки – открытым или подземным.

Для **открытых работ** требуется более детальное изучение периферийных частей рудных тел, что необходимо для более обоснованного определения контура карьера и особенно размещения производственных коммуникаций и объектов. Это обстоятельство, наряду с относительной простотой геологического строения месторождений, разрабатываемых открытым способом, обуславливает более высокое соотношение запасов категории В на карьерах, по сравнению с подземными рудниками. Запасы категории В составляют нередко 60-80 % всех промышленных запасов в контуре карьера. Поэтому доразведка в пределах горных отводов карьеров, как правило, проводится в значительно меньших объемах, чем на рудниках, а часто не проводится вообще.

При **подземной разработке** разведка в пределах горного отвода осуществляется на всех месторождениях, независимо от группы сложности. Глубокие горизонты разведываются обычно скважинами подземного бурения из квершлагов технического назначения с расчетом подсечения рудных тел на горизонтах, опережающих фронт очистной выемки на 3-5 лет.

### 3.2. Эксплуатационная разведка

Эксплуатационная разведка является неотъемлемой и наиболее важной стадией геологоразведочных работ в период отработки месторождения. К эксплуатационной разведке относятся разведочные работы, проводимые на действующих карьерах и руд-

никах в пределах контура утвержденных запасов с целью обеспечения нормального хода подготовительных, нарезных и очистных работ на месторождении и решения вопросов наиболее эффективной отработки запасов. Необходимость проведения эксплуатационной разведки обусловлена сложностью строения тел полезных ископаемых и их локальных участков, которые не могли быть выявлены, или их выявление не было целесообразным на предшествующих разведочных стадиях по экономическим соображениям.

Основными задачами эксплуатационной разведки являются:

1) уточнение **условий залегания, размеров и формы рудных тел, их внутренне-го строения** в пределах рабочего или подготавливаемого к отработке этажа или горизонта;

2) уточнение **качества руд, распределения полезных компонентов и вредных примесей** в рудных телах, детализация пространственного распределения и соотношения разных типов и сортов руд;

3) оконтуривание **безрудных блоков** внутри рудных тел и прослеживание контактов кондиционной руды с вмещающими породами;

4) уточнение **гидрогеологических, инженерно-геологических условий** эксплуатации, выявление и прослеживание тектонических зон, опасных по воде, газу и т.п.

Перечисленные задачи решаются совместно, но в зависимости от конкретной обстановки на первое место может выдвигаться решение того или иного вопроса. Объектом основного внимания при эксплуатационной разведке на конкретном месторождении являются параметры, недостаточно изученные на предшествующих разведочных стадиях и оказывающие наибольшее влияние на ход горнодобычных работ. В связи с этим для эксплуатационной разведки характерны следующие **особенности**, отличающие ее от других стадий разведочных работ.

1. Эксплуатационная разведка проводится не на всем месторождении, а **последовательно по мере развития очистных работ**, опережая их не более чем на 1-2 горизонта (этажа). Проведение разведки на больший период означало бы омертвление основных фондов, так как затраты на ее проведение относятся на себестоимость продукции и, кроме того, эффективность ее снижается с увеличением глубины.

2. Задачи, последовательность проведения, пространственная приуроченность и допустимые пределы опережения фронта очистных работ приводят к тому, что **разведочные выработки и скважины часто короткие, не пересекающие на всю мощность рудное тело**, тогда как на других разведочных стадиях такие подсечения считаются браком.

3. Система эксплуатационной разведки и плотность разведочной сети зависят не только от природных геологических факторов, но также и от **применяемых систем разработки**.

В процессе становления методики эксплуатационной разведки четко наметилась необходимость ее подразделения на **две подстадии** – опережающих и сопровождающих очистную выемку разведочных работ, которые различаются по целевому назначению, методике проведения и по применяемым техническим средствам.

**Опережающая** эксплуатационная разведка проводится в пределах горизонтов и этажей, подготавливаемых к отработке, и имеет своей целью уточнение контуров рудных тел и установление других параметров с детальностью, обеспечивающей составление локальных проектов отработки и планирование подготовительных и нарезных выработок. Решение задач, стоящих перед опережающей эксплуатационной разведкой, осуществляется проходкой горных выработок и скважин целевого назначения, выполняемых по заранее составленному проекту. Она опережает фронт очистных работ на 2-3 года.

**Сопровождающая** эксплуатационная разведка проводится в обрабатываемых блоках и заключается в геологической и геофизической документации и опробовании нарезных и очистных выработок, опробовании шпуров и скважин, буримых для отбойки руды. Данные эксплуатационного опробования используются для корректировки проводимых добычных работ, управления процессом добычи, составления оптимальной шихты, повседневного контроля за полнотой и качеством отработки запасов, а также для определения и учета фактических потерь и разубоживания.

### 3.2.1. Эксплуатационная разведка при открытой добыче

Основные **задачи** эксплуатационной разведки при ее проведении на карьерах заключаются в точном установлении контуров рудного тела, выделении и оконтуривании типов и сортов руды, уточнении инженерно-геологических условий эксплуатации.

Назначение **опережающей** эксплуатационной разведки при открытых работах состоит в уточнении внешних контуров залежи на горизонтах (одном-двух), расположенных ниже горизонта текущих очистных работ, предварительном прослеживании и оконтуривании внутрирудных блоков пустых пород, технологических сортов руд. Эти задачи обусловлены необходимостью определения разносов бортов карьера, перспективного и текущего планирования добычи. Соответственно запасы руд, охваченные эксплуатационной разведкой, должны быть не менее объема годовой добычи, а для обеспечения маневрирования горными работами превышать его в 2-3 раза. Эксплуатационная разведка осуществляется обычно **бурением колонковых вертикальных скважин**, в некоторых случаях скважин, проходимых сплошным забоем – ударно-канатного или ударно-вращательного бурения. Плотность разведочной сети определяется в зависимости от сложности геологического строения. В среднем она в 2 раза превышает плотность сети для запасов категории В. Система эксплуатационной разведки приспособляется к системе детальной разведки последовательным сгущением скважин в профилях. Разведочная сеть сгущается дифференцированно в зависимости от сложности строения залежи. В первую очередь бурятся скважины **в контурной зоне**. Бурение промежуточных профилей производится в случаях, если данные основных профилей не дают однозначного решения. При этом промежуточные профили могут быть короткими, охватывающими **приконтурную полосу**, или скважины бурятся для прослеживания и оконтуривания внутрирудных прослоев, различных технологических типов и сортов руд и т.п. В участках сложного выклинивания и тектонических нарушений сеть может сгущаться до необходимого предела, кроме того, бурятся одиночные скважины для уточнения имеющихся неясностей.

Для месторождений цветных и редких металлов эксплуатационная разведка осуществляется преимущественно бурением скважин колонкового или ударно-вращательного бурения с проходкой **контрольных шурфов**, которые стремятся проходить по оси скважин. Необходимость проходки горных выработок диктуется здесь имеющимися место расхождениями между данными разведки и эксплуатации по причине избирательного истирания керна.

**Сопровождающая** эксплуатационная разведка приурочивается ко времени проведения очистных работ и проводится с использованием **буровзрывных скважин**. Кроме того, роль разведочных выполняют также разрезные траншеи, борта уступов и забоев карьера. По данным опробования буровзрывных скважин составляются проекты на проведение массовых взрывов, ведется планирование и контроль добычи. Опробование буровзрывных скважин проводится по шламу, выдуваемому воздушной или воздушно-водяной смесью, с применением механических пробоотборников разных конструкций.

Плотность сети отбора проб находится в зависимости от неравномерности распределения компонентов в рудном теле. Определенное влияние оказывают также размеры очистного блока и расстояние между буровзрывными скважинами. Наиболее распространены системы **с отбором проб из каждой скважины**, то есть по сети 6x6 или 8x8 м (сложные по распределению компонентов и сортов руд залежи), **через одну** – 12x12 м (относительно простые залежи). Для рудных тел, имеющих отчетливо выраженную анизотропию в распределении компонентов и горизонтальном сечении, устанавливается **прямоугольная сеть**, то есть опробуется каждая скважина вкрест простирания и через одну по простиранию. Обоснование сети отбора проб и представительность шламовых проб на каждом месторождении производится экспериментально.

Помимо рядового химического опробования шлам буровзрывных скважин используется для отбора малых технологических проб. В определенных условиях опробование буровзрывных скважин успешно осуществляется геофизическими методами.

### 3.2.2. Эксплуатационная разведка при подземной разработке

В методике проведения эксплуатационной разведки при подземной добыче имеется значительно больше вариаций чем при открытой. Это связано с большим разнообразием морфологических типов тел полезных ископаемых, разрабатываемых подземным способом, и как следствие, многочисленностью систем разработки. Порядок и методика проведения эксплуатационной разведки в шахтном поле определяются, главным образом, применяемыми системами разработки. С этой точки зрения системы разработки можно объединить в **2 основные группы**.

1. **Системы, требующие характеристики рудной залежи на всю высоту эксплуатационного этажа** до начала очистной выемки, предусматривающие отработку очистных блоков на единственный приемный горизонт, положение которого должно устанавливаться с максимальной точностью. В эту группу относятся все камерные – системы, а также системы с массовой отбойкой руды – слоевым массовым обрушением, поэтажным и этажным обрушением. Система подготовки заключается в проходке большого количества выработок для выпуска руды и ее транспортировки. Очевидно, что системы подготовки и нарезки блока должны быть запроектированы на добротной геологической основе, так как при изменении представлений о морфологии рудного тела перестройка горных работ весьма затруднительна.

2. **Системы, включающие различные варианты с магазинированием, слоевой выемки, с креплением выработанного пространства** и т.п. Эта группа систем позволяет сравнительно легко видоизменять конструкцию очистных блоков при изменении представлений о морфологии рудного тела.

**Опережающая** эксплуатационная разведка для систем обеих групп заключается в **проходке опережающих разведочных скважин и иногда горных выработок**. Обычно с горизонта эксплуатации на нижележащий горизонт, через определенный интервал по простиранию и по 2-4 в вертикальном разрезе, бурятся **наклонные нисходящие скважины**. Эти скважины приурочиваются, по возможности, к разведочным линиям или границам эксплуатационных камер. При необходимости бурятся также **горизонтальные скважины** и иногда **восстающие**. Данные скважин служат основой для трассирования основных подготовительных выработок (откаточных штреков, ортов, восстающих), которые одновременно выполняют функции разведочных. По этим материалам производится составление технического проекта на отработку камеры.

**Сопровождающая** эксплуатационная разведка совмещается с **проходкой нарезных выработок и скважин**, буримых для отбойки руды.

Таким образом, первый период эксплуатационной разведки преследует основную цель – уточнение положения рудного тела, его морфологических особенностей с де-



тальностью, обеспечивающей составление локальных проектов отработки и перспективное планирование горных работ и добычи на период до 2 лет. Второй период обеспечивает оперативное планирование добычи и управление качеством, а также полноту выемки запасов с наименьшими потерями и разубоживанием.

При выборе методики эксплуатационной разведки и плотности сети наблюдений за основу принимается тот фактор, который оказывает решающее влияние на ход подготовительных и очистных работ. Такими факторами могут быть особенности формы рудных тел, смещение их послерудными тектоническими нарушениями и др.

При опережающей эксплуатационной разведке весьма сложных по строению рудных тел цветных и редких металлов (жилы, жилообразные тела, зоны трубчатой формы) применяются штреки, орты, рассечки, проходимые таким образом, чтобы их можно было использовать в качестве заездов при выпуске руды из блока. Для разведки используются также вентиляционные восстающие, из которых проходятся рассечки и бурятся короткометражные скважины с расстоянием между ними 10-20 м по простиранию и падению.

Сопровождающая эксплуатационная разведка производится посредством документации и опробования нарезных и очистных выработок, опробования шлама шпуров и буровзрывных скважин, при определенных условиях успешно применяются геофизические способы определения содержания в скважинах и горных выработках. **Методические приемы** сопровождающей эксплуатационной разведки сводятся к **двум принципиальным схемам**, определяемым системами разработки. В системах, характеризующихся массовой отбойкой руды и невозможностью доступа в очистные камеры, получение дополнительной информации, необходимой для точного оконтуривания рудных тел, составления оперативных графиков выдачи руды определенного качества осуществляется путем **опробования или каротажа буровзрывных скважин и частично документации и опробования нарезных выработок** (забоев компенсационного пространства, подэтажных штреков, буровых камер).

При отработке рудных тел системами с постепенным подвиганием очистного забоя (слоевая выемка, камерно-столбовые – при небольшой мощности рудного тела, с распорной крепью и др.), где доступ к очистному забою не ограничен, эксплуатационное опробование осуществляется путем **систематического опробования и документации очистного забоя и периодического прощупывания зальбандов короткими скважинами, шпурами или рассечками**. Расстояния между слоями варьируют от 2 до 8 м, между бороздами в слое от 2 до 5 м в зависимости от сложности строения рудного тела и характера распределения в нем компонентов.

### 3.3. Работа рудничной геологической службы

Текущие задачи рудничной геологической службы включают прогноз и планирование количества и качества минерального сырья, управление качеством продукции, учет движения запасов, потерь и разубоживания, гидрогеологические и инженерно-геологические исследования.

#### 3.3.1. Прогноз и планирование количества и качества полезного ископаемого

Необходимость **прогноза и планирования** количества и качества полезного ископаемого при разработке месторождения обусловлена изменением этих показателей в процессе добычи и переработки. Прогнозирование количественно-качественных показателей проводится в ходе планирования горных работ. Прогнозируются следующие показатели: **количество горной массы, количество руды и ее качество в целом и по типам и сортам**. В качестве исходных документов для прогноза используются каче-

ственно-сортовые планы, планы опробования горизонтов и другие рабочие графические материалы, на которых обобщаются данные опробования горных выработок и скважин.

Для прогноза на качественно-сортовые планы наносят плановый контур добычи. Внутри него по бортовым значениям оконтуривают полезное ископаемое и в пределах площади промышленного оруденения согласно техническим условиям графически или статистически выделяют участки различных сортов. Для каждого участка подсчитывается среднее арифметическое или среднее взвешенное содержание полезных и вредных компонентов. Определяют площади участков, подсчитывают объемы и запасы полезного ископаемого.

После определения запасов и качества подсчитывают суммарное количество полезного ископаемого в целом и по сортам и горной массы в плановом контуре добычи. В плане добычи программируется такая очередность выемки отдельных участков, которая обеспечивает равномерное количество и устойчивое качество полезного ископаемого в течение всего планового периода. Оптимальный вариант добычных работ определяется с помощью ЭВМ. По мере поступления новых фактических материалов производится корректировка и уточнение первоначальных планов.

### 3.3.2. Управление качеством руд

Эффективность работы потребляющих и перерабатывающих предприятий определяется не только средним значением качества ископаемого сырья, но также уровнем стабильности качественных характеристик. Это связано с тем, что режим переработки (обогащения, плавки и т.д.) настраивается на определенный качественный состав поступающего сырья. Высокие технологические и экономические показатели перерабатывающего предприятия обеспечиваются лишь при полном соответствии режима переработки качеству поступающего сырья. Как понижение, так и повышение значений качественных показателей отрицательно сказывается на технико-экономических и технологических показателях перерабатывающего производства. В условиях частой и незакономерной изменчивости качественных характеристик перерабатывающее предприятие не в состоянии изменить режим технологического процесса.

Поэтому перед горным производством ставится задача не только выдать полезное ископаемое определенного качества, но и обеспечить **постоянство качественных характеристик в технологическом потоке**.

Как правило, в пределах шахтных и карьерных полей качественные характеристики полезного ископаемого колеблются в очень широких пределах. Стабильность качественных показателей в руде и рудной массе достигается различными способами усреднения. **Под усреднением понимается комплекс мероприятий по поддержанию постоянного качества руды, отправляемой потребителям.** Параметр, подлежащий усреднению, выбирается по его значимости для производства. Наиболее часто усредняемым показателем является **среднее квадратическое отклонение содержания главного полезного компонента**. Степень стабилизации качественных показателей оценивается **коэффициентом усреднения:  $K_{yc} = \sigma_1 / \sigma_2$** , где  $\sigma_1$  – среднее квадратическое отклонение качественного показателя до усреднения,  $\sigma_2$  – после усреднения. Чем больше величина коэффициента усреднения, тем выше степень стабилизации качества руды.

Наиболее полно отражает существо процесса усреднения формула  **$K'_{yc} = 1 - \sigma_2 / \sigma_1$** . При этом коэффициент усреднения меняется от 0 до 1. В случае полного отсутствия эффекта усреднения  $K'_{yc} = 0$ , в идеально усредненной руде  $K'_{yc} = 1$ .

При современных повышенных требованиях к стабильности качества минерального сырья в потоке необходимо значение  $K_{yc}$  порядка 2.5-5.0, что возможно только при

многоступенчатом процессе усреднения. Выделяют **4 основных ступени или стадии усреднения** руд.

**Первым этапом** процесса усреднения является **планирование** такого **порядка развития горных работ**, который способствовал бы сглаживанию качественных характеристик в пределах длительных календарных сроков – года или квартала. За счет оптимального порядка развития работ в карьерном или шахтном поле можно достичь коэффициента усреднения порядка 1.5-2.5 в среднем за отчетный календарный период. Однако при этом посменные и суточные отклонения качества могут быть очень значительны.

Более высокая стабильность показателей усреднения достигается на **втором этапе** усреднения за счет **организации гибкого управления добычными забоями и транспортом** в течение суток и смен. Наиболее эффективна такая организация работ, когда управляющие звенья обеспечиваются своевременной и достоверной информацией о фактическом качестве полезного ископаемого по забоям и в транспортном потоке. Высокая степень однородности качества руды достигается за счет следующих организационно-технических мероприятий: 1) селективной выемки качественно разнородных участков забоев; 2) поддержания резервных забоев с разными качественными характеристиками руды; 3) применения подшихтовочных карьерных складов. Уровень стабилизации качества руд при оперативном внутривкарьерном усреднении может достигнуть 2.5-3.0.

При недостаточном усреднении на **третьем этапе** применяют **прикарьерные и околоствольные усреднительные склады**. Сущность такого усреднения состоит в том, что штабели рудной массы отсыпаются по мере ее поступления тонкими наклонными или горизонтальными слоями. Из штабелей рудная масса отгружается вкрест слоев, в результате чего происходит эффект усреднения руд.

Наконец, самый высокий эффект усреднения на **четвертом этапе** достигается на складах обогатительных фабрик и рудных дворах металлургических заводов посредством применения **специальных усреднительных механизмов и оборудования**. На этой стадии усреднение достигается путем механического перемешивания рудной массы в смесительных емкостях, как правило, в автоматическом режиме.

В высокоразвитых странах придается исключительное значение усреднению качества руд. Так, при закупке партий товарных железных руд в Японии производится доплата за степень усреднения руд. В настоящее время на крупных ГОКах создаются и функционируют автоматизированные системы управления качеством продукции (АСУКП), в которых разрабатывают стандарты предприятий по совершенствованию качества и контролю за выпускаемой продукцией и обеспечивают производство необходимой технологией и организацией работ.

### 3.3.3. Учет движения запасов

**Баланс запасов месторождения** в динамике его изменения является одной из важнейших задач рудничной геологической службы.

В процессе деятельности горнодобывающего предприятия подсчет и пересчет запасов производится постоянно, по мере накопления информации о параметрах тел полезных ископаемых и погашения запасов при отработке.

**Увеличение запасов** на балансе предприятия происходит в результате **разведки** или **перевода запасов из забалансовых в балансовые** при совершенствовании технологии переработки минерального сырья. **Уменьшение количества запасов** происходит в результате их **погашения**, которое определяется суммой добытого и потерянного при добыче полезного ископаемого. **Списание с баланса** запасов производится также при их **неподтверждении** в процессе проведения разведочных и добычных работ.

Учет балансовых запасов ведется по категориям запасов в соответствии с ин-структивными материалами. Балансовые запасы, как уже отмечалось, по степени разведанности подразделяются на категории А, В, С<sub>1</sub> и С<sub>2</sub>. Балансовые запасы за вычетом плановых потерь образуют **промышленные запасы**. Промышленные запасы, в свою очередь, подразделяются по степени подготовленности к добыче на **вскрытые, подготовленные и готовые к выемке**.

Учет движения запасов ведется по следующим направлениям:

- 1) оценка запасов **вновь выявленных и разведанных** тел полезных ископаемых;
- 2) пересчет запасов известных рудных тел по мере **повышения степени их разведанности**;
- 3) пересчет запасов по горизонталям в блоках, **подготавливаемых к отработке**;
- 4) подсчет запасов в блоках, **готовых к очистной выемке**, по элементам их учета (очистные камеры, межкамерные целики, потолочины и т.д.);
- 5) подсчет запасов, **подготовленных к отбойке** при массовых взрывах;
- 6) учет запасов, **извлеченных из камер, целиков, подготовительных и нарезных выработок**;
- 7) учет запасов, **потерянных** в массиве, целиках, при выпуске и транспортировке;
- 8) учет количества **пустых пород**, извлеченных при добыче.

Подсчет и пересчет запасов при горнодобычных работах имеют некоторую специфику, обусловленную способами вскрытия и очистной выемки.

При добыче **открытым способом** (карьером) основными элементами отработки являются горизонт, уступ, блок, заходка. Перед началом вскрытия горизонта производится **подсчет запасов по уступу**, то есть в объеме, заключенном между верхним и нижним горизонтами на высоту очистного пространства. Наиболее рациональным способом подсчета запасов является **способ сечений (разрезов)** при котором площади подсчетного блока определяются в горизонтальных сечениях.

Учет движения запасов **при подземной разработке** выглядит более сложно по сравнению с открытой. Подсчет запасов производится **по эксплуатационному этажу** перед вскрытием горизонта. Затем, после проведения горно-подготовительных работ и эксплуатационной разведки, этаж разбивается на эксплуатационные единицы-блоки. В свою очередь, в пределах блока выделяются камеры, межкамерные целики, потолочины, последовательность отработки которых и технологические показатели различны, что требует раздельного их учета. Основными способами подсчета запасов являются **способы эксплуатационных блоков и вертикальных параллельных сечений**, реже применяется способ геологических блоков и горизонтальных сечений.

По мере развития горно-подготовительных и очистных работ запасы по элементам блока постоянно пересчитываются. Учет движения запасов по блоку ведется ежеквартально.

### 3.3.4. Учет потерь и разубоживания

Потери и разубоживание при извлечении запасов из недр являются одними из важнейших показателей эффективности горнодобывающего предприятия.

**Под потерями понимается оставление по разным причинам части запасов в недрах, а под разубоживанием – засорение руды пустой породой или некондиционной рудой.**

Необоснованно высокие потери уменьшают срок работы горнодобывающего предприятия, то есть приносят прямой социально-экономический ущерб.

Разубоживание практически всегда приносит экономические убытки, которые слагаются из затрат на отбойку, выдачу, транспортировку и обогащение пустой поро-

ды. И потери и разубоживание руды возникают, главным образом, при отработке приконтактной части рудного тела с вмещающими породами.

**Учет потерь и разубоживания** производится геологической и маркшейдерской службой параллельно с учетом добычи и движением запасов. Их величина устанавливается прямыми, косвенными или комбинированными методами.

При **прямом** методе потери определяются по замерам в натуре или на геолого-маркшейдерской графике. При определении разубоживания прямым методом замеряется объем разубоживающих пород. Применение прямых методов возможно при четком контакте рудных тел с вмещающими породами. Если контакты нечеткие, применяют **косвенные** методы. Они основаны на сопоставлении количества добытой руды с количеством погашенных балансовых запасов при определении потерь и на сопоставлении содержания полезного компонента в погашенных балансовых запасах и в добытой рудной массе при определении разубоживания. **Комбинированные** методы состоят в сочетании прямых и косвенных: Окончательные величины потерь и разубоживания можно определить только после отработки блока.

### 3.3.5. Гидрогеологические и инженерно-геологические работы

Гидрогеологическое обслуживание на карьерах и шахтах производится с целью осушения горных выработок во избежание их затопления водой, а также предотвращения оползней, оплывин и пр. Объем гидрогеологических исследований, водоотливных и дренажных работ предопределяется сложностью гидрогеологических условий.

Гидрогеологи ведут систематические наблюдения за **притоком воды** в горные выработки и скважины, производят **опытные откачки и наливы** воды в скважины. На основании этих наблюдений намечаются пункты для проходки дренажных поверхностных и подземных выработок и водоотливных скважин. При необходимости принимаются решения об изменении углов откоса бортов карьера или мероприятия по их укреплению для исключения возможных аварийных ситуаций.

Важнейшей гидрогеологической характеристикой месторождения является **приток воды в горные выработки**. Он зависит от климатических и метеорологических условий, а также от связи горизонтов подземных вод с поверхностными водами. Особое внимание гидрогеологи уделяют изучению карста и пород, способных к образованию пльвунов и оползней. При открытых горных работах возможно возникновение очень крупных оползней бортов карьера. Попадание горных выработок в зону карста может вызвать катастрофические притоки воды, достигающие 1000 м<sup>3</sup>/час.

Гидрогеолог должен решить вопрос о возможности использования рудничных вод в технических целях.

Инженерно-геологические исследования в период отработки месторождения включают более детальные исследования физико-механических свойств пород. В первую очередь это относится к крепости горных пород для определения их взрываемости, буримости и устойчивости, а также определения возможности использования их в качестве строительных материалов.

### 3.4. Комплексное использование недр и охрана окружающей среды

Система комплексного использования недр и охраны окружающей среды включает в себя **3 главных направления**: 1)извлечение из руды **компонентов-примесей**; 2)**использование пород вскрыши и отходов** обогатительного, металлургического и других производств; 3)рациональное использование земель, входящих в горный и земельный отводы, их восстановление (**рекультивация**) после добычи полезного ископаемого.

Большинство руд, добываемых в настоящее время, являются **комплексными** по содержанию металлических и неметаллических компонентов. Железные руды часто содержат легирующие примеси: марганец, кобальт, хром, никель, ванадий. Такие «вредные» примеси как сера и фосфор могут быть полезными, если их использовать для производства серной кислоты и удобрений. Медные руды, связанные с сульфидами, являются основным сырьем для получения серной кислоты. Кроме того, они содержат примеси цинка, свинца, серебра, никеля, кобальта, золота, германия, галлия, селена, теллура. Аналогичный спектр элементов содержат полиметаллические руды. Золы горючих полезных ископаемых часто содержат в себе промышленные концентрации германия, ванадия, молибдена, галлия, циркония и редких земель. В калийных солях присутствуют рубидий, цезий, бром. Если подсчет полезных примесей не сделан при разведке месторождений, то рудничные геологи обязаны поднять вопрос о комплексном использовании руд.

**Породы вскрыши**, особенно при открытой добыче, складываются в отвалы, которые со временем занимают все увеличивающуюся площадь прежде полезных сельскохозяйственных земель и пастбищ. Наряду с этим существуют предприятия, занимающиеся добычей песка, гравия и скальных пород, используемых в качестве балласта при строительстве дорог и наполнителей бетонов и цементов. Попутное использование вмещающих пород в качестве строительного камня позволяет увеличить предельный коэффициент вскрыши на открытой добыче и сохранить площадь сельскохозяйственных угодий. Использование хвостов обогатительного производства и металлургических шлаков снижает ущерб от разубоживания руды.

При **открытой разработке** месторождений, перед началом горных работ с поверхности горного отвода снимается весь **плодородный слой** и складывается в отдельный отвал. После открытых горных работ остаются карьеры, которые затем заполняются породами вскрыши, негодными для использования, или другими отходами. После восстановления первоначального рельефа поверхность бывшего горного отвода покрывается плодородным слоем и засеивается травами или засаживается лесом или плодородными деревьями. Если экономически нецелесообразна рекультивация карьеров до первоначального состояния земной поверхности, то на их месте образуют водоемы для разведения рыбы или водохранилища рекреационного назначения.

По завершении **подземной добычи** возможность катастрофических явлений, обусловленных проседанием поверхности над отработанным пространством, устраняется **искусственным обрушением** кровли очистных выработок, а если сдвигание недопустимо, применяются системы разработки с **монолитной закладкой** очистного пространства. Эти мероприятия необходимы в том случае, если горные работы ведутся под жилыми массивами или промышленными объектами. В качестве закладочного материала применяют хвосты обогатительных фабрик, металлургические шлаки и отходы цементного производства. Особенно большое значение рекультивация земель приобретает в сельскохозяйственных районах.



Проректор по учебно-методическому комплексу  
С.А. Упоров

## РУКОВОДСТВО ПО ВЫПОЛНЕНИЮ ПРАКТИЧЕСКИХ РАБОТ И САМОСТОЯТЕЛЬНОЙ РАБОТЫ СТУДЕНТОВ

### ОСНОВЫ ПРОИЗВОДСТВЕННОЙ САНИТАРИИ

Специальность -  
**21.05.04 Горное дело**

Специализация  
**«Мехатроника и робототехника промышленных комплексов»**

форма обучения: очная

квалификация выпускника: **Специалист**

Автор: Демина Т.В., доцент, к.т.н.

Одобрена на заседании кафедры

Безопасности горного производства  
*(название кафедры)*  
Зав. кафедрой \_\_\_\_\_  
*(подпись)*  
Елохин В.А.  
*(Фамилия И.О.)*  
Протокол № 1 от 07.09.2022  
*(Дата)*

Рассмотрена методической комиссией

Горно-механического факультета  
*(название факультета)*  
Председатель \_\_\_\_\_  
*(подпись)*  
Осипов П.А.  
*(Фамилия И.О.)*  
Протокол № 1 от 13.09.2022  
*(Дата)*

Екатеринбург

## Содержание

1 Методические указания для выполнения практических работ.....	3
2 Методические указания для выполнения самостоятельной работы.....	25
Список литературы.....	44



# 1 Методические указания для выполнения практических работ

## ПРАКТИЧЕСКОЕ ЗАНЯТИЕ №1

### «Выявление опасных и вредных производственных факторов»

Безопасность условий труда на рабочем месте определяется наличием опасных и вредных производственных факторов (ОВПФ), которые могут возникнуть при выполнении технологических операций или видов работ (ГОСТ 12.0.003 — 74 «ССБТ. Опасные и вредные производственные факторы»). При этом учитываются источники механических травм; источники шума, вибрации, ионизирующих излучений; определяются условия микроклимата в помещениях; оценивается освещенность в помещениях и на конкретном рабочем месте; определяется возможность получения электротравм; исследуется токсичность применяемых веществ; проводится оценка пожаро- и взрывоопасности объекта; определяется возможность использования грузоподъемных машин и механизмов, а также сосудов, находящихся под давлением.

*Идентификация опасных и вредных производственных факторов* - это распознавание опасностей, установление причин их возникновения, пространственных и временных характеристик опасностей, вероятности, величины и последствий их появления.

*Опасным* называется производственный фактор, воздействие которого на работающего в определенных условиях приводит к травме или другому внезапному резкому ухудшению здоровья.

*Вредным* называется производственный фактор, воздействие которого на работающего в определенных условиях приводит к постепенному ухудшению здоровья, профессиональному заболеванию или снижению работоспособности.

ГОСТ 12.0.003-74 подразделяет опасные и вредные производственные факторы по природе действия на четыре группы:

*Физические опасные и вредные производственные факторы:*

движущиеся машины и механизмы, и их незащищенные подвижные части;

передвигающиеся изделия, материалы, заготовки;

разрушающиеся конструкции;

обрушивающиеся горные породы;

повышенная запыленность, загазованность воздуха рабочей зоны;

повышенная или пониженная температура поверхностей оборудования, материалов;

повышенная или пониженная температура рабочей зоны;

повышенные уровни шума, вибрации, ультразвука, инфразвуковых колебаний;

повышенное или пониженное барометрическое давление и его резкое изменение;

повышенные или пониженные влажность, подвижность, ионизация воздуха;

повышенный уровень ионизирующих излучений;

повышенные значения напряжения в электрической цепи;

повышенные уровни статического электричества, электромагнитных излучений;

повышенная напряженность электрического и магнитного полей;

отсутствие и недостаток естественного света;

недостаточная освещенность рабочей зоны;

повышенная яркость света;

пониженная контрастность;

прямая и отраженная блескость;

повышенная пульсация светового потока;

повышенные уровни ультрафиолетовой и инфракрасной радиации;

острые кромки, заусеницы и шероховатость на поверхности заготовок, инструментов и оборудования;

расположение рабочего места на значительной высоте относительно пола (земли).

*Химические опасные и вредные производственные факторы:*

химические вещества, которые по характеру воздействия на организм человека подразделяются на:

токсические (бензол, толуол, ксилол, нитробензол, ртуть, органические соединения, тетраэтилсвинец, дихлорэтан);

раздражающие (кислоты, щелочи, фосген, аммиак, оксиды серы и азота, сероводород);

сенсibiliзирующие вещества (соединения ртути, платина, формальдегид);

канцерогенные вещества (ПАУ, 3,4 – бенз(а)пирен, мазут, гудрон, битум, масла, сажа, асбест, ароматические амины).

вещества, обладающие мутагенной активностью (органические перекиси, иприт, оксид этилена, формальдегид)

вещества, влияющие на репродуктивную функцию (бензол, сероуглерод, свинец, сурьма, марганец, марганец, ядохимикаты, никотин, соединение ртути).

*Биологические опасные и вредные производственные факторы:*

патогенные микроорганизмы (бактерии, вирусы, риккетсии, спирохеты, грибы, простейшие)  
продукты жизнедеятельности микроорганизмов;  
растения;  
животные.

*Психофизиологические опасные и вредные производственные факторы:*

статические перегрузки;  
динамические перегрузки;  
умственные перенапряжения;  
перенапряжение анализаторов;  
монотонность труда;  
эмоциональные перегрузки.

Воздействие опасных и вредных производственных факторов на организм человека

В производственных условиях, как правило, действует комплекс вредностей и опасностей.

Движущиеся машины и механизмы, подвижные части оборудования, передвигающиеся изделия, разрушающиеся конструкции способствуют возникновению механических травм (ушибов, переломов, ран, увечий и т.д.), запыленности и загазованности воздуха рабочей зоны, повышенных уровней шума, статического электричества, напряжения зрительных анализаторов, статических перегрузок, монотонности труда и т.д. Все опасности в комплексе усиливают воздействие на организм человека в процессе труда.

*Запыленность, загазованность воздуха рабочей зоны.* Вредными являются вещества, которые при контакте с организмом человека могут вызвать производственные травмы, профессиональные заболевания или отклонения в состоянии здоровья, обнаруживаемые современными методами, как в процессе работы, так и отдалённые сроки жизни настоящего и последующих поколений (ГОСТ 12.1.007-76 «ССБТ. Вредные вещества, классификация и общие требования безопасности»). В санитарно-гигиенической практике принято разделять вредные вещества на химические вещества и производственную пыль.

Действие вредных химических веществ на организм человека обусловлено их физико-химическими свойствами. Согласно ГОСТ 12.0.003-2015 группа химических опасных и вредных производственных факторов по характеру воздействия на организм человека подразделяется на следующие подгруппы:

обще токсические; раздражающие; сенсибилизирующие; канцерогенные; мутагенные; влияющие на репродуктивную функцию.

По степени воздействия на организм человека все вредные вещества подразделяются на четыре класса (ГОСТ 12.1.007-76).

**1 класс** – вещества чрезвычайно опасные (ртуть, свинец).

**2 класс** – вещества высоко опасные (оксиды азота, бензол, йод, марганец, медь, сероводород).

**3 класс** – вещества умеренно опасные (ацетон, ксилол, сернистый ангидрид, метиловый спирт).

**4 класс** – вещества малоопасные (аммиак, бензин, скипидар).

Производственная пыль является очень распространённым опасным и вредным производственным фактором. Пыль может оказывать на организм человека фиброгенное, раздражающее и токсическое действие. Поражающие действия пыли во многом определены её дисперсностью (размером частиц пыли). Наибольшей фиброгенной активностью обладают аэрозоли с размером частиц до 5 мкм.

Степень опасности пыли зависит также от формы частиц, их твердости, волокнистости, электростатичности. Вредность производственной пыли обуславливает её способность вызывать профессиональные заболевания легких (пневмокониозы), пылевые бронхиты, пневмонии, астматические риниты, бронхиальную астму. Аэрозоли металлов, пыль ядохимикатов может привести к хроническим и острым отравлениям.

*Параметры микроклимата.* Трудовая деятельность человека всегда протекает в определенных метеорологических условиях, которые определяются сочетаниями температуры воздуха, скорости его движения и относительной влажности, барометрическим давлением и тепловым излучением от нагретых поверхностей. Эти показатели в совокупности (за исключением барометрического давления) принято называть микроклиматом производственного помещения. При благоприятных сочетаниях параметров микроклимата человек испытывает состояние теплового комфорта, что является важным условием производительности труда и предупреждением заболеваний.

Параметры микроклимата могут изменяться в очень широких пределах, в то время как необходимым условием жизнедеятельности человека является сохранения постоянства температуры тела. При отклонении метеорологических параметров от оптимальных в организме человека для поддержания постоянства температуры тела начинают происходить процессы, направленные на регулирование теплопродукции и теплоотдачи. Эта способность организма человека сохранять постоянство температуры тела получила название терморегуляции.

При температуре воздуха более чем 30°C и значительном тепловом излучении от нагретых поверхностей наступает нарушение терморегуляции организма, что может привести к перегреву. При этом наблюдается нарастающая слабость, головная боль, шум в ушах, искажение восприятия (окраска всего в красный или зелёный цвет), тошнота, рвота, повышается температура тела. Дыхание и пульс учащаются,

артериальное давление вначале возрастает, затем падает. В тяжелых случаях наступает тепловой удар, возможна судорожная болезнь, характеризующаяся слабостью, головной болью, резкими судорогами, преимущественно в коленях.

Длительное и сильное воздействие низких температур может вызвать различные неблагоприятные изменения в организме человека. Местное и общее охлаждение организма является причиной таких заболеваний, как миозиты, невриты, радикулиты, простудные заболевания.

Физиологически оптимальной является влажность воздуха 40-60%. Повышенная относительная влажность воздуха (более 75-85%) в сочетании с низкими температурами оказывает значительное охлаждающее действие, а в сочетании с высокими – способствует перегреванию организма. Относительная влажность менее 25% приводит к высыханию слизистых оболочек и снижению защитной деятельности мерцательного эпителия верхних дыхательных путей.

Человек начинает ощущать движение воздуха при его скорости 0,1 м/с. Большая скорость воздуха в сочетании с низкими температурами ведет к охлаждению организма.

Тепловое воздействие облучения на организм человека зависит от длины волны, интенсивности потока излучения, величины облучаемого участка тела, длительности облучения, угла падения лучей, виды одежды человека. Наибольшей проникающей способностью обладают красные лучи, которые плохо задерживаются кожей и глубоко проникают в биологические ткани, вызывая повышение их температуры.

*Ионизирующие излучения.* Биологическое действие радиации на живой организм начинается на клеточном уровне. Ионизирующее излучение вызывает поломку хромосом, что приводит к изменению генного аппарата и образованию дочерних клеток, неодинаковых с исходными, что ведёт к мутациям, которые могут проявляться на последующих поколениях. При ионизирующих излучениях происходит локальное повреждение кожи (лучевой ожог), возникает катаракта глаз (потемнение хрусталика), повреждение половых органов (кратковременная или постоянная стерилизация). Воздействие ионизирующего излучения может привести к лучевой болезни, представляющей собой комплекс стойких изменений в центральной нервной системе, крови, кроветворных органах, кровеносных сосудах, железах внутренней секреции.

*Электромагнитные поля.* Электромагнитное поле (ЭМП) обладает определенной энергией и распространяется в виде электромагнитных волн. Основными параметрами электромагнитных колебаний являются: длина волны, частота колебаний и скорость распространения.

Основной характеристикой постоянного магнитного (магнитостатического) поля (ПМП) является напряженность магнитного поля, определяемая по силе, действующей в поле на проводник с током, единицей является ампер на метр (А/м).

Основной характеристикой постоянного электрического (электростатического) поля (ЭСП) является его напряженность, определяемая по силе, действующей в поле на электрический заряд, выражается в вольтах на метр (В/м).

Переменное электромагнитное поле представляет собой совокупность магнитного и электрического полей и распространяется в пространстве в виде электромагнитных волн. Область распространения электромагнитных волн от источника излучения условно разделяют на три зоны: ближнюю (зону индукции), промежуточную (зону интерференции) и дальнюю (волновую или зону излучения). Дальняя зона начинается с расстояния от излучателя, равного примерно 6 длинам волн. Между ними располагается промежуточная зона.

Степень воздействия электромагнитных излучений на организм человека зависит от диапазона частот. Интенсивности воздействия соответствующего фактора, продолжительности облучения, характера излучения (непрерывное или модулированное), режима облучения, размеров облучаемой поверхности тела и индивидуальных особенностей организма.

Длительное воздействие электрического поля (ЭП) низкой частоты вызывает функциональные нарушения центральной нервной и сердечно-сосудистой систем человека, а также некоторые изменения в составе крови, особенно выраженные при высокой напряженности ЭП.

Биологическое действие электромагнитных полей (ЭМП) более высоких частот связывают в основном с их тепловым и аритмическим эффектом. Тепловое действие может привести к повышению температуры тела и местному избирательному нагреву тканей, органов, клеток вследствие перехода электромагнитной энергии в тепловую. Биологическая активность ЭМП увеличивается с возрастанием частоты колебаний и является наибольшей в области СВЧ. Облучение ЭМП большой интенсивности может привести к разрушительным изменениям в тканях и органах. Тяжелые поражения возникают только в аварийных случаях и встречаются крайне редко. Длительное хроническое воздействие ЭМП небольшой интенсивности (не вызывающих теплового эффекта) приводит к различным нервным и сердечно-сосудистым расстройствам (головной боли, утомляемости, нарушению сна, боли в области сердца и т.п.). Возможны нарушения со стороны эндокринной системы и изменение состава крови. На ранних стадиях нарушения в состоянии здоровья носят обратимый характер.

В зависимости от диапазона частот в основу гигиенического нормирования электромагнитных излучений положены разные принципы. Критерием безопасности для человека, находящегося в электрическом поле промышленной частоты, принята напряженность этого поля.

*Лазерное излучение.* Основной особенностью лазерного излучения является его острая направленность (малая расходимость пучка излучения). Воздействие лазерного излучения на организм человека носит сложный характер:

термическое вызывает ожог, некроз тканей человека, нагрев, плазмо- и паробразование тканей, и, как следствие, их механическое разрушение.

нетермическое действие вызывает облучение организма электромагнитной энергии, облучение глаз человека, возможность поражения электрическим током, запыленность и загазованность воздуха рабочей зоны, повышение уровней шума и вибрации при работе лазера.

*Ультрафиолетовое излучение.* Длительное воздействие УФ-лучей на человека может привести к серьезным поражениям глаз и кожи. Острые поражения обычно проявляются в виде кератитов (воспаленная роговица) и помутнение хрусталика. Длительное воздействие УФ-лучей на кожу человека может привести к раку кожи.

*Производственный шум.* Многочисленными исследованиями установлено, что шум является общебиологическим раздражителем и в определенных условиях может влиять на все органы и системы организма человека. Наиболее полно изучено влияние шума на слуховой орган человека. Интенсивный шум при ежедневном воздействии приводит к возникновению профессионального заболевания – тугоухости, основным симптомом которого является постепенная потеря слуха на оба уха, первоначально лежащая в области высоких частот (4000 Гц), с последующим распространением на более низкие частоты, определяющие способность воспринимать речь.

При очень большом звуковом давлении может произойти разрыв барабанной перепонки. Наиболее неблагоприятными для органа слуха является высокочастотный шум (1000...4000 Гц).

Кроме непосредственного воздействия на орган слуха шум влияет на различные отделы головного мозга, изменяя нормальные процессы высшей нервной деятельности. Это так называемое неспецифическое воздействие шума может возникнуть даже раньше, чем изменения в органе слуха. Характерными являются жалобы на повышенную утомляемость, общую слабость, раздражительность, апатию, ослабление памяти, потливость и т.п.

Многочисленными исследованиями установлено, что шум является биологическим раздражителем. Интенсивный шум при ежедневном воздействии приводит к возникновению профессионального заболевания – тугоухости, при очень большом звуковом давлении может произойти разрыв барабанной перепонки. Шум влияет на различные отделы головного мозга, изменяя нормальные процессы высшей нервной деятельности. Это воздействие может возникнуть раньше, чем изменение в органе слуха. Исследованиями последних лет установлено, что под влиянием шума наступают изменения в органе зрения человека и вестибулярном аппарате, нарушаются функции желудочно-кишечного тракта, повышается внутричерепное давление. Шум, особенно прерывистый, импульсный, ухудшает точность выполнения рабочих операций, затрудняет прием и восприятие информации.

*Производственная вибрация.* В производственных условиях длительное воздействие вибрации приводит к нарушениям деятельности нервной системы, сердечно-сосудистой системы, вестибулярного аппарата, нарушению обмена веществ и, в конечном счете, – к «вибрационной болезни».

При работе с ручными машинами, вибрация которых наиболее интенсивна в высокочастотной области спектра (выше 125 Гц), возникают сосудистые расстройства, спазм периферических сосудов. Локальная вибрация, имеющая широкий частотный спектр, часто с наличием узоров (клепка, бурение, срубка) вызывает различную степень сосудистых, нервно-мышечных, костно-суставных и других нарушений.

*Ультразвук.* Наиболее опасным является контактное воздействие ультразвука, которое возникает при удержании инструмента во время пайки, лужения. Воздействие ультразвука может привести к поражению периферической нервной и сосудистой систем человека в местах контакта (вегетативные полиневриты, мышечная слабость пальцев, кистей и предплечья).

*Инфразвук.* Инфразвук оказывает неблагоприятное воздействие весь организм человека, в том числе и на орган слуха, понижая слуховую чувствительность на всех частотах. Инфразвуковые колебания воспринимаются как физическая нагрузка: возникает утомление, головная боль, головокружение, вестибулярные нарушения, снижается острота зрения и слуха, нарушается периферическое кровообращение, появляется чувство страха. Особенно неблагоприятные последствия вызывают инфразвуковые колебания с частотой 2...15 Гц в связи с возникновением резонансных явлений в организме человека, причем наиболее опасна частота 7 Гц, т.к. колебания с такой частотой совпадают с альфа-ритмом биотоков мозга.

*Повышенные уровни напряжения в электрической цепи.* Электрические установки, с которыми приходится иметь дело работающим на производстве, представляет для человека большую потенциальную опасность, которая усугубляется тем, что органы чувств человека не могут на расстоянии обнаружить наличие электрического напряжения на оборудовании. Проходя через тело человека, электрический ток оказывает сложное воздействие, являющееся совокупностью термического (нагрев тканей и биологических сред), электролитического (разложение крови и плазмы) и биологического (раздражение и возбуждение нервных волокон) воздействий. Наиболее сложным является биологическое действие, свойственное только живым организмам.

Алгоритм выполнения практического задания

1. Изучить теоретический материал и нормативно-правовую базу.
2. Согласно профилю специальности обучающегося выбрать произвольно три варианта наименования рабочих мест из предложенных.
3. В соответствии с ГОСТ 12.0.003 — 2015 провести идентификацию опасных и вредных производственных факторов, которые могут возникнуть при выполнении технологических операций (видов работ) на выбранных для анализа рабочих местах.
4. Выявить оборудование (материалы, инструменты и т.п.), которые являются непосредственными источниками идентифицированных факторов.
5. По результатам проведенного анализа на каждое рабочее место выбранных профессий заполняются столбцы таблицы с указанием идентифицированных производственных факторов и оборудования (материалов, изделий, инструментов), при работе с которыми они встречаются.
6. Оформить отчет о практической работе в соответствии с требованиями к оформлению практических работ и защитить ее у преподавателя.

## ПРАКТИЧЕСКОЕ ЗАНЯТИЕ №2

### «Идентификация опасных и вредных производственных факторов»

Цель занятия: Получить практические навыки определения опасных и вредных производственных факторов на рабочем месте.

Безопасность условий труда на рабочем месте определяется наличием опасных и вредных производственных факторов (ОВПФ), которые могут возникнуть при выполнении технологических операций или видов работ (ГОСТ 12.0.003-2015 «ССБТ. Опасные и вредные производственные факторы. Классификация»). При этом учитываются источники механических травм; источники шума, вибрации, ионизирующих излучений; определяются условия микроклимата в помещениях; оценивается освещенность в помещениях и на конкретном рабочем месте; определяется возможность получения электротравм; исследуется токсичность применяемых веществ; проводится оценка пожаро- и взрывоопасности объекта; определяется возможность использования грузоподъемных машин и механизмов, а также сосудов, находящихся под давлением.

*Идентификация опасных и вредных производственных факторов* - это распознавание опасностей, установление причин их возникновения, пространственных и временных характеристик опасностей, вероятности, величины и последствий их появления.

*Опасным* называется производственный фактор, воздействие которого на работающего в определенных условиях приводит к травме или другому внезапному резкому ухудшению здоровья.

*Вредным* называется производственный фактор, воздействие которого на работающего в определенных условиях приводит к постепенному ухудшению здоровья, профессиональному заболеванию или снижению работоспособности.

ГОСТ 12.0.003-2015 подразделяет опасные и вредные производственные факторы по характеру происхождения на следующие группы:

1) факторы, порождаемые физическими свойствами и характеристиками состояния материальных объектов производственной среды (движущиеся машины и механизмы, и их незащищенные подвижные части; передвигающиеся изделия, материалы, заготовки; разрушающиеся конструкции; обрушивающиеся горные породы; повышенная запыленность, загазованность воздуха рабочей зоны; повышенная или пониженная температура поверхностей оборудования, материалов; повышенная или пониженная температура рабочей зоны; повышенные уровни шума, вибрации, ультразвука, инфразвуковых колебаний; повышенное или пониженное барометрическое давление и его резкое изменение; повышенные или пониженные влажность, подвижность, ионизация воздуха; повышенный уровень ионизирующих излучений; повышенные значения напряжения в электрической цепи; повышенные уровни статического электричества, электромагнитных излучений; повышенная напряженность электрического и магнитного полей; отсутствие и недостаток освещения; расположение рабочего места на значительной высоте относительно пола (земли); невесомость и т.д.);

2) факторы, порождаемые химическими и физико-химическими свойствами используемых или находящихся в рабочей зоне веществ и материалов.

Опасные и вредные производственные факторы, обладающие свойствами химического воздействия на организм работающего человека, называемые для краткости химическими веществами, представляют из себя физические объекты (или их составные компоненты) живой и неживой природы, находящиеся в определенном физическом состоянии и обладающие такими химическими свойствами, которые при взаимодействии с организмом человека в рамках биохимических процессов его функционирования приводят к повреждению целостности тканей организма и (или) нарушению его нормального функционирования (кислоты, щелочи)

Химические вещества могут находиться в твердом, пастообразном, порошкообразном, жидком, парообразном, газообразном, аэрозольном состояниях, в том числе наноразмеров.

По составу химические вещества подразделяют на индивидуальные вещества и смеси.

3) факторы, порождаемые биологическими свойствами микроорганизмов, находящихся в биообъектах и (или) загрязняющих материальные объекты производственной среды (патогенные микроорганизмы (бактерии, вирусы), продукты жизнедеятельности микроорганизмов; растения; животные);

4) факторы, порождаемые психическими и физиологическими свойствами и особенностями человеческого организма и личности работающего (физические и нервно-психические перегрузки);

Физические перегрузки подразделяются на статические и динамические.

Нервно-психические перегрузки подразделяются на: умственное перенапряжение, перенапряжение анализаторов, монотонность труда, эмоциональные перегрузки.

5) факторы, порождаемые поведенческими реакциями и защитными механизмами живых существ (укусы, ужаления, выброс ядовитых или иных защитных веществ и т.п.);

6) факторы, порождаемые социально-экономическими и организационно-управленческими условиями осуществления трудовой деятельности (плохая организация работ, низкая культура безопасности и т.п.).

В производственных условиях, как правило, действует комплекс вредностей и опасностей.

Движущиеся машины и механизмы, подвижные части оборудования, передвигающиеся изделия, разрушающиеся конструкции способствуют возникновению механических травм (ушибов, переломов, ран, увечий и т.д.), запыленности и загазованности воздуха рабочей зоны, повышенных уровней шума, статического электричества, напряжения зрительных анализаторов, статических перегрузок, монотонности труда и т.д. Все опасности в комплексе усиливают воздействие на организм человека в процессе труда.

Порядок выполнения практического задания

1 Изучить теоретический материал.

2 Из таблицы 1 выбрать вариант задания.

3 В соответствии с ГОСТ 12.0.003-2015 провести идентификацию опасных и вредных производственных факторов, которые могут возникнуть при выполнении технологических операций (видов работ) на рабочих местах.

4. Выявить оборудование (материалы, инструменты и т.п.), которые являются непосредственными источниками идентифицированных факторов

По результатам проведенного анализа на каждое рабочее место выбранных профессий заполняются столбцы таблицы 2 с указанием идентифицированных производственных факторов и оборудования (материалов, изделий, инструментов), при работе с которыми они встречаются.

Таблица 1. Варианты заданий

№	Профессии	Перечень оборудования
	1	2
1	Стекольщик	Стекла, зеркала, стеклорезы, зажимы, различные присоски, шаблоны для фигурной резки
2	Библиотекарь	ПЭВМ, книги
3	Плотник	Верстак, топор, молоток, гвоздодер, долото, отвертка, клещи, гаечный ключ, измерительный инструмент, ножовка, рубанок, стамеска, нож
4	Кухонный рабочий	Посудомоечная машина, посуда
5	Дворник	Хозяйственный инвентарь
6	Сборщик радиодеталей	Конденсаторы, плавкие предохранители, резисторы, сборочный и измерительный инструмент
7	Электромеханик по испытанию и ремонту электрооборудования	Электроагрегаты и их узлы, электроизмерительные приборы, паяльный инструмент
8	Воспитатель	ПЭВМ, принтер
9	Кладовщик продуктового магазина	ряды стеллажей и холодильные установки, весы
10	Садовник (уборщик территории)	Ручной инструмент; Газонокосилка бензиновая; кусторез; бензопила; снегоуборочная машина
11	Дорожный рабочий	Щебень, гравий, маячные рейки, шаблоны, барьерное и тросовое ограждение, пистолет-распылитель
12	Сварщик	Электросварочные машины и аппараты для дуговой сварки, горелки для сварки
13	Грузчик	Гидравлическая тележка

14	Лифтер	Лифт
15	Сборщик ртути	Ртуть, шлаки, баллоны, вакуумные установки, щелочные и водородные холодильники
16	Сторож	ПЭВМ
17	Бурильщик эксплуатационного и разведочного бурения скважин на нефть и газ	Насосно-компрессорные трубы, буровые установки, бурильные и обсадные трубы, химические реагенты
18	Врач-стоматолог	Стоматологическая установка; лампа фотополимеризационная; облучатель; стерилизатор
19	Медицинская сестра	Стерилизатор; Установка ультразвуковая, облучатель
20	Машинист экскаватора	Одноковшовые экскаваторы, роторные экскаваторы, механическое, гидравлическое и электрическое оборудование

Таблица 2

Рабочее место	Группа ОПВФ по ГОСТ	Идентифицированные опвф	Источник ОПВФ (оборудование, материалы)
	физические		
	химические		
	биологические		
	психофизиологические		

Контрольные опросы:

1. Что такое опасный производственный фактор?
2. Что такое вредный производственный фактор?
3. Как происходит идентификация опасных и вредных производственных факторов?
4. Как подразделяются опасные и вредные производственные факторы по характеру происхождения?
5. Документ, в котором прописана классификация опасных и вредных производственных факторов.

### ПРАКТИЧЕСКОЕ ЗАНЯТИЕ №3

ТЕМА: Снижение уровня шума с помощью различных технических методов

Шумом называют любой нежелательный звук или сочетание звуков, вызывающих неприятные ощущения у человека.

С физической точки зрения звук представляет собой волнообразно распространяющееся колебательное движение частиц упругой среды.

Для защиты от акустических колебаний (шума, инфра- и ультразвука) можно использовать следующие методы:

- снижение звуковой мощности источника звука;
- размещение рабочих мест с учетом направленности излучения звуковой энергии;
- удаление рабочих мест от источника звука;
- акустическая обработка помещений;
- звукоизоляция;
- применение глушителей;
- применение средств индивидуальной защиты.

*Снижение звуковой мощности источника звука.* Снижения шума механизмов и машин достигается изменением технологического процесса (например, замена клепки сваркой).

Аэродинамический шум, вызываемый движением потоков воздуха и газа и обтеканием им элементов механизмов и машин, — наиболее мощный источник шума, снижение которого в источнике наиболее сложно. Для уменьшения интенсивности генерации шума улучшают аэродинамическую форму элементов машин, обтекаемых газовым потоком, и снижают скорость движения газа.

*Изменение направленности излучения шума.* При размещении установок с

направленным излучением необходима соответствующая ориентация этих установок по отношению к рабочим и населенным местам, поскольку величина направленности может достигать 10...15 дБ. Например, отверстие воздухозаборной шахты вентиляционной установки или устье трубы сброса сжатого газа необходимо располагать так, чтобы максимум излучаемого шума был направлен в противоположную сторону от рабочего места.

*Удаление рабочих мест от источника звука.* Увеличение расстояния от источника звука в 2 раза приводит к уменьшению уровня звука на 6 дБ.

*Акустическая обработка помещения* — это мероприятие, снижающее интенсивность отраженного от поверхностей помещения (стен, потолка, пола) звука. Для этого применяют звукопоглощающие облицовки поверхностей помещения (рисунок 1.1, а) и штучные (объемные) поглотители различных конструкций (рисунок 1.1, б), подвешиваемые к потолку помещения. Поглощение звука происходит путем перехода энергии колеблющихся частиц воздуха в теплоту за счет потерь на трение в пористом материале облицовки или поглотителя. Для большей эффективности звукопоглощения пористый материал должен иметь открытые со стороны падения звука незамкнутые поры.

Звукопоглощающие материалы характеризуются *коэффициентом звукопоглощения*  $\alpha$ , равным отношению звуковой энергии, поглощенной материалом, и энергии, падающей на него. Звукопоглощающие материалы должны иметь коэффициент звукопоглощения не менее 0,3. Чем это значение выше, тем лучше звукопоглощающий материал. Звукопоглощающие свойства пористых материалов определяются толщиной слоя, частотой звука, наличием воздушной прослойки между материалом и поверхностью помещения.

Штучные звукопоглотители применяют при недостаточности свободных поверхностей помещения для закрепления звукопоглощающих облицовок. Поглотители различных конструкций, представляющие собой объемные тела, заполненные звукопоглощающим материалом (тонкими волокнами), подвешивают к потолку равномерно по площади.

*Звукоизоляция.* При недостаточности указанных выше мероприятий для снижения уровня шума до допустимых значений или невозможности их осуществления применяют звукоизоляцию. Снижение шума достигается за счет уменьшения интенсивности прямого звука путем установки ограждений, кабин, кожухов, экранов (рисунок 1.2). Сущность звукоизоляции состоит в том, что падающая на ограждение энергия звуковой волны отражается в значительно большей степени, чем проходит через него.

Перегородки выполняют из бетона, кирпича, дерева и т. п. Наиболее шумные механизмы и машины закрывают кожухами, изготовленными из конструкционных материалов — стали, сплавов алюминия, пластмасс и др., и облицовывают изнутри звукопоглощающим материалом.

*Экранирование* источников шума или рабочих мест. Защитные свойства экрана возникают из-за того, что при огибании прямой звуковой волной кромок экрана за ним образуется зона звуковой тени тем большей протяженности, чем меньше длина волны (выше частота звука). Так как экран защищает только от прямой звуковой волны, его применение эффективно только в области превалирования прямого шума над отраженным. Поэтому экраны надо устанавливать между источником шума и рабочим местом, если они расположены недалеко друг от друга.

*Глушители* применяют для снижения аэродинамического шума. Глушители шума принято делить на абсорбционные, использующие облицовку поверхностей воздухопроводов звукопоглощающим материалом; реактивные - типа расширительных камер, резонаторов,



узких отростков, длина которых равна  $\frac{1}{4}$  длины волны заглушаемого звука; комбинированные, в которых поверхности реактивных глушителей облицовывают звукопоглощающим материалом; экранные.

При наличии нескольких источников суммарный уровень шума определяется по следующим формулам.

Если источники звука одинаковы, т. е. каждый в отдельности создает на рабочем месте одинаковый уровень шума:

$$L_{\Sigma} = L_1 + 10 \lg n, \quad (1.1)$$

где  $L_1$  — уровень шума, создаваемый одним источником,  $n$  — число одинаковых источников звука.

Если источники звука различны:

$$L_{\Sigma} = 10 \lg(10^{0,1L_1} + 10^{0,1L_2} + \dots + 10^{0,1L_n}), \quad (1.2)$$

где  $L_1, L_2, \dots, L_n$  — уровни шума, создаваемые каждым источником.

Значения  $10 \lg n$  в зависимости от числа источников шума принимаются в соответствии с таблицей 1.1.

Таблица 1.1

Число источников шума $n$	1	2	3	4	5	6	8	10	20	30	40	100
Величина $10 \lg n$	0	3	5	6	7	8	9	10	13	15	16	20

*Средства индивидуальной защиты.* К СИЗ от шума относят ушные вкладыши, наушники и шлемы.

*Вкладыши* — мягкие тампоны из ультратонкого материала, вставляемые в слуховой канал. Их эффективность не очень высока и в зависимости от частоты шума может составлять 5...15дБ.

*Наушники* плотно облегают ушную раковину и удерживаются на голове дугообразной пружиной. Их эффективность изменяется от 7 дБ на частоте 125 Гц до 38 дБ на частоте 8000 Гц.

*Шлемы* применяют при воздействии шумов очень высоких уровней (более 120 дБ). Они закрывают всю голову человека, т. к. при таких уровнях шума он проникает в мозг не только через ухо, но и непосредственно через черепную коробку.

#### 1. Практическая часть.

2.1 Определить уровень шума от источников, если учесть, что они одинаковы (использовать формулу 1.1).

Исходные данные для расчета приводятся в таблице 1.2.

Таблица 1.2

Вариант 1	Вариант 2	Вариант 3	Вариант 4	Вариант 5	Вариант 6	Вариант 7	Вариант 8	Вариант 9	Вариант 10
$L_1=95;$ $n=3$	$L_1=80;$ $n=4$	$L_1=90;$ $n=5$	$L_1=70;$ $n=6$	$L_1=75;$ $n=10$	$L_1=80;$ $n=3$	$L_1=75;$ $n=20$	$L_1=70;$ $n=30$	$L_1=65;$ $n=40$	$L_1=60;$ $n=100$

#### 1.2. Снизить уровень шума с помощью средств звукоизоляции.

Для этого необходимо определить звукоизолирующую способность ограждающей стены.

Звукоизолирующая способность ограждения определяется по формуле:

$$R = 20 \lg \rho_s f - 9 \quad (1.3)$$

где  $\rho_s$  — поверхностная плотность ограждения,  $\text{кг/м}^2$ ;

$f$  – частота колебаний звука, Гц.

Исходные данные для расчета приведены в таблице 1.3.

Таблица 1.3

Вариант 1	Вариант 2	Вариант 3	Вариант 4	Вариант 5	Вариант 6	Вариант 7	Вариант 8	Вариант 9	Вариант 10
$\rho_s=470$ кг/м <sup>2</sup> ; $f=500$ Гц	$\rho_s=175$ кг/м <sup>2</sup> ; $f=125$ Гц	$\rho_s=950$ кг/м <sup>2</sup> ; $f=250$ Гц	$\rho_s=500$ кг/м <sup>2</sup> ; $f=1000$ Гц	$\rho_s=750$ кг/м <sup>2</sup> ; $f=125$ Гц	$\rho_s=150$ кг/м <sup>2</sup> ; $f=$ 100 Гц	$\rho_s=250$ кг/м <sup>2</sup> ; $f=500$ Гц	$\rho_s=100$ кг/м <sup>2</sup> ; $f=250$ Гц	$\rho_s=600$ кг/м <sup>2</sup> ; $f=125$ Гц	$\rho_s=650$ кг/м <sup>2</sup> ; $f=500$ Гц

2.3 Определить достаточная ли звукоизолирующая способность у ограждающей стены.

Звукоизолирующая способность ограждения считается достаточной, если  $R \geq 80$  дБ.

### ПОРЯДОК ВЫПОЛНЕНИЯ РАБОТЫ

1. Ознакомится с теоретической частью практического занятия №1.
2. Выполнить расчет звукоизолирующей способности ограждающей стены.

### ЗАДАНИЕ ДЛЯ ПРАКТИЧЕСКОГО ЗАНЯТИЯ

1. Произвести анализ существующих методов защиты от шума.
2. Определить достаточная ли звукоизолирующая способность у ограждающей стены.

### КОНТРОЛЬНЫЕ ВОПРОСЫ

1. Что понимается под шумом?
2. Какие методы применяются для защиты от шума?
3. Что представляет собой каждый из этих методов?
4. Что называется коэффициентом звукопоглощения?
5. Как определяется суммарный уровень звукового давления?
6. Что относится к СИЗ от шума?

### ЗАДАНИЕ НА СРС

1. Определить параметры, характеризующие шум.
2. Гигиеническое нормирование акустических колебаний.

### ПРАКТИЧЕСКОЕ ЗАНЯТИЕ №4

ТЕМА: Снижение вибрации с помощью различных технических методов и средств защиты

Теоретическая часть

*Вибрация* представляет собой процесс распространения механических колебаний в твердом теле. Принято различать общую и локальную вибрацию.

Методы и средства виброзащиты подразделяются на коллективные и индивидуальные.

Наиболее эффективными являются средства коллективной защиты. Виброзащита осуществляется следующими основными методами:

- ♦ снижением виброактивности источника вибрации;
- ♦ применением вибродемпфирующих (вибропоглощающих) покрытий, приводящих к

снижению интенсивности пространственной вибрации конструкции за счет рассеяния энергии механических колебаний;

- ◆ виброизоляцией, когда между источником и защищаемым объектом размещается дополнительное устройство, так называемый виброизолятор;
- ◆ динамическим гашением вибрации, при котором к защищаемому объекту присоединяется дополнительная механическая система, изменяющая характер его колебаний;
- ◆ активным гашением вибрации, когда для виброзащиты используется дополнительный источник вибрации, который в сравнении с основным источником генерирует колебания той же амплитуды, но противоположной фазы.

К средствам индивидуальной защиты относятся виброзащитные подставки, сиденья, рукоятки, рукавицы, обувь.

*Снижение виброактивности конкретного источника вибрации* зависит от особенностей его работы. Общим подходом к решению этой задачи является уменьшение энергии возмущающих сил за счет уменьшения частоты вращения или размеров вращающихся масс и соответственно линейных скоростей или перераспределение этой энергии во времени, сделав, например, более плавным процесс сгорания топлива в энергетической установке.

К эффективным средствам снижения виброактивности источника относится также замена металлических деталей на пластмассовые (из капрона, текстолита и т. п.), обладающие большим внутренним трением.

Важную роль в снижении виброактивности имеет балансировка вращающихся частей машин, которую осуществляют на специальных станках.

При *вибродемпфировании* снижение вибрации происходит за счет рассеяния энергии механических колебаний в результате преобразования ее в тепловую при возникающих в материале конструкции деформациях. В результате амплитуда упругих волн, распространяющихся по конструкциям, уменьшается по мере удаления от источника.

Применяются следующие методы демпфирования конструкций:

- ◆ изготовление деталей из материалов, обладающих большим коэффициентом потерь: чугуна, сплавы меди и марганца, некоторые виды пластмасс (например, сплавы меди имеют коэффициент потерь, равный 0,2, а текстолит — 0,4);
- ◆ нанесение на детали конструкции вибродемпфирующих покрытий;
- ◆ использование вибродемпфирующих засыпок из сухого песка, чугунной дроби, а также жидкостных прослоек.

*Виброгашение* осуществляют путем установки агрегатов на массивный фундамент. Этот способ нашел широкое применение при установке тяжелого оборудования (молотов, прессов, вентиляторов, насосов и т. п.).

Одним из способов подавления вибраций является установка динамических виброгасителей, представляющих собой дополнительную колебательную систему.

Динамический виброгаситель крепится на вибрирующем агрегате, поэтому в нем в каждый момент времени возбуждаются колебания, находящиеся в противофазе с колебаниями агрегата. Недостатком динамического виброгасителя является то, что он подавляет колебания только определенной частоты, соответствующей его собственной.

*Виброизоляция* — это уменьшение передачи колебаний от источника возбуждения защищаемому объекту при помощи устройств, помещаемых между ними. В качестве таких устройств могут быть: виброизоляторы (пружинные, резиновые, комбинированные и др.); гибкие вставки в коммуникациях воздухопроводов и в местах их прохождения через строительные конструкции; «плавающие» полы (настил пола отделяется от перекрытия упругими прокладками) и др.

Средства коллективной защиты (СКЗ) располагаются между источником вибрации и

оператором. К СКЗ оператора относятся подставки, сидения, кабины, рукоятки.

К средствам индивидуальной защиты от вибраций относятся также СИЗ для рук и ног. В качестве СИЗ для рук применяются *рукавицы и перчатки, вкладыши и прокладки*.

*Виброзащитные рукавицы* отличаются от обычных рукавиц тем, что на их ладонной части или в накладке закреплен упругодемпфирующий элемент, который выполняется из поролона или губчатой резины.

*Виброзащитная обувь* изготавливается в виде сапог, полусапог и полуботинок с упругодемпфирующим низом обуви и применяется в условиях общей вибрации.

В целях профилактики вибрационной болезни для работающих с вибрирующим оборудованием рекомендуется специальный режим труда. Так, при работе с ручными машинами, удовлетворяющими требованиям санитарных норм, суммарное время работы в контакте с вибрацией не должно превышать 2/3 рабочей смены. При этом продолжительность одноразового непрерывного воздействия вибрации, включая микропаузы, входящие в данную операцию, не должна превышать для ручных машин 15—20 мин.

### 1. Практическая часть

Произведем расчет эффективности виброизоляции, согласно исходным данным в таблице 2.1.

Таблица 2.1

Вариант 1	n=83с <sup>-1</sup> ; материал прокладки – резина средней жесткости; h=6 см	Вариант 6	n=78с <sup>-1</sup> ; материал прокладки – плита из пробковой крошки; h=4 см
Вариант 2	n=80с <sup>-1</sup> ; материал прокладки – губчатая резина; h=5 см	Вариант 7	n=87с <sup>-1</sup> ; материал прокладки – войлок мягкий; h=7 см
Вариант 3	n=90с <sup>-1</sup> ; материал прокладки – мягкая резина; h=7 см	Вариант 8	n=92с <sup>-1</sup> ; материал прокладки – войлок жесткий прессованный; h=6 см
Вариант 4	n=96с <sup>-1</sup> ; материал прокладки – ребристая резиновая плита с отверстиями; h=8 см	Вариант 9	n=105с <sup>-1</sup> ; материал прокладки – резина средней жесткости; h=5 см
Вариант 5	n=100с <sup>-1</sup> ; материал прокладки – пробка натуральная; h=9 см	Вариант 10	n=96с <sup>-1</sup> ; материал прокладки – губчатая резина; h=7 см

Эффективность виброизоляции рассчитывается по формуле:

$$\Delta L = 20 \lg \left[ \left( \frac{f}{f_0} \right)^2 - 1 \right], \quad \text{дБ} \quad (2.1)$$

где  $f$  – частота вынужденных колебаний;

$f_0$  – собственная частота виброизолированной системы.

$$f_0 = \frac{0,5}{\sqrt{x_{CT}}}, \quad \text{Гц} \quad (2.2)$$

где  $x_{CT}$  – статическая осадка виброизоляторов под действием силы тяжести машины.

Допустимая величина статической осадки  $x_{CT}$  амортизаторов из упругих прокладок зависит от их материала. Найдем ее из таблицы 2.1.

Таблица 2.1 - Допустимая величина статической осадки

Материалы	$x_{CT}$ , см
Губчатая резина	0,01 h
Мягкая резина	0,016 h
Ребристая резиновая плита с отверстиями	0,02 h
Резина средней жесткости	0,015 h

Пробка натуральная	0,05 h
Плита из пробковой крошки	0,017 h
Войлок мягкий	0,015 h
Войлок жесткий прессованный	0,0155 h

Частота вынужденных колебаний определяется по формуле:

$$f=n, \quad (2.3)$$

где  $n$  – частота вращения шкива машины,  $c^{-1}$ .

Если в результате расчета  $\left(\frac{f}{f_0}\right)_{TP}$  получается более 4, расчет ведут для этой величины,

но в этом случае не обеспечивается требуемое снижение уровня вибрации и необходимо применять другие мероприятия для ее снижения.

### ЗАДАНИЕ ДЛЯ ПРАКТИЧЕСКОГО ЗАНЯТИЯ

1. Произвести анализ виброзащиты и выявить наиболее эффективные средства коллективной защиты от вибрации.
2. Произвести расчет эффективности виброизоляции.

### ПОРЯДОК ВЫПОЛНЕНИЯ РАБОТЫ

1. Ознакомится с теоретической частью практического занятия №2.
2. Выполнить расчет эффективности виброизоляции.

### КОНТРОЛЬНЫЕ ВОПРОСЫ

1. Что понимается под вибрацией?
2. Какие существуют средства коллективной защиты от вибрации?
3. Как осуществляется снижение виброактивности конкретного источника вибрации?
4. Что представляют собой вибродемпфирование?
5. Что такое виброгашение?
6. Что такое виброизоляция?
7. Как определяется эффективность виброизоляции?
8. Что представляет собой схема расчета виброизоляторов?
9. Что относится к средствам коллективной и индивидуальной виброзащиты операторов и что каждый из них представляет собой?

### ЗАДАНИЕ НА СРС

1. Определить параметры, характеризующие вибрацию
2. Классификация производственных вибраций

### ПРАКТИЧЕСКОЕ ЗАНЯТИЕ №5

ТЕМА: Снижение электромагнитных излучений с помощью различных технических методов защиты

**Цель работы:** освоить методику расчета напряженности электрического поля от высоковольтных линий электропередач.

## СОДЕРЖАНИЕ ЗАНЯТИЯ

### 1. Теоретическая часть

*Электромагнитная волна* – это колебательный процесс, связанный с изменяющимися в пространстве и во времени взаимосвязанными электрическими и магнитными полями. Область распространения электромагнитных волн называется *электромагнитным полем* (ЭМП.)

Методы и средства защиты от переменных электромагнитных полей и излучений:

*Уменьшение мощности* излучения обеспечивается правильным выбором генератора (мощность генератора целесообразно выбирать не более той, которая необходима для реализации технологического процесса и работы устройства). В тех случаях, когда необходимо уменьшить мощность излучения генератора, для излучений радиочастотного диапазона применяют поглотители мощности, которые ослабляют энергию излучения до необходимой степени на пути от генератора к излучающему устройству.

*Поглотители мощности.* Поглотителем энергии служат специальные вставки из графита или материалов углеродистого состава, а также специальные диэлектрики. При поглощении электромагнитной энергии выделяется теплота, поэтому для охлаждения поглотителей применяют охлаждающие ребра или проточную воду.

*Увеличение расстояния от источника излучения.* В дальней зоне излучения, т. е. на расстояниях примерно больших  $1/6$  длины волны излучения, плотность потока энергии (ППЭ) уменьшается обратно пропорционально квадрату расстояния, а напряженности электрического и магнитного полей — обратно пропорционально расстоянию. То есть при увеличении расстояния от источника излучения в 2 раза ППЭ уменьшается в 4 раза, а напряженности (E и H) в 2 раза.

*Уменьшение времени пребывания в поле и под воздействием излучения.*

Допустимое время пребывания в зоне излучения установок промышленной частоты (50 Гц):

$$T_{\text{доп}} = \frac{50}{E} - 2, \quad (3.1)$$

где  $E$  – напряженность электромагнитного поля.

Однако, если это возможно, целесообразно сокращать время пребывания в зоне облучения до значения меньше допустимого, чтобы избежать необоснованного выполнения необходимой работы облучения.

*Подъем излучателей и диаграмм направленности излучения, блокирование излучения.* Излучающие антенны необходимо поднимать на максимально возможную высоту и не допускать направления луча на рабочие места и территорию предприятия.

Для защиты от электрических полей промышленной частоты необходимо увеличивать высоту подвеса фазных проводов линий электропередач (ЛЭП), уменьшать расстояние между ними и т. д. Путем правильного выбора геометрических параметров можно снизить напряженность электрического поля вблизи ЛЭП в 1,6...1,8 раза.

*Экранирование излучений.* Экранируют либо источники излучения, либо зоны, где может находиться человек. Экраны могут быть замкнутыми (полностью изолирующими излучающее устройство или защищаемый объект) или незамкнутыми, различной формы и размеров, выполненными из сплошных, перфорированных, сотовых или сетчатых материалов.

Экраны частично отражают и частично поглощают электромагнитную энергию. По степени отражения и поглощения их условно разделяют на отражающие и поглощающие экраны.

Для увеличения поглощающей способности экрана их делают многослойными и большой толщины, иногда со стороны падающей волны выполняют конусообразные выступы.

Наиболее часто в технике защиты от электромагнитных полей применяют металлические сетки. Они легки, прозрачны, поэтому обеспечивают возможность наблюдения за технологическим процессом и излучателем, пропускают воздух, обеспечивая охлаждение оборудования за счет естественной или искусственной вентиляции.

*Средства индивидуальной защиты.* К СИЗ, которые применяют для защиты от электромагнитных излучений, относят: радиозащитные костюмы, комбинезоны, фартуки, очки, маски и т.д. Данные СИЗ используют метод экранирования.

Радиозащитные костюмы, комбинезоны, фартуки в общем случае шьются из хлопчатобумажного материала, вытканного вместе с микропроводом, выполняющим роль сетчатого экрана. Шлем и бахилы костюма сделаны из такой же ткани, но в шлем спереди вшиты очки и специальная проволочная сетка для облегчения дыхания. Эффективность костюма может достигать 25...30 дБ. Для защиты глаз применяют очки специальных марок с металлизированными стеклами. Поверхность стекол покрыта пленкой диоксида олова. В оправе вшита металлическая сетка, и она плотно прилегает к лицу для исключения проникновения излучения сбоку. Эффективность очков оценивается в 25...35 дБ.

## 2. Практическая часть

Выполним расчет эффективности экранирования электромагнитного излучения.

Эффективность экранов принято оценивать в дБ по формулам:

$$\Delta L = 20 \lg(E_0 / E); \quad (3.2)$$

$$\Delta L = 20 \lg(H_0 / H); \quad (3.3)$$

$$\Delta L = 10 \lg(ППЭ_0 / ППЭ), \quad (3.4)$$

где  $E_0, H_0, ППЭ_0$  — соответственно напряженность электрического, магнитного поля и плотность потока энергии перед экраном;  $E, H, ППЭ$  — те же параметры после экрана.

Исходные данные для расчета приведены в таблице 3.1.

Таблица 3.1

Вариант 1	$E=50$ В/м, $H=10$ А/м, $ППЭ=12$ Вт/м <sup>2</sup> ; $E_0=70$ В/м, $H_0=20$ А/м; $ППЭ_0=34$ Вт/м <sup>2</sup> .	Вариант 6	$E=60$ В/м, $H=18$ А/м, $ППЭ=17$ Вт/м <sup>2</sup> ; $E_0=87$ В/м, $H_0=29$ А/м; $ППЭ_0=41$ Вт/м <sup>2</sup> .
Вариант 2	$E=55$ В/м, $H=11$ А/м, $ППЭ=14$ Вт/м <sup>2</sup> ; $E_0=80$ В/м, $H_0=25$ А/м; $ППЭ_0=40$ Вт/м <sup>2</sup> .	Вариант 7	$E=65$ В/м, $H=17$ А/м, $ППЭ=21$ Вт/м <sup>2</sup> ; $E_0=93$ В/м, $H_0=31$ А/м; $ППЭ_0=43$ Вт/м <sup>2</sup> .
Вариант 3	$E=60$ В/м, $H=14$ А/м, $ППЭ=12$ Вт/м <sup>2</sup> ; $E_0=83$ В/м, $H_0=28$ А/м; $ППЭ_0=34$ Вт/м <sup>2</sup> .	Вариант 8	$E=67$ В/м, $H=9$ А/м, $ППЭ=24$ Вт/м <sup>2</sup> ; $E_0=102$ В/м, $H_0=19$ А/м; $ППЭ_0=50$ Вт/м <sup>2</sup> .
Вариант 4	$E=59$ В/м, $H=17$ А/м, $ППЭ=15$ Вт/м <sup>2</sup> ; $E_0=85$ В/м, $H_0=22$ А/м; $ППЭ_0=45$ Вт/м <sup>2</sup> .	Вариант 9	$E=65$ В/м, $H=12$ А/м, $ППЭ=21$ Вт/м <sup>2</sup> ; $E_0=91$ В/м, $H_0=27$ А/м; $ППЭ_0=55$ Вт/м <sup>2</sup> .
Вариант 5	$E=57$ В/м, $H=15$ А/м, $ППЭ=20$ Вт/м <sup>2</sup> ; $E_0=75$ В/м, $H_0=30$ А/м; $ППЭ_0=37$ Вт/м <sup>2</sup> .	Вариант 10	$E=63$ В/м, $H=11$ А/м, $ППЭ=19$ Вт/м <sup>2</sup> ; $E_0=89$ В/м, $H_0=29$ А/м; $ППЭ_0=52$ Вт/м <sup>2</sup> .

## ПОРЯДОК ВЫПОЛНЕНИЯ РАБОТЫ

1. Ознакомится с теоретической частью практического занятия №3.
2. Выполнить расчет эффективности экранов.

## ЗАДАНИЕ ДЛЯ ПРАКТИЧЕСКОГО ЗАНЯТИЯ

1. Выполнить расчет эффективности экранов.

### КОНТРОЛЬНЫЕ ВОПРОСЫ

1. Что понимается под электромагнитным полем?
2. Какие существуют методы и средства защиты от переменных электромагнитных полей?
3. Как осуществляется каждый из этих методов и средств?
4. Как определяется допустимое время пребывания в зоне излучения установок промышленной частоты?
5. Из каких материалов выполняются отражающие и поглощающие экраны?
6. Что относится к СИЗ от электромагнитных излучений?

### ЗАДАНИЕ НА СРС

1. Классификация электромагнитных полей.
2. Источники электромагнитных полей на производстве.

### ПРАКТИЧЕСКОЕ ЗАНЯТИЕ №6

ТЕМА: Защита от электромагнитных полей высокочастотных установок для нагрева материалов

**Цель работы:** освоить методику расчета напряженности магнитного поля от нагревательных печей и размеров защитных экранов.

### СОДЕРЖАНИЕ ЗАНЯТИЯ

Промышленными источниками электромагнитных полей являются высокочастотные установки для нагрева материалов.

Электромагнитное поле обладает энергией и распространяется в виде электромагнитных волн. Скорость распространения колебаний в воздухе  $v$  равна скорости света  $3 \cdot 10^8$  м/с. Длина волны зависит от частоты:  $\lambda = \frac{v}{f}$  (1)

где  $\lambda$  - длина волны, м;  $v$  - скорость распространения колебаний, м/с;  $f$  - частота колебаний, Гц.

Область распространения электромагнитных волн от источника излучения условно разделяют на три зоны: ближнюю (имеющую радиус менее  $1/6$  длины волны), промежуточную и дальнюю (расположенную на расстоянии более  $1/6$  длины волны от источника).

В ближней и промежуточной зонах электромагнитная волна еще не сформирована, поэтому интенсивность ЭМП в этих зонах оценивается отдельно напряженностью электрической  $E$  (В/м) и магнитной  $H$  (А/м) составляющих поля.

С увеличением напряженности электромагнитного поля, продолжительности облучения и частоты колебаний воздействие на человека возрастает. При воздействии ЭМП частотой выше 60 кГц наступает нагрев тканей. Облучение особенно вредно для глаз, мозга, половых органов. Облучение глаз вызывает помутнение хрусталика (катаракту).



При текущем санитарном контроле (не реже одного раза в год), а также в случае приемки источников ЭМП или изменения их конструкции и режимов работы, производится измерение параметров электромагнитного поля на рабочих местах. Измеренные значения сравниваются с нормативными по ГОСТ 12.1.006-84 и если они не соответствуют, то применяются меры защиты.



Рис 4.1 Схема генератора для нагрева металла (а) и неметаллич. материалов (б)

### Характеристика источников электромагнитного поля (индукторов и конденсаторов)

Источниками ЭМП высокой частоты (ВЧ) и ультравысокой частоты (УВЧ) на машиностроительных предприятиях являются плавильно-закалочные и сушильные установки. Для индукционного нагрева металла применяются установки (рисунок 4.1, а), состоящие из трансформатора, выпрямителя, генератора и индуктора. Для нагрева неметаллических материалов (например, древесины) вместо индукционной катушки используется конденсатор (рисунок 1, б). Источниками излучений является индуктор или конденсатор, а также генератор и линия передачи от генератора к индуктору или конденсатору.

Рабочие места по обслуживанию нагревательных установок обычно находятся в ближней зоне воздействия ЭМП, где соотношение напряженностей электрической  $E$  и магнитной составляющей  $H$  зависит от вида источника излучения (конденсатор или индуктор).

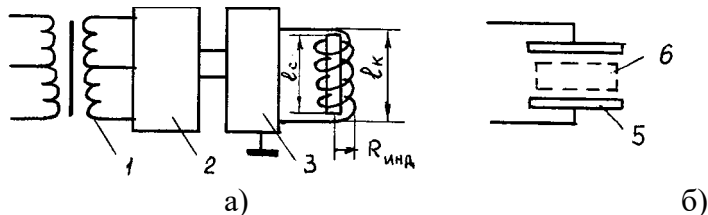
Нормирование воздействия ЭМП высокой и ультравысокой частот.

Предельно допустимое значение  $E$  и  $H$  в диапазоне частот 60кГц...300 МГц на рабочих местах персонала следует определять исходя из допустимой энергетической нагрузки и времени воздействия по формулам: Рис 4.2 – Графики для определения  $\beta$

$$E_{пд} = \sqrt{\frac{\mathcal{E}_{E_{пд}}}{T}} \quad H_{пд} = \sqrt{\frac{\mathcal{E}_{H_{пд}}}{T}} \quad (3)$$

где  $E_{пд}$  и  $H_{пд}$  – предельно допустимые значения напряженности электрического, В/м, и магнитного, А/м, полей

$\mathcal{E}_{E_{пд}}$  и  $\mathcal{E}_{H_{пд}}$  - предельно допустимые значения энергетической нагрузки в течение рабочего дня  $(В/м)^2 \cdot ч$  и  $(А/м)^2 \cdot ч$ .

#### Защита от воздействия электромагнитных полей индуктора и конденсатора

Для защиты обслуживающего персонала от электромагнитных полей индукторов и конденсаторов их экранируют. Форма экрана должна удовлетворять конструктивным и эксплуатационным требованиям. Экраны применяются сплошные с вентиляционными и смотровыми окнами, а также в форме цилиндра или прямоугольного параллелепипеда.

#### Практическая часть

##### Методика расчета экрана индуктора высокочастотной установки для нагрева металла

Методика расчета экрана индуктора состоит в следующем. Вначале вычисляется напряженность магнитной составляющей поля  $H$  от индуктора по формуле (2).  $\beta$  определяется по графику. Сравнивается полученное значение  $H$  с допустимым значением  $H_{д}$  (формула 3) по ГОСТ 12.1.006-84. ( $\mathcal{E}_{H_{пд}}=200А/м$ ). Определяется

требуемая эффективность экранирования:  $\mathcal{E}_{тр} = \frac{H}{H_{д}}$  (4)

где  $\mathcal{E}_{тр}$  - требуемая эффективность экранирования;  $H$  - действующее значение напряженности магнитной составляющей поля, А/м;  $H_{д}$  - допустимый уровень напряженности магнитной составляющей поля, А/м.

Проектирование экрана проводится с учетом обеспечения доступа к нагревательной установке, возможности механизации процесса загрузки и т.д., а также с учетом минимальной потери энергии в экране. Радиус цилиндрического замкнутого экрана  $R_{экp}$  нагревательной установки для закалки металлов при условии, что потери в нем не превышают 1 % мощности генератора, определяются по формуле:

$$R_{\text{экp}} = 0,64R_{\text{инд}} \sqrt[3]{\frac{\omega^2 \cdot I^2 \cdot \rho \cdot R_{\text{инд}}}{\delta \cdot P \cdot l_k}} \quad (5)$$

где  $R_{\text{инд}}$  - радиус катушки индуктора, м;  $\omega$  - число витков катушки;  $I$  - сила тока в катушке, А;  $\rho$  - удельное сопротивление материала экрана (таблица 4.1), Ом · м;  $\delta$  - глубина проникновения (расстояние, на котором напряженность поля уменьшается в  $\epsilon = 2,73$  раза), м;  $P$  - мощность генератора, Вт;  $l_k$  - длина катушки, м.

$$\text{Глубина проникновения электрического поля} \quad \delta = 0,52 \sqrt{\frac{\rho}{\mu \cdot f_m}} \quad (6)$$

где  $\mu$  - относительная магнитная проницаемость материала экрана (таблица 4.1);  $f_m$  - частота колебаний электромагнитного излучения, МГц.

Таблица 4.1 – Характеристики материалов экранов

Материал	Удельное сопротивление $\rho$ , Ом · м	Относительная магнитная проницаемость, $\mu$
Алюминий	$0,28 \cdot 10^{-7}$	1
Медь	$0,17 \cdot 10^{-7}$	1
Сталь	$1,5 \cdot 10^{-7}$	150

Проверяется значение  $R_{\text{экp}}$  по условию, что расстояние между витками индуктора и стенками цилиндра должна быть не менее радиуса индуктора, то есть

$$R_{\text{экp}} \geq 2R_{\text{инд}} \quad (7)$$

где  $R_{\text{инд}}$  - радиус витков индуктора (рисунок 4.3), м.

Если условие не выполняется, то принимаем  $R_{\text{экp}} = 2R_{\text{инд}}$ ,

Высота экрана определяется из формулы эффективности экранирования:

$$\mathcal{E}_{\text{экp}} = \exp(3,6 \cdot l_{\text{экp}}/D_{\text{экp}}), \quad (8)$$

только в место  $\mathcal{E}_{\text{экp}}$  подставляется  $\mathcal{E}_{\text{тр}}$

$$l_{\text{экp}} = (D_{\text{экp}}/3,6) \cdot \ln \mathcal{E}_{\text{тр}} \quad (9)$$

где  $\mathcal{E}_{\text{экp}}$  - эффективность экранирования, т.е. величина, показывающая во сколько раз напряженность поля в данном месте уменьшилась в результате экранирования;

$l_{\text{экp}}$  - расстояние по оси индуктора от его крайних витков до краев цилиндра экрана, м;

$D_{\text{экp}}$  - диаметр цилиндра экрана, м.

Общая длина экрана  $l$  определяется по формуле:  $l = l_k + 2 \cdot l_{\text{экp}}$  (10)

Если в результате расчета стального экрана его габариты получаются большими, то целесообразно применить алюминий или медь.

На эффективность экрана не влияет его толщина, т.к. для экранирования достаточно очень тонкого слоя металла. Поэтому толщина экрана принимается из условия прочности равной 0,8...2 мм.

В результате расчета размеров экрана его эффективность должна быть больше требуемого значения, т.е.  $\mathcal{E}_{\text{экp}} \geq \mathcal{E}_{\text{тр}}$ . (11)

**Задание.** Рассчитать экран высокочастотной плавильной печи. Параметры индуктора и расстояние до рабочего места даны в таблице. В задаче приняты следующие обозначения:

$R_{\text{инд}}$  - радиус катушки индуктора печи, м;  $l_k$  - длина катушки индуктора, м;

$P$  - мощность плавильной печи, кВт;  $\omega$  - число витков катушки индуктора;

$I$  - сила тока в катушке, А;  $f$  - частота тока, кГц;  $r$  - расстояние от оси катушки до рабочего места, м.

Таблица – Исходные данные для задачи.

Вариант	Параметры индуктора плавильной печи						Расстояние до рабочего места $r$ , м
	$R_{\text{инд}}$ , м	$l_k$ , м	$\omega$	$I$ , А	$f$ , кГц	$P$ , кВт	
1	0,1	0,15	20	150	150	60	0,6
2	0,2	0,3	40	200	100	60	1,3
3	0,3	0,4	60	300	60	100	2,0
4	0,2	0,4	50	300	150	70	1,5
5	0,1	0,3	25	250	70	60	0,8
6	0,1	0,2	20	150	200	40	0,8
7	0,2	0,2	25	100	400	60	0,6
8	0,2	0,4	30	250	30	70	1,5
9	0,3	0,3	50	350	350	100	2,0
0	0,2	0,3	45	200	50	60	1,3

**Порядок выполнения работы** 1 Ознакомиться с методикой расчета напряженности магнитного поля  $H$  от катушки индуктора, нормированием  $H$  по ГОСТ 12.1.006-84.

2 Рассчитать экран высокочастотной плавильной печи.

**Оформление отчета** Отчет должен содержать: название, цель работы, расчет экрана высокочастотной плавильной печи (формулы должны быть написаны с наименованием всех параметров и единиц измерения); выводы.

### КОНТРОЛЬНЫЕ ВОПРОСЫ

1. Какое вредное воздействие оказывает на организм человека электромагнитное поле от индукционных катушек и рабочих конденсаторов, применяемых для нагрева материалов? Какие применяются меры защиты от воздействия ЭМП?
2. Как определяются ближняя и дальняя зоны распространения электромагнитного поля? Как рассчитать длину волны электромагнитного излучения при известной частоте колебаний? Как оценивается воздействие в ближней и дальней зоне ЭМП?
3. В чем заключается методика расчета экранирующих устройств? Какой порядок расчета?
4. Объясните формулу расчета требуемой эффективности экранирования ЭМП высоких частот?
5. Что является источниками ЭМП высокой частоты (ВЧ) и ультравысокой частоты (УВЧ) на машиностроительных предприятиях?
6. Какие установки применяются для индукционного нагрева металла и неметаллических материалов, из чего они состоят?

### ПРАКТИЧЕСКОЕ ЗАНЯТИЕ № 7

ТЕМА: Анализ средств защиты от опасности механического травмирования

Под механическим травмированием человека понимают повреждения кожных покровов, мышц, костей, сухожилий, позвоночника, глаз, головы и других частей тела. Причиной такого рода травм являются прежде всего шероховатость поверхности, острые кромки и грани инструмента и оборудования, движущиеся механизмы и машины, незащищенные элементы производственного оборудования, передвигающиеся изделия, материалы, заготовки, разрушающиеся конструкции. Механические травмы могут быть следствием падения с высоты. Возможны травмы глаз твердыми частицами, образующимися при обработке материалов.

Все источники механического травмирования можно разделить на *реально* и *потенциально опасные*.

К первым можно отнести: шероховатости поверхности, заусенцы, острые кромки и выступы на различных частях оборудования и подвижные заготовки при работах на металлообрабатывающих станках, движущиеся грузоподъемные машины и средства транспорта.

Ко вторым: сосуды, работающие под давлением, разрушение (взрыв) которых может произойти при нарушении Правил их эксплуатации, штабели материалов, заготовок, готовых изделий, которые при неправильной их укладке могут обрушаться, площадки обслуживания оборудования на высоте, лестницы при несоответствии их требованиям безопасности и т. д.

Защита от травмирования достигается применением технических средств, исключающих или уменьшающих воздействие на работающих травмоопасных производственных факторов. Они могут быть коллективными и индивидуальными. Первые обеспечивают защиту любого работника, обслуживающего травмоопасное оборудование с указанными средствами защиты. Вторые - только тех, кто их использует.

*Средства коллективной защиты от механического травмирования* стандартизованы ГОСТ 12.4.125-83 и включают целый ряд подвидов (рисунок 4.1).

Защитные устройства должны удовлетворять следующим общим требованиям:

- ◆ предотвращать контакт рук и других частей тела человека, его одежды и других предметов с опасными движущимися частями машины, не позволяя человеку-оператору машины или другому рабочему приблизить руки и другие части тела к опасным движущимся частям;
- ◆ должны быть изготовлены из прочных материалов, выдерживающих условия нормальной эксплуатации, и надежно прикрепляться к машине;
- ◆ не создавать иных опасностей, не иметь режущую кромку, заусенец или шероховатости поверхности;
- ◆ не мешать выполнению работ.

Наибольшее применение для защиты от механического травмирования машин, механизмов, инструмента находят оградительные, предохранительные, тормозные устройства, устройства автоматического контроля и сигнализации, дистанционного управления.



Рисунок 4.1 – Средства коллективной защиты от механического травмирования

*Оградительные средства защиты* наиболее распространены в промышленности. Они препятствуют попаданию человека в опасную зону. Все открытые движущиеся и вращающиеся части оборудования, расположенные на высоте до 2500 мм от уровня пола, если они являются источниками опасности, должны быть закрыты сплошным или сетчатым ограждением. Ограждения могут быть полными, закрывающими травмоопасный агрегат в целом, и частичными, исключающими доступ к наиболее опасным частям оборудования. Полные ограждения изготавливаются обычно из металла и выполняют одновременно функции звукоизолирующего ограждения.

Чаще всего конструкция ограждения представляет собой кожух. В корпусах машин и механизмов, а также станков они могут выполняться в виде дверцы, перекрывающей доступ к редукторам, коробкам скоростей и другим элементам привода.

Ограждения в виде щитов (в том числе сетчатых) широко используются в роботизированном производстве.

Переносные щиты устанавливаются при проведении ремонтных и наладочных работ для исключения попадания в зону их проведения посторонних лиц, например, при сварочных работах, работах в колодцах подземных коммуникаций, при ремонте электроустановок в цехах.

На металлорежущих станках ограждения, как правило, выполняются в виде защитных экранов, которые для удобства обслуживания могут выполняться откидными.

В качестве материала для изготовления экранов используются металлы и пластики. Экраны удобно выполнять также из прозрачных материалов (безосколочное стекло, пластмасса, триплекс). Защитные экраны не должны ограничивать технологические возможности станка и вызывать неудобства при работе, уборке, наладке, а также приводить к загрязнению пола смазочно-охлаждающей жидкостью. При необходимости защитные экраны следует снабжать рукоятками, скобами для удобства перемещения и установки.

*Предохранительные устройства* могут быть двух типов: ограничительные и блокировочные. Ограничительные срабатывают при превышении какого-либо параметра, характеризующего работу системы механизма или машин. Например, срезные штифты и шпонки срабатывают при превышении допустимого крутящего момента, предохранительные клапана — рабочего давления, упоры - при выходе элементов за допустимые пределы в пространстве. Таким образом, исключаются аварийные режимы работы оборудования, а следовательно, его возможные поломки и аварии; а в конечном итоге — травмы. Различают предохранительные оградительные устройства с автоматическим восстановлением кинематической цепи после того, как контролируемый параметр пришел в норму, и устройства, которые после срабатывания требуют остановки оборудования для их замены. Примером первых являются предохранительные клапаны, фрикционные муфты, регуляторы давления, вторых — предохранители электроустановок, разрывные мембраны систем, работающих под давлением.

*Блокировочные устройства* исключают возможность проникновения человека в опасную зону либо устраняют опасный фактор на время пребывания человека в этой зоне. Блокировка бывает механическая, электрическая и комбинированная.

*Тормозные устройства* подразделяют:

- ◆ по конструктивному исполнению — на колодочные, дисковые, конические и клиновые;
- ◆ по способу срабатывания — на ручные, автоматические и полуавтоматические;
- ◆ по принципу действия — на механические, электромагнитные, пневматические, гидравлические и комбинированные;
- ◆ по назначению - на рабочие, резервные, стояночные и экстренного торможения.

Тормоза играют важную роль в обеспечении безопасной эксплуатации, ремонта и обслуживания технологического оборудования, позволяя быстро останавливать валы и прочие элементы, являющиеся потенциальными источниками опасности. Кроме того, они служат для остановки либо торможения груза в подъемно-транспортных машинах.

*Устройства автоматического контроля и сигнализации.* Наличие контрольно-измерительных приборов — одно из условий безопасной и надежной работы оборудования. Это приборы для измерения давлений, температур, статических и динамических нагрузок, и других параметров, превышение допустимых значений которых может привести к аварии, а следовательно, и к травматизму. Эффективность использования этих приборов повышается при объединении их с системами сигнализации.

Устройства автоматического контроля и сигнализации подразделяют:

- ◆ по назначению — на информационные, предупреждающие, аварийные и ответные;
- ◆ по способу срабатывания — на автоматические и полуавтоматические;
- ◆ по характеру сигнала — на звуковые, световые, цветовые, знаковые и комбинированные;
- ◆ по характеру подачи сигналами — на постоянные и пульсирующие.

Информационная сигнализация применяется при проведении разнообразных технологических процессов, на испытательных стендах, а также для согласования действий работающих, в частности, крановщиков и стропальщиков. При монтажных операциях зеленые сигнальные лампы должны включаться на временно не работающем оборудовании. Подобная сигнализация применяется в шумных производствах,

где нарушена речевая связь. В поточных и автоматизированных линиях красные сигнальные лампы устанавливаются на машинах и установках, которые не контролируются обслуживающим персоналом.

Устройства предупреждающей сигнализации предназначены для предупреждения о возникновении опасности. Чаще всего в них используют световые и звуковые сигналы, поступающие от различных приборов, регистрирующих ход технологического процесса, в том числе уровень опасных и вредных факторов. Для звуковой сигнализации применяют сирены или звонки.

К предупреждающей сигнализации относятся указатели и плакаты «Не включать — работают люди», «Не входить», «Не открывать — высокое напряжение» и др. Для дверей и световых табло, эвакуационных и запасных выходов следует применять зеленый сигнальный цвет (надпись белого цвета). Очень широко в промышленности используются сигнальные цвета (таблица 4.1).

Таблица 4.1 - Смысловое значение, область применения сигнальных цветов и соответствующие им контрастные цвета

Сигнальный	Смысловое значение	Область применения	Контрастный цвет
Красный	Непосредственная опасность. Аварийная или опасная ситуация. Пожарная техника,	Запрещение опасного поведения или действия. Обозначение непосредственной опасности. Сообщение об аварийном отключении или аварийном состоянии оборудования (технологического процесса).	Белый
Желтый	Возможная опасность	Обозначение возможной опасности, опасной ситуации. Предупреждение, предостережение о возможной	Черный
Зеленый	Безопасность, безопасные условия. Помощь, спасение	Сообщение о нормальной работе оборудования, нормальном состоянии технологического процесса. Обозначение пути эвакуации, аптек, кабинетов,	Белый
Синий	Предписание во избежание опасности	Требование обязательных действий в целях обеспечения безопасности. Разрешение определенных действий	

Знаки безопасности стандартизированы ГОСТ Р 12.4.026—01. Они различаются между собой формой и цветом. Геометрическая форма, сигнальный цвет и смысловое значение основных знаков безопасности приведены в таблице 4.2.

Таблица 4.2 - Смысловое значение основных знаков безопасности

Группа	Геометрическая форма	Сигнальный цвет	Смысловое значение
Запрещающие знаки	Круг с поперечной полосой	Красный	Запрещение опасного поведения или действия
Предупреждающие знаки	Треугольник	Желтый	Предупреждение о возможной опасности.
Предписывающие знаки	Круг	Синий	Предписание обязательных действий во избежание опасности
Знаки пожарной безопасности*	Квадрат или прямоугольник	Красный	Обозначение и указание мест нахождения средств противопожарной защиты, их элементов
Эвакуационные знаки и знаки медицинского и санитарного назначения	Квадрат или прямоугольник	Зеленый	Обозначение направления движения при эвакуации. Спасение, первая помощь при авариях или пожарах. Надпись, информация
Указательные знаки	Квадрат или прямоугольник	Синий	Разрешение. Указание. Надпись или информация

\* Знаки пожарной безопасности связаны с проблемой механического травмирования опосредовано (паника в условиях пожара, как правило, приводит к падениям и травмам).

Средства индивидуальной защиты от механического травмирования делятся на несколько групп. Специальная одежда, специальная обувь и средства защиты рук в свою очередь включают в себя большое число подвидов (подгрупп). Деление производится по назначению (от ударов, порезов, проколов и т. д.).

#### ЗАДАНИЕ ДЛЯ ПРАКТИЧЕСКОГО ЗАНЯТИЯ

1. Изучить средства защиты, принцип их действия.
2. Составить перечень средств защиты для различных работников исходя из варианта.
3. Данные занести в таблицу.

Группа защитных устройств	Принцип действия	Область применения
---------------------------	------------------	--------------------

Таблица Исходные данные

№	1	2	3	4	5	6	7	8	9	10
---	---	---	---	---	---	---	---	---	---	----

	слесарь	машинист	электрик	Крановщик	пожарный	сварщик	кузнец	шахтер	металлург	железнодорожник
--	---------	----------	----------	-----------	----------	---------	--------	--------	-----------	-----------------

#### КОНТРОЛЬНЫЕ ВОПРОСЫ

1. Что понимается под механическим травмиранием?
2. Какие источники механического травмирания относятся к реально опасным, а какие к потенциально опасным?
3. Как классифицируются средства коллективной защиты от механического травмирания?
4. Что представляют собой: оградительные средства защиты, предохранительные устройства, блокировочные, тормозные устройства, устройства автоматического контроля и сигнализации?
5. Какие существуют основные знаки безопасности?
6. На какие группы делятся средства индивидуальной защиты от механического травмирания?

## 2 Методические указания для выполнения самостоятельной работы студентов

Ознакомьтесь с теоретической частью и ответить на контрольные вопросы.

Вопросы и задания составлены в соответствии разделами и темами рабочей программы учебной дисциплины «Основы производственной санитарии» для удобства при самостоятельной подготовке студентов к учебным занятиям.

Теоретическая часть

1 Производственная санитария как наука.

Производственная санитария (от лат. *sanitos* – здоровье) – это система организационных, санитарно–гигиенических мероприятий, технических средств и методов, предотвращающих или уменьшающих воздействие на работающих вредных производственных факторов до значений, не превышающих допустимые (ГОСТ 12.0.002–14\* «ССБТ. Термины и определения»).

Санитария - применение на практике (внедрение) мероприятий, разработанных гигиеной, которые направлены на улучшение здоровья населения, оздоровление окружающей среды и продление жизни человека.

Научной основой производственной санитарии является гигиена труда (от греч. *hygieinos* – здоровый). Таким образом, санитария и гигиена происходят от одного и того же слова – здоровье. Здоровье – это состояние полного физического, духовного и социального благополучия, а не только отсутствие болезней или физических недостатков (определение ВОЗ).

Производственная санитария тесно связана со специальными технологическими дисциплинами и организацией производства, а также с медицинскими основами охраны труда (охраной труда, физиологией, психологией труда, эргономикой, безопасностью жизнедеятельности и др.).

Охрана труда – это система обеспечения безопасности жизни и здоровья работников в процессе трудовой деятельности, включающая в себя правовые, социально-экономические, организационно-технические, санитарно-гигиенические, лечебно-профилактические, реабилитационные и иные мероприятия и средства.

Безопасность жизнедеятельности – это наука о комфортном и безопасном взаимодействии человека и окружающей среды.

Эргономика — научная дисциплина, комплексно изучающая закономерности взаимодействия человека с техническими средствами. Т.е. наука, изучающая функциональные возможности человека в трудовых процессах с точки зрения анатомии, антропологии, физиологии, психологии и гигиены в целях создания орудий и условий труда, а также технологических процессов и производственного оборудования, наиболее соответствующих требованиям человеческого организма.

Физиология труда – раздел медицины, изучающий функционирование человеческого организма во время трудовой деятельности (утомляемость, работоспособность, установление оптимальных режимов труда).

Гигиена труда, как самостоятельная научная дисциплина, сформировалась в начале XX столетия, хотя истоки её формирования относятся к периодам истории Древней Греции и Рима. Так, Гиппократ (460–377 гг. до н. э.) писал о болезнях рудокопов, Гален (ок. 200–130 гг. до н. э.) – о поражённых пылью свинца, Плиний Старший ( I в. до н. э.) – об отравлениях ртутью и серой.

В XVI в. швейцарский врач и химик Парацельс (1493– 1541) и немецкий врач, геолог и металлург Георгий Агрикола (1494–1555) описали заболевания горняков под названием «Чахотка горняков, каменотёсов, литейщиков». В труде Парацельса «О чахотке и других заболеваниях горнорабочих» показана клиника заболевания, которое сопровождалось лихорадкой, одышкой, кашлем. Ему принадлежит изречение, которое можно рассматривать как идею принципа нормирования, а именно: «Всё есть яд, и всё есть

лекарство. Только одна доза делает вещество ядом или лекарством».

Период Средних веков (конец V—XIV вв.) характеризуется полным упадком личной и общественной гигиены. Постоянные войны и низкий культурный и материальный уровень населения служили благоприятной почвой для развития эпидемий.

Вспышки оспы, холеры, тифов, массовое распространение проказы, кожных, венерических и глазных болезней были характерным явлением для того времени. Пандемия чумы в XIV в., известная под названием «черной смерти», унесла около 25 млн. человек. Однако многие средневековые врачи высказывали ценные мысли в отношении гигиены.

Признанным основоположником профессиональной патологии является итальянский врач, профессор медицины, ректор Падуанского университета Бернардино Рамаццини (1633–1714). В 1700 г. им была издана книга «О болезнях ремесленников (рассуждения)», в которой были описаны болезни шахтёров, позолотчиков, химиков, кузнецов и других ремесленников (более 50 профессий) и представлены в систематизированном виде вопросы гигиены труда в разнообразных профессиях.

Тема охраны труда рабочих в России нашла своё отражение в трудах М.В. Ломоносова, А.Н. Никитина, Д.П. Никольского и др. В трактате «Первые основания металлургии, или рудных дел» (1763) М.В. Ломоносов указывал на необходимость создания безопасных условий труда «горных людей» путём укрепления горных выработок, вентиляции шахт, удаления подземных вод. В трактате были освещены также вопросы организации труда и отдыха «горных людей» и сформулированы принципы профилактики заболеваний.

Автор первой книги по гигиене труда «Болезни рабочих с указанием предохранительных мер» А.Н. Никитин (1793–1858), описавший условия труда 120 рабочих профессий, признается основоположником гигиены труда в России.

Важное место в развитии гигиены труда занимает один из основоположников отечественной гигиены А.П. Доброславин (1842–1889). Его рассуждения о необходимости изучения всех факторов трудового процесса, которые могут оказать влияние на здоровье и работоспособность человека, в полной мере соответствуют научным представлениям сегодняшнего дня. Он описал условия труда на табачных фабриках, в шахтах, кессонах, клинику пневмокониозов различной этиологии, отравлений свинцом и сероводородом.

Под руководством первого профессора гигиены Московского Императорского университета Ф.Ф. Эрисмана (1842–1915) в конце XIX столетия группа земских санитарных врачей (Дементьев Е.М., Погожев А.В. и др.) осуществляет санитарное обследование предприятий Московской губернии, в результате которого публикуется многотомный труд под его редакцией. Книга Ф.Ф. Эрисмана «Профессиональная гигиена, или гигиена умственного и физического труда» (1877) по праву считается первым в России оригинальным изданием по гигиене труда.

В развитие гигиены труда внес существенный вклад Г.В. Хлопин (1863–1929). Под его руководством выполнены крупные экспериментальные работы по действию промышленных ядов на организм, физиологии труда (энерготраты), гигиене труда и профессиональной патологии в химической и горнорудной промышленности.

В послевоенной России вопросы гигиены труда получают своё дальнейшее развитие. Уже на 4-й день после взятия большевиками власти был принят декрет о восьмичасовом рабочем дне и ежегодных отпусках. В 1918 г. утверждается первый «Кодекс законов о труде». В 1919 г. формируется Государственная промышленно-санитарная инспекция. По инициативе крупнейших ученых и организаторов здравоохранения создаются научно-исследовательские учреждения по охране и гигиене труда: в 1923 г. в Москве – Институт по изучению профессиональных заболеваний (Обух В.А.), ныне НИИ медицины труда РАМН, в этом же году в Харькове – Украинский институт рабочей медицины, в 1924 г. в Петрограде – Институт по изучению профессиональных болезней, в 1925 г. – Государственный научный институт охраны труда (Левицкий В.А., Каплун С.И.).

В 1933 г. правительством и ЦИК было принято постановление «Об организации



государственной санитарной инспекции» с после – дующим развертыванием сети комплексных санитарно–эпидемиологических учреждений – санитарно–эпидемиологических станций (СЭС).

В развитии промышленной токсикологии важное место занимают работы Н.С. Правдина и Н.В. Лазарева.

## 2 Классификация трудовых процессов и факторов производственной среды.

*Рабочая зона* – пространство, ограниченное по высоте 2 м над уровнем пола или площадки, на которых находятся места постоянного или непостоянного (временного) пребывания работающих.

*Рабочее место* – место постоянного или временного пребывания работающих в процессе трудовой деятельности.

*Постоянное рабочее место* – место, на котором работающий находится большую часть своего рабочего времени (более 50 % или более 2ч непрерывно). Если при этом работа осуществляется в различных пунктах рабочей зоны, постоянным рабочим местом считается вся рабочая зона.

Условия труда - совокупность психофизиологических, санитарно-гигиенических и социально-психологических факторов трудовой деятельности, влияющих:- на здоровье и работоспособность человека, на его отношение к труду;- на эффективность производства, уровень жизни и развитие личности.

*Под условиями труда* понимают совокупность факторов трудового процесса и производственной среды, в которой осуществляется трудовая деятельность работника, оказывающих влияние на работоспособность и здоровье работника.

К условиям труда относятся

- условия трудового процесса, включая технологию и формы организации труда;
- уровень экономичности используемых технических средств и оборудования;
- условия производственной сферы, микроэкология труда, складывающаяся под воздействием технологических режимов и общего состояния окружающей атмосферы;- внешнее оформление и комфортность места работы;
- ориентация работников на самоохрану труда при повышении уровня культуры труда.

*Под факторами трудового процесса (безотносительно окружающей среды) понимают основные его характеристики: тяжесть труда и напряженность труда.*

*Тяжесть труда* – один из основных факторов трудового процесса, отражающий нагрузку преимущественно на опорно- двигательный аппарат и функциональные системы организма (сердечно-сосудистая, дыхательная и др.), которые обеспечивают его трудовую деятельность.

Тяжесть труда характеризуется физической 1динамической нагрузкой, 2массой поднимаемого и перемещаемого груза, 3общим числом стереотипных рабочих движений, 4величиной статической нагрузки, 5характером рабочей позы, 6глубиной и частотой наклона корпуса, 7 перемещениями в пространстве.

*Физическая динамическая нагрузка* определяется в единицах внешней механической работы за смену (кг×м). Подсчитывается путем умножения массы груза (кг) на расстояние его перемещения (м). Данный показатель рассчитывают за смену. Для правильной оценки труда по показателю физической динамической нагрузки необходимо также учитывать пол работающего, характер мышечной нагрузки. Последний может быть общим, когда в трудовую деятельность вовлечено более 2/3 всей мышечной массы, региональным – вовлечено от 1/3 до 2/3 мышечной массы и локальным – вовлечено менее 1/3 мышечной массы.

*Масса поднимаемого и перемещаемого вручную груза* (кг) на протяжении смены определяется его взвешиванием на весах. При этом регистрируется максимальная величина. Названный показатель можно определить по документам (технологический

регламент).

*Стереотипные рабочие движения* подразделяются в зависимости от характера мышечной нагрузки на локальные и региональные. Понятие "рабочее движение" подразумевает однократное перемещение тела или его части из одного положения в другое. Локальные движения, как правило, выполняются в быстром темпе (60-250 движений в минуту), их количество за смену может достигать нескольких десятков тысяч. При локальных работах темп, т. е. количество движений в единицу времени, практически не меняется; подсчитав число движений за 10-15 мин рассчитывают число движений за 1 мин. Полученную величину умножают на количество минут, в течение которых выполняется эта работа. Региональные рабочие движения выполняются, как правило, в более медленном темпе, и их легко подсчитать за 10-15 мин или за 1-2 операции несколько раз за смену. Общее количество движений за смену определяется, как и при локальной работе.

Общая оценка труда по степени тяжести проводится на основе всех приведенных выше показателей. Окончательная оценка устанавливается по показателю, отнесенному к наибольшему классу. При наличии двух и более показателей классов 3.1 и 3.2 общая оценка повышается на одну ступень (соответственно 3.2 и 3.3 классов). Наивысшая оценка труда по степени тяжести – 3-й класс 3-я степень. Напряженность *Напряженность труда* – один из основных факторов трудового процесса, отражающий нагрузку преимущественно на центральную нервную систему, органы чувств, эмоциональную сферу работника.

### 3 Правовые, нормативно-технические и организационные основы в области производственной санитарии.

Правовую основу производственной санитарии составляют законы, подзаконные и нормативно-правовые акты.

Наибольшей юридической силой обладают законы: Конституция РФ; Трудовой кодекс РФ; ФЗ «О санитарно-эпидемиологическом благополучии населения»; ФЗ «О обязательном социальном страховании от НС на производстве и профессиональных заболеваний»; «об охране здоровья граждан»

Права и обязанности работников и работодателей в области охраны и гигиены труда.

Права и обязанности работников. Как права, так и обязанности работников в отношении безопасности и гигиены труда исчерпывающе определены в ТК РФ (ст. 21, 214, 219, 220)

Важнейшими из этих прав являются: 1) получать достоверную информацию о состоянии условий на рабочем месте, о существующем риске повреждения здоровья и о принятых мерах по защите работника от производственных вредностей и опасностей. В случае отказа работодателя предоставить работнику информацию о состоянии охраны труда на рабочем месте работник вправе обратиться в органы государственного надзора с просьбой об инспектировании его рабочего места и принять личное участие в такой проверке; 2) отказаться от выполнения работ в случае возникновения непосредственных опасностей для жизни и здоровья, предупредив о прекращении работы непосредственного руководителя; 3) отказаться от выполнения вредных или опасных работ, если они не предусмотрены трудовым договором.

К обязанностям работников в области охраны труда относятся:

1) соблюдать требования охраны труда; 2) правильно применять средства индивидуальной и коллективной защиты, т.е. одежду и обувь, маски, очки, респираторы; 3) проходить обучение безопасным методам и приемам выполнения работы, проверку

знаний требований охраны труда; 4) немедленно сообщать своим непосредственным или вышестоящим руководителям о любом несчастном случае на производстве и признаках профессионального заболевания, а также о ситуации, которая создает угрозу жизни и здоровью людей. Эта обязанность зафиксирована в ст. 21 ТК РФ как одна из основных обязанностей работника; 5) проходить обязательные медицинские осмотры.

Обязанности и права работодателей. Во-первых, установлено общее требование ко всем работодателям. Они обязаны внедрять современные средства безопасности, предупреждающие производственный травматизм, и обеспечивать санитарно-гигиенические условия, предотвращающие возникновение профессиональных заболеваний. Во-вторых, в различных статьях ТК РФ (ст. 212 и др.) и в других нормативных актах содержится требование обеспечить работникам здоровые и безопасные условия труда. Это требование детализируется в виде конкретных обязанностей работодателей в различных сферах деятельности, в отношении различных аспектов трудовых отношений. Таких обязанностей зафиксировано около 20.

Тема охраны и гигиены труда изложена в конвенций МОТ, посвященных вопросам охраны труда, в 2010-2013 г.г.: Конвенции МОТ № 187 «Об основах, содействующих безопасности и гигиене труда», Конвенции МОТ № 174 «О предотвращении крупных производственных аварий», Конвенции МОТ № 176 «О безопасности и гигиене труда на шахтах».

Федеральным законодательством установлены права, обязанности и ответственность гражданина в отношении санитарно-эпидемиологического благополучия страны.

Федеральный закон «О санитарно-эпидемиологическом благополучии населения» от 30 марта 1999 г. № 52-ФЗ (редакция от 3 августа 2018 года N 342-ФЗ) направлен на обеспечение санитарно-эпидемиологического благополучия населения как одного из основных условия реализации конституционных прав граждан на охрану здоровья и благоприятную окружающую среду, в том числе и производственную среду. В статье 25 закона указывается, что «условия труда, рабочее место и трудовой процесс не должны оказывать вредное воздействие на человека».

Санитарно-эпидемиологическое благополучие населения – состояние здоровья населения, среды обитания человека, при котором отсутствует вредное воздействие факторов среды обитания на человека, и обеспечиваются благоприятные условия его жизнедеятельности (статья 1).

В соответствии с Федеральным законом о «Санитарно-эпидемиологическом благополучии населения» каждый гражданин, имея право на благоприятную среду обитания и возмещения вреда своему здоровью, правомочен получать от властных структур информацию о состоянии среды обитания, осуществлять общественный контроль за ее санитарным состоянием, вносить предложения по улучшению среды обитания. Такими же правами обладают индивидуальные предприниматели и юридические лица.

Каждый гражданин обязан заботиться о здоровье, гигиеническом воспитании и обучении своих детей, соблюдать требования санитарно-эпидемиологического законодательства и не осуществлять действия, его нарушающие. За данные нарушения установлена дисциплинарная, административная и уголовная ответственность.

Среда обитания человека - совокупность объектов, явлений и факторов окружающей (природной и искусственной) среды, определяющая условия жизнедеятельности человека;

- ФЗ «Об обязательном социальном страховании от несчастных случаев на производстве и профессиональных заболеваний» от 24 июля 1998 г. № 125-ФЗ (с изменениями на 17.03.2018г) устанавливает в Российской Федерации правовые, экономические и организационные основы обязательного социального страхования от несчастных случаев на производстве и профессиональных заболеваний. Закон регулирует взаимоотношения пострадавших на производстве (застрахованных), работодателей (страхователей) и посредника между ними – страховщика (Фонда социального

страхования РФ) по вопросам возмещения вреда, причиненного жизни и здоровью работника при исполнении им трудовых обязанностей.

Федеральный закон «О промышленной безопасности опасных производственных объектов» от 21 июля 1997 г. №116-ФЗ (новая редакция от 29.07.2018 г.) определяет правовые, экономические и социальные основы обеспечения безопасной эксплуатации опасных производственных объектов и направлен на предупреждение аварий и обеспечение готовности организаций, эксплуатирующих опасные производственные объекты, к локализации и ликвидации последствий указанных аварий.

Федеральный закон «О радиационной безопасности населения» от 9 января 1996 г. № 3-ФЗ определяет правовые основы обеспечения радиационной безопасности населения и работающих с источниками ионизирующих излучений в целях охраны здоровья

Важным звеном санитарного законодательства являются закон РФ «об охране здоровья граждан» от 22 июля 1993 г № 5487-1. Под нею подразумевается совокупность мер политического, экономического, правового, социального, культурного, научного, медицинского санитарно-гигиенического и противоэпидемиологического характера, направленных на сохранение и укрепление физического и психического здоровья каждого человека, поддержание его долголетней активной жизни, предоставление ему медицинской помощи в случае утраты здоровья. В целях охраны здоровья граждан, предупреждения инфекционных и профессиональных заболеваний работники отдельных профессий, перечень которых утверждается Правительством Российской Федерации, проходят обязательные при поступлении и периодические медицинские осмотры. Согласно статье 21 этого закона, работодатели несут ответственность за выделение средств на проведение обязательных и периодических медицинских осмотров.

Рассматривая санитарное законодательство, нельзя оставить без внимания Федеральный закон «О предупреждении распространения в Российской Федерации заболевания, вызываемого вирусом иммунодефицита человека (ВИЧ- инфекции)» от 30 марта 1995 г. № 38-ФЗ.

#### 4 Производственный микроклимат, освещение.

Наибольшее количество информации (около 90%) об окружающем нас мире человек получает посредством зрения. Качество этой информации во многом зависит от освещения. В связи с этим обеспечение гигиенически рационального естественного и искусственного освещения имеет важное значение для нормальной жизнедеятельности и работоспособности человека. Уровень освещенности оказывает влияние на психические функции и физиологические процессы в организме человека.

Комплекс световых реакций человека, возникающий при воздействии лучистой энергии солнца в его оптическом спектре, т.е. в диапазоне ультрафиолетовых, видимых и инфракрасных излучений, представляет собой природную световую среду, или световой климат.

Из всего спектра электромагнитных колебаний только видимый спектр излучения воздействует на светочувствительные элементы глаза, создавая ощущение света. Наибольшая чувствительность глаза наблюдается к колебаниям с длиной волны 555 нм, которые воспринимаются как желто-зеленый цвет. Чувствительность глаза к желто-зеленому цвету принимается равной 1.

При недостаточной освещенности и плохом качестве освещения состояние зрительных функций человека находится на низком исходном функциональном уровне, повышается утомление зрения в процессе выполнения работы, возрастает опасность травматизма.

Освещенность на рабочих местах должна соответствовать характеру зрительной работы. Увеличение освещенности рабочих поверхностей от 100 до 1000 лк улучшает условия видения объектов, повышает производительность труда на 10–20 %, уменьшает брак на 20 %, снижает количество несчастных случаев на 30 %.

При 1000 лк утомление имеет минимальное значение. Однако существует предел, когда

дальнейшее увеличение освещенности почти не дает эффекта ( $E$  более 1000 лк) и является экономически нецелесообразным.

2 Достаточно равномерное распределение яркости на рабочей поверхности. При неравномерной яркости в процессе работы глаз вынужден переадаптироваться, что ведет к утомлению зрения. Степень неравномерности освещенности определяется коэффициентом неравномерности, - отношением максимальной освещенности к минимальной. Чем выше точность работ, тем меньше должен быть коэффициент неравномерности. Равномерность освещенности достигается рациональной схемой размещения светильников, системой освещения.

3 Отсутствие резких теней на рабочих поверхностях. В поле зрения человека резкие тени искажают размеры и формы объектов различения, что повышает утомление зрения, а движущиеся тени могут привести к травмам.

4 Отсутствие блескости. Блескость вызывает нарушение зрительных функций – ослепленность, возникающую при наличии в поле зрения чрезмерно большой яркости и приводящей к быстрому утомлению и снижению работоспособности. Блескость - это повышенная яркость светящихся поверхностей, вызывающая нарушение зрительных функций (ослепленность), т.е. ухудшение видимости объектов.

Различают блескость прямую (создается источниками света и осветительными приборами - светильники, окна) и отраженную (от зеркальных поверхностей). Способом защиты от прямой блескости является понижение яркости источника света с помощью отражателей и рассеивателей, правильный выбор защитного угла светильника и высоты его подвеса. Ослабление отраженной блескости может быть достигнуто правильным выбором направления светового потока на рабочую поверхность, изменением угла наклона рабочей поверхности, устройством отраженного освещения, заменой блестящих поверхностей матовыми.

5 Постоянство освещенности во времени. Колебания освещенности вызывают переадаптацию глаза, приводят к значительному утомлению.

6 Правильная цветопередача. Спектральный состав света должен отвечать характеру работы.

7 Обеспечение электро-, взрыво- и пожаробезопасности. Неправильная эксплуатация, ошибки, допущенные при проектировании и устройстве осветительных установок в пожаро- и взрывоопасных цехах (неправильный выбор светильников, проводов), могут привести к взрыву, пожару и несчастным случаям.

8 Экономичность. Определяется, во-первых, экономическими и эксплуатационными характеристиками источника света (светоотдача и срок службы лампы) и, во-вторых, является основой выбора варианта проектного решения осветительной установки. Основные санитарно- гигиенические требования к производственному освещению сформулированы в СНиП 23-05-95, отраслевых нормах и др.

Виды производственного освещения. В зависимости от источника света освещение может быть естественным, искусственным и совмещенным. Искусственное освещение применяется в темное время суток и в помещениях, где нет естественного освещения. Источниками искусственного освещения являются лампы накаливания (ЛН) и газоразрядные лампы (ГРЛ).

Естественное освещение может быть верхним и боковым. Искусственное местным, общим и комбинированным. По функциональному назначению освещение подразделяется на: рабочее, аварийное, и специальное.

Рабочее освещение предназначено для обеспечения нормального выполнения производственного процесса, прохода людей, движения транспорта и является обязательным для всех производственных помещений

Аварийное освещение (в помещениях и на местах производства наружных работ) нужно предусматривать, если отключение рабочего освещения и связанное с этим нарушение

обслуживания оборудования может привести к взрыву, пожару, длительному нарушению технологического процесса, нарушению работы электростанций. Наименьшая освещенность, создаваемая аварийным освещением, должна составлять 5 % освещенности, нормируемой для рабочего освещения, но не менее 2 лк внутри зданий и не менее 1 лк для территории предприятий.

Специальное освещение может быть эвакуационным, охранным, ремонтным, сигнальным, бактерицидным и эритемным.

Гигиеническое нормирование

Нормирование освещения осуществляется на основании санитарных правил и норм СанПиН 2.2.1/2.1.1.1278 –03 «Гигиенические требования к естественному, искусственному и совмещенному освещению жилых и общественных зданий», строительных норм и правил СНиП 23-05–95 «Естественное и искусственное освещение», согласно которым принято раздельное нормирование естественного, искусственного и совмещенного освещения.

Нормы предусматривают наименьшую требуемую освещенность рабочих поверхностей производственных помещений, исходя из условий зрительной работы. Характеристика зрительной работы определяется наименьшим размером объекта различения. Объект различения - рассматриваемый предмет, отдельная его часть или дефект, который требуется воспринимать глазом в процессе работы.

В зависимости от размера объекта различения (от менее 0,15мм до более 5мм) все виды работ, связанные со зрительным напряжением, делятся на 8 разрядов (I-VIII), которые в свою очередь в зависимости от фона и контраста объекта с фоном делятся на 4 подразряда (а, б, в, г).

Уровни освещенности установлены для каждого подразряда работ. При этом освещенность тем выше, чем темнее фон, меньше размер детали и контраст ее с фоном.

Для работ высших разрядов (от I до V) значения освещенности устанавливаются в зависимости от системы общего или комбинированного освещения. Для остальных низших разрядов (Vв - VIIIв) работ малой точности или грубых нормируется освещенность только системы общего освещения. Местное освещение при таких работах нецелесообразно или невозможно. Для работ I разряда зрительных работ (например, обработка драгоценных камней - 1500 лк, в лекционных залах 500 лк, для грубых работ 100-200 лк)

Искусственное освещение нормируется количественными (минимальной освещенностью) и качественными показателями (показателями ослепленности и дискомфорта, коэффициентом пульсации освещенности).

Следует отметить, что в ряде случаев СНиП предусматривают как повышение, так и понижение уровней освещенности в зависимости от характера работы.

Увеличение освещенности предусматривается при повышенной опасности травматизма или при выполнении напряженной зрительной работы в течение всего рабочего дня. Понижается освещенность при кратковременном пребывании людей в помещении и наличии оборудования, не требующего постоянного наблюдения.

Нормирование естественного освещения

Вследствие крайней изменчивости природного освещения не только в течение суток, но даже в течение коротких промежутков времени для нормирования и расчета естественного освещения помещений принята относительная величина, называемая коэффициентом естественной освещенности (КЕО), который равен отношению естественной освещенности, создаваемой в некоторой точке помещения светом неба (непосредственно или после отражений)  $E_{вн}$ , к одновременному значению наружной горизонтальной освещенности  $E_n$ , создаваемой светом полностью открытого небосвода, выраженному в процентах:

$КЕО = E_{вн} / E_n \cdot 100$ . Значение коэффициента естественной освещенности в соответствии со СНиП 23-05–95 находится в пределах 0,1–10 %.

## 5: Вредные вещества, излучения

В воздухе рабочей зоны могут находиться вредные вещества различного происхождения в виде газов, паров, аэрозолей, в том числе радиоактивные.

Состав чистого воздуха – это азот 78,08 %; кислород 20,94 %; аргон, неон, другие инертные газы и водяной пар 0,94 %; углекислый газ 0,03 %; прочие газы 0,01%.

Вредное вещество – это вещество, которое при контакте с организмом человека в случае нарушения требований пр санитарии могут вызывать профессиональные заболевания или отклонения в состоянии здоровья, обнаруживаемые современными методами исследований, как в процессе работы, так и в отдаленные сроки жизни настоящего и последующего поколений. Вредные вещества – это химический опасный и вредный производственный фактор.

### Действие на организм

По характеру воздействия на организм человека вредные вещества подразделяются на следующие группы:

- а) общетоксические – вызывают отравление всего организма или поражающие отдельные системы (ароматические углеводороды, ртуть, свинец, фосфор);
- б) раздражающие – вызывают раздражение слизистых оболочек дыхательных путей, глаз, лёгких, кожи. Изменяют реактивную способность организма. Вызывают профзаболевания – дерматиты, бронхиальная астма (аммиак, хлор, сероводород, сильные щелочи, кислоты.);
- в) сенсibiliзирующие – вызывают аллергические реакции (формальдегид, растворители, лаки, некоторые антибиотики - эритромицин);
- г) канцерогенные – вызывают злокачественные или доброкачественные новообразования (асбест, смола ароматичные углеводороды)
- д) мутагенные – нарушают генетический код клеток, наследственной информации. (свинец, ртуть, формальдегид, радиоактивные и наркотические вещества);
- е) влияющие на репродуктивную (детородную) функцию (бензол, сероуглерод, ртуть, свинец).

Проф заболевания от воздействия вв.

Под действием вредных веществ в организме человека происходят различные нарушения. Эти нарушения проявляются в виде острых, хронических отравлений.

В развитии острого профессионального отравления, как правило, имеются две фазы: первая – неспецифических проявлений (головная боль, слабость, тошнота и т.д.) вторая – специфических (например, отек легких при отравлении оксидами азота или паралич дыхания при отравлении сероводородом).

Хронические отравления возникают постепенно, при длительном поступлении вредных веществ в организм в относительно небольших количествах. Они развиваются в результате накопления массы вредного вещества в организме (материальная кумуляция) или вызываемых им нарушений (функциональная кумуляция). Поражаемые органы и системы в организме при хроническом и остром отравлениях одним и тем же веществом могут отличаться. Например, при остром отравлении бензолом в основном страдает нервная система и наблюдается наркотическое действие, при хроническом – система кроветворения.

### Действие химических веществ на кожу

Профессиональные заболевания кожи в большинстве случаев развиваются вследствие контакта кожи с одной, двумя или комплексом вредных производственных факторов.

Все химические вещества по их действию на кожу делятся на три основные группы: 1) оказывающие преимущественно раздражающее действие; 2) обладающие фотостимулирующими и фотосенсибилизирующими свойствами; 3) вещества-сенсibilizаторы.

В первую группу входят облигатные раздражители, вызывающие ожоги и изъязвления кожи (концентрированные неорганические кислоты и щелочи, некоторые соли тяжелых

металлов, вещества кожно-нарывного действия); факультативные первичные раздражители, вызывающие: а) контактные дерматиты (слабо концентрированные растворы кислот, щелочей, органические кислоты, большинство органических растворителей и др.); б) поражение фолликулярного аппарата (смазочные масла, деготь, пек, хлорированные нафталины и др.); в) токсическую меланодермию (нафтеновые углеводороды); г) ограниченные гиперкератозы и эпителиому (бензапрен, бенз-а-пирен, фенантрен и др.).

Во вторую группу включены химические вещества, вызывающие фотодерматиты (пек, гудрон, асфальт, толь).

Третью группу составляют вещества, вызывающие развитие аллергического дерматита, токсикодермии и экземы при контактном и неконтактном (пероральном, ингаляционном) введении аллергена.

Действие химических веществ на органы дыхания

В условиях промышленных производств ингаляционное поступление в организм работающих вредных веществ является наиболее частым. Однако путь вредных веществ всегда определяет место приложения их токсического действия: большая всасывающая поверхность легких способствует быстрому попаданию токсичных веществ в кровеносное русло, органы и ткани, что обуславливает общетоксическое резорбтивное действие ядов. Среди многообразия промышленных ядов значительное место занимают химические вещества раздражающего действия, токсический эффект которых проявляется путем прямого попадания в дыхательные пути, вызывая различные формы их поражения. Раздражающий эффект этих веществ может проявляться не только при воздействии на органы дыхания, но и при контакте с кожей, а также при попадании в глаза. Известны сочетанные формы интоксикаций, при которых одновременно наблюдается поражение органов дыхания, глаз и кожных покровов.

Комбинированное действие вредных веществ.

В связи со сложностью и многостадийностью химических производств в этих условиях на рабочих могут воздействовать одновременно несколько вредных химических веществ. Проявляется комбинированное действие ядов, то есть одновременное или последовательное действия на организм нескольких ядов при одном и том же пути поступления. Эти вещества могут использоваться в виде сырья, промежуточного и готового продуктов. Некоторые из них являются побочными продуктами технологического процесса. В других отраслях промышленности, таких как металлургической, машиностроительной, в сельском хозяйстве и химико-фармацевтической промышленности также возможно комбинированное действие веществ.

#### а. Гигиеническое нормирование

ПДК вредных веществ в воздухе рабочей зоны,  $\text{мг/м}^3$  – концентрация, которая при ежедневной (кроме выходных дней) работе в течение 8 ч или при другой продолжительности, но не более 41 ч в неделю, в течение всего рабочего стажа не может вызвать заболеваний или отклонений в состоянии здоровья, обнаруживаемых современными методами исследований в процессе работы или в отдаленные сроки жизни настоящего и последующих поколений.

При установлении ПДК вредных веществ руководствуются следующими основными принципами:

– Принцип порогового действия всех типов вредных веществ (в том числе мутагенного и канцерогенного действия). Есть концентрации, при которых нет вредного воздействия на человека, при превышении порога происходит переход количества в качество и начинается вредное действие.

– Принцип приоритета медицинских и биологических показаний к установлению санитарных регламентов по сравнению с технической достижимостью и



экономическими требованиями сегодняшнего дня.

- Принцип опережения токсикологических исследований и установления гигиенических нормативов по сравнению с внедрением вещества в производство.

Методы защиты от воздействия вредных веществ делят на 3 группы:

1. Технические (основное направление – не допускать проникновения вредных веществ в воздух рабочей зоны):

- замена ядовитых веществ неядовитыми или менее ядовитыми. Например, ограничение или исключение применения таких растворителей, как бензол, дихлорэтан.

- гигиеническая стандартизация химического сырья и продукции. Примерами могут служить ограничение содержания ароматических углеводородов в бензинах, метилового спирта - в гидролизном спирте.

комплексная механизация и автоматизация технологических процессов;

герметизация технологического оборудования и коммуникаций;

своевременный ремонт оборудования;

промышленная вентиляция.

2. Медико–санитарные:

систематический контроль содержания вредных веществ в воздухе рабочей зоны;

организация рационального и лечебного питания,

использование антидотов для профилактики профессиональных заболеваний.

регистрация и расследование всех случаев отравления, периодические медосмотры;

3. Организационные:

проведение инструктажей; организация рабочего места;

применение СИЗОД – фильтрующие респираторы и противогазы, изолирующие защитные приспособления. К изолирующим СИЗОД относятся шланговые и кислородные дыхательные аппараты.

## 6 Производственный шум, вибрация

Сочетание звуков различной частоты и интенсивности называется шумом. Шумом являются всякого рода звуки, мешающие восприятию полезных звуков или нарушающие тишину, и также звуки, оказывающие вредное или раздражающее действие на организм человека.

Звук как физическое явление представляет собой волновое колебание упругой среды.

Звуковые волны возникают в том случае, когда в упругой среде имеется колеблющееся тело или когда частицы упругой среды приходят в колебательное движение в продольном или поперечном направлении в результате воздействия на них какой-либо возмущающей силы.

Источниками звуков и шумов являются колеблющиеся твердые, жидкие или газообразные среды. Колебательные возмущения, распространяющиеся от источника звука в окружающей среде, называются звуковыми волнами, а пространство, в котором они наблюдаются, – звуковым полем.

В газообразной среде (воздухе) могут распространяться только продольные волны, в которых частицы среды колеблются вдоль направления распространения волн.

Направление распространения звуковой волны называется звуковым лучом. Фронт волны перпендикулярен звуковому лучу. В общем случае фронт волны имеет сложную форму, но в практических случаях ограничиваются рассмотрением трех видов волн: плоской, сферической и цилиндрической. В виде плоской волны звук распространяется, когда размеры источника звука больше, чем длина излучаемой звуковой волны. Плоская волна образуется на значительных расстояниях от источника любых размеров.

С физиологических позиций звук – это ощущение, возникающее в ухе человека в результате изменения давления.

Звуковое давление измеряется в Паскалях ( $1 \text{ Па} = 1 \text{ Н/м}^2$ ). Ухо человека ощущает звуковое давление от  $2 \cdot 10^{-5}$  до  $2 \cdot 10^2 \text{ Н/м}^2$ .

Звуковые волны являются носителями энергии. Звуковая энергия, которая приходится на  $1 \text{ м}^2$  площади поверхности, расположенной перпендикулярно к распространяющимся звуковым волнам, называется силой звука и выражается в  $\text{Вт/м}^2$ . Так как звуковая волна представляет собой колебательный процесс, то он характеризуется такими понятиями, как период колебания ( $T$ ) – время, в течение которого совершается одно полное колебание, и частота колебаний ( $\Gamma\text{ц}$ ) – число полных колебаний за 1 с. Совокупность частот дает спектр шума.

Шумы содержат звуки разных частот и различаются между собой распределением уровней по отдельным частотам и характером изменения общего уровня во времени. Для гигиенической оценки шума используют звуковой диапазон частот от 45 до 11 000  $\Gamma\text{ц}$ , включающий 9 октавных полос со среднегеометрическими частотами в 31,5; 63; 125; 250; 500; 1000; 2000; 4000 и 8000  $\Gamma\text{ц}$ .

Орган слуха различает не разность, а кратность изменения звуковых давлений, поэтому интенсивность звука принято оценивать не абсолютной величиной звукового давления, а его уровнем, т.е. отношением создаваемого давления к давлению, принятому за единицу сравнения.

В диапазоне от порога слышимости до болевого порога отношение звуковых давлений изменяется в миллион раз, поэтому для уменьшения шкалы измерения звуковое давление выражают через его уровень в логарифмических единицах – децибелах (дБ).

Ноль децибел соответствует звуковому давлению  $2 \cdot 10^{-5}$  Па, что приблизительно соответствует порогу слышимости тона с частотой 1000  $\Gamma\text{ц}$ .

В качестве интегральной (одним числом) характеристики шума на рабочих местах применяется оценка уровня звука в дБА (измеренных по так называемой шкале А шумомера), представляющих собой средневзвешенную величину частотных характеристик звукового давления с учётом биологического действия звуков разных частот на слуховой анализатор.

Источники шума

Шум является одним из наиболее распространённых неблагоприятных факторов производственной среды, воздействие которого на работающих, сопровождается развитием у них преждевременного утомления, снижением производительности труда, ростом общей и профессиональной заболеваемости, а также травматизма.

В настоящее время трудно назвать производство, на котором не встречаются повышенные уровни шума на рабочих местах. К наиболее шумным относятся горнорудная и угольная, машинно–строительная, металлургическая, нефтехимическая, лесная и целлюлозно–бумажная, радиотехническая, легкая и пищевая, мясомолочная промышленности и др.

На заводах железобетонных конструкций шум достигает 105–120 дБА. Шум является одной из ведущих профессиональных вредностей в деревообрабатывающей и лесозаготовительной промышленности. Так, на рабочем месте рамщика и обрезчика уровень шума колеблется от 93 до 100 дБА с максимумом звуковой энергии в области средних и высоких частот. В этих же пределах колеблется шум в столярных цехах, а лесозаготовительные работы (валка, трелевка леса) сопровождаются уровнем шума от 85 до 108 дБА за счет работы трелевочных лебедок, тракторов и других механизмов.

Подавляющее большинство производственных процессов в прядильных и ткацких цехах также сопровождается образованием шума, источником которого является бойковый механизм ткацкого станка, удары погонялки челнока. Наиболее высокий уровень шума наблюдается в ткацких цехах – 94–110 дБА.

Наиболее шумными операциями в машиностроении, в том числе, авиастроении, автомобилестроении, вагоностроении и др. следует считать обрубные и клепальные работы с использованием пневматических инструментов, режимные испытания двигателей и их агрегатов различных систем, стендовые испытания на вибропрочность изделий, барабанную готовку, шлифовку и полировку деталей, штампопрессовую заготовку.

Для нефтехимической отрасли характерными являются высокочастотные шумы различных

уровней за счет сброса сжатого воздуха из замкнутого технологического цикла химических производств или от оборудования, работающего на сжатом воздухе, например, сборочных станков и вулканизационных линий шинных заводов.

Металлургическую промышленность в целом можно отнести к отрасли с выраженным шумовым фактором. Так, интенсивный шум характерен для плавильных, прокатных и трубопрокатных производств. Из производств, относящихся к этой отрасли, шумными условиями характеризуются метизные заводы, оснащенные холодновысадочными автоматами.

В лесной и целлюлозно-бумажной отраслях наиболее шумными являются деревообрабатывающие цеха.

В горнорудной и угольной промышленности наиболее шумными являются операции механизированной добычи полезных ископаемых как с использованием ручных машин (пневмо-перфораторы, отбойные молотки), так и с помощью современных стационарных и самоходных машин (комбайны, буровые станки и пр.).

Пищевая промышленность – наименее шумная из всех. Характерные для нее шумы генерируют поточные агрегаты кондитерских и табачных фабрик. Однако отдельные машины этих производств создают значительный шум, например, мельницы зерен какао, некоторые сортировочные машины.

В каждой отрасли промышленности имеются цеха или отдельные компрессорные станции, снабжающие производство сжатым воздухом или перекачивающие жидкости или газообразные продукты. Последние имеют большое распространение в газовой промышленности как большие самостоятельные хозяйства. Компрессорные установки создают интенсивный шум.

Шум является также наиболее характерным неблагоприятным фактором производственной среды на рабочих местах пассажирских, транспортных самолетов и вертолетов; подвижного состава железнодорожного транспорта; морских, речных, рыбопромысловых и других судов; автобусов, грузовых, легковых и специальных автомобилей; сельскохозяйственных машин и оборудования; строительного транспорта, мелиоративных и других машин.

Уровни шума в кабинах современных самолетов колеблются в широком диапазоне – 69–85 дБА (магистральные самолеты для авиалиний со средней и большой дальностью полета). В кабинах автомобилей средней грузоподъемности при различных режимах и условиях эксплуатации уровни звука составляют 80–102 дБА, в кабинах большегрузных автомобилей – до 101 дБА, в легковых автомобилях – 75–85 дБА.

Таким образом, для гигиенической оценки шума важно знать не только его физические параметры, но и характер трудовой деятельности человека-оператора, и, прежде всего, степень его физической или нервной нагрузки.

#### Вибрация

##### Общие сведения

Под вибрацией понимают механические колебания упругих тел, характеризующиеся периодичностью изменения параметров. Вибрация возникает при неправильной балансировке валов, шкивов в машинах и станках, воздействии динамических нагрузок, при работе машин и механизмов ударного действия.

Основными параметрами характеризующими вибрацию являются: виброперемещение, виброскорость и виброускорение.

Виброперемещение ( $x$ ) – величина отклонения колеблющейся точки от положения равновесия.

Виброскорость м/с ( $v$ ) и виброускорение м/с<sup>2</sup> ( $a$ ) являются соответственно первой и второй производной по времени от виброперемещения.

##### Действие на организм

Вибрация может оказывать на человека как положительное, так и отрицательное действие.

Вибрация относится к факторам, обладающим значительной биологической активностью. Степень распространения колебаний по телу зависит от их частоты, амплитуды, площади участков тела, соприкасающихся с вибрирующим объектом, места приложения и направления оси вибрационного воздействия, демпфирующих свойств тканей, явления резонанса и других условий.

При изучении биологического действия вибрации принимается во внимание характер её распространения по телу человека, которое рассматривается как сочетание масс с упругими элементами. В одном случае это всё туловище с нижней частью позвоночника и тазом (стоящий человек), в другом случае – верхняя часть туловища в сочетании с верхней частью позвоночника, нагибающийся вперёд (сидящий человек). Независимо от места возбуждения колебания затухают при распространении по телу тем больше, чем выше их частота, причём величина затухания не зависит от уровня интенсивности колебаний в зоне возбуждения.

Благоприятное воздействие оказывает местная вибрация малой интенсивности: восстановление трофических изменений, быстрое заживление ран, притупление боли, улучшение функционального состояния центральной нервной системы и др.

Длительное воздействие общей вибрации может привести к развитию вибрационной болезни.

Гигиеническое нормирование

Основным законодательным документом гигиенического нормирования вибрации является СН 2.2.4/2.1.8.566–96 «Производственная вибрация, вибрация в помещениях жилых и общественных зданий».

Гигиеническая оценка постоянной и непостоянной вибрации, воздействующей на человека, должна производиться следующими методами:

- частотным (спектральным) анализом нормируемого параметра;
  - интегральной оценкой по частоте нормируемого параметра;
  - интегральной оценкой с учётом времени вибрационного воздействия по эквивалентному (по энергии) уровню нормируемого параметра.

Нормируемыми параметрами являются среднеквадратические значения виброскорости ( $v$ ) и виброускорения ( $a$ ), и их логарифмические уровни ( $L_v$ ,  $L_a$ ).

Нормируемый диапазон частот устанавливается:

- для локальной вибрации в виде октавных полос со среднегеометрическими частотами: 8; 16; 31,5; 63; 125; 250; 500; 1000 Гц;
- для общей вибрации в виде октавных или 1/3 октавных полос со среднегеометрическими частотами: 0,8; 1; 1,25; 1,6; 2,0; 2,5; 3,15; 4,0; 5,0; 6,3; 8,0; 10,0; 12,5; 16,0; 20,0; 25,0; 31,5; 40,0; 50,0; 63,0; 80,0 Гц.

Предельно допустимый уровень (ПДУ) вибрации – это уровень фактора, который при ежедневной (кроме выходных дней) работе, но не более 40 часов в неделю в течение всего рабочего стажа, не должен вызывать заболеваний или отклонений в состоянии здоровья. Соблюдение ПДУ вибрации не исключает нарушение здоровья у сверхчувствительных лиц.

ПДУ нормируемых параметров производственной локальной вибрации и общей вибрации всех категорий при длительности вибрационного воздействия 480 мин (8 ч) приведены в таблицах СН 2.2.4/2.1.8.566–96. Санитарные нормы одночисловых показателей вибрационной нагрузки на человека для длительно-сти смены 8 часов в октавных полосах частот приведены в таблице 5.

Допустимое значение вибрации  $U_T$  при длительности её воздействия  $T$  менее 480 мин (8 ч) определяется по формуле  $U_T = U_{480} \cdot (480/T)^{1/2}$ , где  $U_{480}$  – норма вибрации при длительности воздействия 480 мин. Максимальный уровень вибрации не должен превышать значений, вычисленных для  $T=30$  мин.

7 Основы физиологии труда.

Физиология труда - раздел таких медицинских дисциплин как нормальная физиология и гигиена труда, изучающий изменение функционального состояния организма человека под производственной деятельностью и разрабатывающий научно обоснованные средства организации трудового процесса, способствующие предупреждению утомления и поддержанию высокого уровня работоспособности.

Исследования по физиологии труда проводятся в двух направлениях:

изучение общих физиологических закономерностей трудовых процессов;

изучение физиологических реакций организма при конкретных видах производственной деятельности.

Задачи физиологии труда охватывают широкий круг вопросов:

изучение физиологических закономерностей при физических, нервно-психических нагрузках и при воздействии других вредных производственных факторов (шума, вибрации, микроклимата и др.);

исследование физиологических механизмов, определяющих динамику работоспособности человека в современных производственных условиях;

разработку физиологических основ мероприятий в целях повышения работоспособности и снижения утомления.

Классификация основных видов (форм) организации трудовой деятельности.

Автоматизированный труд подразделяется на комплексно-автоматизированный и собственно автоматизированный. Комплексная автоматизация труда - это такая высокая степень организации производства, при которой управление осуществляется с дистанционных щитов и пультов управления, располагающихся в изолированных помещениях или кабинах. Ее разновидностью является автономная комплексная автоматизация труда, представленная разнообразными транспортными средствами. Основным вредом в данном случае наносят нервно-психические перегрузки.

Автоматизированное производство - более низкая ступень, так как в ее организации хотя и имеет место управление с пультов и щитов, но они располагаются в цехе рядом с оборудованием. Поэтому к такому вредному производственному фактору как нервно-психические перегрузки прибавляются факторы, присущие конкретному производству: химические вещества, пыль, шум и пр.

В целом же автоматизированный труд имеет несомненное гигиеническое преимущество прежде всего в том, что в несколько раз сокращается численность работников во вредных условиях труда.

Механизация труда - это более низкая, но самая частая ступень организации производства, при которой полностью или частично рабочие операции выполняют машины и механизмы. Механизация труда подразделяется на комплексно-механизированный, собственно механизированный и механизированно-ручной труд.

Комплексно-механизированный труд представляет такую организацию производственного процесса, когда основные и вспомогательные технологические процессы выполняются машинами, механизмами и другими видами оборудования. На первый план из вредных производственных факторов выходят те, которые генерирует данное производство - шум, пыль и пр.

Механизированный труд отличается от предыдущего тем, что в нем имеет место неполная механизация. Поэтому при этой распространенной форме организации производства наблюдаются физические перегрузки в сочетании с воздействием других вредных производственных факторов.

Механизированно-ручной труд (весьма распространенный) тоже относится к труду с неполной механизацией, так как при выполнении работ широко используются механизированно-ручные пневмо- и электроинструменты. Эти вредные производственные факторы аналогичны физическим перегрузкам, но выражены в большей степени.

Ручной труд - это труд, который выполняется вручную с использованием исключительно мускульной силы человека и примитивных орудий труда (лопаты, лома и др.) без

применения инструментов с приводом. Главным вредным производственным фактором при ручном труде являются физические перегрузки. Другие вредные производственные факторы воздействуют на работника достаточно интенсивно, так как он находится в эпицентре их выделения (генерации) - на расстоянии вытянутой руки. Исключением надо считать ручной труд при работе на конвейерах, при котором у трудящихся возможны нервно-психические перегрузки. На производстве указанные виды труда далеко не всегда встречаются в чистом виде, а чаще в различных соотношениях.

Некоторые понятия в физиологии труда. Эффективность трудовой деятельности человека в значительной степени зависит от следующих факторов: предмет и орудия труда, организация рабочего места, условия труда, технико-организационные мероприятия. Эффективность согласования указанных факторов с возможностями человека во многом зависит от наличия определенной работоспособности.

## 8 Роль средств индивидуальной защиты в профилактике травматизма и заболеваний.

Под средствами индивидуальной защиты (СИЗ) понимаются средства, используемые работниками для предотвращения или уменьшения воздействия вредных и опасных производственных факторов, а также для защиты от загрязнения.

Средства индивидуальной защиты применяют в тех случаях, когда безопасность труда не может быть обеспечена конструкцией оборудования, организацией производственного процесса, архитектурно-планировочными решениями и средствами коллективной защиты.

Требования к средствам индивидуальной защиты

Работодатель обязан обеспечить приобретение и выдачу прошедших в установленном порядке сертификацию или декларирование соответствия средств индивидуальной защиты. Сертификация СИЗ – это процедура подтверждения соответствия средств индивидуальной защиты установленным нормам.

Средства индивидуальной защиты должны обеспечивать предотвращение или уменьшение действия опасных и вредных производственных факторов. Выбор конкретного типа СИЗ работающих должен осуществляться с учетом требований безопасности для данного процесса или вида работ.

Средства индивидуальной защиты не должны изменять своих свойств при их стирке, химчистке и обеззараживании, должны подвергаться оценке по защитным, физиолого-гигиеническим и эксплуатационным показателям, иметь инструкцию с указанием назначения и срока службы изделия, правил его эксплуатации и хранения.

Обязанности работодателя по обеспечению работников средствами индивидуальной защиты

Работодатель обязан:

обеспечивать работников средствами индивидуальной защиты в соответствии с установленными сроками.

заменить пришедшие средства индивидуальной защиты в негодность до окончания срока пользования по причинам, не зависящим от работника (пропажа, порча).

соблюдать сроки периодических испытаний и проверки исправности технических средств индивидуальной защиты (респираторов, противогазов, предохранительных поясов).

осуществлять контроль за правильным использованием и обязательным применением выданных средств индивидуальной защиты.

Работники не должны допускаться к работе без положенных средств индивидуальной защиты, в неисправной, загрязненной специальной одежде или обуви, с неисправными

или не прошедшими очередное испытание или проверку техническими средствами индивидуальной защиты.

Ответственность за своевременную и в полном объеме выдачу работникам средств индивидуальной защиты, прошедших в установленном порядке сертификацию или декларирование соответствия в соответствии с типовыми нормами, организацию контроля за правильностью их применения работниками, а также за хранение и уход за средствами индивидуальной защиты возлагается на работодателя.

Если работник не обеспечен сертифицированными и исправными средствами индивидуальной защиты, которые положены ему в соответствии с нормами, работодатель не вправе требовать от него выполнения трудовых обязанностей и обязан оплатить возникший по этой причине простой (ст. 220 ТК РФ).

Обязанности работников по применению средств индивидуальной защиты

Работник обязан:

правильно применять средства индивидуальной защиты, выданные ему в установленном порядке. В случае необеспечения работника, занятого на работах с вредными и (или) опасными условиями труда, а также с особыми температурными условиями или связанных с загрязнением, СИЗ в соответствии с законодательством Российской Федерации он вправе отказаться от выполнения трудовых обязанностей, а работодатель не имеет права требовать от работника их исполнения и обязан оплатить возникший по этой причине простой.

ознакомиться при заключении трудового договора с «Межотраслевыми правилами обеспечения работников специальной одеждой, специальной обувью и другими средствами индивидуальной защиты», а также с соответствующими его профессии и должности типовыми нормами выдачи СИЗ.

своевременно с окончанием соответствующего периода года сдавать для хранения до следующего периода года средства индивидуальной защиты, предназначенные для использования в особых температурных условиях, обусловленных ежегодными сезонными изменениями температуры.

своевременно проходить инструктажи при применении средств индивидуальной защиты, применение которых требует от работников практических навыков (респираторы, противогазы, самоспасатели, предохранительные пояса, накомарники и др.), о правилах применения указанных СИЗ, простейших способах проверки их работоспособности и исправности, а также тренировку по их применению.

своевременно ставить в известность работодателя (или его представителя) о выходе из строя (неисправности) средств индивидуальной защиты.

своевременно сдавать средства индивидуальной защиты для стирки, обеспыливания и др.

не выносить средства индивидуальной защиты по окончании рабочего дня за пределы территории работодателя или территории выполнения работ работодателем – индивидуальным предпринимателем.

## Контрольные вопросы

### Тема 1 Производственная санитария как наука.

1. Предмет, цель и содержание дисциплины.
2. Основные задачи курса.
3. Истоки формирования науки.
4. Комплексный характер дисциплины, место в системе наук.
5. Основные термины и определения.

6. Основные понятия, термины и определения.
7. Перспективы развития производственной санитарии.
8. Основные составляющие производственной среды
9. Трудоспособность человека и её факторы
10. Личность как элемент системы «человек - среда»

#### Тема 2 Классификация трудовых процессов и факторов производственной среды.

1. Современные направления деятельности и задачи.
2. Идентификация источников физических, химических, биологических и психофизиологических производственных факторов.
3. Характеристика вредных производственных факторов в отрасли.
4. Характер взаимодействия организма человека с факторами производственной среды.
5. Характеристика факторов трудовых процессов.

#### Тема 3. Правовые, нормативно-технические и организационные основы в области производственной санитарии.

1. Понятие санитарного законодательства как совокупности законов, регулирующих отношения в области охраны здоровья людей от неблагоприятного или опасного влияния многообразных факторов среды обитания человека.
2. Нормативно-правовые акты в области производственной санитарии.
3. Надзор и контроль за соблюдением санитарного законодательства.
4. Гигиена труда женщин и молодежи
5. Закон «О санитарно-эпидемиологическом благополучии населения»
6. Виды санитарного надзора.
7. Государственный надзор за соблюдением санитарного законодательства
8. Федеральная служба по надзору в сфере защиты прав потребителей и благополучия человека (Роспотребнадзор).

#### Тема 4: Производственный микроклимат, освещение.

1. Понятие о микроклимате производственного помещения.
2. Параметры микроклимата.
3. Влияние параметров микроклимата на здоровье и работоспособность человека.
4. Приборы, измеряющие микроклимат.
5. Гигиеническое нормирование характеристик микроклимата в производственных помещениях.
6. Влияние классов труда на нормирование микроклимата.
7. Виды освещения.
8. Типы осветительных приборов.
9. Требования к производственному освещению.
10. Производственное освещение, системы и виды.
11. Естественное и искусственное освещение: рабочее, аварийное, охранное, дежурное.
12. Системы освещения: общее, местное, комбинированное.
13. Гигиеническое нормирование естественного и искусственного освещения.
14. Совмещенное освещение помещений.

#### Тема 5: Вредные вещества, излучения

1. Группы химически опасных и вредных факторов.
2. Виды химических опасностей.
3. Классификация по характеру воздействия на человека.
4. Пути проникновения химических опасностей.
5. Специфические отдельные группы веществ.



6. Химические вещества искусственного происхождения.
7. Токсикология вредных веществ в воздухе рабочей зоны.
8. Отравление вредными веществами.
9. Острые отравления, хронические.
10. Сенсибилизация.
11. Толерантность организма.
12. Биологическое действие вредных веществ.
13. Первичное специфическое действие вредных веществ.
14. Мутагенное и канцерогенное действие вредных веществ.
15. Правила измерения содержания вредных веществ в жилых помещениях.
16. Комбинированное действие вредных веществ.
17. Аддитивное действие.
18. Потенцированное действие.
19. Антагонистическое действие.
20. Независимое действие.
21. Пути обезвреживания ядов.
22. Причины образования пыли и ее основные свойства.
23. Пыль как производственная вредность.
24. Химический состав пыли.
25. Воспламеняемость и взрывоопасность пыли.
26. Оценка вредности пыли.
27. Методы измерения концентрации пыли, и средства защиты от пыли.
28. Методы очистки воздуха от пыли.
29. Источники излучений.
30. Физико–гигиеническая характеристика излучений.
31. Гигиеническое нормирование излучений.
32. Методы и средства регистрации излучений.
33. Профилактические мероприятия и меры защиты при работе с источниками излучений.

#### Тема 6: Производственный шум, вибрация

1. Основные источники, физические параметры шума и вибрации.
2. Классификация производственных шумов и вибраций.
3. Общее действие на организм.
4. Принципы гигиенического нормирования.
5. Система мероприятий по профилактике на производстве.

#### Тема 7: Основы физиологии труда.

1. Физиологические особенности и классификация физического труда.
2. Особенности физиологических реакций организма при умственном труде и его классификация.
3. Физиологические сдвиги в организме при работе.
4. Утомление и переутомление.
5. Пути сохранения работоспособности и повышения производительности труда.
6. Хронометражные исследования на производстве

#### Тема 8: Роль средств индивидуальной защиты в профилактике травматизма и заболеваний.

1. Роль средств индивидуальной защиты в профилактике травматизма и заболеваний.
2. Классификация средств индивидуальной защиты.
3. Защита глаз.
4. Защита головы
5. Защита органов слуха.

6. Защита органов дыхания.
7. Спецдежда.
8. Спецобувь.
9. Защитные перчатки, защитные дерматологические средства.

#### Список литературы

- 1 Глебова Е.В. Производственная санитария и гигиена труда: учебное пособие / Е. В. Глебова. - 2-е изд., перераб. и доп. - М. : Высшая школа, 2007. - 382 с. : ил. –
- 2 Безопасность жизнедеятельности : учебное пособие / В. А. Подюков, В. В. Токмаков, В. М. Куликов ; под ред. В. В. Токмакова ; Уральский государственный горный университет. - 3-е изд., испр. и доп. - Екатеринбург : УГГУ, 2007. - 314 с.
- 3 Гигиена труда [Текст]: учебник/Под ред. Н.Ф. Измерова, В.Ф. Кириллова. – М.: ГЭОТАР–Медиа, 2010. – 592 с.
- 4 Трудовой кодекс РФ от 30.12.2001 г. № 197–ФЗ

МИНОБРНАУКИ РОССИИ

ФГБОУ ВО «Уральский государственный горный университет»



## МЕТОДИЧЕСКИЕ РЕКОМЕНДАЦИИ И ЗАДАНИЯ К КОНТРОЛЬНОЙ РАБОТЕ

### ПРИКЛАДНОЕ ПРОГРАММНОЕ ОБЕСПЕЧЕНИЕ

Автор: Дружинин А.В., доцент, канд. техн. наук

Одобрена на заседании кафедры

Информатики

(название кафедры)

Зав. кафедрой

  
(подпись)

Дружинин А.В.

(Фамилия И.О.)

Протокол № 1 от 08.09.2022

(Дата)

Рассмотрена методической комиссией  
факультета

Горно-механического

(название факультета)

Председатель

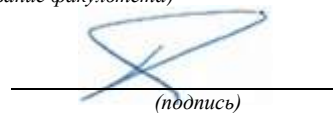
  
(подпись)

Осипов П.А.

(Фамилия И.О.)

Протокол № 1 от 13.09.2022

(Дата)

Екатеринбург

## ВВЕДЕНИЕ

Данные методические рекомендации необходимы для студентов специалитета по направлению подготовки 21.05.04 – «Горное дело» при организации самостоятельной работы по дисциплине «Прикладное программное обеспечение» в рамках подготовки и защиты контрольной работы.

В методических рекомендациях содержатся особенности организации подготовки контрольной работы в виде реферата, требования к его оформлению, а также порядок защиты и критерии оценки.

## ОРГАНИЗАЦИЯ ПОДГОТОВКИ КОНТРОЛЬНОЙ РАБОТЫ (РЕФЕРАТА)

### Общая характеристика реферата

Написание реферата практикуется в учебном процессе в целях приобретения студентом необходимой профессиональной подготовки, развития умения и навыков самостоятельного научного поиска: изучения литературы по выбранной теме, анализа различных источников и точек зрения, обобщения материала, выделения главного, формулирования выводов и т. п. С помощью реферата студент может глубже постигать наиболее сложные проблемы дисциплины, учиться лаконично излагать свои мысли, правильно оформлять работу, докладывать результаты своего труда.

В «Толковом словаре русского языка» дается следующее определение: «**реферат** – краткое изложение содержания книги, статьи, исследования, а также доклад с таким изложением».

Различают два вида реферата:

- *репродуктивный* – воспроизводит содержание первичного текста в форме реферата-конспекта или реферата-резюме. В реферате-конспекте содержится фактическая информация в обобщённом виде, иллюстрированный материал, различные сведения о методах исследования, результатах исследования и возможностях их применения. В реферате-резюме содержатся только основные положения данной темы;

- *продуктивный* – содержит творческое или критическое осмысление реферируемого источника и оформляются в форме реферата-доклада или реферата-обзора. В реферате-докладе, наряду с анализом информации первоисточника, дается объективная оценка проблемы, и он имеет развёрнутый характер. Реферат-обзор составляется на основе нескольких источников и в нем сопоставляются различные точки зрения по исследуемой проблеме.

Студент для изложения материала должен выбрать продуктивный вид реферата.

### Выбор темы реферата

Студенту предоставляется право выбора темы реферата из рекомендованного преподавателем дисциплины списка. Выбор темы должен быть осознанным и обоснованным с точки зрения познавательных интересов автора, а также полноты освещения темы в имеющейся научной литературе.

Если интересующая тема отсутствует в рекомендованном списке, то по согласованию с преподавателем студенту предоставляется право самостоятельно предложить тему реферата, раскрывающую содержание изучаемой дисциплины. Тема не должна быть слишком общей и глобальной, так как небольшой объем работы (до 20-25 страниц без учёта приложений) не позволит раскрыть ее.

Начинать знакомство с избранной темой лучше всего с чтения обобщающих работ по данной проблеме, постепенно переходя к узкоспециальной литературе. При этом следует сразу же составлять библиографические выходные данные используемых источников (автор, название, место и год издания, издательство, страницы).

На основе анализа прочитанного и просмотренного материала по данной теме следует составить тезисы по основным смысловым блокам, с пометками, собственными суждениями и оценками. Предварительно подобранный в литературных источниках материал может превышать необходимый объем реферата.

### **Формулирование цели и составление плана реферата**

Выбрав тему реферата и изучив литературу, необходимо сформулировать цель работы и составить план реферата.

**Цель** – это осознаваемый образ предвосхищаемого результата. Возможно, формулировка цели в ходе работы будет меняться, но изначально следует ее обозначить, чтобы ориентироваться на нее в ходе исследования. Формулирование цели реферата рекомендуется осуществлять при помощи глаголов: исследовать, изучить, проанализировать, систематизировать, осветить, изложить (представления, сведения), создать, рассмотреть, обобщить и т. д.

Определяясь с целью дальнейшей работы, параллельно необходимо думать над составлением плана, при этом четко соотносить цель и план работы. Правильно построенный план помогает систематизировать материал и обеспечить последовательность его изложения.

Наиболее традиционной является следующая **структура реферата**:

Титульный лист.

Оглавление (план, содержание).

Введение.

1. (полное наименование главы).

1.1. (полное название параграфа, пункта);

1.2. (полное название параграфа, пункта).

2. (полное наименование главы).

2.1. (полное название параграфа, пункта);

2.2. (полное название параграфа, пункта).

} Основная часть

Заключение (выводы).

Библиография (список использованной литературы).

Приложения (по усмотрению автора).

**Титульный лист** оформляется в соответствии с Приложением.

**Оглавление** (план, содержание) включает названия всех глав и параграфов (пунктов плана) реферата и номера страниц, указывающие их начало в тексте реферата.

**Введение.** В этой части реферата обосновывается актуальность выбранной темы, формулируются цель и задачи работы, указываются используемые материалы и дается их краткая характеристика с точки зрения полноты освещения избранной темы. Объем введения не должен превышать 1-1,5 страницы.

**Основная часть** реферата может быть представлена двумя или тремя главами, которые могут включать 2-3 параграфа (пункта).

Здесь достаточно полно и логично излагаются главные положения в используемых источниках, раскрываются все пункты плана с сохранением связи между ними и последовательности перехода от одного к другому.

Автор должен следить за тем, чтобы изложение материала точно соответствовало цели и названию главы (параграфа). Материал в реферате рекомендуется излагать своими словами, не допуская дословного переписывания из литературных источников. В тексте обязательны ссылки на первоисточники, т. е. на тех авторов, у которых взят данный материал в виде мысли, идеи, вывода, числовых данных, таблиц, графиков, иллюстраций и пр.

Работа должна быть написана грамотным литературным языком. Сокращение слов в тексте не допускается, кроме общеизвестных сокращений и аббревиатуры. Каждый раздел рекомендуется заканчивать кратким выводом.

**Заключение** (выводы). В этой части обобщается изложенный в основной части материал, формулируются общие выводы, указывается, что нового лично для себя вынес автор реферата из работы над ним. Выводы делаются с учетом опубликованных в литературе различных точек зрения по проблеме, рассматриваемой в реферате, сопоставления их и личного мнения автора реферата. Заключение по объему не должно превышать 1,5-2 страниц.

**Библиография** (список использованной литературы) – здесь указывается реально использованная для написания реферата литература, периодические издания и электронные источники информации. Список составляется согласно правилам библиографического описания.

**Приложения** могут включать графики, таблицы, расчеты.

## **ТРЕБОВАНИЯ К ОФОРМЛЕНИЮ РЕФЕРАТА**

### **Общие требования к оформлению реферата**

Рефераты, как правило, требуют изучения и анализа значительного объема статистического материала, формул, графиков и т. п. В силу этого особое значение приобретает правильное оформление результатов проделанной работы.

Текст реферата должен быть подготовлен в печатном виде. Исправления и пометки не допускаются. Текст работы оформляется на листах формата А4, на одной стороне листа, с полями: левое – 25 мм, верхнее – 20 мм, правое – 15 мм и нижнее – 25 мм. При компьютерном наборе шрифт должен быть таким: тип шрифта Times New Roman, кегль 14, междустрочный интервал 1,5.

Рекомендуемый объем реферата – не менее 20 страниц. Титульный лист реферата оформляется студентом по образцу, данному в приложении 1.

Текст реферата должен быть разбит на разделы: главы, параграфы и т. д. Очередной раздел нужно начинать с нового листа.

Все страницы реферата должны быть пронумерованы. Номер страницы ставится снизу страницы, по центру. Первой страницей является титульный лист, но на ней номер страницы не ставится.

### **Таблицы**

Таблицы по содержанию делятся на аналитические и неаналитические. Аналитические таблицы являются результатом обработки и анализа цифровых показателей. Как правило, после таких таблиц делается обобщение, которое вводится в текст словами: «таблица позволяет сделать вывод о том, что...», «таблица позволяет заключить, что...» и т. п.

В неаналитических таблицах обычно помещаются необработанные статистические данные, необходимые лишь для информации и констатации фактов.

Таблицы размещают после первого упоминания о них в тексте таким образом, чтобы их можно было читать без поворота работы или с поворотом по часовой стрелке.

Каждая таблица должна иметь нумерационный и тематический заголовок. Тематический заголовок располагается по центру таблицы, после нумерационного, размещённого в правой стороне листа и включающего надпись «Таблица» с указанием арабскими цифрами номера таблицы. Нумерация таблиц сквозная в пределах каждой главы. Номер таблицы состоит из двух цифр: первая указывает на номер главы, вторая – на номер таблицы в главе по порядку (например, «Таблица 2.2» – это значит, что представленная таблица вторая во второй главе).

Цифры в графах таблиц должны проставляться так, чтобы разряды чисел во всей графе были расположены один под другим. В одной графе количество десятичных знаков должно быть одинаковым. Если данные отсутствуют, то в графах ставят знак тире.

Округление числовых значений величин до первого, второго и т. д. десятичного знака для различных значений одного и того же наименования показателя должно быть одинаковым.

Таблицу с большим количеством строк допускается переносить на другую страницу, при этом заголовки таблицы помещают только над ее первой частью, а над переносимой частью пишут «Продолжение таблицы» или «Окончание таблицы». Если в работе несколько таблиц, то после слов «Продолжение» или «Окончание» указывают номер таблицы, а само слово «таблица» пишут сокращенно, например, «Продолжение табл. 1.1», «Окончание табл. 1.1».

На все таблицы в тексте реферата должны быть даны ссылки с указанием их порядкового номера, например, «...в табл. 2.2».

### **Формулы**

Формулы – это комбинации математических знаков, выражающие какие-либо предложения.

Формулы, приводимые в реферате, должны быть наглядными, а обозначения, применяемые в них, соответствовать стандартам.

Пояснения значений символов и числовых коэффициентов следует приводить непосредственно под формулой, в той последовательности, в какой они даны в формуле. Значение каждого символа и числового коэффициента дается с новой строки. Первую строку объяснения начинают со слова «где» без двоеточия после него.

Формулы и уравнения следует выделять из текста свободными строками. Если уравнение не умещается в одну строку, оно должно быть перенесено после знака равенства (=) или после знака (+), минус (-), умножения (x) и деления (:).

Формулы нумеруют арабскими цифрами в пределах всей реферата или главы. В пределах реферата используют нумерацию формул одинарную, в пределах главы – двойную. Номер указывают с правой стороны листа на уровне формулы в круглых скобках.

В тексте ссылки на формулы приводятся с указанием их порядковых номеров, например: «...в формуле (2.2)» (второй формуле второй главы).

### **Иллюстрации**

Иллюстрации позволяют наглядно представить явление или предмет такими, какими мы их зрительно воспринимаем, но без лишних деталей и подробностей.

Основными видами иллюстраций являются схемы, диаграммы и графики.

**Схема** – это изображение, передающее обычно с помощью условных обозначений и без соблюдения масштаба основную идею какого-либо устройства, предмета, сооружения или процесса и показывающее взаимосвязь их главных элементов.

**Диаграмма** – один из способов изображения зависимости между величинами. Наибольшее распространение получили линейные, столбиковые и секторные диаграммы.

Для построения линейных диаграмм используется координатное поле. По горизонтальной оси в изображенном масштабе откладывается время или факториальные признаки, на вертикальной – показатели на определенный момент (период) времени или размеры результативного независимого признака. Вершины ординат соединяются отрезками – в результате получается ломаная линия.

На столбиковых диаграммах данные изображаются в виде прямоугольников (столбиков) одинаковой ширины, расположенных вертикально или горизонтально. Длина (высота) прямоугольников пропорциональна изображенным ими величинам.

Секторная диаграмма представляет собой круг, разделенный на секторы, величины которых пропорциональны величинам частей изображаемого явления.

**График** – это результат обработки числовых данных. Он представляет собой условные изображения величин и их соотношений через геометрические фигуры, точки и линии.

Количество иллюстраций в работе должно быть достаточным для пояснения излагаемого текста.

Иллюстрации обозначаются словом «Рис.» и располагаются после первой ссылки на них в тексте так, чтобы их было удобно рассматривать без поворота работы или с поворотом по часовой стрелке. Иллюстрации должны иметь номер и наименование, расположенные по центру, под ней. Иллюстрации нумеруются в пределах главы арабскими цифрами, например: «Рис. 1.1» (первый рисунок первой главы). Ссылки на иллюстрации в тексте реферата приводят с указанием их порядкового номера, например: «...на рис. 1.1».

При необходимости иллюстрации снабжаются поясняющими данными (подрисовочный текст).

### **Приложения**

Приложение – это часть основного текста, которая имеет дополнительное (обычно справочное) значение, но, тем не менее, необходима для более полного освещения темы. По форме они могут представлять собой текст, таблицы, графики, карты. В приложении помещают вспомогательные материалы по рассматриваемой теме: инструкции, методики, положения, результаты промежуточных расчетов, типовые проекты, имеющие значительный объем, затрудняющий чтение и целостное восприятие текста. В этом случае в тексте приводятся основные выводы (результаты) и делается ссылка на приложение, содержащее соответствующую информацию. Каждое приложение должно начинаться с новой страницы. В правом верхнем углу листа пишут слово «Приложение» и указывают номер приложения. Если в реферате больше одного приложения, их нумеруют последовательно арабскими цифрами, например: «Приложение 1», «Приложение 2» и т. д.

Каждое приложение должно иметь заголовок, который помещают ниже слова «Приложение» над текстом приложения, по центру.

При ссылке на приложение в тексте реферата пишут сокращенно строчными буквами «прил.» и указывают номер приложения, например: «...в прил. 1».

Приложения оформляются как продолжение текстовой части реферата со сквозной нумерацией листов. Число страниц в приложении не лимитируется и не включается в общий объем страниц реферата.

### **Библиографический список**

Библиографический список должен содержать перечень и описание только тех источников, которые были использованы при написании реферата.

В библиографическом списке должны быть представлены монографические издания отечественных и зарубежных авторов, материалы профессиональной периодической печати (экономических журналов, газет и еженедельников), законодательные и др. нормативно-правовые акты. При составлении списка необходимо обратить внимание на достижение оптимального соотношения между монографическими изданиями, характеризующими глубину теоретической подготовки автора, и периодикой, демонстрирующей владение современными экономическими данными.

Наиболее распространенным способом расположения наименований литературных источников является алфавитный. Работы одного автора перечисляются в алфавитном порядке их названий. Исследования на иностранных языках помещаются в порядке латинского алфавита после исследований на русском языке.

Ниже приводятся примеры библиографических описаний использованных источников.

#### **Статья одного, двух или трех авторов из журнала**

*Зотова Л. А., Еременко О. В.* Инновации как объект государственного регулирования // *Экономист.* 2010. № 7. С. 17–19.



### **Статья из журнала, написанная более чем тремя авторами**

*Валютный курс и экономический рост* / С. Ф. Алексашенко, А. А. Клепач, О. Ю. Осипова [и др.] // Вопросы экономики. 2010. № 8. С. 18–22.

### **Книга, написанная одним, двумя или тремя авторами**

*Олейник А. Н.* Институциональная Горное дело: учебное пособие. М.: ИНФРА-М, 2011. 416 с.

### **Книга, написанная более чем тремя авторами**

*Экономическая теория: учебник* / В. Д. Камаев [и др.]. М.: ВЛАДОС, 2011. 143 с.

### **Сборники**

*Актуальные проблемы экономики и управления: сборник научных статей.* Екатеринбург: УГГУ, 2010. Вып. 9. 146 с.

### **Статья из сборника**

*Данилов А. Г.* Система ценообразования промышленного предприятия // Актуальные проблемы экономики и управления: сб. научных статей. Екатеринбург: УГГУ, 2010. Вып. 9. С. 107–113.

### **Статья из газеты**

*Крашаков А. С.* Будет ли обвал рубля // Аргументы и факты. 2011. № 9. С. 3.

## **Библиографические ссылки**

Библиографические ссылки требуется приводить при цитировании, заимствовании материалов из других источников, упоминании или анализе работ того или иного автора, а также при необходимости адресовать читателя к трудам, в которых рассматривался данный вопрос.

Ссылки должны быть затекстовыми, с указанием номера соответствующего источника (на который автор ссылается в работе) в соответствии с библиографическим списком и соответствующей страницы.

### **Пример оформления затекстовой ссылки**

Ссылка в тексте: «Под трансакцией понимается обмен какими-либо благами, услугами или информацией между двумя агентами» [10, С. 176].

В списке использованных источников:

10. *Сухарев О. С.* Институциональная Горное дело: учебник и практикум для специалитета и магистратуры /О.С. Сухарев. М.: Издательство Юрайт, 2016. 501 с.

## **ОРГАНИЗАЦИЯ ЗАЩИТЫ РЕФЕРАТА**

Необходимо заранее подготовить тезисы выступления (план-конспект).

Порядок защиты реферата.

1. Краткое сообщение, характеризующее цель и задачи работы, ее актуальность, полученные результаты, вывод и предложения.

2. Ответы студента на вопросы преподавателя.

3. Отзыв руководителя-консультанта о ходе выполнения работы.

### **Советы студенту:**

• Готовясь к защите реферата, вы должны вспомнить материал максимально подробно, и это должно найти отражение в схеме вашего ответа. Но тут же необходимо выделить главное, что наиболее важно для понимания материала в целом, иначе вы сможете проговорить все 15-20 минут и не раскрыть существа вопроса. Особенно строго следует отбирать примеры и иллюстрации.

• Вступление должно быть очень кратким – 1-2 фразы (если вы хотите подчеркнуть при этом важность и сложность данного вопроса, то не говорите, что он сложен и важен, а покажите его сложность и важность).

- Целесообразнее вначале показать свою схему раскрытия вопроса, а уж потом ее детализировать.

- Рассказывать будет легче, если вы представите себе, что объясняете материал очень способному и хорошо подготовленному человеку, который не знает именно этого раздела, и что при этом вам обязательно нужно доказать важность данного раздела и заинтересовать в его освоении.

- Строго следите за точностью своих выражений и правильностью употребления терминов.

- Не пытайтесь рассказать побольше за счет ускорения темпа, но и не мямлите.

- Не демонстрируйте излишнего волнения и не напрашивайтесь на сочувствие.

- Будьте особенно внимательны ко всем вопросам преподавателя, к малейшим его замечаниям. И уж ни в коем случае его не перебивайте!

- Не бойтесь дополнительных вопросов – чаще всего преподаватель использует их как один из способов помочь вам или сэкономить время. Если вас прервали, а при оценке ставят в вину пропуск важной части материала, не возмущайтесь, а покажите план своего ответа, где эта часть стоит несколько позже того, на чем вы были прерваны.

- Прежде чем отвечать на дополнительный вопрос, необходимо сначала правильно его понять. Для этого нужно хотя бы немного подумать, иногда переспросить, уточнить: правильно ли вы поняли поставленный вопрос. И при ответе следует соблюдать тот же принцип экономности мышления, а не высказывать без разбора все, что вы можете сказать.

- Будьте доброжелательны и тактичны, даже если к ответу вы не готовы (это вина не преподавателя, а ваша).

## **ТЕМЫ КОНТРОЛЬНОЙ РАБОТЫ (РЕФЕРАТА)**

1. Хост-компьютеры.
2. Локальные сети и персональные компьютеры.
3. Каналы связи.
4. Хранение и предоставление доступа к информации.
5. Управление передачей сообщений.
6. Каналы связи, обеспечивающие взаимодействие между хост-компьютерами.
7. Обмен информацией между абонентами сети.
8. Использование баз данных сети.
9. Классификация прикладного программного обеспечения.
10. Пакеты прикладных программ.
11. Методо-ориентированные пакеты.
12. Системы реального времени.
13. Офисные приложения.
14. Инструменты электронных таблиц для решения экономических задач.
15. Классификация баз данных (БД).
16. Системы управления базами данных (СУБД). Классификация СУБД.
17. Локальные и глобальные сети. Intranet и Internet. Сетевые службы.
18. Поиск системы: Яндекс, Rambler, Google, [ПОИСК@mail.ru](mailto:ПОИСК@mail.ru).

## **МЕТОДИКА ОЦЕНКИ КОНТРОЛЬНОЙ РАБОТЫ (РЕФЕРАТА)**

### **Проверяемые компетенции: ОПК-5**

*Знать:*

- офисные приложения;

- основы создания баз данных;
- принципы работы в разных поисковых системах интернет и в системах коммуникации.

*Уметь:*

- использовать офисные приложения;
- создавать базы данных средствами офисных приложений;
- использовать электронную почту и другие средства коммуникаций с помощью

Интернета.

*Владеть:*

- инструментарием офисных приложений;
- технологией разработки баз данных;
- навыками работы в разных поисковых системах интернет и в системах коммуникации.

### **Критерии оценивания:**

достижение поставленной цели и задач исследования (новизна и актуальность поставленных в реферате проблем, правильность формулирования цели, определения задач исследования, правильность выбора методов решения задач и реализации цели; соответствие выводов решаемым задачам, поставленной цели, убедительность выводов);

уровень эрудированности автора по изученной теме (знание автором состояния изучаемой проблематики, цитирование источников, степень использования в работе результатов исследований);

личные заслуги автора реферата (новые знания, которые получены помимо основной образовательной программы, новизна материала и рассмотренной проблемы, научное значение исследуемого вопроса);

культура письменного изложения материала (логичность подачи материала, грамотность автора);

культура оформления материалов работы (соответствие реферата всем стандартным требованиям);

знания и умения на уровне требований стандарта данной дисциплины: знание фактического материала, усвоение общих понятий и идей;

степень обоснованности аргументов и обобщений (полнота, глубина, всестороннее раскрытие темы, корректность аргументации и системы доказательств, характер и достоверность примеров, иллюстративного материала, наличие знаний интегрированного характера, способность к обобщению);

качество и ценность полученных результатов (степень завершенности реферативного исследования, спорность или однозначность выводов);

использование профессиональной терминологии;

использование литературных источников.

### **Правила оценивания:**

Каждый показатель оценивается в 1 балл

### **Критерии оценки:**

9-10 баллов (90-100%) - оценка «отлично»;

7-8 баллов (70-89%) - оценка «хорошо»;

5-6 баллов (50-69%) - оценка «удовлетворительно»;

0-4 балла (0-49%) - оценка «неудовлетворительно».

**Образец оформления титульного листа контрольной работы (реферата)**

МИНОБРНАУКИ РОССИИ  
Федеральное государственное бюджетное образовательное учреждение  
высшего образования  
«Уральский государственный горный университет»

Инженерно-экономический факультет

Кафедра информатики

**КОНТРОЛЬНАЯ РАБОТА (РЕФЕРАТ)**

по дисциплине  
«Прикладное программное обеспечение»

на тему:

**УПРАВЛЕНИЕ ПЕРЕДАЧЕЙ СООБЩЕНИЙ**

**Руководитель:**  
Дружинин А.В.  
**Студент** гр. Х-20  
Артёмова Елена Юрьевна

Екатеринбург – 2020

МИНИСТЕРСТВО НАУКИ И ВЫСШЕГО ОБРАЗОВАНИЯ  
РОССИЙСКОЙ ФЕДЕРАЦИИ

ФГБОУ ВО «Уральский государственный горный университет»



**МЕТОДИЧЕСКИЕ УКАЗАНИЯ ПО ОРГАНИЗАЦИИ  
САМОСТОЯТЕЛЬНОЙ РАБОТЫ И ЗАДАНИЯ ДЛЯ  
ОБУЧАЮЩИХСЯ**

**ПРИКЛАДНОЕ ПРОГРАММНОЕ ОБЕСПЕЧЕНИЕ**

Автор: Дружинин А.В., доцент, канд. техн. наук

Одобрена на заседании кафедры

Информатики

(название кафедры)

Зав. кафедрой

(подпись)

Дружинин А.В.

(Фамилия И.О.)

Протокол № 1 от 08.09.2022

(Дата)

Рассмотрена методической комиссией  
факультета

Горно-механического

(название факультета)

Председатель

(подпись)

Осипов П.А.

(Фамилия И.О.)

Протокол № 1 от 13.09.2022

(Дата)

Екатеринбург

## Оглавление

ЧАСТЬ I. ПОНЯТИЕ ППП.....	3
Тема 1.1 Введение в предмет. Понятие ППП.....	4
Тема 1.2 Структура и основные компоненты ППП.....	10
Тема 1.3 Эволюция ППП. Примеры современных ППП.....	13
ЧАСТЬ II. ППП MS OFFICE.....	22
Тема 2.1 Структура и состав MS Office. Основные приложения .....	23
Тема 2.2 Введение в офисное программирование.....	29
Тема 2.3 Макросы. Использование макрорекордера.....	34
Тема 2.4 Среда разработки VBA.....	38

## **ЧАСТЬ I. ПОНЯТИЕ ППП**

### **ТЕМА 1.1 ВВЕДЕНИЕ В ПРЕДМЕТ. ПОНЯТИЕ ППП**

#### **Цели и задачи дисциплины**

- Изучение основных принципов, используемых в разработке интегрированных программных продуктов.
- Изучение структуры, состава и назначения компонентов интегрированного ПО, а также средств организации взаимодействия между компонентами и инструментальных средств расширения функциональности.
- Формирование навыков работы со средствами автоматизации решения прикладных задач.
- Формирование навыков использования встроенных средств разработки.
- Требования к уровню освоения дисциплины
- В результате изучения дисциплины студенты должны:
- знать принципы построения прикладных информационных систем
- уметь использовать современные программные средства для обработки разнородной информации;
- уметь автоматизировать процесс решения прикладных задач с помощью встроенных языков программирования;
- иметь представление о современном состоянии и тенденциях развития рынка прикладного ПО.

#### **Основные понятия и определения**

Информационная система (ИС) - организационно упорядоченная совокупность документов (массивов документов) и информационных технологий, в том числе с использованием средств вычислительной техники и связи, реализующих информационные процессы. Информационные системы предназначены для хранения, обработки, поиска, распространения, передачи и представления информации.

Автоматизированная (информационная) система (АС) - совокупность программных и аппаратных средств, предназначенных для хранения и/или управления данными и ин-

формацией и производства вычислений и управляемая человеком-оператором (в этом главное отличие автоматизированной системы от автоматической).

Многоуровневое представление ИС - модель представления информационной системы в виде совокупности взаимосвязанных уровней, разделенных по функциональному назначению (рис. 1).



*Рис. 1. Многоуровневое представление информационных систем.*

Аппаратное обеспечение ИС - комплекс электронных, электрических и механических устройств, входящих в состав информационной системы или сети.

Программное обеспечение (ПО) — совокупность программ и данных, предназначенных для решения определенного круга задач и хранящиеся на машинных носителях.

Программа — последовательность формализованных инструкций, представляющих алгоритм решения некоторой задачи и предназначенная для исполнения устройством управления вычислительной машины. Инструкции программы записываются при помощи машинного кода или специальных языков программирования. В зависимости от контекста термин «программа» может относиться к исходным текстам, при помощи которых записывается алгоритм, или к исполняемому машинному коду.

Программист - специалист, занимающийся разработкой и проверкой программ. Различают системных и прикладных программистов.

Пользователь - человек, принимающий участие в управлении объектами и системами некоторой предметной области и являющийся составным элементом автоматизированной системы.



Прикладное программное обеспечение - программное обеспечение, ориентированное на конечного пользователя и предназначенное для решения пользовательских задач.

Прикладное ПО состоит из:

- отдельных прикладных программ и пакетов прикладных программ, предназначенных для решения различных задач пользователей;
- автоматизированных систем, созданных на основе этих пакетов.

Пакет прикладных программ - комплект программ, предназначенных для решения задач из определенной проблемной области. Обычно применение пакета прикладных программ предполагает наличие специальной документации: лицензионного свидетельства, паспорта, инструкции пользователя и т.п.

### **Классификация программного обеспечения**

Любая классификация подразумевает выбор некоторого группировочного признака (или нескольких), на основании которого и производится отнесение объектов к тому или иному классу. Так, при классификации программного обеспечения по способу распространения можно выделить следующие категории (список не полный):

- Commercial Software - коммерческое (с ограниченными лицензией возможностями на использование), разрабатываемое для получения прибыли.
- Freeware - свободное ПО, распространяемое без ограничений на использование, модификацию и распространение.
- Shareware - условно-бесплатное ПО, с частичными ограничениями при работе в ознакомительном режиме (например, определенное количество запусков программы).
- Abandonware - «заброшенное» ПО, поддержка которого непосредственным разработчиком прекращена, но продолжается третьими лицами (например, партнерами или энтузиастами).
- Adware - ПО, в код которого включены рекламные материалы. Такое ПО распространяется бесплатно, но для отключения рекламных блоков необходима оплата.
- Careware - «благотворительное» ПО, оплату за которое разработчик (или распространитель) просит переводить на благотворительные нужды.

При классификации программного обеспечения по назначению в качестве критерия используют уровень представления ИС, на который ориентирована та или иная программа.

Соответственно выделяют следующие классы ПО:

1. Системное ПО - решает задачи общего управления и поддержания работоспособности системы в целом. К этому классу относят операционные системы, менеджеры загрузки, драйверы устройств, программные кодеки, утилиты и программные средства защиты информации.
2. Инструментальное ПО включает средства разработки (трансляторы, отладчики, интегрированные среды, различные SDK и т.п.) и системы управления базами данных (СУБД).
3. Прикладное ПО - предназначено для решения прикладных задач конечными пользователями.

Прикладное ПО - самый обширный класс программ, в рамках которого возможна дальнейшая классификация, например, по предметным областям. В этом случае группировочным признаком является класс задач, решаемых программой. Приведем несколько примеров:

- Офисные приложения - предназначены для автоматизации офисной деятельности (текстовые редакторы и процессоры, электронные таблицы, редакторы презентаций и т.п.)
- Корпоративные информационные системы - бухгалтерские программы, системы корпоративного управления, системы управления проектами (Project Management), инструменты автоматизации документооборота (EDM-системы) и управления архивами документов (DWM-системы)
- Системы проектирования и производства - системы автоматизированного проектирования (САПР, CAD/CAM-системы), системы управления технологическими (SCADA) и производственными (MES) процессами
- Научное ПО - системы математического и статистического расчета, анализа и моделирования
- Геоинформационные системы (ГИС)
- Системы поддержки принятия решений (СППР)
- Клиенты доступа к сетевым сервисам (электронная почта, веб-браузеры, передача сообщений, чат-каналы, клиенты файлообменных сетей и т.п.)
- Мультимедийное ПО - компьютерные игры, средства просмотра и редактирования аудио- и видеоинформации, графические редакторы и вьюеры, анимационные редакторы и т.п.

С точки зрения конечного пользователя такая классификация оправданна и наглядна, для разработчика же более значимым фактором является структура прикладной программы, в общем случае состоящей из нескольких компонентов. Назначение этих компонентов, связи между ними и способность к взаимодействию определяют интеграцию прикладного ПО. Чем теснее связаны программные компоненты, тем выше степень интеграции.

В зависимости от степени интеграции многочисленные прикладные программные средства можно классифицировать следующим образом<sup>1</sup>:

1. отдельные прикладные программы;
2. библиотеки прикладных программ;
3. пакеты прикладных программ;
4. интегрированные программные системы.

Отдельная прикладная программа пишется, как правило, на некотором высокоуровневом языке программирования (Pascal, Basic и т.п.) и предназначается для решения конкретной прикладной задачи. Такая программа может быть реализована в виде набора модулей, каждый из которых выполняет некоторую самостоятельную функцию (например, модуль пользовательского интерфейса, модуль обработки ошибок, модуль печати и т.п.).

При этом доступ к функциям модулей из внешних программ невозможен.

Библиотека представляет собой набор отдельных программ, каждая из которых решает некоторую прикладную задачу или выполняет определенные вспомогательные функции (управление памятью, обмен с внешними устройствами и т.п.). Библиотеки программ зарекомендовали себя эффективным средством решения вычислительных задач. Они интенсивно используются при решении научных и инженерных задач с помощью ЭВМ.

Условно их можно разделить на библиотеки общего назначения и специализированные библиотеки.

Пакет прикладных программ (ППП) - это комплекс взаимосвязанных программ, ориентированный на решение определенного класса задач. Формально такое определение не исключает из числа пакетов и библиотеки программ, однако у ППП, как отдельной категории, есть ряд особенностей, среди которых: ориентация на решение классов задач, унифицированный интерфейс, наличие языковых средств.

---

<sup>1</sup> Следует отметить отсутствие безусловных границ между перечисленными формами прикладного программного обеспечения

Интегрированная программная система - это комплекс программ, элементами которого являются различные пакеты и библиотеки программ. Примером служат системы автоматизированного проектирования, имеющие в своем составе несколько ППП различного назначения. Часто в подобной системе решаются задачи, относящиеся к различным классам или даже к различным предметным областям.

### **Понятие пакета прикладных программ**

Итак, пакет прикладных программ (ППП) – это комплекс взаимосвязанных программ для решения определенного класса задач из конкретной предметной области. На текущем этапе развития информационных технологий именно ППП являются наиболее востребованным видом прикладного ПО. Это связано с упомянутыми ранее особенностями ППП. Рассмотрим их подробнее:

- Ориентация на решение класса задач. Одной из главных особенностей является ориентация ППП не на отдельную задачу, а на некоторый класс задач, в том числе и специфичных, из определенной предметной области. Так, например, офисные пакеты ориентированы на офисную деятельность, одна из задач которой - подготовка документов (в общем случае включающих не только текстовую информацию, но и таблицы, диаграммы, изображения). Следовательно, офисный пакет должен реализовывать функции обработки текста, представлять средства обработки табличной информации, средства построения диаграмм разного вида и первичные средства редактирования растровой и векторной графики.
- Наличие языковых средств. Другой особенностью ППП является наличие в его составе специализированных языковых средств, позволяющих расширить число задач, решаемых пакетом или адаптировать пакет под конкретные нужды. Пакет может представлять поддержку нескольких входных языков, поддерживающих различные парадигмы. Поддерживаемые языки могут быть использованы для формализации исходной задачи, описания алгоритма решения и начальных данных, организации доступа к внешним источникам данных, разработки программных модулей, описания модели предметной области, управления процессом решения в диалоговом режиме и других целей. Примерами входных языков ППП являются VBA в пакете MS Office, AutoLISP/VisualLISP в Autodesk AutoCAD, StarBasic в OpenOffice.org

- Единообразии работы с компонентами пакета. Еще одна особенность ППП состоит в наличии специальных системных средств, обеспечивавших унифицированную работу с компонентами. К их числу относятся специализированные банки данных, средства информационного обеспечения, средства взаимодействия пакета с операционной системой, типовой пользовательский интерфейс и т.п.

•

## ТЕМА 1.2 СТРУКТУРА И ОСНОВНЫЕ КОМПОНЕНТЫ ППП

Несмотря на разнообразие конкретных пакетных разработок, их обобщенную внутреннюю структуру можно представить в виде трех взаимосвязанных элементов<sup>1</sup> (рис. 2):

1. входной язык (макроязык, язык управления) - представляет средство общения пользователя с пакетом;
2. предметное обеспечение (функциональное наполнение) - реализует особенности конкретной предметной области;
3. системное обеспечение (системное наполнение) - представляет низкоуровневые средства, например, доступ к функциям операционной системы.



Рис. 2. Структура ППП.

Входной язык - основной инструмент при работе пользователя с пакетом прикладных программ. В качестве входного языка могут использоваться как универсальные (Pascal, Basic и

т.п.), так и специализированные, проблемно-ориентированные языки программирования (Cobol - для бизнес-приложений, Lisp - списочные структуры данных, Fortran и MathLAB - математические задачи и т.п.).

Развитый пакет может обладать несколькими входными языками, предназначенными для выполнения различных функций в рамках решаемого класса задач. Так, например, в пакете OpenOffice.org поддерживаются языки StarBasic, Python, JavaScript и Java. StarBasic является основным входным языком, предназначенным для автоматизации работы с пакетом, для этого языка имеется интегрированная среда разработки и встроенный отладчик. Скрипты на языках Python и JavaScript загружаются и исполняются из внешних файлов. На Java (через SDK и функции API OpenOffice) можно создавать модули расширения и полнофункциональные приложения-компоненты.

Входные языки отражают объем и качество предоставляемых пакетом возможностей, а также удобство их использования. Таким образом, именно входной язык является основным показателем возможностей ППП. Однако стоит отметить, что в современных пакетах обращение пользователя к языковым средствам обычно происходит косвенно, через графический интерфейс.

Предметное обеспечение отражает особенности решаемого класса задач из конкретной предметной области и включает:

- программные модули, реализующие алгоритмы (или их отдельные фрагменты) прикладных задач;
- средства сборки программ из отдельных модулей.

Наиболее распространено в настоящее время оформление программных модулей в виде библиотек, подключаемых статически или динамически. В зависимости от использованного разработчиками подхода к проектированию и реализации ППП такие библиотеки содержат встроенные классы и описания их интерфейсов (при использовании объектно-ориентированного программирования). При использовании парадигмы структурного программирования в библиотечных модулях содержатся процедуры и функции, предназначенные для решения некоторых самостоятельных задач. В обоих случаях библиотеки связаны с другими модулями пакета лишь входной и выходной информацией.

Системное обеспечение представляет собой совокупность низкоуровневых средств (программы, файлы, таблицы и т.д.), обеспечивающих определенную дисциплину работы

пользователя при решении прикладных задач и формирующего окружение пакета. К системному обеспечению ППП относят следующие компоненты:

- монитор - программа, управляющая взаимодействием всех компонентов ППП;
- транслятор(ы) с входных языков - для ППП характерно использование интерпретируемых языков;
- средства доступа к данным - драйверы баз данных и/или компоненты, представляющие доступ через унифицированные интерфейсы (ODBC, JDBC, ADO, BDE и т.п.);
- информационно-справочный модуль - предоставляет функции поддержки, среди которых информационные сообщения, встроенная справочная системы и т.п.

различные служебные программы, выполняющие низкоуровневые операции (автосохранение, синхронизация совместно используемых файлов и т.д.)

Приведенная логическая структура ППП достаточна условна и в конкретном ППП может отсутствовать четкое разделение программ на предметное и системное обеспечение. Например, программа планирования вычислений, относящаяся к прикладному обеспечению, может одновременно выполнять и ряд служебных функций (информационное обеспечение, связь с операционной системой и т.п.).

Кроме того, одни и те же программы в одном пакете могут относиться к предметному обеспечению, а в другом - к системному. Так, программы построения диаграмм в рамках специализированного пакета машинной графики естественно отнести к предметному обеспечению. Однако те же программы следует считать вспомогательными и относящимися к системному обеспечению, например, в пакете решения вычислительных задач.

## **ТЕМА 1.3 ЭВОЛЮЦИЯ ППП. ПРИМЕРЫ СОВРЕМЕННЫХ ППП**

### **Этапы развития ППП**

Первые ППП представляли собой простые тематические подборки программ для решения отдельных задач в той или иной прикладной области, обращение к ним выполнялось с помощью средств оболочки ОС или из других программ. Современный пакет является сложной программной системой, включающей специализированные системные и языковые средства. В относительно короткой истории развития вычислительных ППП можно выделить *4 основных поколения* (класса) пакетов. Каждый из этих классов характеризуется определенными

особенностями входящих состав ППП компонентов - входных языков, предметного и системного обеспечения.

### **Первое поколение**

В качестве входных языков ППП первого поколения использовались универсальные языки программирования (Фортран, Алгол-60 и т.п.) или языки управления заданиями соответствующих операционных систем. Проблемная ориентация входных языков достигалась за счет соответствующей мнемоники в идентификаторах. Составление заданий на таком языке практически не отличалось от написания программ на алгоритмическом языке.

Предметное обеспечение первых ППП, как правило, было организовано в форме библиотек программ, т.е. в виде наборов (пакетов) независимых программ на некотором базовом языке программирования (отсюда впервые возник и сам термин «пакет»). Такие ППП иногда называют *пакетами библиотечного типа*, или *пакетами простой структуры*.

В качестве системного обеспечения пакетов первого поколения обычно использовались штатные компоненты программного обеспечения ЭВМ: компиляторы с алгоритмических языков, редакторы текстов, средства организации библиотек программ, архивные системы и т.д. Эти пакеты не требовали сколько-нибудь развитой системной поддержки, и для их функционирования вполне хватало указанных системных средств общего назначения. В большинстве случаев разработчиками таких пакетов были прикладные программисты, которые пытались приспособить универсальные языки программирования к своим нуждам.

### **Второе поколение**

Разработка ППП второго поколения осуществлялась уже с участием системных программистов. Это привело к появлению специализированных входных языков на базе универсальных языков программирования. Проблемная ориентация таких языков достигалась не только за счет использования определенной мнемоники, но также применением соответствующих языковых конструкций, которые упрощали формулировку задачи и делали ее более наглядной. Транслятор с такого языка представлял собой препроцессор (чаще всего макропроцессор) к транслятору соответствующего алгоритмического языка.

В качестве модулей в пакетах этого класса стали использоваться не только программные единицы (т.е. законченные программы на том или ином языке программирования), но и такие объекты, как последовательность операторов языка программирования, совокупность данных, схема счета и др.



Существенные изменения претерпели также принципы организации системного обеспечения ППП. В достаточно развитых пакетах второго поколения уже можно выделить элементы системного обеспечения, характерные для современных пакетов: монитор, трансляторы с входных языков, специализированные банки данных, средства описания модели предметной области и планирования вычислений и др.

### **Третье поколение**

Третий этап развития ППП характеризуется появлением самостоятельных входных языков, ориентированных на пользователей-непрограммистов. Особое внимание в таких ППП уделяется системным компонентам, обеспечивающим простоту и удобство. Это достигается главным образом за счет специализации входных языков и включения в состав пакета средств автоматизированного планирования вычислений.

### **Четвертое поколение**

Четвертый этап характеризуется созданием ППП, эксплуатируемых в интерактивном режиме работы. Основным преимуществом диалогового взаимодействия с ЭВМ является возможность активной обратной связи с пользователем в процессе постановки задачи, ее решения и анализа полученных результатов. Появление и интенсивное развитие различных форм диалогового общения обусловлено прежде всего прогрессом в области технических средств (графическая подсистема ЭВМ и средства мультимедиа, сетевые средства). Развитие аппаратного обеспечения повлекло за собой создание разнообразных программных средств поддержки диалогового режима работы (диалоговые операционные системы, диалоговые пакеты программ различного назначения и т. д.).

Прикладная система состоит из *диалогового монитора* - набора универсальных программ, обеспечивающих ведение диалога и обмен данными, и базы знаний об области. Информация о структуре, целях и форма диалога задает сценарий, в соответствии с которым монитор управляет ходом диалога. Носителями процедурных знаний о предметной области являются прикладные модули, реализующие функции собственной системы. Таким образом, создание прикладной системы сводится к настройке диалогового монитора на конкретный диалог, путем заполнения базы знаний. При этом программировать в традиционном смысле этого слова приходится лишь прикладные модули, знания о диалоге вводятся в систему с помощью набора соответствующих средств - редактора сценариев. Логично требовать, чтобы редактор сценариев также представлял собой диалоговую программу, отвечающую

рассмотренным выше требованиям. Благодаря готовому универсальному монитору программист может сосредоточиться на решении чисто прикладных задач, выделение же знаний о диалоге в сценарий обеспечивает в значительной степени необходимая гибкость программного продукта.

Большое внимание в настоящее время уделяется проблеме создания *«интеллектуальных ППП»*. Такой пакет позволяет конечному пользователю лишь сформулировать свою задачу в содержательных терминах, не указывая алгоритма ее решения. Синтез решения и сборка целевой программы производятся автоматически. При этом детали вычислений скрыты от пользователя, и компьютер становится интеллектуальным партнером человека, способным понимать его задачи. Предметное обеспечение подобного ППП представляет собой некоторую базу знаний, содержащую как процедурные, так и описательные знания. Такой способ решения иногда называют концептуальным программированием, характерными особенностями которого является программирование в терминах предметной области использование ЭВМ уже на этапе постановки задач, автоматический синтез программ решения задачи, накопление знаний о решаемых задачах в базе знаний.

### **Краткий обзор некоторых ППП**

Для иллюстрации ранее рассмотренных материалов приведем несколько примеров современных пакетов прикладных программ из различных предметных областей. Учитывая, что постоянно появляются новые версии программных продуктов, здесь будут рассматриваться не возможности конкретных версий, а лишь основные структурные компоненты, входящие в состав того или иного пакета.

#### **Autodesk AutoCAD**

Основное назначение ППП AutoCAD - создание чертежей и проектной документации. Современные версии этого пакета представляют существенно большие возможности, среди которых построение трехмерных твердотельных моделей, инженерно-технические расчеты и многое другое.

Первые версии системы AutoCAD, разрабатываемой американской фирмой Autodesk, появились еще в начале 80-х годов двадцатого века, и сразу же привлекли к себе внимание своим оригинальным оформлением и удобством для пользователя. Постоянное развитие системы, учет замечаний, интеграция с новыми продуктами других ведущих фирм сделали

AutoCAD мировым лидером на рынке программного обеспечения для автоматизированного проектирования.

### **Языковые средства**

В основе языковых средств ППП AutoCAD - технология Visual LISP, базирующаяся на языке AutoLISP (подмножество языка LISP) и используемая для создания приложений и управления в AutoCAD. Visual LISP представляет полное окружение, включающее:

- Интегрированную среду разработки, облегчающую написание, отладку и сопровождение приложений на AutoLISP
- Доступ к объектам ActiveX и обработчикам событий
- Защиту исходного кода
- Доступ к файловым функциям операционной системы
- Расширенные функции языка LISP для обработки списочных структур данных.

Для разработчиков совместимых приложений в AutoCAD включена поддержка ObjectARX. Это программное окружение представляет объектно-ориентированный интерфейс для приложений на языках C++, C# и VB.NET и обеспечивает прямой доступ к структурам БД, графической подсистеме и встроенным командам пакета.

Кроме того, в AutoCAD имеется поддержка языка Visual Basic for Applications (VBA), что позволяет использовать этот пакет совместно с другими приложениями, в частности, из семейства Microsoft Office.

### **Предметное обеспечение**

К предметному обеспечению пакета в первую очередь относятся функции построения примитивов - различных элементов чертежа. Простые примитивы - это такие объекты как точка, отрезок, круг (окружность) и т.д. К сложным примитивам относятся: полилиния, мультилиния, мультитекст (многострочный текст), размер, выноска, допуск, штриховка, вхождение блока или внешней ссылки, атрибут, растровое изображение. Кроме того, есть пространственные примитивы, видовые экраны и пр. Операции построения *большой части* примитивов могут быть выполнены через пользовательский интерфейс, *все* - через команды языка.

Высокоуровневые средства представлены расширениями и приложениями AutoCAD для конкретных предметных областей. Например в машиностроении используется Autodesk

Mechanical Desktop - предназначенный для сложного трехмерного моделирования, в том числе валов и пружин. Для проектирования деталей из листовых материалов предназначена система Copra Sheet Metal Bender Desktop (разработчик - Data-M Software GmbH). Моделирование динамики работы механизмов может выполняться в системе Dynamic Designer (Mechanical Dynamics). В числе известных архитектурных и строительных приложений можно отметить системы АРКО (АПИО-Центр), СПДС GraphiCS (Consistent Software), ArchiCAD. Для проектирования промышленных объектов может использоваться система PLANT-4D (CEA Technology). Это лишь некоторые из областей использования AutoCAD.

### ***Системное обеспечение***

Среди системного обеспечения следует отметить основной формат файлов AutoCAD .dwg, который стал стандартом «де факто» для прочих САПР.

К системному же обеспечению относятся типовые и специализированные библиотеки деталей и шаблонов, использование которых позволяет существенно ускорить процесс проектирования. Здесь же упомянем требования отраслевых и государственных стандартов, которым должны соответствовать чертежи и спецификации.

Конфигурация и настройки различных режимов AutoCAD устанавливаются через т.н. системные переменные. Изменяя их значения можно задавать пути к файлам, точность вычислений, формат вывода и многое другое.

### **Adobe Flash**

Adobe (ранее Macromedia) Flash - это технология и инструментарий разработки интерактивного содержания с большими функциональными возможностями для цифровых, веб- и мобильных платформ. Она позволяет создавать компактные, масштабируемые анимированные приложения (ролики), которые можно использовать как отдельно, так и встраивая в различное окружение (в частности, в веб-страницы). Эти возможности обеспечиваются следующими компонентами технологии: языком Action Script, векторным форматом .swf и видеоформатом .flv, всевозможными flash-плеерами для просмотра и редакторами для создания.

Рассмотрим интегрированную среду Adobe Flash как основное средство создания flash-приложений. При этом отметим, что языковые и системные средства относятся не только к этому пакету, а к технологии в целом.

## **Язык *ActionScript***

ActionScript — объектно-ориентированный язык программирования, который добавляет интерактивность, обработку данных и многое другое в содержимое Flash-приложений. Синтаксис ActionScript основан на спецификации ECMAScript (сюда же относятся языки JavaScript и JScript). Библиотека классов ActionScript, написанная на C++, представляет доступ к графическим примитивам, фильтрам, принтерам, геометрическим функциям и пр.

ActionScript как язык появился с выходом 5 версии Adobe (тогда еще Macromedia) Flash, которая стала первой программируемой на ActionScript средой. Первый релиз языка назывался ActionScript 1.0. Flash 6 (MX). В 2004 году Macromedia представила новую версию ActionScript 2.0 вместе с выходом Flash 7 (MX 2004), в которой было введено строгое определение типов, основанное на классах программирование: наследование, интерфейсы и т. д. Также Macromedia была выпущена модификация языка Flash Lite для программирования под мобильные телефоны. ActionScript 2.0 является не более чем надстройкой над ActionScript 1.0, то есть на этапе компиляции ActionScript 2.0 осуществляет некую проверку и превращает классы, методы ActionScript 2.0 в прежние прототипы и функции ActionScript 1.0.

В 2005 году вышел ActionScript 3.0 в среде программирования Adobe Flex, а позже в Adobe Flash 9.

ActionScript 3.0 (текущая версия на момент подготовки этого материала) представляет, по сравнению с ActionScript 2.0 качественное изменение, он использует новую виртуальную машину AVM 2.0 и дает взамен прежнего формального синтаксиса классов настоящее классовое (class-based) Объектно-ориентированное программирование. ActionScript 3.0 существенно производительней предыдущих версий и по скорости приблизился к таким языкам программирования, как Java и C++.

С помощью ActionScript можно создавать интерактивные мультимедиа-приложения, игры, веб-сайты и многое другое.

## **Системное обеспечение**

ActionScript исполняется виртуальной машиной (ActionScript Virtual Machine), которая является составной частью Flash Player. ActionScript компилируется в байткод, который включается в SWF-файл.

SWF-файлы исполняются Flash Player-ом. Flash Player существует в виде плагина к веб-браузеру, а также как самостоятельное исполняемое приложение. Во втором случае возможно создание исполняемых exe-файлов, когда swf-файл включается во Flash Player.

Для создания и просмотра видеофайлов в формате flv используются программные кодеки, поддерживающие этот формат.

### ***Прикладное обеспечение***

К прикладному обеспечению в рамках технологии Flash относятся средства создания роликов в форматах .swf, .flv и .exe. Основным инструментом является среда Adode Flash, включающая различные средства для создания и редактирования мультимедийного содержания, в т.ч. видео- и аудиофайлов, интегрированную среду разработки на ActionScript и множество дополнительных функций упрощения процесса создания роликов.

### **Пакет MatLab**

MatLab (сокращение от англ. «Matrix Laboratory») — пакет прикладных программ для решения задач технических вычислений, и язык программирования, используемый в этом пакете. По данным фирмы-разработчика, более 1000000 инженерных и научных работников используют этот пакет, который работает на большинстве современных операционных систем, включая GNU/Linux, Mac OS, Solaris и Microsoft Windows.

### ***Язык MatLab***

MATLAB как язык программирования был разработан Кливом Моулером (англ. Cleve Moler) в конце 1970-х годов. Целью разработки служила задача использования программных математических библиотек Linpack и EISPACK без необходимости изучения языка Фортран. Акцент был сделан на матричные алгоритмы.

Программы, написанные на MATLAB, бывают двух типов — функции и скрипты. Функции имеют входные и выходные аргументы, а также собственное рабочее пространство для хранения промежуточных результатов вычислений и переменных. Скрипты же используют общее рабочее пространство. Как скрипты, так и функции не компилируются в машинный код, а сохраняются в виде текстовых файлов. Существует также возможность сохранять так называемые pre-parsed программы — функции и скрипты, приведенные в вид, удобный для машинного исполнения и, как следствие, более быстрые по сравнению с обычными.

### **Системное обеспечение**

Язык MATLAB является высокоуровневым интерпретируемым языком программирования, включающим основанные на матрицах структуры данных, широкий спектр функций, интегрированную среду разработки, объектно-ориентированные возможности и интерфейсы к программам, написанным на других языках программирования. Имеются интерфейсы для получения доступа к внешним данным, клиентам и серверам, общающимся через технологии Component Object Model (COM) или Dynamic Data Exchange (DDE), а также периферийным устройствам, которые взаимодействуют напрямую с MATLAB. Многие из этих возможностей известны под названием MATLAB API.

Встроенная среда разработки позволяет создавать графические интерфейсы пользователя с различными элементами управления, такими как кнопки, поля ввода и другими. С помощью компонента MATLAB Compiler эти графические интерфейсы могут быть преобразованы в самостоятельные приложения.

Для MATLAB имеется возможность создавать специальные наборы инструментов (англ. toolbox), расширяющие его функциональность. Наборы инструментов представляют собой коллекции функций, написанных на языке MATLAB для решения определенного класса задач.

### **Прикладное обеспечение**

MATLAB предоставляет удобные средства для разработки алгоритмов, включая высокоуровневые с использованием концепций объектно-ориентированного программирования. В нем имеются все необходимые средства интегрированной среды разработки, включая отладчик и профайлер.

MATLAB предоставляет пользователю большое количество (несколько сотен) функций для анализа данных, покрывающие практически все области математики, в частности:

- Матрицы и линейная алгебра — алгебра матриц, линейные уравнения, собственные значения и вектора, сингулярности, факторизация матриц и другие.
- Многочлены и интерполяция — корни многочленов, операции над многочленами и их дифференцирование, интерполяция и экстраполяция кривых и другие.
- Математическая статистика и анализ данных — статистические функции, статистическая регрессия, цифровая фильтрация, быстрое преобразование Фурье и другие.

- Обработка данных — набор специальных функций, включая построение графиков, оптимизацию, поиск нулей, численное интегрирование (в квадратурах) и другие.
- Дифференциальные уравнения — решение дифференциальных и дифференциально-алгебраических уравнений, дифференциальных уравнений с запаздыванием, уравнений с ограничениями, уравнений в частных производных и другие.
- Разреженные матрицы — специальный класс данных пакета MATLAB, использующийся в специализированных приложениях.

В составе пакета имеется большое количество функций для построения графиков, в том числе трехмерных, визуального анализа данных и создания анимированных роликов, функции для создания алгоритмов для микроконтроллеров и других приложений.

## ЧАСТЬ II. ППП MS OFFICE

### ТЕМА 2.1 СТРУКТУРА И СОСТАВ MS OFFICE. ОСНОВНЫЕ ПРИЛОЖЕНИЯ

#### Структура MS Office и назначение компонентов

ППП Microsoft Office - это совокупность программных средств автоматизации офисной деятельности. В состав пакета входит множество приложений, каждое из которых предназначено для выполнения определенных функций и может быть использовано автономно и независимо от остальных. Весь набор офисных приложений можно разделить на *основные* и *дополнительные*.

#### Основные компоненты Microsoft Office

Список и назначение основных компонентов, входящих в состав Microsoft Office приведен в таб. 1.

Таблица 1. Основные компоненты Microsoft Office

Название приложения	Функциональное назначение приложения
Microsoft Word	Текстовый процессор
Microsoft Excel	Табличный процессор
Microsoft PowerPoint	Система подготовки презентаций
Outlook	Система управления персональной информацией



Microsoft Access	Система управления базами данных
Microsoft Binder	Система управления подшивками
Microsoft FrontPage	Система управления Web-узлами
Microsoft PhotoDraw	Графический редактор
Microsoft Publisher	Настольная издательская система
Microsoft Project	Система управления проектами
Microsoft Team Manager	Система управления персоналом

#### **Дополнительные компоненты MS Office**

Кроме основных компонентов, в семейство Microsoft Office входит большое количество вспомогательных приложений, которые устанавливаются (или не устанавливаются) вместе с основными. Ими можно воспользоваться из основных приложений или вызвать независимо. В таб. 2 перечислены некоторые из вспомогательных приложений.

*Таблица 2. Некоторые вспомогательные приложения Microsoft Office*

<b>Название приложения</b>	<b>Функциональное назначение приложения</b>
Microsoft Query	Интерпретатор запросов к внешним базам данных
Microsoft Organization Chart	Программа рисования блок-схем
Microsoft WordArt	Программа создания фигурных текстов
Microsoft Equation	Редактор математических формул
Microsoft Map	Программа отображения данных на географических картах
Microsoft Graph	Программа построения диаграмм
Microsoft Photo Editor	Графический редактор
Microsoft Draw	Средство рисования
Microsoft Find Fast	Служба индексации документов
Microsoft Extended Finder	Средство поиска документов в папках файловой системы и электронной почты
Microsoft Script Editor	Редактор сценариев
Microsoft ClipArt	Коллекция картинок и клипов

Панель Microsoft Office	Средство быстрого доступа к приложениям Office
-------------------------	--

Кроме основных и вспомогательных приложений, могут быть установлены и использованы различные расширения (надстройки). Их можно условно разделить на три группы:

1. *Самостоятельные приложения*, разработанные фирмой Microsoft, которые являются компонентами семейства Microsoft Office, но формально не входят в состав пакета. Примерами являются приложения Microsoft Project и Microsoft Team Manager.
2. *Надстройки* над компонентами Microsoft Office, разработанные фирмой Microsoft и представляющие собой дополнительные функции. Как правило, надстройки оформляются не в виде готовых к выполнению программ, а в виде документов специального типа: шаблонов, рабочих книг, библиотек динамической компоновки (DLL) и т.п.
3. *Приложения третьих фирм*, разработанные для пользователей Microsoft Office. В этот класс попадают как продукты сторонних фирм, так и собственные разработки пользователей. Сюда можно отнести средства распознавания текстов (OCR), автоматического перевода текста, средства управления большими массивами документов (перечисленные задачи не реализованы или слабо развиты в самом пакете MS Office).

Приведенный перечень основных компонентов носит условный характер, поскольку состав пакета зависит от следующих факторов:

1. *Устанавливаемый комплект (или редакция) пакета*. Пакет выпускается в нескольких редакциях, и состав приложений в разных редакциях различен.
2. *Источник установки*. Установка может быть выполнена с компакт-диска или с сетевого сервера. Наборы файлов, которые устанавливаются на компьютер, существенно различаются.
3. *Операционная система*. Microsoft Office может работать под управлением различных ОС: MS Windows и Mac OS. Эти операционные системы могут иметь разные версии и модификации, что также влияет на состав устанавливаемых компонентов.

4. *Наличие на компьютере в момент установки предшествующих версий.* Некоторые компоненты старых версий автоматически включаются в состав обновляемой версии Microsoft Office (если они уже установлены на компьютере).
5. *Параметры, заданные при установке.* В случае так называемой выборочной (т.е. по выбору пользователя) установки, можно указать несколько десятков независимых параметров, влияющих на состав пакета.

Несмотря на большое число различных приложений в составе пакета, все они в совокупности образуют единое целое. Для каждого из приложений MS Office характерно наличие следующих отличительных признаков:

1. совместимость по данным;
2. унифицированный интерфейс;
3. единые средства программирования.

### **Документы Microsoft Office**

Единица данных самого верхнего уровня структуризации в Microsoft Office называется **документом**.

Документы классифицируются по типам в зависимости от того, какого сорта информация в них хранится. Как правило, документы разных типов обрабатываются разными приложениями Microsoft Office. Основные типы документов, с которыми работают программы Microsoft Office, перечислены в таб. 3.

*Таблица 3. Основные типы документов Microsoft Office*

<b>Название</b>	<b>Расширение</b>	<b>Приложение</b>	<b>Краткое описание</b>
Документ	.doc	Word	Основной тип документов Word. Содержит форматированный текст, т.е. текст с дополнительной информацией о шрифтах, отступах, интервалах и т.п., а также рисунки, таблицы и другие элементы
Рабочая книга	.xls	Excel	Основной тип документов Excel. Содержит данные различных типов: формулы, диаграммы и макросы
База данных	.mdb	Access	Основной тип документов Access. Содержит как собственно базу данных, то есть совокупность таблиц, так и соответствующие запросы, макросы, модули, формы и отчеты

Презентация	.ppt	PowerPoint	Основной тип документов PowerPoint. Содержит презентацию, состоящую из набора слайдов, заметок выступающего, раздаточных материалов и другой информации
Публикация	.pub	Publisher	Основной тип документов Publisher. Как и Word, содержит форматированный текст, рисунки, таблицы и т.п.
План проекта	.mpp	Project	Основной тип документов Project. Содержит календарный план проекта, описание задач, ресурсов и их взаимосвязи

Исходя из вышесказанного, можно сделать следующий вывод: входящие в состав пакета MS Office приложения способны тесно взаимодействовать при решении прикладных задач; они создают единую информационную среду и позволяют обмениваться объектами. Документы Microsoft Office являются частными примерами объектов. Поэтому Microsoft Office является *документо-ориентированным пакетом* (средой).

### **Программная среда**

Основным средством разработки приложений в MS Office является комплексное решение на основе языка Visual Basic, а именно - Visual Basic for Application (VBA). Эта технология включает макрорекордер, интерпретатор Visual Basic, интегрированную среду разработки с встроенным отладчиком, библиотеки времени выполнения (runtime library) и библиотеки типов, представляющие объекты пакета. Эти средства позволяют расширять функциональность пакета и адаптировать его к решению специализированных задач.

### **Интерфейс MS Office**

Приложения Microsoft Office имеют унифицированный интерфейс, суть которого заключается в следующем: сходные функции имеют одинаковое обозначение (название команды или значок на кнопке), а несходные функции имеют различные обозначения.

В большей степени унификация коснулась интерфейсов таких приложений, как Microsoft Word, Microsoft Excel и Microsoft PowerPoint.

Одним из достоинств пакета Microsoft Office является последовательное использование графического интерфейса пользователя (Graphical User Interface, GUI), представляемого операционной системой и различных элементов управления. Как

правило, отдельные элементы группируются в более крупные конструкции, такие как окна, панели инструментов, меню. Рассмотрим характеристику каждой из этих групп.

### **Оконный интерфейс**

Оконный интерфейс - такой способ организации пользовательского интерфейса программы, когда каждая интегральная часть располагается в *окне* — собственном субэкранном пространстве, находящемся в произвольном месте «над» основным экраном. Несколько окон одновременно располагающихся на экране могут перекрываться, находясь

«выше» или «ниже» друг относительно друг

В MS Office использует окна четырех типов:

- окно приложения;
- окно документа; • диалоговое окно;
- форма.

### **Панели инструментов**

Панели инструментов - это элементы пользовательского интерфейса, на которых могут располагаются такие элементы управления, как кнопки быстрого вызова и раскрывающиеся списки. Панели инструментов разных приложений могут содержать кнопки, сходные по функциям и внешнему виду, что упрощает освоение интерфейса Microsoft Office.

Панели инструментов могут быть:

- пристыкованными вдоль границы окна приложения;
- плавающими, т.е. находится в любой части окна приложения;
- представленными в отдельных окнах; в этом случае форму и размеры панели инструментов можно менять произвольно.

### **Меню**

Меню представляет доступ к иерархическим спискам доступных команд. Результатом выбора команды из меню может быть:

- непосредственное выполнение некоторого действия;
- раскрытие еще одного меню;

- раскрытие диалогового окна или формы.

Меню интерфейса Microsoft Office, кроме строки меню любого приложения, можно разделить (по способу перехода к ним) на раскрывающиеся и контекстные (или всплывающие).

### **Элементы управления**

*Элементы управления* - это объекты оконного интерфейса, реализующие типовые операции с интерфейсом: щелчок мышью, выбор из списка, выбор вариантов, прокрутка и т.п. К элементам управления относятся следующие: кнопки, текстовые поля (или поля ввода), флажки, переключатели, списки и раскрывающиеся списки, полосы прокрутки, палитры, счетчики и прочие, специфичные для некоторых приложений или условий.

## **ТЕМА 2.2 ВВЕДЕНИЕ В ОФИСНОЕ ПРОГРАММИРОВАНИЕ**

Офисное программирование — это процесс разработки приложений, предназначенных для автоматизации офисной деятельности с использованием специализированных пакетов (MS Office, OpenOffice.org или подобных).

Офисное программирование имеет ряд особенностей, отличающих его от программирования в общем смысле:

- цели разработки;
- область применения;
- макроязык;
- среда разработки;
- поддержка объектно-ориентированного программирования.

Рассмотрим эти особенности на примере MS Office.

### **Цели разработки**

В офисной среде *программный проект неразрывно связан с документом*, хранится как часть документа и не может существовать независимо от него. *Документ, а не программа, является целью разработки.*

Стандартные возможности среды по работе с документами велики. Однако возможность изменить типовой документ, снабдив его дополнительными функциями – это одна из важнейших задач офисного программирования. Для ее решения офисная среда представляет совокупность библиотек классов, которые составляют каркас (Framework)

текстовых документов, электронных таблиц, презентаций, баз данных и приложений на основе этих документов. Всякий раз, когда создается новый документ, его каркас составляют объекты библиотек, заданные по умолчанию. Этот каркас можно существенно изменить, добавив в документ новые свойства. Расширение каркаса не требует от программиста значительных усилий – достаточно включить в него необходимые библиотеки классов.

### **Область применения**

Область применения офисного программирования широка – от настройки отдельных документов до решения задач автоматизации офисной деятельности масштаба предприятия, в т.ч. ориентированных на совместную работу в глобальной сети.

### **Visual Basic for Application**

*Visual Basic для приложений (Visual Basic for Application, VBA)* – это инструмент разработки приложений, который позволяет создавать программные продукты, решающие практически все задачи, встречающиеся в среде Windows. Эти продукты можно использовать, например, для оформления документов (подготовки текстов) или анализа данных таблиц (электронных таблиц). VBA – уникальное приложение, поскольку оно встраивается в другое приложение и расширяет его функциональные возможности.

Visual Basic for Application (VBA) - стандартный макроязык пакета Microsoft Office, предназначенный для расширения функциональных возможностей приложения в котором используется.

С помощью VBA можно:

- создать собственное диалоговое окно и придать ему требуемый внешний вид;
- создать макросы, расширяющие функциональные возможности приложения, в которое встроен VBA;
- изменить меню приложения Microsoft Office;
- управлять другим приложением Microsoft Office или принадлежащими ему данными;
- объединить данные из нескольких приложений Microsoft Office в одном документе;
- автоматически создавать или изменять страницы Web, совместно используя приложения Microsoft Office и VBA.

Для разработчика доступны следующие инструменты и средства, которые используются при создании проекта VBA:

- отладка приложений без предварительной компиляции;
- средства Win32 API;
- SQL и объекты доступа к данным для управления данными и извлечения их из внешних источников данных, таких как Microsoft SQL Server;
- построение и проверка элементов интерфейса непосредственно в среде разработки VBA (Integrated Development Environment, IDE);
- связывание программ и процедур с событиями, которые возникают в приложениях VBA.

### **Среда разработки**

Среда приложений Office ориентирована в первую очередь на пользователей, а не на программистов и в ней можно создавать документы без всякого программирования. Поэтому программист обычно начинает работать с документами не на пустом месте, а с их заготовками, созданными пользователями, т.е. и сам программист может выступать в роли пользователя. Средства совместной работы над документами Office обеспечивают одновременную работу программистов и пользователей.

Среда MS Office предлагает два способа создания программ, отличающихся подходом к процессу: использование макрорекордера и ручное кодирование (на языке VBA). Эти подходы ориентированы на разные категории: непосредственно пользователей и программистов соответственно.

*Макрорекордер (MacroRecorder)* – это программный инструмент, записывающий действия пользователя при работе с документами и приложениями, с сохранением записи в виде макроса -исходного кода на языке VBA. При вызове сохраненного макроса воспроизводится вся сохраненная последовательность действий.

Макрорекордер представляет возможность создания программного проекта или, по крайней мере, его отдельных компонентов автоматически, без программирования. Для записи и воспроизведения макроса не требуется специальных знаний, поэтому пользователь может самостоятельно создавать программы (макросы), в общем случае даже не представляя себе, как они работают.



Для программиста макрорекордер полезен тем, что позволяет создавать фрагменты программы автоматически, тем самым увеличивая скорость разработки и уменьшая время отладки.

*Интегрированная среда разработки* на VBA (Visual Basic Environment, VBA) - встроенное в MS Office средство для написания, тестирования и отладки приложений на VBA. Среда VBA представляет все возможности для создания законченных офисных приложений, включая средства визуального проектирования пользовательского интерфейса. VBA ориентирована на использование программистами для разработки офисных приложений (это отнюдь не означает, что пользователи не могут применять VBA).

### **Поддержка ООП**

Разработка приложений для MS Office тесно связана с парадигмой объектно-ориентированного программирования. Все документы (более того, сами компоненты пакета) в MS Office - суть объекты, наделенные собственными наборами свойств (характеристик объекта), методов (подпрограмм управления свойствами) и событий (подпрограмм, обрабатывающих изменения состояния объекта в результате некоторых действий). Соответственно, для обеспечения более полной интеграции с пакетом, входной язык (VBA) также поддерживает ООП.

Все объекты приложения MS Office образуют иерархическую структуру, которая определяет связь между ними и способ доступа. Такая структура называется объектной моделью (object model). За рамки объектной модели выходят, но также могут использоваться в офисных приложениях, внешние объекты, поддерживающие технологии DDE, OLE/ActiveX и ряд других.

В объектно-ориентированную концепцию удачно вписывается технология *визуального программирования*. Все отображаемые элементы графического интерфейса, такие как формы, элементы управления, меню и панели инструментов являются объектами, наделенными набором свойств и методов и способными реагировать на события (например, щелчки мыши, нажатия клавиш и т.п.). При визуальном подходе не требуется программного задания (хотя это и возможно) их основных свойств (например, ширина или высота, цвет фона и т.п.). Эти свойства можно задать при помощи мыши (например, ширину и высоту формы путем операции "перетаскивания" маркеров) или

установить их в окне свойств (название формы, цвет фона формы и т. д.). Таким образом, визуальное программирование делает проектирование интерфейса программы более наглядным и быстрым. При этом сохраняется возможность управлять всеми объектами и программно.

### **Преимущества офисного программирования**

Преимущества, которые получает конечный пользователь, использующий программируемые офисные документы:

- Пользователь получает документы, обладающие новыми функциями и способные решать задачи, характерные для проблемной области пользователя.
- Пользователь находится в единой офисной среде независимо от того, с каким документом он работает в данный момент и какой программист разрабатывал этот документ.
- Большинство доступных при работе с документами функций являются общими для всех документов, поскольку их предоставляет сама офисная среда. Единый стиль интерфейса разных документов облегчает работу с ними.
- Пользователь сам, не будучи программистом, способен создавать простые виды программируемых офисных документов, постепенно совершенствуясь в этой деятельности.

Преимущества, которые получает программист, работающий в Office:

- В распоряжении программиста находится мощная интегрированная среда. Для него эта среда представлена в виде совокупности хорошо организованных объектов, доступных в языке программирования и по принципу работы ничем не отличающихся от встроенных объектов языка или объектов, создаваемых самим программистом.
- Большинство повседневных задач становятся для него простыми, – чтобы их решить, зачастую достаточно стандартных средств.
- Там, где стандартных средств не хватает, где у документа должны появиться новые функциональные возможности, где необходимо создать документ по заказу, вступает в силу язык программирования – VBA, существенная особенность которого – возможность работы с объектами любого из приложений Office.

- Офисное программирование позволяет применять на практике идеи компонентного программирования. Компонентный подход предполагает взаимодействие компонентов, создаваемых в разных программных средах, на разных языках, на разных платформах и находящихся на разных машинах. Работа с компонентами (DLL, ActiveX, AddIns, ComAddIns) является неотъемлемой частью офисного программирования.

## ТЕМА 2.3 МАКРОСЫ. ИСПОЛЬЗОВАНИЕ МАКРОРЕКОРДЕРА

### Макросы

Независимо от используемых операционной системы и программных приложений MS Office пользователь часто выполняет одни и те же последовательности команд для многих рутинных задач. Вместо повторения последовательности команд каждый раз, когда необходимо выполнить какую-либо задачу, можно создать макрос (macro), который вместо пользователя будет выполнять эту последовательность. Термин macro произошел от греческого слова, означающего расширенный или растянутый.

**Макрос** – это программа (в контексте офисного программирования - созданная автоматически), состоящая из списка команд, которые должны быть выполнены приложением.

Основными преимуществами использования макросов являются:

- повышение точности и скорости работы, поскольку компьютеры лучше приспособлены для выполнения повторяющихся задач, чем человек;
- при выполнении макросов обычно нет необходимости в присутствии человека-оператора; в случае, если макрос очень длинный и выполняет операции, требующие значительного времени (например, поиск в базе данных и сортировка), пользователь может переключиться на другое приложение.

Макрос служит для объединения нескольких различных действий в одну процедуру, которую можно легко вызвать. Этот список команд состоит в основном из макрокоманд, которые тесно связаны с приложением, в котором создается макрос – т.е. с командами Word, Excel или других приложений Microsoft Office.

Можно выделить *три основные разновидности макросов*:

1. *Командные макросы* – это наиболее распространенные макросы, обычно состоящие из операторов, эквивалентным тем или иным командам меню или параметрам диалоговых окон. Основным предназначением такого макроса является выполнение действий, аналогичных командам меню – т.е. изменение окружения и основных объектов приложения.
2. *Пользовательские функции* – работают аналогично встроенным функциям приложения. Отличие этих функций от командных макросов состоит в том, что они используют значения передаваемых им аргументов, производят некоторые вычисления и возвращают результат в точку вызова, но не изменяют среды приложения.
3. *Макрофункции* – представляют сочетание командных макросов и пользовательских функций. Они могут использовать аргументы и возвращать результат, подобно пользовательским функциям, а также могут изменять среду приложения, как и командные макросы. Чаще всего эти макросы вызываются из других макросов, и активно используются для модульного программирования.

Поддержка макросов позволяет порой обойтись вообще безо всякого программирования: достаточно включить автоматическую запись выполняемых пользователем действий и в результате получить готовый макрос, а затем назначить ему кнопку на панели инструментов или новую команду меню, которые будут использоваться для вызова. Простые макросы удается создавать, не написав вручную ни одной строки программного кода.

Для разработки же серьезных приложений приходится программировать.

Таким образом, различают 2 способа разработки макроса:

- автоматическое создание, с использованием макрорекордера;
- написание макроса "с нуля", используя язык программирования VBA.

Отметим, что возможен и комбинированный подход: фрагменты будущей программы записываются автоматически, а затем они корректируются и дополняются "рукописным" кодом.

Для записи макросов из приложений Microsoft Office используется **макрорекордер**. Это встроенный инструмент, который фиксирует все действия пользователя, включая ошибки и неправильные запуски. При выполнении макроса интерпретируется каждая

записанная макрорекордером команда точно в такой последовательности, в которой пользователь выполнял их во время записи.

Для **записи макроса** в приложении Microsoft Office можно использовать меню "Сервис/Макрос/Начать запись" или выбрать кнопку "Записать макрос" на панели инструментов Visual Basic. До начала записи нужно указать имя макроса и определить, где он будет храниться и как будет доступен. Затем выполнить действия, которые требуется сохранить в макросе. Для завершения записи нужно на панели инструментов "Остановка записи" щелкнуть кнопку "Остановить запись".

Для **выполнения макроса** необходимо:

1. Установить курсор в место вставки выполнения макроса.
2. Выбрать пункт меню "Сервис/Макрос/Макросы".
3. В появившемся диалоговом окне "Макрос" выбрать имя нужного макроса и выбрать "Выполнить".

Чтобы **просмотреть код** записанного макроса, надо выбрать меню "Сервис/Макрос/Макросы". В появившемся диалоговом окне выбрать имя нужного макроса и щелкнуть кнопку "Изменить". Исходный код указанного макроса будет загружен в окно редактора Visual Basic.

## Структура записанного макроса

Макросы, создаваемые макрорекордером MS Office, сохраняются в специальной части файла данных, называемой *модулем*. Модуль VBA содержит исходный код программы на языке VBA. Фактически макрос является подпрограммой (а точнее, процедурой) VBA. Записанный макрос имеет строго определенную структуру. Ниже представлен исходный код простого макроса, созданного в Microsoft Word.

### Листинг 1. Пример макроса

```
Sub Hello()  
' Макрос изменяет размер, начертание шрифта, выравнивание абзаца и  
' выводит надпись в активный документ MS Word  
'  
    Selection.Font.Size = 24  
    Selection.Font.Bold = wdToggle  
    Selection.ParagraphFormat.Alignment = wdAlignParagraphCenter
```

```
Selection.TypeText Text:="Hello, World!"  
End Sub
```

В общем виде структуру кода макроса можно представить следующим образом<sup>2</sup>:

```
Sub имяМакроса ()  
' текст комментария  
    Оператор1  
    Оператор2 ...  
    ОператорN  
End Sub
```

Каждый макрос VBA начинается с ключевого слова Sub, за которым следует имя макроса. Строку, содержащую ключевое слово Sub и имя макроса, называют *строкой объявления (declaration)* макроса. За именем макроса всегда следуют пустые круглые скобки (т.к. макрос является процедурой VBA без параметров).

За строкой объявления макроса следуют строки комментариев. *Комментарий (comment)* – это строка в макросе VBA, которая не содержит инструкций, являющихся частью этого макроса. Каждая строка комментария начинается с символа апострофа ( ' ). Комментарии содержат имя макроса и текст, который был введен пользователем в текстовое поле "Описание" ("Description") диалогового окна "Запись макроса" ("Record Macro") в момент записи этого макроса.

Сразу за объявлением макроса следует *тело макроса (body)*. Каждая строка в теле макроса состоит из одного или более операторов VBA. *Оператор VBA (statement)* – это последовательность ключевых слов и других символов, которые вместе составляют одну полную инструкцию для VBA. Макрос VBA состоит из одного или нескольких операторов.

Конец макроса выделяется ключевой строкой End Sub, завершающей тело макроса.

## ТЕМА 2.4 СРЕДА РАЗРАБОТКИ VBA

Visual Basic for Application (VBA) – это система программирования, которая используется как единое средство программирования во всех приложениях Microsoft

---

<sup>2</sup> Локализованные версии пакета MS Office позволяют использовать в макросах символы национальных алфавитов (например, в идентификаторах). Однако не следует пользоваться этой сомнительной возможностью во избежании сложностей с отладкой и портированием приложений на VBA.

Office. Всякая система программирования включает в себя, по меньшей мере, три составные части:

1. Язык (или языки) программирования.
2. Среду разработки, т.е. набор инструментов для написания программ, редактирования, отладки и т.п.
3. Библиотеку (или библиотеки) стандартных программ, т.е. набор готовых программ (процедур, функций, объектов и т.д.), которые можно использовать как готовые элементы при построении новых программ.

Для создания офисных приложений в MS Office имеется *интегрированная среда разработки* (Integrated Development Environment, *IDE*) с унифицированным интерфейсом. VBA IDE – это набор инструментов разработки программного обеспечения, таких как редактор Visual Basic (Visual Basic Editor, VBA), средства отладки, средства управления проектом и т.д.

Вызов VBA IDE из любого приложения выполняется через комбинацию клавиш Alt+F11 или меню "Сервис/Макрос/Редактор Visual Basic".

### **Структура VBA**

VBA – это стандартное интерфейсное окно, содержащее меню, панели инструментов, другие окна и элементы, которые применяются при создании проектов VBA. Общий вид окна редактора Visual Basic представлен на рис. 3.



Рисунок 3. Окно редактора Visual Basic

Основными (открываемыми по умолчанию) являются три окна: окно проекта, окно свойств и окно редактирования кода. Краткое описание этих и некоторых других компонентов VBA приведено в таб. 4. Все они доступны через команды, представленные в меню "Вид".

Таблица 4. Назначение компонентов VBA

Наименование окна	Описание
Project (Проект)	Предназначено для отображения всех открытых проектов, а также их составляющих: модулей, форм и ссылок на другие проекты
Toolbox (Панель элементов)	Содержит элементы управления для конструирования форм
UserForm	Используется для создания форм путем размещения на них элементов

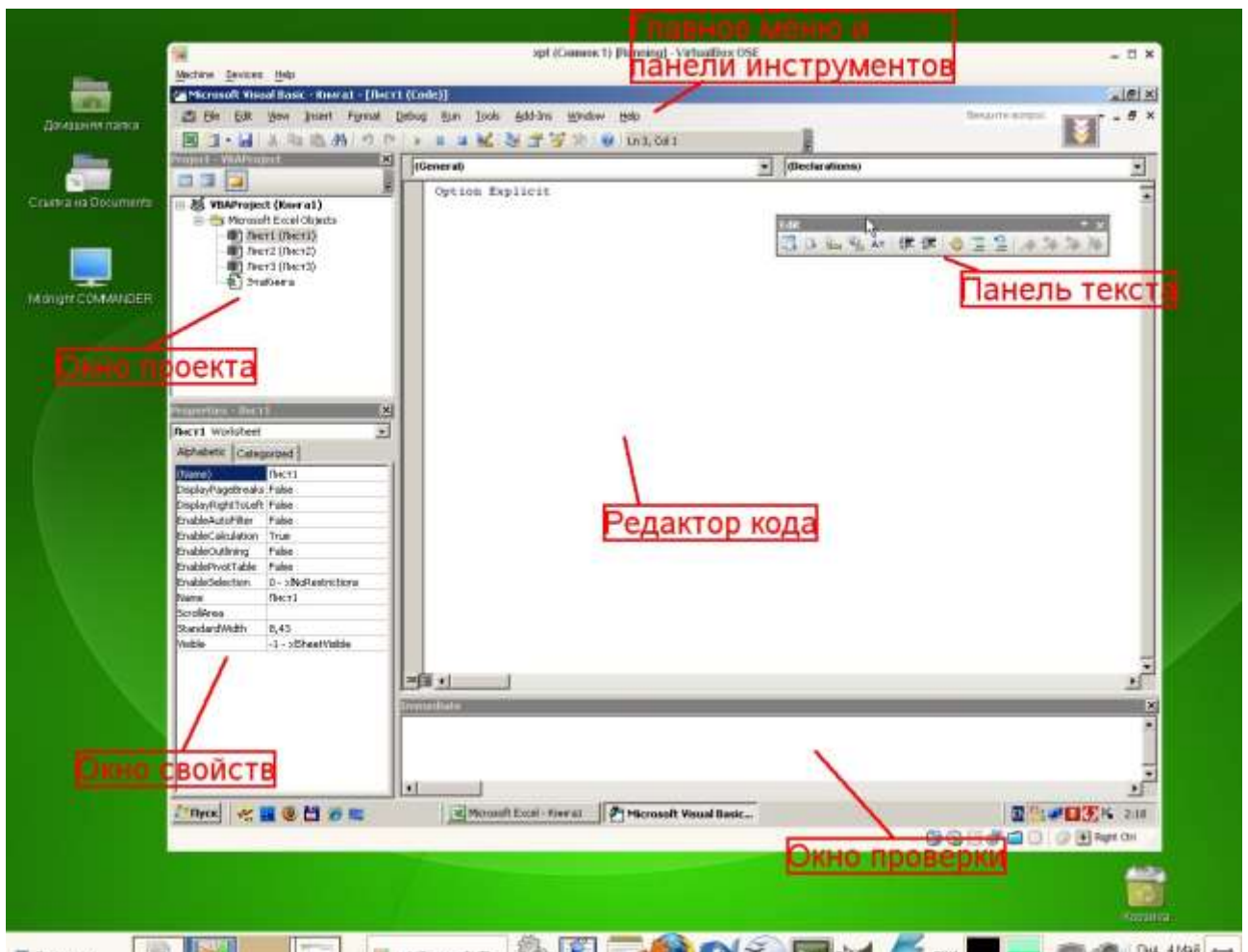

Наименование окна	Описание
	управления
Code (Программа)	Предназначено для просмотра, написания и редактирования программы на языке VBA. Поскольку среда разработки является многооконной, то для каждого модуля проекта можно открыть отдельное окно
Properties (Свойства)	Отображает свойства выделенных объектов. В этом окне можно задавать новые значения свойств формы и элементов управления
Object Browser (Просмотр объектов)	Отображает классы, свойства, методы, события и константы различных библиотек объектов. Используется для быстрого получения информации об объектах
Immediate (Проверка)	Предназначено для быстрого выполнения вводимых в него инструкций. В данном окне также выводятся результаты выполнения вводимых инструкций
Locals (Локальные переменные)	Автоматически показывает все переменные данной процедуры
Watches (Контрольные значения)	Применяется при отладке программ для просмотра значений выражений

### Характеристики компонентов VBA

#### Окно проекта (Project)

**Проект** – это совокупность всех программных модулей, связанных с документом Microsoft Office. Окно *Project (Проект)* предназначено для быстрого получения информации о различных составляющих проекта.

Проект может содержать модули следующих видов:

- *Объекты основного приложения.* Проекты VBA выполняются совместно с другими приложениями. Приложение, в котором разрабатывается и выполняется проект VBA, называется основным.
- *Модули форм.* В VBA имеется возможность создавать пользовательские формы, предназначенные для ввода или вывода данных, а также процедуры обработки событий, возникающие в этих формах.

- *Модули кода.* Модульность - один из основных принципов парадигмы структурного программирования. Каждый модуль, как правило, содержит подпрограммы, сходные по назначению. Небольшие модули проще отлаживать и использовать повторно. В частности, в VBA имеются средства импорта/экспорта готового кода.
- *Модули классов.* VBA позволяет создавать и использовать собственные объекты. Описание объектов включается в модули класса. Каждый модуль класса содержит полную информацию об одном типе объекта.

С помощью окна проекта можно добавить или удалить какой-либо объект из проекта. Модули кода добавляются в проект командой "Вставить/Модуль". Формы создаются командой "Вставить/UserForm", а модули класса командой "Вставить/Модуль класса".

Окно проекта можно использовать также для быстрой навигации по формам проекта и программному коду. Для этого необходимо выбрать в контекстном меню соответственно команды "Объект" или "Программа".

### **Окно свойств (Properties)**

Список свойств выделенного объекта выводится в окне Properties (Свойства). Для того чтобы выделить объект, необходимо с помощью окна проекта выбрать форму и перейти в режим конструктора, используя команду "View Object". Свойства объекта можно упорядочить в алфавитном порядке (Alphabetic (По алфавиту)) или по категориям (Categorized (По категориям)), выбрав соответствующую вкладку. Предусмотрена также возможность получения быстрой справки по какому-либо свойству объекта. Для этого достаточно установить курсор на нужное свойство и нажать клавишу F1.

### **Окно просмотра объектов(Object Browser)**

Окно Object Browser (Просмотр объектов) предназначено для просмотра объектов, доступных при создании программы. Точнее, в этом окне отображаются не сами объекты, а структура соответствующего класса объектов. Окно просмотра объектов может использоваться для поиска метода или свойства объекта.

### **Окно Code (Окно редактирования кода)**

Окно Code (Программа) представляет собой текстовый редактор, предназначенный для написания и редактирования кода процедур приложения. Это окно появляется на экране, например, при создании нового модуля. Код внутри модуля организован в виде отдельных разделов для каждого объекта, программируемого в модуле. Переключение между разделами выполняется путем выбора значений из списка "Object" ("Объект"), который находится в левом верхнем углу окна. Каждый раздел может содержать несколько процедур, которые можно выбрать из списка "Procedure" ("Процедура") в правом верхнем углу.

*Интеллектуальные возможности редактора кода:*

1. При написании кода пользователю предлагается список компонентов, логически завершающих вводимую пользователем инструкцию.
2. На экране автоматически отображаются сведения о процедурах, функциях, свойствах и методах после набора их имени.
3. Автоматически проверяется синтаксис набранной строки кода сразу после нажатия клавиши Enter. В результате проверки выполняется выделение определенных фрагментов текста:
  - красным цветом – синтаксические ошибки; • синим цветом – зарезервированные ключевые слова;
  - зеленым цветом – комментарии.
4. Если курсор расположить на ключевом слове VBA, имени процедуры, функции, свойства или метода и нажать клавишу F1, то на экране появится окно со справочной информацией об этой функции.

### **Окно редактирования форм (UserForm)**

Для создания диалоговых окон, разрабатываемых приложений VBA, используются формы. Редактор форм является одним из основных средств визуального программирования. При добавлении формы в проект (команда "Insert" – "UserForm" ("Вставить" – "UserForm")) на экран выводится незаполненная форма с панелью инструментов Toolbox (Панель элементов).

Используя панель инструментов Toolbox (Панель элементов) из незаполненной формы конструируется требуемое для приложения диалоговое окно. Размеры формы и

размещаемых на ней элементов управления можно изменять. Также окно редактирования форм поддерживает операции буфера обмена. Кроме того, команды меню "Format" ("Формат") автоматизируют и облегчают процесс выравнивания элементов управления как по их взаимному местоположению, так и по размерам.

### **Окна отладочной информации**

*Окно Immediate (Проверка)* позволяет ввести инструкцию и выполнить ее. При этом инструкция должна быть записана в одну строку, директивы которой будут выполнены после нажатия клавиши Enter. Данное окно можно использовать для быстрой проверки действий, выполняемой той или иной инструкцией. Это позволяет не запускать всю процедуру, что удобно при отладке программ.

*Окно Locals (Локальные переменные)* автоматически отображает все объявленные переменные текущей процедуры и их значения.

*Окно Watches (Контрольные значения)* применяется при отладке программ для просмотра значений выражений.

МИНОБРНАУКИ РОССИИ

ФГБОУ ВО «Уральский государственный горный университет»



**МЕТОДИЧЕСКОЕ ПОСОБИЕ ПО ВЫПОЛНЕНИЮ  
ИНДИВИДУАЛЬНОЙ ГРАФИЧЕСКОЙ РАБОТЫ  
«БЛОК-ДИАГРАММА» ПО ДИСЦИПЛИНЕ**

**Б1.О.16 ГЕОМЕТРИЧЕСКОЕ МОДЕЛИРОВАНИЕ**

Специальность -

**21.05.04 Горное дело**

Специализация -

***Мехатроника и робототехника  
промышленных комплексов***

Авторы: Бабич В.Н., к.т.н, Шангина Е.И., д.пед.н.

Одобрены на заседании кафедры

*Инженерной графики*

(название кафедры)

Зав. кафедрой

(подпись)

д.п.н., проф. Шангина Е.И.

(Фамилия И.О.)

Протокол № 1 от 29.08.2022

(Дата)

Рассмотрена методической комиссией  
факультета

Горно-механического

(название факультета)

Председатель

Осипов П.А.

(Фамилия И.О.)

Протокол № 1 от 13.09.2022

(Дата)

Екатеринбург

Методические материалы к дисциплине согласованы с выпускающей кафедрой **ТМ**

Зав. кафедрой



подпись

Е.Б. Волков

И.О. Фамилия

## ВВЕДЕНИЕ

Эпюр выполняется на формате А1(594× 841) в масштабе 1:1000 и включает в себя решение следующих задач:

- построение линии выхода пласта на поверхность;
- построение прямого разреза (вкрест простираения);
- построение вертикальных профилей АВ, ВС, СД, ДА, определяемых сторонами заданного плана;
- построение линии среза пласта по горизонту 92,5;
- построение блок-диаграммы (ячеечной), ограниченного вертикальными профилями АВ, ВС, CD, DA и плоскостью нулевого уровня ваксонометрии с линией выхода пласта на поверхность.

Исходные параметры всех вариантов сведены в таблицу №1 и задаются следующим образом:

1. Месторождение ограничено двумя параллельными плоскостями - плоскостью кровли пласта (верхняя плоскость) и плоскостью подошвы (нижняя плоскость). Плоскость кровли пласта задается точкой  $F(x,y,z)$ , азимутом падения  $\alpha$ , интервалом  $I$  (масштабом падения плоскости), параметры которых представлены в табл.1.

2. Горизонтальная мощность  $H_r$  пласта нужна для построения плоскости, называемой подошвой, которая также задана в табл. 1.

3. Построение блок-диаграммы осуществляется в стандартной аксонометрической проекции, указанной ее номером. В конце таблицы для каждой стандартной аксонометрической проекции этот номер присвоен. Пример выполнения графической работы представлен на рис.7.

### Построение линии выхода пласта на поверхность

Для нахождения линии пересечения плоскости с топографической поверхностью необходимо найти ряд общих точек, которые одновременно принадлежат плоскости и заданной поверхности. На плане топографическая поверхность задается изогипсами - плоскими линиями, параллельными горизонтальной плоскости проекций, каждая из которых имеет свою высотную отметку. Надо построить горизонтали плоскости кровли, имеющие такие же высотные отметки, что и изогипсы на плане.

Плоскость кровли задана точкой  $F$ , азимутом падения  $\alpha$  и интервалом  $I$  (см. табл.1). Построив плоскость кровли на плане (задав ее масштабом заложения), находим линию пересечения плоскости кровли с топографической поверхностью. Точки, принадлежащие линии пересечения, получают в ре –

зультате пересечения соответствующих изогипс и горизонталей плоскости кровли, т. е. имеющих одинаковые высотные отметки, если таковые имеются в пределах плана (рис. 1).

Найденные общие точки соединяют плавной кривой, которая будет являться линией пересечения плоскости и топографической поверхности.

Полученная линия кровли пласта обводится красным цветом.



Рис 1



## Пересечение плоскости подошвы пласта и топографической поверхности

Плоскость кровли пласта и плоскость подошвы пласта - две параллельные плоскости. Следовательно, на чертеже горизонтали этих плоскостей будут соответственно параллельны, масштабы заложения равны, направления падения их совпадают.

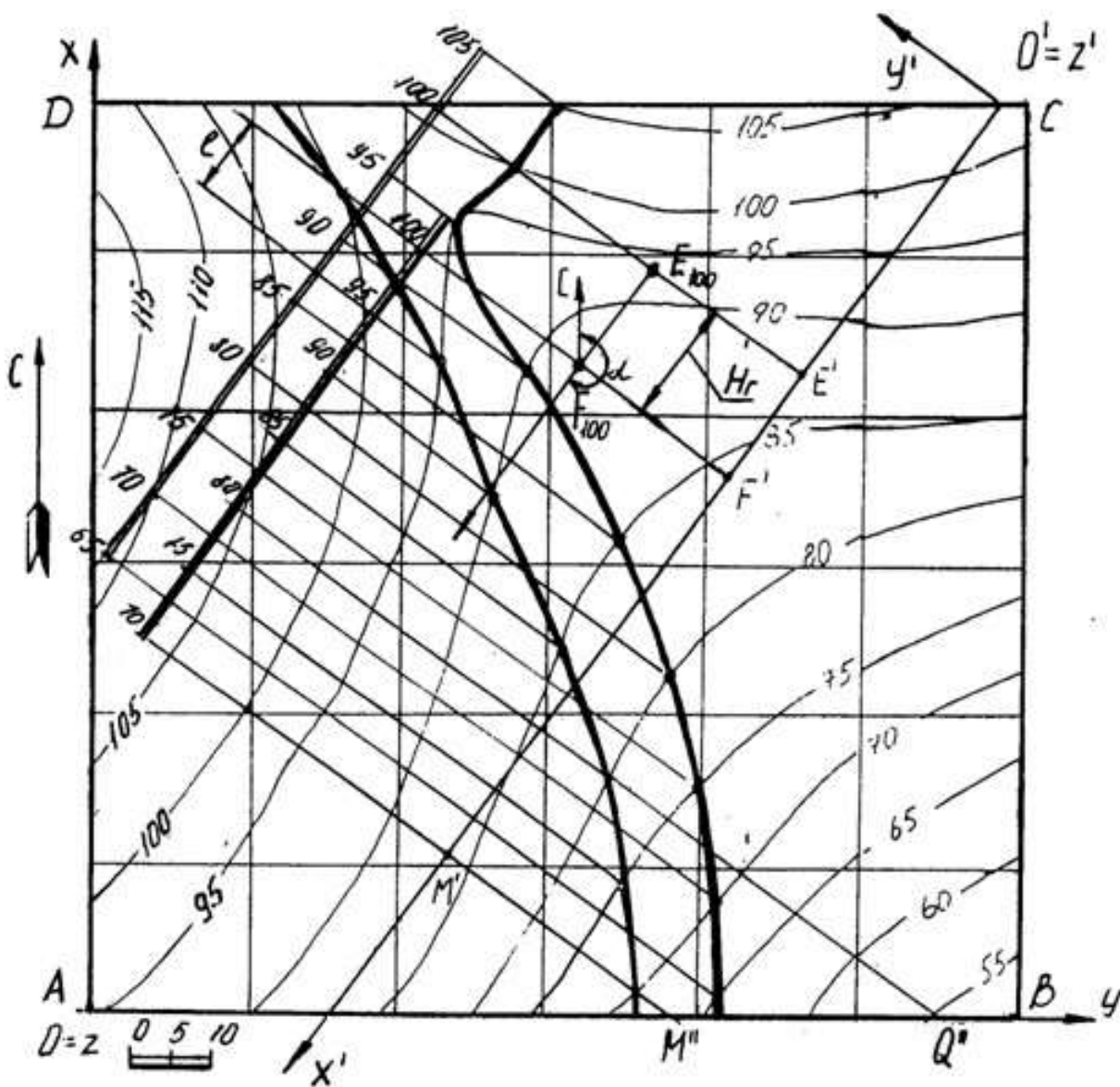
Горизонтальная мощность пласта определяется расстоянием между плоскостями кровли подошвы пласта, измеряемое в горизонтальном направлении и в нашем случае равна  $H_r$  (см. табл.1). Следовательно, отложив от точки  $F$  расстояние, равное  $H_r$  по направлению восстания плоскости пласта (т. к. плоскость подошвы ниже плоскости кровли), получим точку  $E$  с такой же высотной отметкой, как и у точки  $F$  (рис.1). Направление и масштаб заложения подошвы пласта будут такими же, как и у кровли пласта. Плоскость подошвы пласта определяется точкой  $E$ , азимутом падения  $\alpha$  и интервалом  $I$ .

Строят те горизонтали подошвы пласта, высотные отметки которых совпадают с высотными отметками изогипс. Находят общие точки, которые соединяют плавной кривой линией. Полученная линия подошвы пласта обводится синим цветом.

Полное построение линии выхода пласта на поверхность показано на рис.1.

### Построение прямого разреза (вкрест простирания)

На плане выбирают вертикальную плоскость, перпендикулярную к горизонталям пласта (в удобном месте, как показано на рис. 1). Полученный разрез называется прямым или вкрест простирания.

Разрез ограничивается нулевой плоскостью, топографической поверхностью и прямыми пересечения плоскости прямого разреза с ближайшими вертикальными плоскостями, ограниченными прямоугольником ABCD.

Для построения прямого разреза вводят декартову систему координат  $x'O'y'$  на плане, где ось  $O'x'$  совпадает с плоскостью разреза, ось  $O'y'$  перпендикулярна к оси  $O'x'$  (по часовой стрелке), ось  $z'$  проецируется в точку (рис. 1).

Вертикальный прямой разрез будет определяться осью  $O'x'$  и осью  $O'z'$ , где координата  $z'$  будет равна числовой отметке соответствующей изогипсы (рис. 2). Таким образом, получают построение вертикального прямого (вкрест простирания) разреза, на котором строят следы пласта.

Для построения следов пласта на разрезе вкрест простирания поступают так. По горизонтали переносят точку  $F$  на след плоскости вертикального

разреза – ось  $O'x'$  и любую из горизонталей (например, 70) – точки  $F'$  и  $M'$  (рис. 1). На профиле (рис. 2) через полученные точки  $F'$  и  $M'$  проводят перпендикуляры, на которых откладывают высотные отметки кровли пласта. Затем проводят прямую линию – след кровли пласта.

Подшо́ва пласта отстоит от кровли пласта на расстоянии, равном горизонтальной мощности пласта и строится параллельно плоскости кровли (рис. 2 – профиль ограничен нижней плоскостью с отметкой 40).



Рис. 2

Построение вертикальных профилей  $AB$ ,  $BC$ ,  $CD$ ,  $DA$  выполняется аналогично. Пример построения вертикального профиля  $AB$  показан на рис. 3. Для построения подошвы от прямой следа плоскости кровли пласта откладывают вертикальную мощность  $H_b$ , взятую с разреза вкрест простирания и проводят прямую, параллельную следу плоскости кровли.

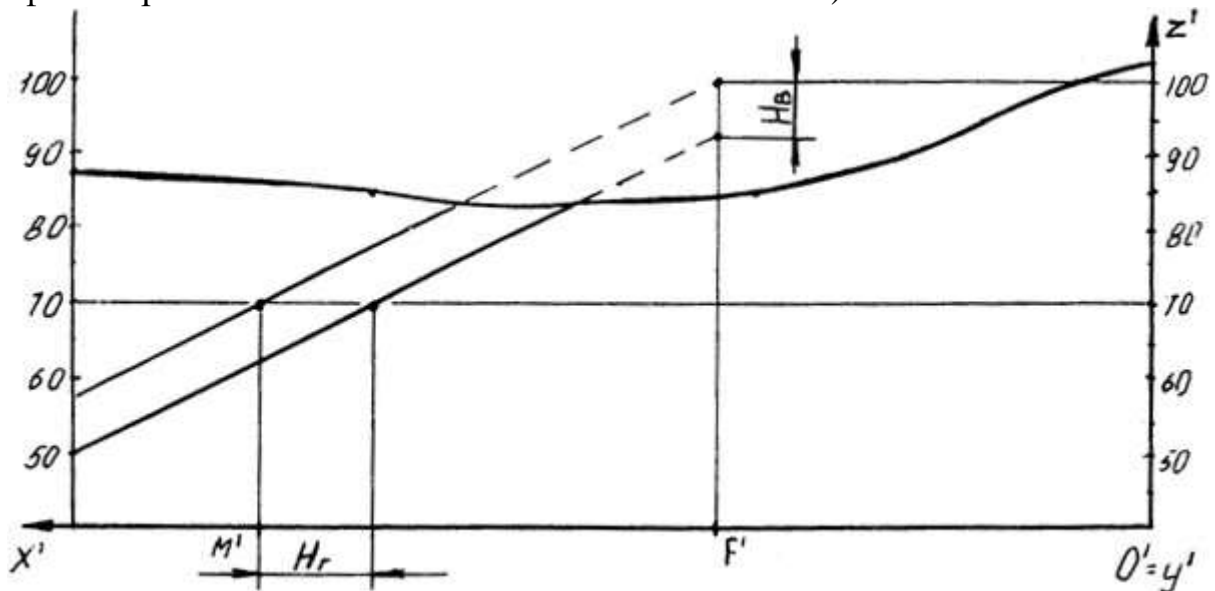

Рис. 3

## Нахождение высотной отметки точки, не лежащей на изогипсе

Для построения высотной отметки точки  $a$  (рис. 4), не лежащей на изогипсе, поступают следующим образом:

- через точку  $A$  проводят кратчайшую прямую  $III$  между изогипсами 50 и 60;
- из точки пересечения с изогипсой 60 проводят прямую под произвольным углом, на которой откладывают отрезок, равный разности высотных отметок (т. е. 10) в заданном масштабе – точка  $II'$ ;
- соединяют полученную точку  $II'$  с точкой  $II$ , имеющей отметку 50 и с помощью подобных треугольников переносят точку  $A$  на прямую  $III'$ , которую называют «высотной шкалой».

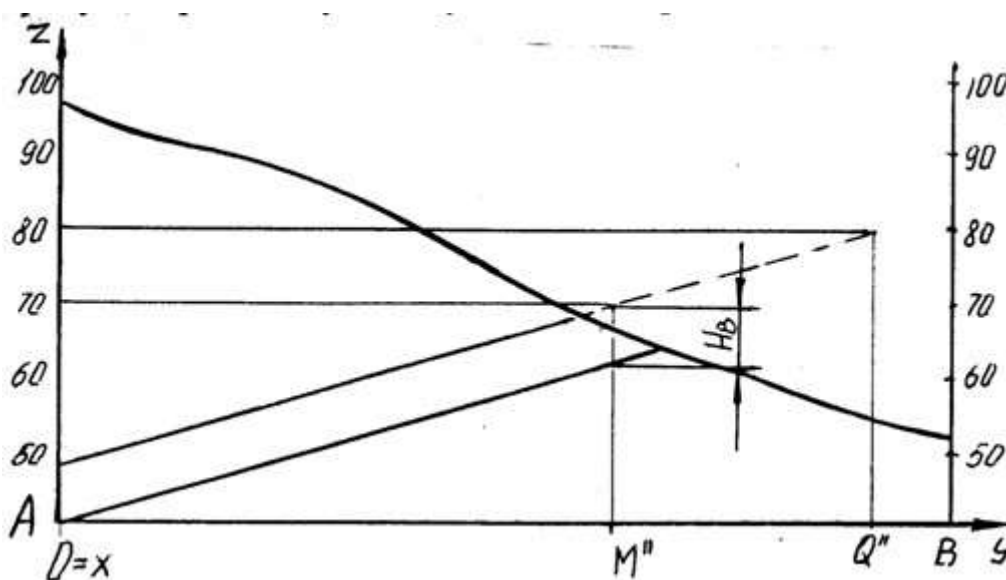
Таким образом точка  $A$  имеет высотную отметку 57.



Рис. 4

## Построение плана среза по горизонту 92,5

Для построения плана среза воспользуемся умением находить высотные отметки точек, не лежащих на изогипсах, который был рассмотрен ранее.

Количество точек, необходимых для построения изогипсы 92,5, определяется самостоятельно в зависимости от конфигурации рядом лежащих изогипс. План среза по горизонту 92,5 показан на рис. 5.

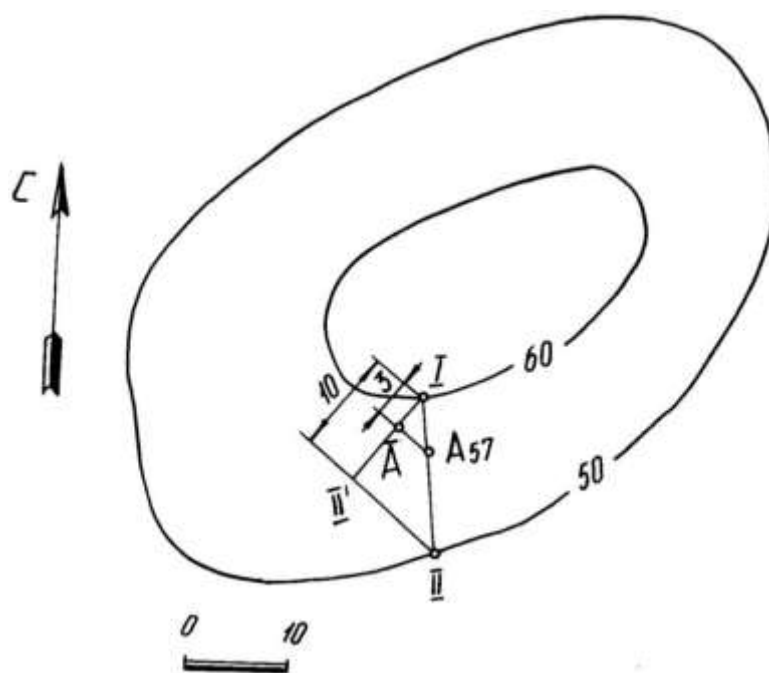
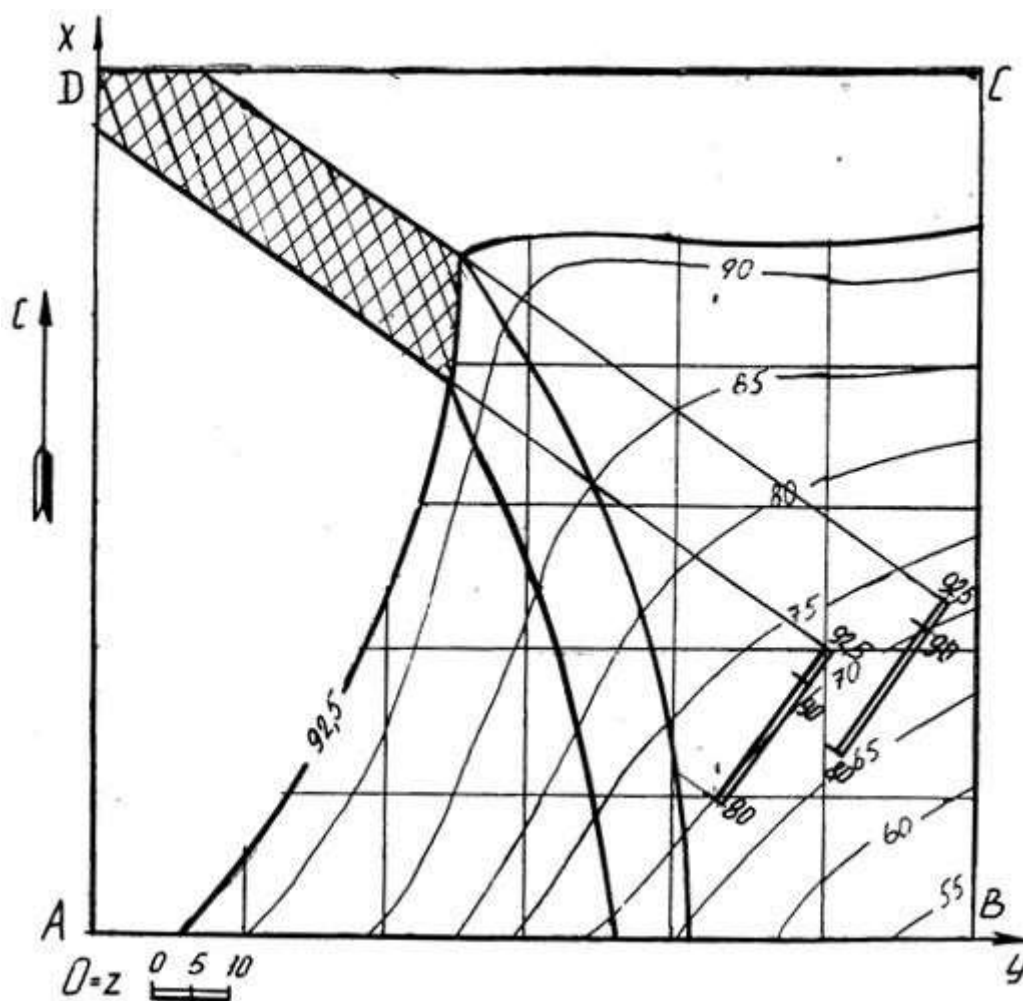

**Построение блок диаграммы части месторождения, ограниченного вертикальными профилями АВ, ВС, CD, DA и плоскостью нулевого уровня в аксонометрии с линией выхода пласта на поверхность**

Блок диаграммой будем называть аксонометрическую проекцию части земной коры, ограниченную четырьмя вертикальными плоскостями, горизонтальной плоскостью (например, с отметкой ноль) и топографической поверхностью. Блок диаграмма строится ячеечная, т. е. заданный план разбивается на квадраты, размеры которых 250×250. Затем построения осуществляются по следующему алгоритму.

Алгоритм построения:

- на план наносим декартову систему координат, у которой ось X совпадает с AD, ось Y совпадает с DC, ось Z совпадает с точкой D;
- строим декартову систему координат в указанной аксонометрической проекции (прямоугольная изометрия, прямоугольная диметрия, косоугольная фронтальная диметрия, косоугольная горизонтальная изометрия - военная пер-

спектива, косоугольная фронтальная изометрия – кавальерная проекция) согласно ГОСТ 2.317 – 69;

- построение осуществляется по координатам тех точек, которые имеют точные высотные отметки, с учетом коэффициентов искажения по координатным осям. Пример построения показан на рис. 6.



Рис 6



Таблица 1

Номер варианта	Точка F			Азимут падения $\alpha^\circ$	Интервал плоскости кровли I, мм	Горизон- тальная мощность Нг, мм	Вид аксономет- рии
	x	y	z				
1	2	3	4	5	6	7	8
1	46	10	120	210	20	180	1
2	20	85	110	170	20	75	2
3	67	40	100	210	20	30	3
4	78	25	120	190	20	50	4
5	98	110	105	80	20	30	5
6	40	135	105	30	20	15	1
7	60	60	85	225	20	45	2
8	38	105	100	135	14	17	3
9	46	10	120	210	20	155	4
10	20	85	110	170	20	95	5
11	67	40	100	210	20	100	1
12	78	25	120	190	20	85	2
13	98	100	105	80	20	15	3
14	40	135	105	30	20	45	4
15	60	60	85	225	20	65	5
16	38	105	100	135	14	31	1
17	55	40	95	190	20	70	2
18	46	10	120	210	20	135	3
19	20	85	110	170	20	110	4
20	67	40	100	210	20	125	5
21	78	25	120	190	20	105	1
22	135	20	120	260	20	135	2
23	20	110	115	30	20	30	3
24	98	35	80	225	20	45	4
25	38	105	100	135	14	60	5
26	46	10	120	210	20	115	1
27	115	135	130	170	20	20	2
28	27	42	100	210	20	75	3
29	115	135	130	170	20	50	4
30	97	95	115	210	20	70	5
31	135	20	120	260	20	145	1
32	58	177	80	135	14	31	2
33	27	42	100	210	20	95	3
34	115	135	130	170	20	65	4
35	97	95	115	210	20	95	5

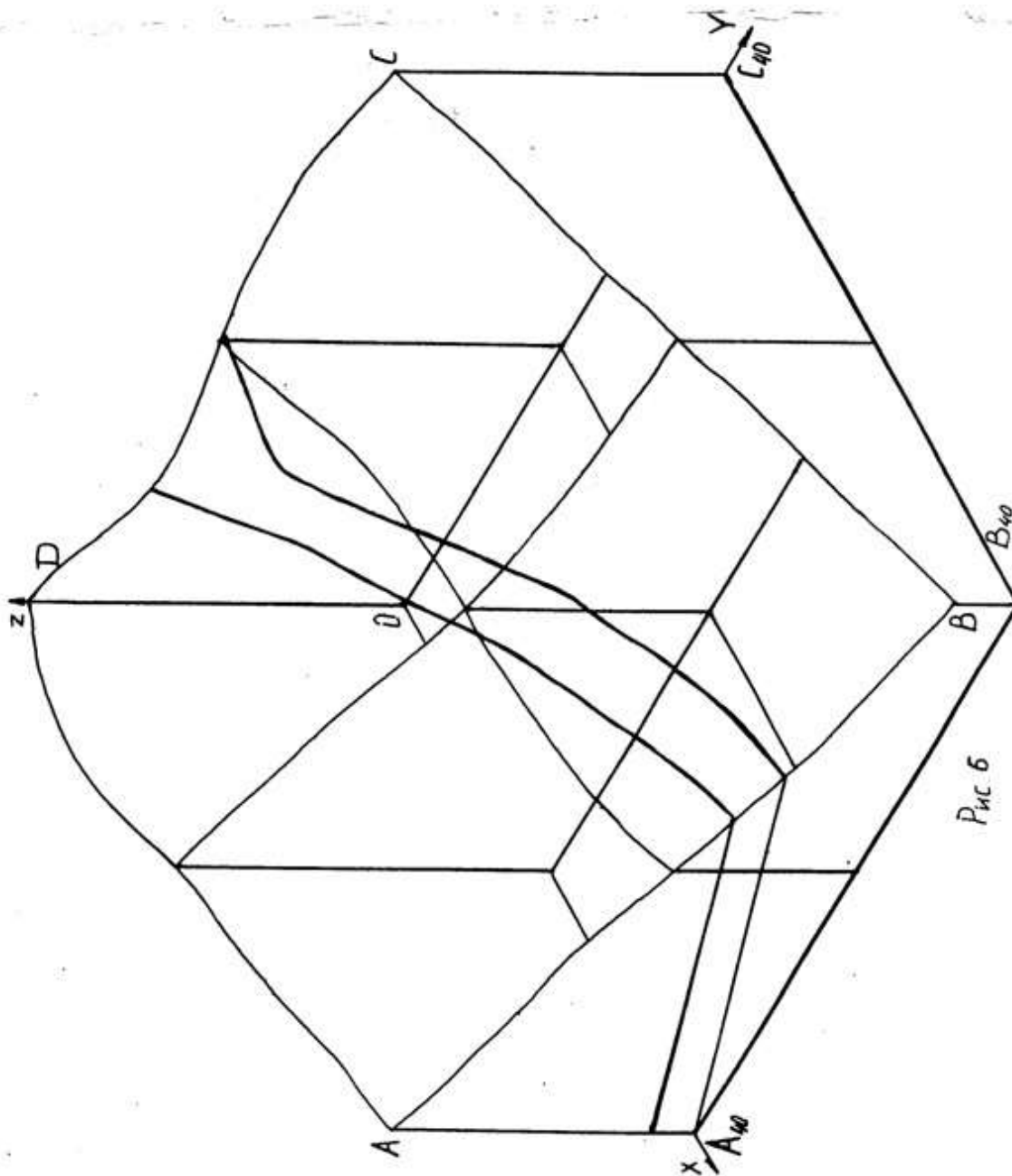
Продолжение табл. 1

1	2	3	4	5	6	7	8
36	58	177	80	135	14	42	1
37	27	42	100	210	20	115	2
38	98	35	80	225	20	25	3
39	58	177	80	135	14	68	4
40	27	42	100	210	20	140	5

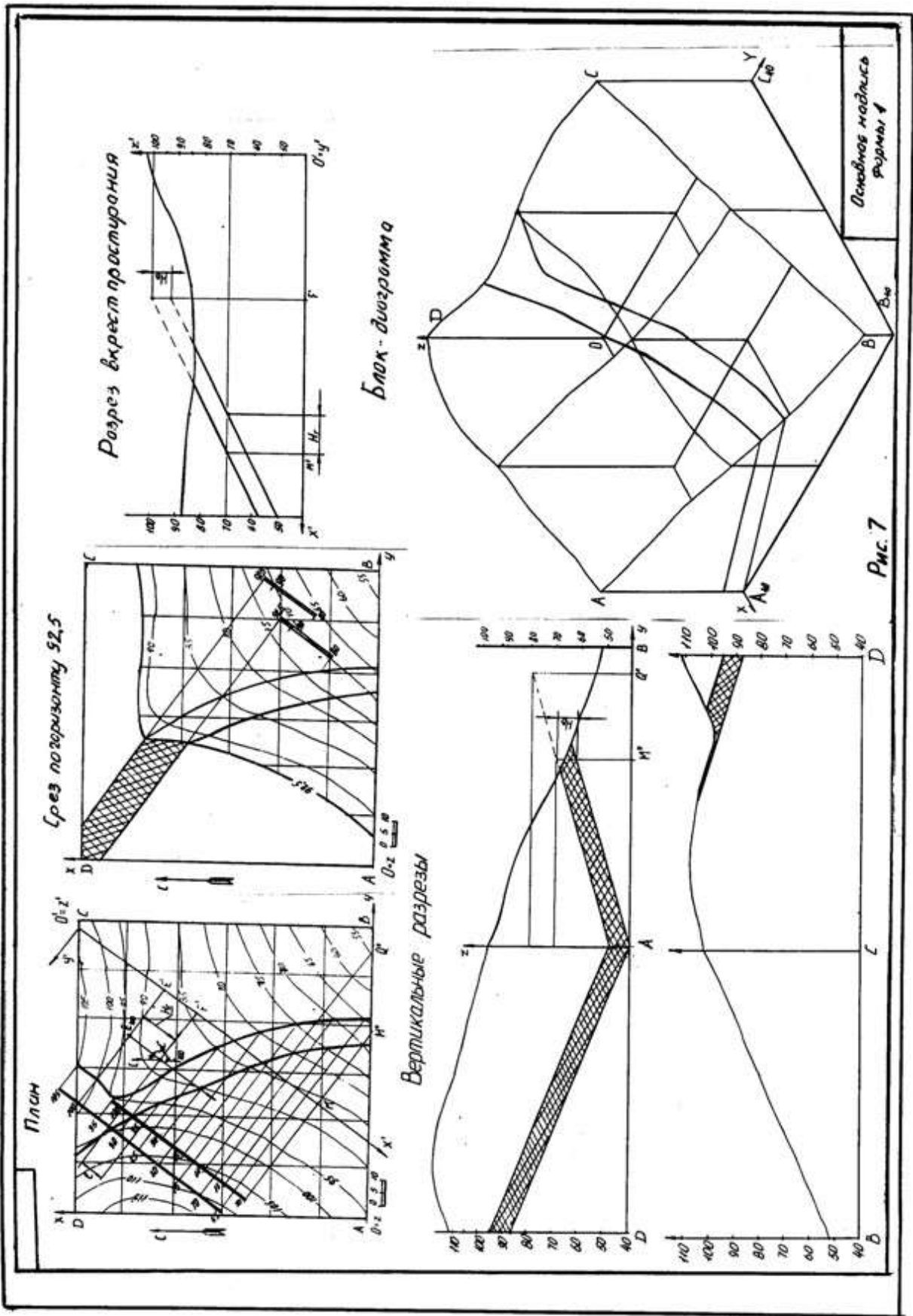
1 -прямоугольная изометрия (изометрия)

2 - прямоугольная диметрия (диметрия)

3 – косоугольная фронтальная диметрия (кабинетная проекция)

4 -косоугольная фронтальная изометрия (кавалерная проекция)

5 -косоугольная горизонтальная изометрия (военная перспектива)



## ПЛАН ТОПОГРАФИЧЕСКОЙ ПОВЕРХНОСТИ

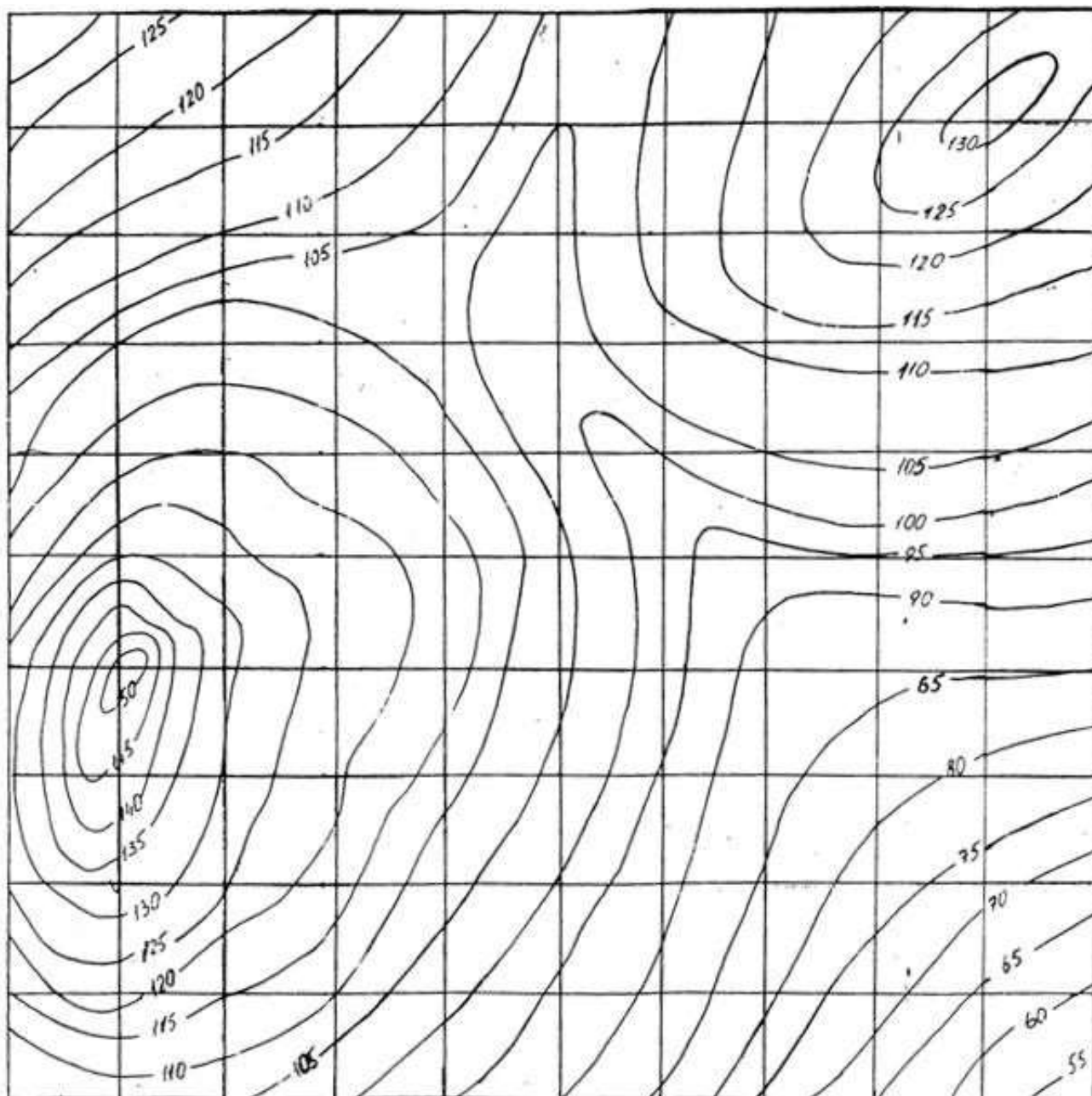

## СПИСОК РЕКОМЕНДУЕМОЙ ЛИТЕРАТУРЫ

1. Бабич В. Н., Шангина Е. И. Начертательная геометрия в проекциях с числовыми отметками: Учебное пособие.- Екатеринбург: Изд-во УГГГА, 1999. – 152 с.
2. Горная графическая документация. – Издание стандартов, 1983. – 200 с.
3. Ломоносов Г. Г. Инженерная графика. – М.: Недра, 1984. – 287 с.
4. Русскевич Н. Л. Начертательная геометрия. – Киев: «Вища школа», 1978. – 312 с.
5. Тарасов Б. Ф. Методы изображения в транспортном строительстве. – Ленинград: Стройиздат, 1987. – 248 с.

Бабич Владимир Николаевич  
Шангина Елена Игоревна

Методическое пособие  
по выполнению индивидуальной графической  
работы «Блок-диаграмма» по дисциплине  
«Начертательная геометрия. Инженерная графика»  
для студентов направления 553200 –  
«Геология и разведка полезных ископаемых»

2-е издание, стереотипное

Корректурa кафедры инженерной графики

Подписано в печать 17.10.2003 г.

Бумага писчая. Формат бумаги 60×84 1/8

Печ. л. 0,9 Уч. - изд. 0,83. Тираж 100 экз. Заказ №128

Лаборатория педагогики

620144, г. Екатеринбург, ул. Куйбышева, 30

Уральская государственная горно-геологическая академия

Лаборатория множительной техники

МИНОБРНАУКИ РОССИИ

ФГБОУ ВО «Уральский государственный горный университет»



Проректор по учебно-методическому комплексу  
С.А. Мороз

**МЕТОДИЧЕСКИЕ УКАЗАНИЯ  
К САМОСТОЯТЕЛЬНОЙ РАБОТЕ СТУДЕНТОВ ПО  
ДИСЦИПЛИНЕ**

**Б1.О.17 ГЕОМЕТРИЧЕСКОЕ МОДЕЛИРОВАНИЕ**

Специальность -

**21.05.04 Горное дело**

Специализация -

**Мехатроника и робототехника  
промышленных комплексов**

Автор: Шангина Е.И., проф., д-р пед. н., к. т. н., зав. каф. ИГр

Одобрены на заседании кафедры

*Инженерной графики*

(название кафедры)

Зав. кафедрой

(подпись)

д.п.н., проф. Шангина Е.И.

(Фамилия И.О.)

Протокол № 1 от 29.08.2022

(Дата)

Рассмотрена методической комиссией  
факультета

Горно-механического

(название факультета)

Председатель

Осипов П.А.

(Фамилия И.О.)

Протокол № 1 от 13.09.2022

(Дата)

Екатеринбург

Методические материалы к дисциплине согласованы с выпускающей кафедрой **ТМ**

Зав. кафедрой



---

*подпись*

Е.Б. Волков

---

*И.О. Фамилия*

## СОДЕРЖАНИЕ

ВВЕДЕНИЕ.....	4
ВИДЫ САМОСТОЯТЕЛЬНОЙ РАБОТЫ СТУДЕНТА.....	5
МЕТОДИЧЕСКИЕ РЕКОМЕНДАЦИИ ПО ПОДГОТОВКЕ КО ВСЕМ ВИДАМ ТЕКУЩЕГО КОНТРОЛЯ .....	6
Повторение материала лекций и самостоятельное изучение курса .....	6
Подготовка к практическим занятиям и лабораторным работам .....	6
Подготовка и написание контрольной работы .....	7
МЕТОДИЧЕСКИЕ РЕКОМЕНДАЦИИ ПО ПОДГОТОВКЕ К ПРОМЕЖУТОЧНОЙ АТТЕСТАЦИИ.....	7
Подготовка к зачёту.....	7

## ВВЕДЕНИЕ

*Самостоятельная работа студентов* - это разнообразные виды деятельности студентов, осуществляемые под руководством, но без непосредственного участия преподавателя в аудиторное и/или внеаудиторное время.

Это особая форма обучения по заданиям преподавателя, выполнение которых требует активной мыслительной, поисково-исследовательской и аналитической деятельности.

Методологическую основу самостоятельной работы студентов составляет деятельностный подход, когда цели обучения ориентированы на формирование умений решать типовые и нетиповые задачи, то есть на реальные ситуации, где студентам надо проявить знание конкретной дисциплины, использовать внутрипредметные и межпредметные связи.

Цель самостоятельной работы - закрепление знаний, полученных на аудиторных занятиях, формирование способности принимать на себя ответственность, решать проблему, находить конструктивные выходы из сложных ситуаций, развивать творческие способности, приобретение навыка организовывать своё время.

Кроме того самостоятельная работа направлена на обучение студента осмысленно и самостоятельно работать сначала с учебным материалом, затем с научной информацией, заложить основы самоорганизации и самовоспитания с тем, чтобы привить умение в дальнейшем непрерывно повышать свой профессиональный уровень.

Самостоятельная работа реализует следующие задачи:

- систематизация и закрепление полученных теоретических знаний и практических умений студентов;
- углубление и расширение теоретических знаний;
- формирование умений использовать нормативную, правовую, справочную документацию и специальную литературу;
- развитие познавательных способностей и активности студентов: творческой инициативы, самостоятельности, ответственности и организованности;
- формирование самостоятельности мышления, способностей к саморазвитию, самосовершенствованию и самореализации;
- формирование практических (общеучебных и профессиональных) умений и навыков;
- развитие исследовательских умений;
- получение навыков эффективной самостоятельной профессиональной (практической и научно-теоретической) деятельности.

В учебном процессе выделяют два вида самостоятельной работы:

- аудиторная;
- внеаудиторная.

*Аудиторная самостоятельная работа* по дисциплине выполняется на учебных занятиях под непосредственным руководством преподавателя и по его заданию.

*Внеаудиторная самостоятельная работа* – планируемая учебная, учебно-исследовательская, научно-исследовательская работа студентов, выполняемая во внеаудиторное время по заданию и при методическом руководстве преподавателя, но без его непосредственного участия.

Самостоятельная работа, не предусмотренная образовательной программой, учебным планом и учебно-методическими материалами, раскрывающими и конкретизирующими их содержание, осуществляется студентами инициативно, с

целью реализации собственных учебных и научных интересов.

Для более эффективного выполнения самостоятельной работы по дисциплине преподаватель рекомендует студентам источники и учебно-методические пособия для работы, характеризует наиболее рациональную методику самостоятельной работы, демонстрирует ранее выполненные студентами работы и т. п.

## ВИДЫ САМОСТОЯТЕЛЬНОЙ РАБОТЫ СТУДЕНТА

Основные формы организации самостоятельной работы студентов определяются следующими параметрами:

- содержание учебной дисциплины;
- уровень образования и степень подготовленности студентов;
- необходимость упорядочения нагрузки студентов при самостоятельной работе.

В соответствии с реализацией рабочей программы дисциплины в рамках самостоятельной работы студенту необходимо выполнить следующие виды работ:

*для подготовки ко всем видам текущего контроля:*

- повторение материала лекций;
- самостоятельное изучение курса;
- подготовка к практическим занятиям;
- подготовка к контрольной работе, написание контрольной работы.

*для подготовки ко всем видам промежуточной аттестации:*

- подготовка к зачёту.

Особенностью организации самостоятельной работы студентов является необходимость не только подготовиться к сдаче зачета, но и собрать, обобщить, систематизировать, проанализировать информацию по темам дисциплины.

Технология организации самостоятельной работы студентов включает использование информационных и материально-технических ресурсов образовательного учреждения.

Самостоятельная работа может осуществляться индивидуально или группами студентов как online, так и на занятиях в зависимости от цели, объема, конкретной тематики самостоятельной работы, уровня сложности, уровня умений студентов.

В качестве форм и методов контроля внеаудиторной самостоятельной работы студентов могут быть использованы обмен информационными файлами, тестирование, опрос, контрольные работы, защита контрольных работ, защита зачётных работ и др.

Текущий контроль результатов внеаудиторной самостоятельной работы студентов осуществляется в пределах времени, отведенного на обязательные учебные занятия по дисциплине.

Промежуточный контроль результатов внеаудиторной самостоятельной работы студентов осуществляется в пределах времени, отведенного для сдачи зачёта.

В методических указаниях по каждому виду контроля представлены материалы для самостоятельной работы и рекомендации по организации отдельных её видов.



## МЕТОДИЧЕСКИЕ РЕКОМЕНДАЦИИ ПО ПОДГОТОВКЕ КО ВСЕМ ВИДАМ ТЕКУЩЕГО КОНТРОЛЯ

### Повторение материала лекций и самостоятельное изучение курса

Лекционный материал по дисциплине излагается в виде устных лекций преподавателя во время аудиторных занятий. Самостоятельная работа студента во время лекционных аудиторных занятий заключается в ведении записей (конспекта лекций).

Конспект лекций, выполняемый во время аудиторных занятий, дополняется студентом при самостоятельном внеаудиторном изучении некоторых тем курса. Самостоятельное изучение тем курса осуществляется на основе списка основной и дополнительной литературы к дисциплине.

Перечень основной и дополнительной учебной литературы, необходимой для освоения дисциплины приведён в рабочей программе дисциплины.

Рекомендуемые задания для самостоятельной внеаудиторной работы студента, направленные на повторение материала лекций и самостоятельное изучение тем курса: *для овладения знаниями:*

- конспектирование текста;
- чтение основной и дополнительной литературы;
- составление плана текста;
- работа со словарями, справочниками и нормативными документами;
- просмотр обучающих видеозаписей

*для закрепления и систематизации знаний:*

- работа с конспектом лекций;
- повторная работа над учебным материалом;
- составление таблиц для систематизации учебного материала;
- изучение нормативных материалов;
- составление плана и тезисов ответа на вопросы для самопроверки;
- ответы на вопросы для самопроверки;
- составление библиографических списков по изучаемым темам;

*для формирования навыков и умений:*

- выполнение рисунков, схем, эскизов оборудования;
- рефлексивный анализ профессиональных умений.

Тематический план изучения дисциплины и содержание учебной дисциплины приведены в рабочей программе дисциплины.

Вопросы для самопроверки приведены в учебной литературе по дисциплине или могут быть предложены преподавателем на лекционных аудиторных занятиях после изучения каждой темы.

### Подготовка к практическим занятиям

*Практические занятия* по дисциплине выступают средством формирования у студентов системы интегрированных умений и навыков, необходимых для освоения профессиональных компетенций, а также умений определять, разрабатывать и применять оптимальные методы решения профессиональных задач.

На практических занятиях происходит закрепление теоретических знаний, полученных в ходе лекций, осваиваются методики и алгоритмы решения типовых

задач по образцу и вариантных задач, разбираются примеры применения теоретических знаний для практического использования.

Рекомендуемые задания для самостоятельной внеаудиторной работы студента, направленные на подготовку к практическим занятиям: *для овладения знаниями:*

- чтение основной и дополнительной литературы;
- работа со словарями, справочниками и нормативными документами;
- просмотр обучающих видеозаписей;

*для закрепления и систематизации знаний:*

- работа с конспектом лекций;
- ответы на вопросы для самопроверки;
- подготовка публичных выступлений;
- составление библиографических списков по изучаемым темам;

*для формирования навыков и умений:*

- решение задач по образцу и вариативных задач;
- выполнение рисунков, схем, эскизов оборудования;
- рефлексивный анализ профессиональных умений.

Тематический план изучения дисциплины и содержание учебной дисциплины приведены в рабочей программе дисциплины.

### **Подготовка и написание контрольной работы**

*Контрольная работа* - индивидуальная деятельность обучающегося по концентрированному выражению накопленного знания, обеспечивает возможность одновременной работы всем обучающимся за фиксированное время по однотипным заданиям, что позволяет преподавателю оценить всех обучающихся. Контрольная работа является средством проверки умений применять полученные знания для решения задач определенного типа по теме или разделу.

Рекомендуемые задания для самостоятельной внеаудиторной работы студента, направленные на подготовку к контрольной работе: *для овладения знаниями:*

- чтение основной и дополнительной литературы;
- работа со словарями, справочниками и нормативными документами.

*для закрепления и систематизации знаний:*

- работа с конспектом лекций;
- ответы на вопросы для самопроверки.

*для формирования навыков и умений:*

- решение задач по образцу и вариативных задач;
- выполнение рисунков, схем, эскизов оборудования;

## **МЕТОДИЧЕСКИЕ РЕКОМЕНДАЦИИ ПО ПОДГОТОВКЕ К ПРОМЕЖУТОЧНОЙ АТТЕСТАЦИИ**

### **Подготовка к зачёту**

Зачёт по дисциплине может быть проведён в виде теста или включать в себя защиту контрольной работы.

*Тест* - это система стандартизированных заданий, позволяющая автоматизировать процедуру измерения уровня знаний и умений обучающегося.

При самостоятельной подготовке к зачёту, проводимому в виде теста, студенту необходимо:

- проработать информационный материал (конспект лекций, учебное пособие, учебник) по дисциплине; проконсультироваться с преподавателем по вопросу выбора дополнительной учебной литературы;

- выяснить условия проведения теста: количество вопросов в тесте,

- продолжительность выполнения теста, систему оценки результатов и т. д.;

- приступая к работе с тестом, нужно внимательно и до конца прочитать вопрос и предлагаемые варианты ответов, выбрать правильные (их может быть несколько), на отдельном листке ответов вписать цифру вопроса и буквы, соответствующие правильным ответам.

В процессе выполнения теста рекомендуется применять несколько подходов в решении заданий. Такая стратегия позволяет максимально гибко оперировать методами решения, находя каждый раз оптимальный вариант. Не нужно тратить слишком много времени на трудный вопрос, а сразу переходить к другим тестовым заданиям, к трудному вопросу можно обратиться в конце. Необходимо оставить время для проверки ответов, чтобы избежать механических ошибок.

Зачёт также может проходить в виде защиты контрольной работы (доклад с презентацией). Методические рекомендации по подготовке и выполнению доклада с презентацией приведены в п. «Подготовка и написание контрольной работы».

Минобрнауки Российской Федерации  
Федеральное государственное бюджетное образовательное учреждение  
высшего образования  
«Уральский государственный горный университет»



Канков Е.В.

## **ОСНОВЫ ГОРНОГО ДЕЛА**

*Учебно-методическое пособие пособие для организации самостоятельной  
работы по дисциплине «Основы горного дела» для студентов  
специальности 21.05.04 «Горное дело»*

Екатеринбург

Минобрнауки РФ  
ФГБОУ ВО «УРАЛЬСКИЙ ГОСУДАРСТВЕННЫЙ ГОРНЫЙ УНИВЕРСИТЕТ»  
Кафедра шахтного строительства

УТВЕРЖДАЮ:  
проректор по УМК

\_\_\_\_\_ доц. С. А. Упоров

«\_\_» \_\_\_\_\_ 2021 г.

## **ОСНОВЫ ГОРНОГО ДЕЛА**

*Учебно-методическое пособие к самостоятельной работе  
по дисциплине для студентов специальности  
21.05.04 «Горное дело»*

Екатеринбург

***Основы горного дела:*** Учебно-методическое пособие для организации самостоятельной работы по дисциплине для студентов специальности 21.05.04 «Горное дело» / Е.В. Канков; Уральский государственный горный университет, кафедра шахтного строительства. - Екатеринбург: 2021. – 14 с.

Материал пособия охватывает все раздела дисциплины в соответствии с учебником [1].

Пособие предназначено для организации самостоятельной работы студентов специальности 21.05.04 «Горное дело» всех направления подготовки по курсу «Основы горного дела».

Учебно-методическое пособие рассмотрено и одобрено на заседании кафедры шахтного строительства «22» сентября 2021 г., протокол № 1

© Канков Е.В.  
© Уральский государственный  
горный университет, 2021

## ОГЛАВЛЕНИЕ

Введение . . . . .	5
1. Методические указания к организации самостоятельной работы студента . . . . .	6
2. Содержание курса. Контрольные вопросы и упражнения. . . . .	7
Рекомендуемая литература. . . . .	12

## **Введение**

Самостоятельная работа студента является важнейшей составной частью образовательной программы подготовки дипломированного специалиста. В соответствии с Государственным образовательным стандартом высшего профессионального образования объем учебной нагрузки студента составляет 144 часов или 4 зачетных единиц. Из них отводится на самостоятельную работу студентов: очной формы - 53 часов, заочной – 117 часов.

По курсу «Основы горного дела» обязательная самостоятельная работа студента осуществляется в следующих направлениях – освоение материалов по отдельным темам, входящим в Рабочую учебную программу дисциплины; подготовка и решение тестовых заданий. Данное учебно-методическое пособие предназначено для организации второй части самостоятельной работы студентов – освоения отдельных тем дисциплины. Контрольные вопросы и упражнения предназначены для подготовки студентов очной и заочной форм обучения.



## 1. МЕТОДИЧЕСКИЕ УКАЗАНИЯ К ОРГАНИЗАЦИИ САМОСТОЯТЕЛЬНОЙ РАБОТЫ СТУДЕНТА

В последующем разделе пособия приведена развернутая программа дисциплины «*Основы горного дела*». Она содержит названия 10 основных тем с указанием основных вопросов и разделов каждой темы. Каждая тема является основой вопросов в экзаменационном билете. При чтении лекций по курсу преподаватель указывает те темы дисциплины, которые выносятся на самостоятельную проработку студентами. Причем в экзаменационный билет может включаться один из вопросов по такой теме. Основной объем информации по каждой теме содержится в учебнике по курсу [1]. Для углубленного освоения темы рекомендуется дополнительная литература [2, 3, 4].

При освоении указанных ниже тем рекомендуется следующий порядок самостоятельной работы студента.

1. Ознакомьтесь со структурой темы.
2. По учебнику [1] освоите каждый структурный элемент темы. Во всех темах указаны разделы и страницы учебника, содержащие данный материал.
3. При необходимости используйте указанную дополнительную литературу. Консультацию по использованию дополнительной литературы Вы можете получить у преподавателя.
4. Ответьте на контрольные вопросы и выполните рекомендованные упражнения. При затруднениях в ответах на вопросы вернитесь к изучению рекомендованной литературы.
5. Законспектируйте материал. При этом конспект может быть написан в виде ответов на контрольные вопросы и упражнения.
6. Решите указанные задачи. Условия задач приведены в последнем разделе данного учебного пособия. При затруднении обратитесь за консультацией к преподавателю.
7. Для самоконтроля используйте программу самоконтроля, приведенную в учебнике [1] после каждой темы.

При самостоятельной работе над указанными темами рекомендуется вести записи в конспектах, формируемых на лекционных занятиях по курсу, и в том порядке, в котором данные темы следуют по учебной программе.

## **2. СОДЕРЖАНИЕ КУРСА. КОНТРОЛЬНЫЕ ВОПРОСЫ И УПРАЖНЕНИЯ**

### **Тема 1. Понятия горного дела. Общие сведения.**

Горные породы и полезные ископаемые. Месторождения полезных ископаемых. Поиск и разведка месторождений. [1, С.11-68]

*Дополнительная литература:* [2-4].

#### **Контрольные вопросы и упражнения:**

1. Как называется верхняя твердая часть земной коры?
2. Из каких пород сложена земная кора?
3. Среди каких пород залегают пласты ископаемых углей и минеральных солей?
4. Среди каких пород чаще залегают рудные месторождения?
5. Какие тектонические нарушения существуют в залегании месторождений?
6. Назовите основные элементы залегания месторождений и деления рудных залежей по мощности и углу падения.
7. Что такое поиски, предварительная, детальная и эксплуатационная разведки месторождений и какие цели они преследуют?
8. Что представляют собой геофизические методы поисков месторождений?
9. На какие категории по степени разведанности делятся запасы месторождений?
10. Что представляют собой геологические, балансовые, промышленные и эксплуатационные запасы?
11. Что такое проектные и эксплуатационные потери и разубоживание (засорение) руды?
12. Что такое руда, рудная масса, горная масса?

### **Тема 2. Горные предприятия. Горно-шахтные комплексы и их элементы.**

Основные понятия о горных предприятиях. Классификация объектов освоения месторождений полезных ископаемых. Элементы поверхности горно-шахтного комплекса. Подземные элементы горно-шахтного комплекса.

[1, С.77-192].

*Дополнительная литература:* [2-4].

#### **Контрольные вопросы и упражнения:**

1. В каких условиях применяется подземный способ разработки и в чем заключается его суть?
2. Какие подземные выработки относятся к горнокапитальным?
3. Какие выработки имеют непосредственный выход на земную поверхность?
4. Какие выработки относятся к вертикальным?
5. Какие выработки относятся к горизонтальным?

6. Какие выработки относятся к наклонным?
7. Назовите формы поперечного сечения вертикальных, горизонтальных и наклонных выработок.
8. Перечислите основные камеры околовольного двора.
9. Какие существуют типы околовольных дворов?

### **Тема 3. Технология подземной разработки угольных месторождений.**

Общие сведения об угольных месторождениях. Шахтное поле. Деление на шахтные поля. Вскрытие шахтного поля. Производственные процессы на угольных шахтах. Системы разработки угольных месторождений. [1, С.751-806].

*Дополнительная литература:* [2-4].

#### **Контрольные вопросы и упражнения:**

1. Что такое шахтное поле и каким образом производится его деление на части?
2. Каким образом производится вскрытие и подготовка шахтного поля?
3. Опишите производственные процессы на угольных шахтах.

### **Тема 4. Технология подземной разработки рудных месторождений.**

Особенности разработки рудных месторождений. Производственная мощность горнорудных предприятий. Потери и разубоживание. Основные положения разработки рудных месторождений. Способы вскрытия рудных месторождений. Подготовительные и нарезные работы. Производственные процессы на рудных месторождениях. Системы разработки рудных месторождений. [1, С.815-935]

*Дополнительная литература:* [2-4].

#### **Контрольные вопросы и упражнения:**

1. Какие особенности разработки рудных месторождений?
2. Каким образом производится вскрытие рудных месторождений?
3. Какие современные направления совершенствования способов вскрытия рудных месторождений?
4. Опишите производственные процессы на рудных месторождениях.
5. Опишите системы разработки рудных месторождений.

### **Тема 5. Горные комплексы карьеров и разрезов.**

Общий вид и элементы карьера. Открытые горные выработки. Конструкции бортов карьера. Отвалы. Подземные горные выработки на карьерах. [1, С.193-211]

*Дополнительная литература:* [2-4].

#### **Контрольные вопросы и упражнения:**

1. В каких условиях применяется открытый способ разработки и в чем заключается суть этого способа?
2. Что представляют собой горные выработки?
3. Назовите главное отличие открытых горных выработок от подземных?

4. Дайте определения основных открытых горных выработок.

### **Тема 6. Горные работы в карьерах и разрезах.**

Общие сведения. Виды открытых горных работ. Вскрытие и системы разработки. Мероприятия по борьбе с деформациями откосов. Проблемы отработки карьеров и разрезов. [1, С.946-1004]

*Дополнительная литература:* [2-4].

*Контрольные вопросы и упражнения:*

1. Назовите виды открытых горных работ.
2. Как производится выбор скрытия и системы разработки?
3. Какие выполняют мероприятия по борьбе с деформациями откосов?
4. Какие существуют проблемы отработки карьеров и разрезов?

### **Тема 7. Разработка россыпных месторождений.**

Общие сведения. Технологические процессы разработки россыпных месторождений. [1, С.1004-1010]

*Дополнительная литература:* [2-4].

*Контрольные вопросы и упражнения:*

1. Назовите элементы россыпных месторождений?
2. Перечислите способы разработки россыпных месторождений.

### **Тема 8. Комплексы горных выработок и сооружения различного назначения.**

Классификация комплексов горных выработок и сооружений различного назначения. Городские подземные комплексы. Магистральные внегородские тоннели. Подземные энергетические комплексы. Подземные склады и хранилища. Подземные заводы. Подземные оборонительные сооружения. [1, С.220-433]

*Дополнительная литература:* [2-4].

*Контрольные вопросы и упражнения:*

1. Опишите принципы организации городского подземного строительства в сверхкрупных, крупнейших и крупных городах.
2. Перечислите и опишите подземные комплексы для обслуживания и обеспечения комфортности проживания населения.
3. Перечислите и опишите подземные комплексы промышленного назначения и сооружения для защиты и улучшения городской среды.
4. Опишите особенности внегородских тоннелей.
5. Перечислите и опишите подземные энергетические комплексы.

### **Тема 9. Разрушение горных пород.**

Общие сведения. Способы разрушения горных пород. Горные машины для разрушения горных пород. Разрушение горных пород взрывом. [1, С.442-544]

*Дополнительная литература:* [2-4].

### ***Контрольные вопросы и упражнения:***

1. Какой вид работ понимают под термином «горные работы»?
2. В чем заключается физическая сущность коэффициента крепости пород по шкале проф. М. М. Протодяконова?
3. В чем заключается сущность буровзрывных работ?
4. Чем отличаются друг от друга шпурсы, штанговые скважины и глубокие скважины?
5. В чем состоит отличие между переносными, телескопными и колонковыми перфораторами?
6. Перечислите основные типы взрывных врубов.
7. Что представляют собой промышленные и инициирующие взрывчатые вещества и в чем их различие?
8. Какие средства взрывания существуют в практике горного дела?
9. Назовите основные требования Правил техники безопасности при ведении горных работ.

### **Тема 10. Способы строительства горнотехнических объектов.**

Общие сведения о способах строительства горнотехнических объектов. Технологические схемы проведения и строительства подземных вертикальных, горизонтальных и наклонных выработок. Специальные способы строительства горных выработок. Основные и вспомогательные горнопроходческие процессы и операции. Горнопроходческие машины и оборудование. Общие сведения об организации горнопроходческих работ. [1, С.552-743]

***Дополнительная литература:*** [2-4].

### ***Контрольные вопросы и упражнения:***

1. Какие материалы применяют для крепления горных выработок?
2. В каком виде для крепления применяется металл и сборный железобетон?
3. Какие существуют способы и схемы проходки вертикальных шахтных стволов?
4. Назовите основные операции проходческого цикла и опишите, как они осуществляются.
5. Какие виды крепи вертикальных шахтных стволов существуют и как ее возводят?
6. Что такое армировка ствола?
7. Назовите специальные способы проходки вертикальных шахтных стволов и условия, в которых они применяются.
8. Опишите способ применения забивной крепи.
9. Что такое опускная крепь?
10. Как осуществляется проходка вертикальных шахтных стволов с замораживанием пород?
11. Что такое тампонирование горных пород?
12. Как производится понижение уровня грунтовых вод при специальных способах проведения стволов?

13. Что такое углубка действующих вертикальных шахтных стволов?
14. Опишите способы углубки стволов сверху вниз.
15. Опишите способы углубки стволов снизу вверх.
16. Как определяются форма и размеры поперечного сечения квершлагов?
17. Из каких операций состоит проходческий цикл при проходке квершлагов?
18. Как производится уборка взорванной породы и какие погрузочные машины при этом используются?
19. Опишите основные виды деревянной, металлической и каменной крепей горизонтальных выработок.
20. Опишите способы проходки штреков по тонким пластам узким и широким забоем.
21. Опишите способы проходки восстающих выработок.

## Рекомендуемая литература

1. Половов, Б. Д. Основы горного дела: учебник / Б. Д. Половов, Н. Г. Валиев, К. В. Кокарев. — Саратов: Ай Пи Эр Медиа, 2019. — 1063 с. — ISBN 978-5-4486-0744-8. — Текст: электронный // Электронно-библиотечная система IPR BOOKS:. — URL: <http://www.iprbookshop.ru/81246>
2. Половов Б.Д., Химич А.А., Валиев Н.Г. Основы горного дела: общие сведения и понятия горного дела. Подземная, открытая и строительная геотехнологии: учебник для вузов / Б. Д. Половов, А. А. Химич, Н. Г. Валиев; ФГБОУ ВПО «Урал. гос. горный ун-т». Екатеринбург: Изд-во УГГУ, 2012. 789
3. Егоров П. В., Бобер Е. А., Кузнецов Ю. Н., Косьминов Е. А., Решетов С. Е., Красюк Н. Н. Основы горного дела: учебник для вузов. М.: Изд-во Московского гос. горного университета, 2006. 408 с. Режим доступа <https://e.lanbook.com/book/3210> .
4. Трубецкой К.Н. Основы горного дела [Электронный ресурс] : учебник / К.Н. Трубецкой, Ю.П. Галченко. — Электрон. текстовые данные. — М. : Академический Проект, 2010. — 264 с. — 978-5-8291-1123-6. — Режим доступа: <http://www.iprbookshop.ru/60134.html>

***Основы горного дела:*** Учебно-методическое пособие для организации самостоятельной работы по дисциплине для студентов специальности 21.05.04 «Горное дело» / Е.В. Канков; Уральский государственный горный университет. - Екатеринбург: 2021. – 15 с.

Авторы:

Канков Евгений Владимирович

Корректурa кафедры шахтного строительства

Подписано к печати

Формат бумаги 60x84 1/16

Печ. л.

Тираж 100 экз.      Заказ №

Цена С

---

Лаборатория множительной техники УГГГА

620144, Екатеринбург, Куйбышева, 30





Министерство образования и науки  
Российской Федерации  
Федеральное государственное бюджетное  
образовательное учреждение  
высшего образования  
«Уральский государственный горный университет»

Е. Ф. Цыпин  
Е. А. Бекчурина  
И. Х. Хамидулин

# ОБОГАЩЕНИЕ ПОЛЕЗНЫХ ИСКОПАЕМЫХ

*Учебно-методическое пособие*  
по выполнению лабораторных работ  
для студентов направления 21.05.04 – «Горное дело»  
всех форм обучения

Екатеринбург – 2018

Министерство образования и науки Российской Федерации  
Федеральное государственное бюджетное образовательное учреждение  
высшего образования  
«Уральский государственный горный университет»

**ОДОБРЕНО**

Методической комиссией  
горно-механического факультета  
«28» июня 2018 г.

Председатель комиссии

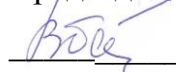

проф. В. П. Барановский

Е. Ф. Цыпин  
Е. А. Бекчурина  
И. Х. Хамидулин

## ОБОГАЩЕНИЕ ПОЛЕЗНЫХ ИСКОПАЕМЫХ

Учебно-методическое пособие  
по выполнению лабораторных работ  
для студентов  
направления 21.05.04 – «Горное дело»  
всех форм обучения

**УДК 622.7: 622.342**  
**Ц 96**

Рецензент: *Ю. П. Морозов*, доктор техн. наук, профессор кафедры обогащения полезных ископаемых УГГУ

Учебно-методическое пособие рассмотрено и одобрено на заседании кафедры «Обогащение полезных ископаемых» 14 июня 2018 г. (протокол № 8) и рекомендовано для издания в УГГУ.

Цыпин Е. Ф., Бекчурина Е. А., Хамидулин И. Х.

**Ц 96 ОБОГАЩЕНИЕ ПОЛЕЗНЫХ ИСКОПАЕМЫХ:** учебно-методическое пособие по выполнению лабораторных работ / Е. Ф. Цыпин, Е. А. Бекчурина, И. Х. Хамидулин; Урал. гос. горный ун-т. Екатеринбург: Изд. УГГУ, 2018. – 32 с.

Учебно-методическое пособие составлено применительно к условиям лабораторной базы кафедры обогащения полезных ископаемых УГГУ и включает методики выполнения лабораторных работ, предусмотренных программами изучения общего курса обогащения полезных ископаемых.

Для студентов всех форм обучения направления 21.05.04 – «Горное дело».

УДК 622.7: 622.342

© Уральский государственный  
горный университет, 2018  
© Цыпин Е. Ф., Бекчурина Е. А.,  
Хамидулин И. Х., 2018

## ОГЛАВЛЕНИЕ

<b>ВВЕДЕНИЕ</b> .....	4
<b>ЛАБОРАТОРНАЯ РАБОТА 1. ДРОБЛЕНИЕ ПОЛЕЗНЫХ ИСКОПАЕМЫХ</b> .....	5
<b>ЛАБОРАТОРНАЯ РАБОТА 2. ГРОХОЧЕНИЕ ПОЛЕЗНЫХ ИСКОПАЕМЫХ</b> .....	7
<b>ЛАБОРАТОРНАЯ РАБОТА 3. СИТОВЫЙ АНАЛИЗ МЕЛКИХ ПРОДУКТОВ</b> .....	8
<b>ЛАБОРАТОРНАЯ РАБОТА 4. ОБОГАЩЕНИЕ В ПОРШНЕВОЙ ОТСАДОЧНОЙ МАШИНЕ</b> .....	12
<b>ЛАБОРАТОРНАЯ РАБОТА 5. ОБОГАЩЕНИЕ НА СОТРЯСАТЕЛЬНОМ КОНЦЕНТРАЦИОННОМ СТОЛЕ</b> .....	16
<b>ЛАБОРАТОРНАЯ РАБОТА 6. ФРАКЦИОННЫЙ АНАЛИЗ УГЛЯ</b> .....	19
<b>ЛАБОРАТОРНАЯ РАБОТА 7. КОЛЛЕКТИВНАЯ ФЛОТАЦИЯ СУЛЬФИДНОЙ РУДЫ</b> .....	21
<b>ЛАБОРАТОРНАЯ РАБОТА 8. МАГНИТНАЯ СЕПАРАЦИЯ ПОЛЕЗНЫХ ИСКОПАЕМЫХ</b> .....	26
<b>БИБЛИОГРАФИЧЕСКИЙ СПИСОК</b> .....	29
<b>ПРИЛОЖЕНИЕ А</b> .....	30
<b>ПРИЛОЖЕНИЕ Б</b> .....	31

## ВВЕДЕНИЕ

Цель лабораторных занятий – развитие навыков проведения лабораторных опытов и помощь в закреплении теоретических знаний по дисциплине.

Лабораторные работы выполняются побригадно, а отчёт по работе каждый студент составляет самостоятельно. Отчёт по работе должен содержать изложение последовательности выполнения работы с необходимыми расчётами (таблица 1.1), схемой подготовки проб, схемой устройства для проведения опытов, эскизами основных узлов, таблицами результатов опытов, графиками, математическими зависимостями и выводами по проделанной работе.

Таблица 1.1 – Расчётные выражения для определения показателей обогащения

№ п/п	Показатель	Расчётные выражения	
		два продукта разделения	<i>n</i> продуктов разделения
1	Баланс по материалу	$Q = C + T$ $100 = \gamma_{\hat{e}} + \gamma_{\hat{o}}$	$Q = \sum_{i=1}^n Q_i$ $100 = \sum_{i=1}^n \gamma_i$
2	Баланс по ценному компоненту	$Q \cdot \alpha = C \cdot \beta + T \cdot \vartheta$ $100 \cdot \alpha = \gamma_{\hat{e}} \cdot \beta + \gamma_{\hat{o}} \cdot \vartheta$ $100 = \varepsilon_{\hat{e}} + \varepsilon_{\hat{o}}$	$100 \cdot \alpha = \sum_{i=1}^n \gamma_i \cdot \beta_i$
3	Массовая доля ценного компонента	$\alpha = (P_{\alpha} / Q) \cdot 100, \%$ $\beta = (P_{\beta} / \tilde{N}) \cdot 100, \%$ $\vartheta = (P_{\vartheta} / T) \cdot 100, \%$	$\beta_i = \frac{P_i}{Q_i} \cdot 100, \%$
4	Выход продукта	$\gamma_{\hat{e}} = (C/Q) \cdot 100 = \frac{(\alpha - \vartheta)}{(\beta - \vartheta)} \cdot 100, \%$ $\gamma_{\hat{o}} = (T/Q) \cdot 100 = \frac{(\beta - \alpha)}{(\beta - \vartheta)} \cdot 100, \%$	$\gamma_i = \frac{Q_i}{Q} \cdot 100, \%$
5	Извлечение ценного компонента в продукт	$\varepsilon_{\hat{e}} = \frac{C \cdot \beta}{Q \cdot \alpha} \cdot 100 = \frac{(\alpha - \vartheta) \cdot \beta}{(\beta - \vartheta) \cdot \alpha} \cdot 100, \%$ $\varepsilon_{\hat{o}} = \frac{T \cdot \vartheta}{Q \cdot \alpha} \cdot 100 = \frac{(\beta - \alpha) \cdot \vartheta}{(\beta - \vartheta) \cdot \alpha} \cdot 100, \%$	$\varepsilon_i = \gamma_i \cdot \frac{\beta_i}{\alpha}$

где  $Q, C, T$  – массы исходного материала, концентрата и хвостов, соответственно;  $\gamma_k; \gamma_x$  – выход концентрата и хвостов, соответственно;  $\alpha, \beta, \vartheta$  – массовые доли компонента соответственно в исходном материале, в кон-

центрате, хвостах;  $Q_i, \gamma_i$  – масса и выход  $i$ -ого продукта;  $P_\alpha, P_\beta, P_\gamma, P_i$  – масса ценного компонента в исходном материале, концентрате, хвостах, в  $i$ -ом продукте разделения;  $\epsilon_k, \epsilon_x$  – извлечение ценного компонента в концентрат и в хвосты, соответственно.

На титульном листе отчёта должны быть указаны название работы, шифр группы, фамилия исполнителя. Отчёт должен быть подписан студентом.

Защиту отчёта проводят после его проверки преподавателем. При защите необходимо знать цель работы, устройство и назначение применяемых аппаратов, способы управления и органы управления, методику проведения работы, формулы (таблица 1.1), использованные для расчётов, а также уметь объяснять полученные результаты и закономерности.

## ЛАБОРАТОРНАЯ РАБОТА 1 ДРОБЛЕНИЕ ПОЛЕЗНЫХ ИСКОПАЕМЫХ

### **1. Цель:**

- изучить конструкции щековой и валковой дробилок;
- изучить способ дробления исходного продукта;
- определить степень дробления;
- определить фактическую производительность щековой и валковой дробилок.

### **2. Оборудование и материалы:**

- проба материала (крупность 150-0 мм);
- дробилка щековая;
- дробилка валковая;
- секундомер;
- набор стандартных лабораторных сит;
- линейка с делениями (штангенциркуль);
- весы;
- совки.

### **3. Ход работы:**

1. Получить у преподавателя пробу материала.
2. Определить массу пробы.
3. Изучить конструкцию дробилки и определить конструктивные и механические параметры.
4. Определить средний максимальный кусок до дробления.
5. Соблюдая меры предосторожности, пропустить пробу через ще-

- ковую дробилку. При этом зафиксировать продолжительность цикла дробления.
6. Определить средний максимальный кусок после дробления.
  7. Соблюдая меры предосторожности, пропустить пробу через валковую дробилку. При этом зафиксировать продолжительность цикла дробления.
  8. Определить средний максимальный кусок после дробления.
  9. Убрать рабочее место в лаборатории.
  10. Обработать результаты работы.
  11. Составить отчёт по выполненной работе.

### ***Пояснения по обработке результатов в работе 1***

Для определения среднего максимального куска руды, как до, так и после дробления, отбирают 3 максимальных куска (визуально) и производят замер каждого из них в трёх направлениях. Для удобства рекомендуется использовать ёмкость с прямым углом, в уголок которой следует поместить кусок и обмерить.

Величину (мм) максимального куска  $D$  определяют по формуле среднеарифметического:

$$D = \frac{L + B + H}{3},$$

где  $L$  – длина куска, мм;  
 $B$  – ширина куска, мм;  
 $H$  – высота куска, мм.

Средний максимальный размер куска определяют по формуле:

$$D_{\max}^{\text{cp}} = \frac{D_1 + D_2 + D_3}{3}.$$

Аналогично рассчитывают средний максимальный кусок для дроблёного материала  $d_{\max}^{\text{ñð}}$ .

Степень дробления находят по формуле:

$$i_{\text{cp}} = \frac{D_{\max}^{\text{cp}}}{d_{\max}^{\text{cp}}},$$

где  $D_{\max}^{\text{cp}}$  – средний максимальный кусок руды до дробления, мм;  
 $d_{\max}^{\text{cp}}$  – средний максимальный кусок руды после дробления, мм.  
 Фактическую производительность  $Q$  определяют по формуле:

$$Q = 3,6 \frac{q}{t}, \text{ т/ч,}$$

где  $q$  – количество дробленой руды, кг;

$t$  – время дробления, с.

В выводах по работе следует отразить результаты определения степеней дробления и производительности дробилок.

## ЛАБОРАТОРНАЯ РАБОТА 2 ГРОХОЧЕНИЕ ПОЛЕЗНЫХ ИСКОПАЕМЫХ

### **1. Цель:**

- изучить конструкцию и работу самоцентрирующегося инерционного грохота;
- изучить способ изменения режима работы грохота;
- развить навыки анализа полученных данных.

### **2. Оборудование и материалы:**

- проба после дробления в валковой дробилке;
- грохот самоцентрирующийся;
- секундомер;
- набор стандартных лабораторных сит;
- линейка с делениями (штангенциркуль);
- весы;
- совки.

### **3. Ход работы:**

1. Получить у преподавателя пробу.
2. Определить массу пробы.
3. Изучить конструкцию грохота и определить конструктивные и механические параметры.
4. Засыпать пробу в приёмный бункер при закрытом затворе.
5. Включить грохот. Открыть затвор бункера для подачи материала на просеивающую поверхность. Продолжительность грохочения оценивать с точностью до десятых долей секунды: начало – в момент попадания первых зёрен на просеивающую поверхность; окончание – в момент выхода из бункера основной массы материала. В течение опыта необходимо следить за тем, чтобы материал не зависал в бункере. Очистить бункер.
6. Выключить грохот и зачистить поддон, перезапустить грохот несколько раз («пуск-остановка» – два-три раза) до полной очистки.



7. Взвесить надрешётный и подрешётный продукты.
8. Убрать рабочее место в лаборатории.
9. Обработать результаты работы, определить эффективность грохочения.
10. Составить отчёт по выполненной работе.

### ***Пояснения по обработке результатов в работе 2***

Определение эффективности грохочения.

Существуют несколько методов определения эффективности грохочения, характеризующих полноту перехода частиц менее размера отверстия просеивающей поверхности в подрешётный продукт.

Наиболее общим является метод, рассматривающий эффективность грохочения как отношение массы подрешетного материала ко всей массе материала такой же крупности, содержащейся в руде, поступающей на грохот

$$E_1 = \frac{Q_1}{Q_2} \cdot 100, \%$$

где  $Q_1$  – масса подрешётного материала (крупность материала  $-a+0$  мм), кг;

$Q_2$  – масса материала той же крупности в исходном материале, поступающем на грохочение (крупность материала  $-a+0$  мм), кг;

$a$  – размер отверстий просеивающей поверхности грохота, мм.

Однако, на производстве практически трудно взвешивать подрешётный продукт. Для определения эффективности грохочения отбирают пробы исходной руды и надрешётного продукта, определяют в них содержание класса крупности  $-d_c+0$  мм. Эффективность грохочения рассчитывают по формуле:

$$E_2 = \frac{\alpha - \vartheta}{\alpha \cdot (100 - \vartheta)} \cdot 10^4, \%$$

где  $\alpha$  – массовая доля зерен минус  $a$  в исходном продукте, %;

$\vartheta$  – массовая доля зерен минус  $a$  в верхнем продукте, %.

В выводах по работе следует привести результаты расчёта эффективности грохочения по двум формулам и сравнить их.

## **ЛАБОРАТОРНАЯ РАБОТА 3 СИТОВЫЙ АНАЛИЗ МЕЛКИХ ПРОДУКТОВ**

### ***1. Цель:***

- изучить методику проведения ситового анализа;

- определить гранулометрический состав продукта;
- изучить конструкцию и работу вибровстряхивателя;
- развить навыки анализа полученных данных.

## **2. Оборудование и материалы:**

- проба материала крупностью  $-1+0$  мм;
- набор стандартных лабораторных сит;
- вибровстряхиватель;
- весы электронные.

## **3. Ход работы:**

1. Получить у преподавателя пробу.
2. Определить массу пробы.
3. Изучить конструкцию стандартных сит и вибровстряхивателя.
4. Собрать комплект сит и поместить пробу на верхнее сито.
5. Провести ситовый анализ в течение времени, заданного преподавателем.
6. Определить массы полученных классов крупности: содержимое каждого сита перенести на листы бумаги и подписать классы; взвесить полученные классы крупности.
7. Убрать рабочее место в лаборатории.
8. Обработать результаты работы: рассчитать частный и суммарный выходы классов крупности в процентах от исходной навески, построить частную и суммарную гранулометрические характеристики.
9. Составить отчёт по выполненной работе.

### ***Пояснения по обработке результатов в работе 3***

При проведении исследования на обогатимость полезных ископаемых весьма важной операцией является ситовый анализ.

Для производства ситовых анализов используют набор лабораторных стандартных сит. Конструкция стандартных сит представляет собой круглые ободы диаметром 150-300 мм, высотой от 25 до 50 мм, со вставленными в эти ободы ситами. Набор сит собирают в комплект с крышкой и поддоном.

Размеры отверстий смежных сит должны изменяться плавно, с определенной закономерностью. Почти во всех стандартных ситах это осуществляется применением постоянного множителя – модуля ситовой шкалы. Последовательный ряд размеров отверстий сит составляет геометрическую прогрессию – шкалу классификации.

Лабораторную работу выполняют на наборе сит с модулем 2.

За основание в наборе сит принято сито 200 меш, где 200 – число отверстий на одном линейном дюйме сетки. Размер отверстия этого сита равен 0,071 мм. На основание последовательно устанавливают сита с размерами отверстий 0,16 мм, 0,315 мм, 0,63 мм, 1,25 мм, 2,5 мм. Нижнее сито устанавливают в поддон такого же диаметра.

На верхнее сито загружают пробу материала в количестве 100-150 г, плотно закрывают крышкой, комплект сит устанавливают на вибровстряхиватель и закрепляют.

Продолжительность ситового анализа для данной пробы определяют экспериментально.

Первоначально продолжительность встряхивания принимается равной 10 минутам, после чего содержимое каждого сита переносят на листы бумаги и классы подписывают.

Качество отсева проверяют по классу минус 0,071 мм. Для этой цели класс крупности  $-0,16+0,071$  мм взвешивают, переносят снова на сито 0,071 мм и подвергают ручному отсеиванию в течение 1 мин.

Если в результате контрольного отсева выход класса крупности минус 0,071 мм меньше 1 % от первоначальной массы класса крупности  $-0,16+0,071$  мм, то сев можно считать окончанным, каждый класс крупности взвешивают, и рассчитывают выходы классов крупности.

Если выход класса крупности минус 0,071 мм при контрольном отсеивании более 1 %, то все классы крупности подвергают повторному отсеиванию в течение 5 мин.

После дополнительного просеивания снова повторяют контрольный ручной сев, как это было описано выше, и так до тех пор, пока при контрольном отсеивании выход класса крупности минус 0,071 мм не окажется менее 1 %. После этого все полученные классы крупности взвешивают, и результаты ситового анализа заносят в таблицу 3.1.

Расчёты частных выходов осуществляют по формуле выхода из таблицы 1.1.

По данным таблицы 3.1 строят кривые ситового анализа (гранулометрические характеристики) по частным и суммарным выходам. При этом по оси абсцисс откладывают размеры отверстий сит в миллиметрах, а по оси ординат – суммарные и частные выходы классов крупности в процентах.

Пример представления результатов ситового анализа приведён в таблице 3.2 и на рисунке 3.1.

Таблица 3.1 – Результаты ситового анализа

Классы крупности, мм	Выход			
	Частный		Суммарный	
	г	%	«по плюсу»	«по минусу»
+2,5				100,0
-2,5+1,25				
-1,25+0,63				
-0,63+0,315				
-0,315+0,16				
-0,16+0,071				
-0,071+0			100,0	
Итого		100,0		

Таблица 3.2 – Результаты ситового анализа дроблёной руды

Класс крупности, мм	Выход, %			
	Частный		Суммарный	
	г	%	«по плюсу»	«по минусу»
+2,5	15,0	8,33	8,33	100,00
-2,5+1,25	12,0	6,67	15,00	91,67
-1,25+0,63	20,0	11,11	26,11	85,00
-0,63+0,315	25,0	13,89	40,00	73,89
-0,315+0,16	35,0	19,44	59,44	60,00
-0,16+0,071	55,0	30,56	90,00	40,56
-0,071+0	18,0	10,00	100,00	10,00
Итого:	180,0	100,00	-	-

Суммарный выход «по плюсу» показывает, какой процент из всей исходной пробы остался бы на данном сите, если бы в данном наборе сит оно было верхним. Расчёт суммарного выхода «по плюсу» осуществляют сверху вниз.

Суммарный выход по «минусу» показывает, какой процент из всей исходной пробы прошел бы через данное сито, если бы в данном наборе сит оно было нижним. Расчёт суммарного выхода по «минусу» осуществляют снизу вверх.

По форме кривой делают вывод о преобладании в пробе крупных или мелких классов.



Рисунок 3.1 – Частная и суммарные гранулометрические характеристики

## ЛАБОРАТОРНАЯ РАБОТА 4 ОБОГАЩЕНИЕ В ПОРШНЕВОЙ ОТСАДОЧНОЙ МАШИНЕ

Гравитационные процессы обогащения основаны на различии в закономерностях движения различных минералов в той или иной среде под действием сил тяжести или инерционных сил. В большинстве случаев различие в закономерностях движения минералов в среде обусловлено разностью в плотности минералов, но нужно понимать, что это различие может быть обусловлено при разной плотности минералов различными размерами минеральных частиц или различной их формой.

К гравитационным процессам относят: обогащение отсадкой, обогащение на концентрационных столах, в винтовых и центробежных сепараторах, на шлюзах, обогащение в тяжёлых средах, классификация и другие. Гравитационные процессы, в зависимости от среды, в которой происходит обогащение, подразделяют на гидравлические (среда – вода) и пневматические (среда – воздух).

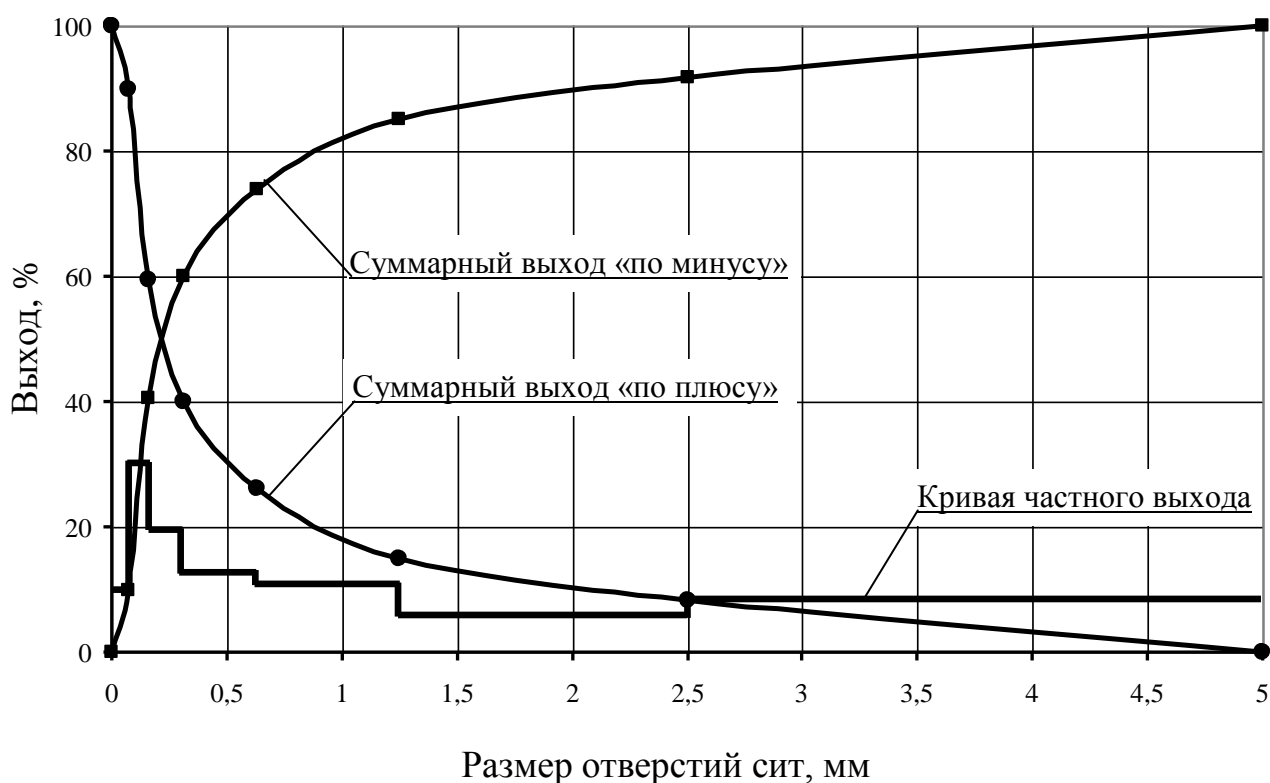
### 1. Цель:

- изучить конструкцию и работу поршневой отсадочной машины;
- освоить регулировку процесса отсадки;

- развить навыки анализа полученных данных.

## 2. Оборудование и материалы:

- проба (каменный уголь);
- машина отсадочная поршневая;
- совки;
- весы технические.

Процесс разделения минералов по плотности в вертикальном потоке воды, переменном по направлению и амплитуде, называется *отсадкой*.

Лабораторную работу выполняют на гидравлической поршневой двухкамерной отсадочной машине с неподвижным решетом и с боковой разгрузкой тяжёлых фракций (рисунок 4.1).



Рисунок 4.1 – Поршневая отсадочная машина

Машина состоит из корпуса 1, который продольной перегородкой 2, не достигающей до дна, разделён на два отделения: отсадочное А и поршневое Б, в котором расположены поршни 7, приводимые в движение эксцентриковым приводом 8.

Корпус машины разделён в поперечном направлении перегородкой 3 на два самостоятельных отделения. В отделении I со стороны загрузочной коробки 4 во время работы происходит накопление тяжёлой фракции (породы); в отделении II – сростков тяжёлого и лёгкого минералов (промежуточного продукта), а лёгкая фракция через сливной порог 6 выносится водой.

Расслоение обогащаемого материала отсадочной постели по плотности происходит в машине под действием вертикальных пульсаций подрешётной воды. При движении воды вверх зёрна меньшей плотности поднимаются выше, чем зёрна большей плотности (более тяжёлые). При движении потока воды вниз, наоборот, зёрна большей плотности оседают быстрее лёгких зерен. Так происходит постепенное расслоение материала, находящегося в машине, по плотностям.

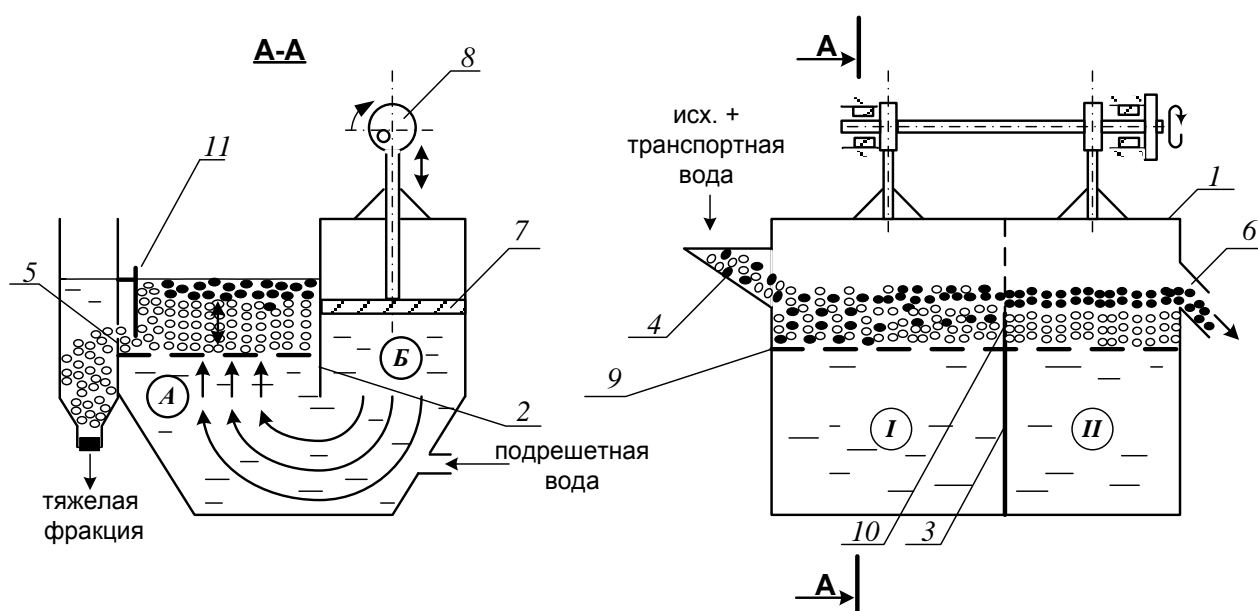
Движение каждого минерального зерна и всей отсадочной постели вдоль машины по отсадочному решету 9 происходит за счёт транспортной воды и избытка подрешётной воды.

В начале работы, спустя некоторое время после начала загрузки исходного продукта в отделении *I* накапливается слой материала – отсадочная постель. Когда общая высота слоя материала будет больше высоты порога 10, разделяющего отсадочное решето в поперечном направлении, лёгкая фракция и часть тяжёлой фракции будут переходить во второе отделение машины *II*. Во втором отделении слой материала, накапливаясь и продвигаясь вдоль машины, достигает сливного порога 6, по которому лёгкие минералы вместе с водой скатываются, разгружаясь из машины.

Чтобы зёрна, имеющие большую плотность, не разгружались через сливной порог 6 при накоплении их в отделении *II* примерно до половины высоты сливного порога, открывают заслонки 11 в обоих отделениях, приподнимая их на такую высоту, чтобы в щели под заслонкой проходили зёрна тяжёлого минерала, но не уходили зёрна лёгкого минерала.

Разгрузку тяжёлой фракции в отделении *I* регулируют заслонкой 11 таким образом, чтобы получать в разгрузке только тяжёлые зерна (породу), а в отделении *II* – разгружать породу и сростки так, чтобы в слив уходил чистый уголь без частиц породы.

### **3. *Ход работы:***

1. Получить у преподавателя пробу.
2. Изучить конструкцию и определить конструктивные параметры поршневой отсадочной машины.
3. Провести обогащение каменного угля с получением трёх продуктов: лёгкой фракции (уголь), тяжёлой фракции (породы) и промежуточной фракции (промпродукта).
4. Открыть краны на трубопроводах, подающих транспортную и подрешётную воду и заполнить машину водой. Под разгрузочный порог подставить приёмник лёгкой фракции (коробка с

- перфорированным дном).
5. Когда вода начнёт переливаться через порог 6, включить привод поршней машины. После этого начать загружать обогащаемый материал в приёмную коробку 4 вручную совками и продолжать загрузку до конца опыта.
  6. При работе отсадочной машины необходимо следить за накоплением материала в отделениях *I*, *II*. Когда слой тяжёлых (породных) частиц достигнет примерно половины высоты сливного порога 6 во втором отделении, открыть заслонки 11, регулируя высоту их подъема, как указывалось выше. С этого момента начинается разгрузка породной и промпродуктовой фракции в боковые карманы.
  7. В ходе работы необходимо следить за тем, чтобы отсадочная постель хорошо разрыхлялась в восходящем потоке воды и была подвижной – перемещалась импульсами вдоль машины. Последнее достигается одним или сочетанием следующих факторов оперативной регулировки:
    - изменением количества подаваемой подрешётной воды;
    - изменением количества загружаемого в машину обогащаемого продукта;
    - изменением величины разгрузочных щелей.Следует знать, что кроме этих факторов регулирования работы машины можно осуществлять изменением числа ходов поршней в минуту и величиной хода поршней (размахом колебаний). Значение этих факторов подбирают и устанавливают при настройке машины для обогащения того или иного исходного материала заранее, а при работе машины менять эти факторы не представляется возможным.
  8. При работе машины необходимо следить за наполнением приёмников тяжёлой и промпродуктовой фракций, расположенных сбоку машины. Когда слой материала в приёмниках достигнет уровня разгрузочных щелей, опыт прекращают в такой последовательности:
    - прекратить загрузку материала в машину;
    - отключить привод машины;
    - прекратить подачу воды в машину.
  9. Полученные продукты обогащения разгрузить, произвести обезвоживание дренированием и взвесить. Рассчитать выходы продуктов разделения.



10. Убрать рабочее место в лаборатории.
11. Обработать результаты работы.
12. Составить отчёт по выполненной работе.

### ***Пояснения по обработке результатов в работе 4***

Массовые доли золы в продуктах задаёт преподаватель, остальные показатели рассчитывают по уравнению баланса и по известным формулам. Результаты расчета представляют в виде таблицы 4.1.

Таблица 4.1 – Результаты обогащения угля на поршневой отсадочной машине

Продукты обогащения	Выход		Массовая доля золы, $A^d$ , %	Извлечение золы, %
	кг	%		
Концентрат				
Промпродукт				
Хвосты (порода)				
Итого:		100,0	$A^d_{исх}$	100,0

В выводах по работе следует описать личные наблюдения за возможностью регулирования процесса отсадки в машине, сравнить качество полученных продуктов разделения на основании их визуальной оценки.

## **ЛАБОРАТОРНАЯ РАБОТА 5 ОБОГАЩЕНИЕ НА СОТРЯСАТЕЛЬНОМ КОНЦЕНТРАЦИОННОМ СТОЛЕ**

Обогащение мелких классов крупности (менее 3-4 мм) оловянных, вольфрамовых, марганцевых и им подобных руд и углей осуществляют на сотрясательных концентрационных столах.

### **1. Цель:**

- изучить конструкцию сотрясательного концентрационного стола;
- освоить регулировку процесса разделения на деке концентрационного стола при визуальном наблюдении за процессом разделения;
- развить навыки анализа полученных данных.

### **2. Оборудование и материалы:**

- проба измельчённой руды массой 5-7 кг;
- стол сотрясательный концентрационный СК-1;

- совки;
- весы технические.

Стол (рисунок 5.1) состоит из деки 1 с рифлями 2, привода деки 3, механизма изменения угла наклона деки 4, питающего жёлоба 5, жёлоба для подачи смывной воды 6.



Рисунок 5.1 – Схема концентрационного стола

Разделение минералов по плотности на деке стола происходит за счёт различия в направлении движения лёгких и тяжёлых частиц по деке стола при одновременном действии на частицы минералов сил инерции, силы тяжести и гидродинамического напора смывной воды.

Вследствие сегрегации частиц в пространстве между рифлями тяжёлые частицы имеют больший контакт с декой и за счёт возвратно-поступательных движений деки продвигаются преимущественно вдоль неё. Лёгкие частицы, занимая верхний слой, испытывают большее воздействие потока смывной воды и движутся преимущественно поперек деки стола. На деке стола образуется «веер» частиц, располагающихся сверху-вниз по схеме: мелкие тяжёлые частицы → крупные тяжёлые, мелкие лёгкие → крупные лёгкие → шламы.

Частицы различных по плотности минералов, как правило, отличаются по цвету или блеску, что существенно упрощает наблюдение за образованием и распределением веера продуктов на деке стола.

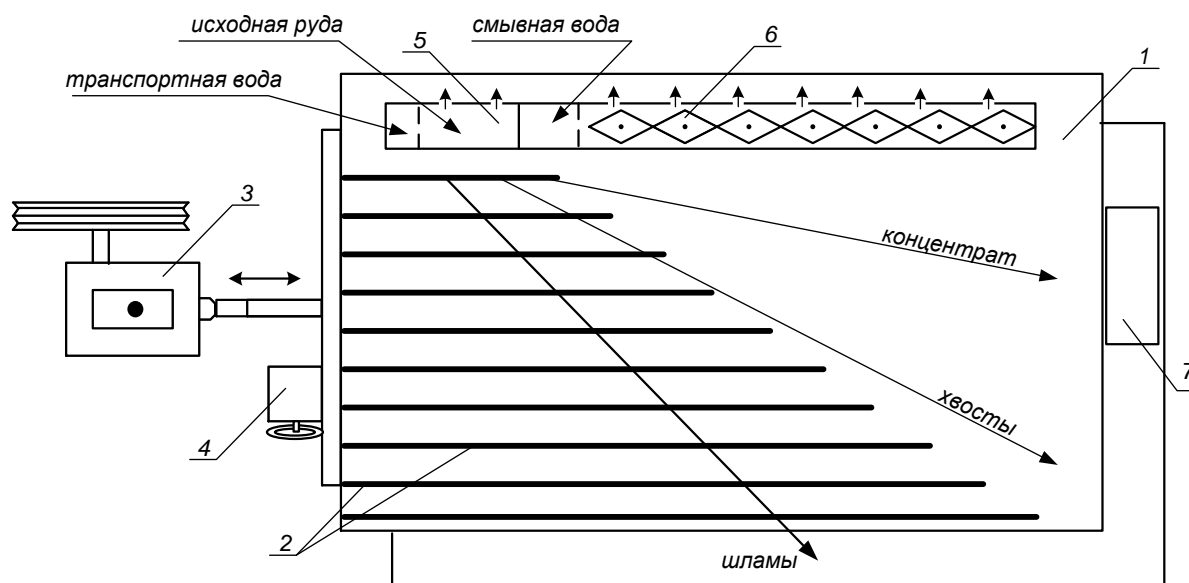
Изменяя скорость смывного потока воды, можно «расширить» или «сузить» веер на гладкой поверхности деки (за рифлями).

Скорость смывного потока воды регулируют двумя факторами: расходом смывной воды и углом поперечного наклона деки стола.

Качество концентрата зависит от того, какую часть веера (верхнюю) направить в приёмник концентрата. Регулирование количества отсекаемого концентрата из веера частиц осуществляют передвижным жёлобом или перемещением приёмника концентрата вдоль среза деки.

### **3. Ход работы:**

1. Получить у преподавателя пробу.
2. Изучить конструкцию и определить конструктивные параметры сотрясательного концентрационного стола;
3. Включить привод стола. Открыть краны на трубопроводе, подающем воду в питающий жёлоб и в жёлоб смывной воды. Отрегулировать равномерность потока смывной воды по деке стола поворотом резиновых флажков в жёлобе.
4. Настроить процесс разделения. Для этого в приёмный жёлоб загрузить несколько совков исходной руды, которая смывается водой на деку стола. Наблюдая за образованием веера частиц на деке стола, продолжать периодически загружать руду в приёмный жёлоб. Отрегулировать ширину и чёткость веера частиц изменением расхода смывной воды и изменением угла наклона деки с помощью штурвала механизма 4 (рисунок 5.1). При получении чёткого веера частиц на деке стола регулирование стола прекратить.
5. Пробу постепенно совком загрузить в приёмный жёлоб. При этом необходимо наблюдать за веером частиц и при необходимости отрегулировать его. Кроме того, нужно следить за шириной части веера частиц, отсекаемой в приёмник концентрата с тем, чтобы забирать в приёмник концентрата постоянную ширину полосы концентрата. При необходимости приёмник можно передвигать.
6. После окончания загрузки руды выждать, пока вся руда не пройдёт по деке и не разгрузится в соответствующие приёмники.
7. Из полученного концентрата слить воду и взвесить его. Определить массу концентрата с учётом его влажности.
8. Убрать рабочее место в лаборатории.
9. Обработать результаты работы.
10. Составить отчёт по выполненной работе.

### **Пояснения по обработке результатов в работе 5**

Массы продуктов разделения и рассчитанные технологические показатели обогащения на концентрационном столе занести в таблицу 5.1.

Таблица 5.1 – Результаты обогащения на концентрационном столе

Продукты обогащения	Выход		Массовая доля извлекаемого компонента, %	Извлечение компонента, %
	кг	%		
Концентрат				
Хвосты (порода)				
Исходная руда		100,0		100,0

Все расчёты осуществляют по известным формулам.

По результатам опыта делают выводы, в которых следует отразить личные наблюдения за процессом разделения минералов на деке стола и за возможностью регулирования процесса разделения.

## **ЛАБОРАТОРНАЯ РАБОТА 6 ФРАКЦИОННЫЙ АНАЛИЗ УГЛЯ**

Фракционный анализ угля – это разделение угля по плотности на фракции, осуществляемое в тяжёлых средах с заданными плотностями тяжёлых сред. В качестве тяжёлых сред в лабораторных условиях применяют чаще всего водные растворы хлористого цинка ( $ZnCl_2$ ).

### **1. Цель:**

- изучить методику определения фракционного состава угля;
- изучить методику построения кривых обогатимости угля;
- развить навыки анализа полученных данных.

### **2. Оборудование и материалы:**

- проба (каменный уголь) массой 5-10 кг;
- набор бачков с раствором хлористого цинка различной плотности;
- дешламационный бачок с сетчатым дном;
- бачки для ссыпания фракций различной плотности;
- сетчатый черпак для снятия всплывших фракций;
- совки;
- ареометр для проверки плотности растворов хлористого цинка;

- кружка для проверки плотности раствора хлористого цинка;
- резиновые перчатки для каждого члена бригады;
- весы технические.

### **3. Ход работы:**

1. Получить у преподавателя пробу.
2. Взвесить пробу.
3. Пробу засыпать в дешламатор (бачок с сетчатым дном) и подвергнуть дешламации орошением сильной струей воды или многократным опусканием и встряхиванием дешламатора с навеской угля в бачок с водой.
4. Дать воде стечь из дешламатора, после чего опустить дешламатор с исследуемой навеской в бачок с раствором хлористого цинка с наименьшей плотностью.
5. Всплывшую часть исследуемой навески снять сетчатым черпаком, давая стечь в бачок раствору хлористого цинка, и сыпать в бачок с сетчатым дном, прополоскать чистой водой, высушить до воздушно-сухого состояния, взвесить и записать массу каждой фракции в рабочую тетрадь. После этого определить процентный выход её от исходной пробы. Плотность данной фракции будет меньше плотности раствора, в котором она всплыла.
6. Потонувшую часть навески, оставшуюся на дне первого дешламатора, вместе с дешламатором вынуть из первого бачка, дать стечь раствору (в тот же бачок) и перенести в бачок с раствором последующей плотности. Со всплывшей и потонувшей частью поступают так же, как и в предыдущем случае. Плотность зёрен всплывшей части будет лежать в пределах плотности смежных растворов.
7. Повторить пункты 5 и 6 необходимое количество раз.
8. Убрать рабочее место в лаборатории.
9. Обработать результаты работы.
10. Составить отчёт по выполненной работе.

#### ***Пояснения по обработке результатов в работе 6***

На основании результатов фракционного анализа и результатов анализа каждой фракции на определение массовой доли золы (негорючей массы) строятся кривые обогатимости угля.

Кривые обогатимости угля позволяют решать различные задачи, связанные с выбором и расчётом технологических схем обогащения,

а также рассчитать теоретические (наилучшие) результаты процесса обогащения.

В данной работе фракционный состав угля определяют студенты, а зольность каждой фракции задает преподаватель.

Результаты расслойки пробы угля заносят в таблицу 6.1.

Таблица 6.1 – Фракционный состав угля

Плотность фракций, кг/м <sup>3</sup>	Исходный уголь		Всплывшая фракция		Потонувшая фракция		
	Выход		Зольность $A^d$ , %	Выход $\gamma_i$ , %	Зольность $A_i^d$ , %	Выход $\gamma_i$ , %	Зольность $A_i^d$ , %
	кг	%					
< 1300						100,0	
1300-1400							
1400-1500							
1500-1600							
1600-1700							
> 1700				100,0			
Итого:		100,0		-	-	-	-

Извлечение золы в каждую фракцию рассчитывают по формуле:

$$\varepsilon_i = \frac{\gamma_i \cdot A_i^d}{A^d},$$

где  $\gamma_i$  – выход фракции, %;

$A^d$  – массовая доля золы (зольность) в исходном угле, %;

$A_i^d$  – массовая доля золы (зольность) во фракции, %;

$\varepsilon_i$  – извлечение золы во фракцию, %.

По данным фракционного состава угля строят кривые обогатимости угля, а также определяют категорию обогатимости угля.

## ЛАБОРАТОРНАЯ РАБОТА 7 КОЛЛЕКТИВНАЯ ФЛОТАЦИЯ СУЛЬФИДНОЙ РУДЫ

Флотационный метод обогащения основан на различии в смачиваемости водой поверхности ценных минералов и минералов пустой породы.

Для создания гидрофобности (несмачиваемости) поверхности ценных минералов тонкоизмельченной руды, находящейся в водной среде, добавляют реагенты-собиратели. Благодаря гидрофобности, ценные минералы прикрепляются к пузырькам воздуха и поднимаются вместе с ними на поверхность пульпы, образуя минерализованный

пенный слой, который удаляют из камеры флотомашин. Минералы пустой породы смачиваются водой и остаются в объёме пульпы.

Флотационный метод широко применяют для обогащения сульфидных руд цветных металлов. В этом случае наиболее распространёнными реагентами-собирателями являются ксантогенаты. Расход ксантогенатов при флотации сульфидных руд обычно не превышает 100 г/т. В процесс эти реагенты подают в виде водных растворов.

Для создания на поверхностях сульфидных минералов необходимой для закрепления ксантогенатов окисленной пленки в операцию измельчения руды подают реагент-регулятор среды, в качестве которого обычно используют известь или соду. Расходы их, в зависимости от вещественного состава полезного ископаемого, могут изменяться от 200 до 1500 г/т.

Для повышения механической прочности пузырьков воздуха, в результате которого улучшаются условия прилипания к ним ценных минералов, и увеличивается устойчивость флотационной пены, используют реагенты-пенообразователи. Одним из наиболее распространённых в настоящее время пенообразователей является реагент Т-92. Его расходы обычно колеблются от 20 до 100 г/т руды.

Кроме вышеперечисленных типов флотационных реагентов при селективной флотации руд используют реагенты-активаторы и подавители, которые усиливают или ослабляют действие собирателей.

### **1. Цель:**

- изучить конструкцию и работу лабораторной флотационной машины;
- изучить способы изменения режима работы флотомашин;
- освоить методику определения объёма раствора реагента при заданном расходе реагента;
- развить навыки анализа полученных данных.

### **2. Оборудование и материалы:**

- проба (250 г сульфидной руды класса крупности –3+0 мм);
- мельница строжневая;
- рольганги;
- машина флотационная лабораторная механического типа конструкции Механобр;
- реагенты флотационные (сода или известь, бутиловый ксантогенат, Т-92);
- чашки фарфоровые;
- чашки металлические для сбора продуктов;

- промывалки;
- посуда химическая;
- бумага фильтровальная;
- весы электронные.

### **3. *Ход работы:***

1. Получить у преподавателя пробу.
2. Изучить конструкцию и определить конструктивные параметры лабораторной флотационной машины (рисунок 7.1).
3. Изучить схему флотационного опыта (рисунок 7.2).
4. Очистить стержневую мельницу, в которой будет проводиться измельчение руды, от образовавшейся ржавчины. Для этого поместить в неё 300 г гранита и 300 см<sup>3</sup> воды. Масса стержней должна составлять 3000 г. Заполненную мельницу плотно закрыть крышкой с резиновой прокладкой и поместить на рольганги, включив их на 5-10 минут.
5. Подготовить пробу, 250 см<sup>3</sup> воды и навеску реагента: соды или извести (вид реагента и его расход задаёт преподаватель).
6. Остановить рольганги, вылить содержимое мельницы, промыть водой её внутреннюю поверхность и стержни.
7. В промытую мельницу с загруженными в неё стержнями сначала поместить отмеренное количество воды, затем пробу сульфидной руды и навеску реагента – регулятора среды. Измельчать в течение времени, указанного преподавателем, обычно 10-15 минут.
8. За период измельчения необходимо подготовить реагенты: собиратель и пенообразователь. Их расходы задаёт преподаватель в г/т руды. Необходимо самостоятельно определить объёмы растворов реагентов, подаваемых в процесс флотации.
9. По истечении заданной продолжительности измельчения снять мельницу с рольгангов, перенести её содержимое с помощью промывалки в камеру флотомашин. При этом нужно следить за тем, чтобы количество добавляемой воды было минимальным. В свободную от пульпы мельницу загрузить стержни, залить воду до бортика и поставить на место хранения.
10. Закрепить камеру 2 на корпусе флотомашин 1, залить в случае необходимости воду и включить двигатель. Через 2 минуты перемешивания в камеру 2 добавить необходимый объём раствора ксантогената и после минутного перемешивания в пульпу ввести пенообразователь.





Рисунок 7.1 – Лабораторная флотационная машина



Рисунок 7.2 – Схема флотационного опыта

11. Осторожно повернуть вентиль воздушного крана 3, обеспечив этим засасывание воздуха в камеру для создания на её поверхности слоя минерализованной пены.
12. Включить пеносъёмник 4. В момент снятия первой порции пены зафиксировать время начала флотации. По мере снижения уровня пульпы в камере флотомашины добавлять воду из про-

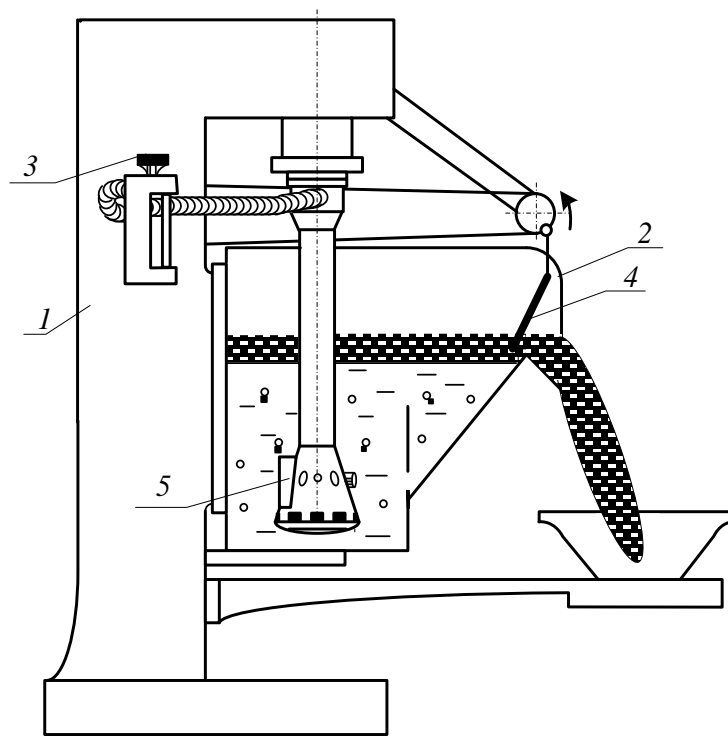
мывалки, обмывая при этом её стенки и пеносъёмник от налипших минеральных частиц. Периодически следует отбирать пробу от пенного продукта в фарфоровую чашку. Постепенно нагруженность пены снижается, меняется и её цвет. Конец флотации фиксируется по отсутствию сульфидных минеральных частиц в фарфоровой чашке.

13. Закрывать воздушный кран 3, остановить пеносъёмник 4, выключить двигатель флотомашин. Пенный продукт отфильтровать на вакуум-фильтре и взвесить. Камерный продукт (хвосты) вылить в канаву.
14. Пустую камеру заполнить водой, закрепить на корпусе флотомашин и включить двигатель. Промыть машину в течение 2-3 минут. Затем ополоснуть из промывалки блок аэратора 5. Чистую камеру и блок аэратора протереть чистой тряпкой.
15. Убрать рабочее место в лаборатории.
16. Обработать результаты работы.
17. Составить отчёт по выполненной работе.

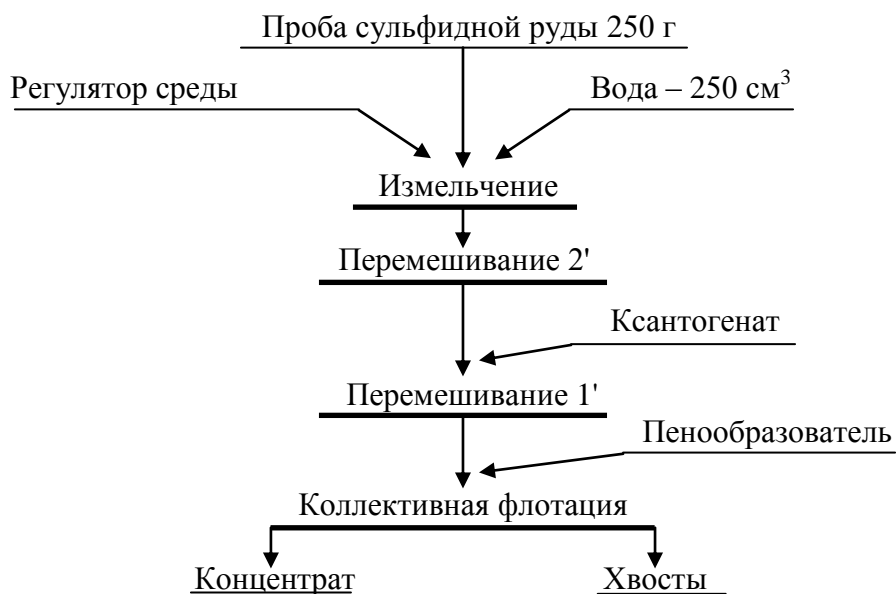
### ***Пояснения по обработке результатов в работе 7***

Методика определения объёма раствора реагента при заданном расходе реагента.

Например, заданный расход бутилового ксантогената составляет 100 г/т руды. Составим и решим пропорцию:

$$\begin{array}{rcl}
 10^6 \text{ г (1 т) руды} & - & 100 \text{ г ксантогената} \\
 250 \text{ г руды} & - & X \text{ г ксантогената} \\
 X = \frac{100 \text{ г} \cdot 250 \text{ г}}{10^6 \text{ г}} & = & \frac{2,5 \text{ г}}{10^2} = 2,5 \cdot 10^{-2} \text{ г}
 \end{array}$$

Следует учесть, что ксантогенат используют во флотации в виде 1 % растворов, то есть в 100 см<sup>3</sup> раствора содержится 1 г ксантогената.

Составив пропорцию и решив её, определим объём раствора, который следует подать в камеру флотомашин:

$$\begin{array}{rcl}
 100 \text{ см}^3 \text{ раствора} & - & 1 \text{ г ксантогената} \\
 V \text{ см}^3 \text{ раствора} & - & 2,5 \cdot 10^{-2} \text{ г ксантогената} \\
 V = \frac{100 \text{ см}^3 \cdot 2,5 \cdot 10^{-2} \text{ г}}{1 \text{ г}} & = & 2,5 \text{ см}^3
 \end{array}$$

Результаты расчёта показателей флотации занести в таблицу 7.1.

Таблица 7.1 – Показатели коллективной флотации

Наименование продуктов обогащения	Выход		Массовая доля сульфидных минералов, %	Извлечение сульфидных минералов, %
	г	%		
Концентрат				
Хвосты				
Исходная руда		100,0		100,0

Массовую долю сульфидов в продуктах обогащения ( $\beta$ ,  $\vartheta$ ) или в исходной руде ( $\alpha$ ) и в одном из продуктов задаёт преподаватель.

В конце отчёта по выполненной работе делается вывод, в котором анализируются полученным результатам и намечаются способы их повышения.

## ЛАБОРАТОРНАЯ РАБОТА 8 МАГНИТНАЯ СЕПАРАЦИЯ ПОЛЕЗНЫХ ИСКОПАЕМЫХ

Лабораторную работу по магнитной сепарации выполняют на лабораторном магнитном сепараторе для слабомагнитных руд. Результаты разделения минералов по их магнитной восприимчивости зависят от вещественного состава руды, крупности обогащаемого материала, напряжённости магнитного поля, производительности, высоты рабочей зоны и положения разделительного шибера. При выполнении работы потребуется получить зависимости выходных показателей качества процесса от указанных выше переменных факторов.

### **1. Цель:**

- изучить конструкцию и работу роликового магнитного сепаратора;
- изучить влияние некоторых факторов на процесс магнитной сепарации;
- развить навыки анализа полученных данных.

### **2. Оборудование и материалы:**

- проба материала (200-500 г руды класса крупности -3+0 мм);
- сепаратор магнитный роликовый;
- весы электронные;
- чашки лабораторные;
- щётка для чистки сепаратора.

Магнитный сепаратор (рисунок 8.1) состоит из основания 1 с закреплённым на нём бункером 2 с регулировочным шибером 3. Бункер 2 установлен над вибрлотком 4, выполненным из немагнитного материала и которого осуществляется подача материала в рабочую зону магнитной системы, образованной магнитопроводом 5 и профилированным роликом 6. На магнитопроводе установлены катушки электромагнита 7, подключенные к выпрямителю тока 8, содержащего приборы измерения тока 9 и напряжения 10. На лицевой панели выпрямителя установлены переключатели режима работы, выключатель и регулятор нагрузки по току. Регулирование выходов отдельных фракций осуществляется шибером 11, а очистка ролика 6 щёткой 12.



Рисунок 8.1 – Схема магнитного сепаратора

Перед опытом включают выпрямитель 8, устанавливая необходимое значение тока в обмотке электромагнита 7, включают привод вибрлотка 4 и ролика 6. Материал из бункера 2 по вибрлотку поступает в рабочий зазор, где и происходит разделение частиц по удельной магнитной восприимчивости. Частицы, имеющие большую удельную магнитную восприимчивость, выносятся роликом 6 из рабочего зазора, счищаются щёткой 12 и попадают в приёмник магнитной фракции. Регулирование производительности осуществляют смещением шибера 3. Положение шибера 3 изменяют в пределах от 10 до 30 мм, ток в обмотке электромагнита изменяют от 0 до 8 А.

### 3. *Ход работы:*

1. Получить у преподавателя пробу.
2. Определить массу пробы.
3. Изучить конструкцию и определить конструктивные и механические параметры роликового магнитного сепаратора.
4. Подключить сепаратор и выпрямитель к сети переменного тока.
5. Установить заданные значения настроек сепаратора (положение шибера, сила тока).
6. Загрузить исходный материал в бункер и зафиксировать время начала и конца опыта.
7. Полученные продукты взвесить, выполнить визуальную оценку, провести их анализ.
8. Убрать рабочее место в лаборатории.
9. Обработать результаты работы.
10. Составить отчёт по выполненной работе.

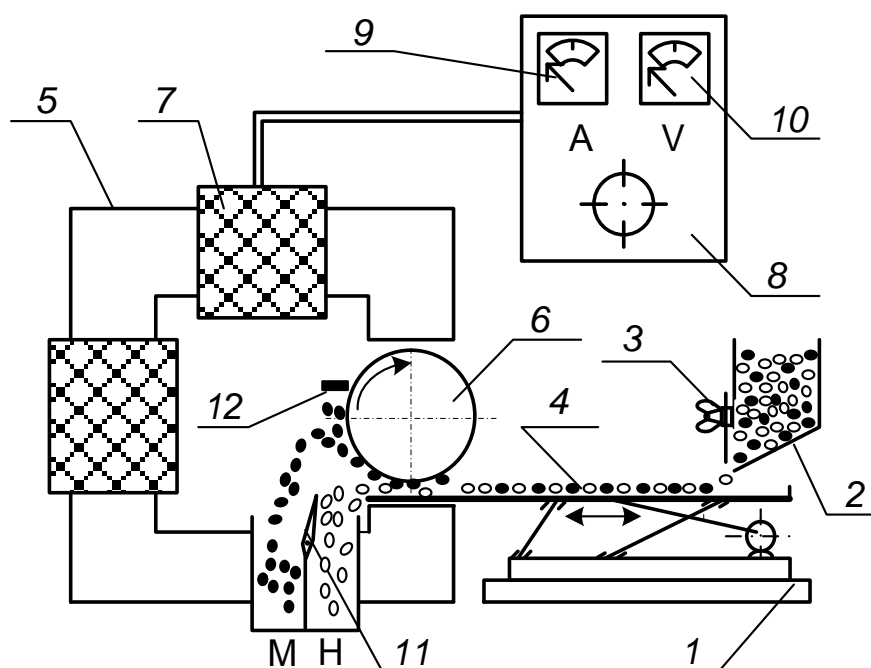
#### ***Пояснения по обработке результатов в работе 8***

Полученные результаты разделения магнитной сепарацией занести в таблицу 8.1.

Таблица 8.1 – Результаты магнитной сепарации

№ опыта	Наименование продукта	Выход		Сила тока, А	Положение шибера, мм
		г	%		
1	Магнитный			0,5	20
	Немагнитный				
	Исходный продукт		100,0		
2	Магнитный			1,0	20
	Немагнитный				
	Исходный продукт		100,0		
3	Магнитный			2,0	20
	Немагнитный				
	Исходный продукт		100,0		
4	Магнитный			1,0	10
	Немагнитный				
	Исходный продукт		100,0		
5	Магнитный			1,0	30
	Немагнитный				
	Исходный продукт		100,0		

Используя данные таблицы 8.1 построить экспериментальные зависимости количественных показателей процесса магнитной сепарации от переменных факторов:

$$\gamma_m = f(I) \text{ для } h = 20 \text{ мм}$$

$$\gamma_m = f(h) \text{ для } I = 1 \text{ А.}$$

где  $I$  – сила тока в катушках, А;

$h$  – положение шибера, мм.

Сделать вывод о влиянии силы тока и положения шибера на получаемые технологические показатели.

## БИБЛИОГРАФИЧЕСКИЙ СПИСОК

1. *Комлев, С.Г.* Основы обогащения полезных ископаемых: учебное пособие / С.Г. Комлев // Урал. гос. горный ун-т. – 5-е изд., перераб. и доп. – Екатеринбург: Изд-во УГГУ, 2014. – 153 с.

2. *Колтунов, А.В.* Дробление, измельчение, грохочение: учебное пособие / А.В. Колтунов, С.Г. Комлев // Урал. гос. горный ун-т. – 2-е изд., стереотип. – Екатеринбург: Изд-во УГГУ, 2014. – 122 с.

3. *Морозов Ю.П.* Флотационные методы обогащения: конспект лекций / Ю.П. Морозов // Урал. гос. горный ун-т. – Екатеринбург: Изд-во УГГУ, 2011. – 155 с.

4. ГОСТ 2.105-95 «Общие требования к текстовым документам».

ПРИЛОЖЕНИЕ А  
Пример оформления титульного листа

**МИНИСТЕРСТВО ОБРАЗОВАНИЯ И НАУКИ РФ**  
**ФГБОУ ВО**  
**«УРАЛЬСКИЙ ГОСУДАРСТВЕННЫЙ ГОРНЫЙ УНИВЕРСИТЕТ»**  
**КАФЕДРА «ОБОГАЩЕНИЕ ПОЛЕЗНЫХ ИСКОПАЕМЫХ»**

**ОТЧЁТ**  
**ПО ЛАБОРАТОРНЫМ РАБОТАМ**

по дисциплине:  
**«Обогащение полезных ископаемых»**

**Руководитель**  
**проф., д.т.н.**

\_\_\_\_\_

**Е. Ф. Цыпин**

**Студент**  
**группы ОПИ-00**

\_\_\_\_\_

**А. В. Иванов**

Екатеринбург, 2018

## ПРИЛОЖЕНИЕ Б

### Правила и примеры оформления надписей к таблицам и рисункам

**Таблицы** следует располагать в тексте сразу же после первого упоминания их или на следующей странице. В тексте слово «таблица» пишется полностью с указанием порядкового номера. Заголовок таблицы выполняется без абзацного отступа с выравниванием «по центру». Точка в конце заголовка не ставится. Между основным текстом, заголовком таблицы и самой таблицей – пустая строка. Размер шрифта в таблице должен быть меньше размера основного текста (например, основной текст – 14, в таблице – 13 (12) и меньше).

Таблица 1 – Результаты флотационного обогащения

Наименование продуктов обогащения	Выход		Массовая доля полезного компонента, %	Извлечение полезного компонента, %
	г	%		
Концентрат				
Промпродукт				
Хвосты				
Исходная руда		100,0		100,0

**Рисунок** вставляется после первого упоминания о нём в тексте. В тексте слово «рисунок» пишется полностью с указанием порядкового номера.

Наименование схемы, рисунка делается под рисунком и располагается симметрично относительно поля рисунка. Под наименованием рисунка после двоеточия помещают расшифровку обозначений и поясняющие записи.



Рисунок 1 – Схема устройства оборудования:  
1 – ...; 2 – ...



Учебное издание

Евгений Фёдорович Цыпин  
Екатерина Александровна Бекчурина  
Иршат Халилович Хамидулин

## ОБОГАЩЕНИЕ ПОЛЕЗНЫХ ИСКОПАЕМЫХ

*Учебно-методическое пособие*  
по выполнению лабораторных работ  
для студентов направления 21.05.04 – «Горное дело»  
всех форм обучения

Подписано в печать 31.08.2018 г.  
Бумага писчая. Формат бумаги 60×84 <sup>1</sup>/<sub>16</sub>. Печать на ризографе.  
Печ. л. 1,9 Уч.-изд. л. 1,6 Тираж 100 экз. Заказ № 116

Издательство УГГУ  
620144, г. Екатеринбург, ул. Куйбышева, 30.  
Уральский государственный горный университет  
Лаборатория множительной техники

МИНОБРНАУКИ РОССИЙСКОЙ ФЕДЕРАЦИИ

ФГБОУ ВО «Уральский государственный горный университет»



УТВЕРЖДАЮ

Проректор УГГУ  
по учебно-методическому комплексу

С. А. Упоров

## МЕТОДИЧЕСКИЕ УКАЗАНИЯ ПО ОРГАНИЗАЦИИ САМОСТОЯТЕЛЬНОЙ РАБОТЫ СТУДЕНТОВ

### Б1.О.19 ОСНОВЫ ПЕРЕРАБОТКИ ПОЛЕЗНЫХ ИСКОПАЕМЫХ

Специальность

**21.05.04 Горное дело**

форма обучения: очная

Автор: Пелевин А. Е., проф., д.т.н.

Одобрена на заседании кафедры

Обогащения полезных ископаемых

(название кафедры)

Зав. кафедрой

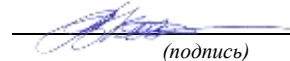
  
(подпись)

Козин В. З.

(Фамилия И.О.)

Протокол № 1 от 05.09.2022

(Дата)

Рассмотрена методической комиссией  
факультета

горно-механического

(название факультета)

Председатель

  
(подпись)

Осипов П. А.

(Фамилия И.О.)

Протокол № 1 от 13.09.2022

(Дата)

Екатеринбург

## СОДЕРЖАНИЕ

ВВЕДЕНИЕ .....	3
ВИДЫ САМОСТОЯТЕЛЬНОЙ РАБОТЫ СТУДЕНТА .....	4
МЕТОДИЧЕСКИЕ РЕКОМЕНДАЦИИ ПО ПОДГОТОВКЕ КО ВСЕМ ВИДАМ ТЕКУЩЕГО КОНТРОЛЯ .....	4
Повторение материала лекций и самостоятельное изучение курса .....	4
Подготовка к практическим занятиям и лабораторным работам .....	5
Подготовка и написание контрольной работы .....	6
Подготовка к выполнению и написанию курсовой работы (проекта) .....	7
МЕТОДИЧЕСКИЕ РЕКОМЕНДАЦИИ ПО ПОДГОТОВКЕ К ПРОМЕЖУТОЧНОЙ АТТЕСТАЦИИ.....	8
Подготовка к зачёту .....	8
Подготовка к экзамену.....	8

## ВВЕДЕНИЕ

*Самостоятельная работа студентов* – это разнообразные виды деятельности студентов, осуществляемые под руководством, но без непосредственного участия преподавателя в аудиторное и/или внеаудиторное время.

Это особая форма обучения по заданиям преподавателя, выполнение которых требует активной мыслительной, поисково-исследовательской и аналитической деятельности.

Методологическую основу самостоятельной работы студентов составляет деятельностный подход, когда цели обучения ориентированы на формирование умений решать типовые и нетиповые задачи, то есть на реальные ситуации, где студентам надо проявить знание конкретной дисциплины, использовать внутрипредметные и межпредметные связи.

Цель самостоятельной работы – закрепление знаний, полученных на аудиторных занятиях, формирование способности принимать на себя ответственность, решать проблему, находить конструктивные выходы из сложных ситуаций, развивать творческие способности, приобретение навыка организовывать своё время

Кроме того самостоятельная работа направлена на обучение студента осмысленно и самостоятельно работать сначала с учебным материалом, затем с научной информацией, заложить основы самоорганизации и самовоспитания с тем, чтобы привить умение в дальнейшем непрерывно повышать свой профессиональный уровень.

Самостоятельная работа реализует следующие задачи:

- систематизация и закрепление полученных теоретических знаний и практических умений студентов;
- углубление и расширение теоретических знаний;
- формирование умений использовать нормативную, правовую, справочную документацию и специальную литературу;
- развитие познавательных способностей и активности студентов: творческой инициативы, самостоятельности, ответственности и организованности;
- формирование самостоятельности мышления, способностей к саморазвитию, самосовершенствованию и самореализации;
- формирование практических (общеучебных и профессиональных) умений и навыков;
- развитие исследовательских умений;
- получение навыков эффективной самостоятельной профессиональной (практической и научно-теоретической) деятельности.

В учебном процессе выделяют два вида самостоятельной работы:

- аудиторная;
- внеаудиторная.

*Аудиторная самостоятельная работа* по дисциплине выполняется на учебных занятиях под непосредственным руководством преподавателя и по его заданию.

*Внеаудиторная самостоятельная работа* – планируемая учебная, учебно-исследовательская, научно-исследовательская работа студентов, выполняемая во внеаудиторное время по заданию и при методическом руководстве преподавателя, но без его непосредственного участия.

Самостоятельная работа, не предусмотренная образовательной программой, учебным планом и учебно-методическими материалами, раскрывающими и конкретизирующими их содержание, осуществляется студентами инициативно, с целью реализации собственных учебных и научных интересов.

Для более эффективного выполнения самостоятельной работы по дисциплине преподаватель рекомендует студентам источники и учебно-методические пособия для работы, характеризует наиболее рациональную методику самостоятельной работы, демонстрирует ранее выполненные студентами работы и т. п.

## **ВИДЫ САМОСТОЯТЕЛЬНОЙ РАБОТЫ СТУДЕНТА**

Основные формы организации самостоятельной работы студентов определяются следующими параметрами:

- содержание учебной дисциплины;
- уровень образования и степень подготовленности студентов;
- необходимость упорядочения нагрузки студентов при самостоятельной работе.

В соответствии с реализацией рабочей программы дисциплины в рамках самостоятельной работы студенту необходимо выполнить следующие виды работ:

*для подготовки ко всем видам текущего контроля:*

- повторение материала лекций;
- самостоятельное изучение курса;
- подготовка к практическим занятиям и лабораторным работам;
- подготовка к контрольной работе, написание контрольной работы;
- выполнение и написание курсовой работы (проекта);

*для подготовки ко всем видам промежуточной аттестации:*

- подготовка к зачёту;
- подготовка к экзамену.

Особенностью организации самостоятельной работы студентов является необходимость не только подготовиться к сдаче зачета /экзамена, но и собрать, обобщить, систематизировать, проанализировать информацию по темам дисциплины.

Технология организации самостоятельной работы студентов включает использование информационных и материально-технических ресурсов образовательного учреждения.

Самостоятельная работа может осуществляться индивидуально или группами студентов как online, так и на занятиях в зависимости от цели, объема, конкретной тематики самостоятельной работы, уровня сложности, уровня умений студентов.

В качестве форм и методов контроля внеаудиторной самостоятельной работы студентов могут быть использованы обмен информационными файлами, семинарские занятия, тестирование, опрос, доклад, реферат, самоотчеты, контрольные работы, защита контрольных и курсовых работ (проектов), защита зачётных работ в виде доклада с презентацией и др.

Текущий контроль результатов внеаудиторной самостоятельной работы студентов осуществляется в пределах времени, отведенного на обязательные учебные занятия по дисциплине.

Промежуточный контроль результатов внеаудиторной самостоятельной работы студентов осуществляется в пределах времени, отведенного для сдачи экзамена / зачёта.

В методических указаниях по каждому виду контроля представлены материалы для самостоятельной работы и рекомендации по организации отдельных её видов.

### **МЕТОДИЧЕСКИЕ РЕКОМЕНДАЦИИ ПО ПОДГОТОВКЕ КО ВСЕМ ВИДАМ ТЕКУЩЕГО КОНТРОЛЯ**

#### **Повторение материала лекций и самостоятельное изучение курса**

Лекционный материал по дисциплине излагается в виде устных лекций преподавателя во время аудиторных занятий. Самостоятельная работа студента во время лекционных аудиторных занятий заключается в ведении записей (конспекта лекций).

Конспект лекций, выполняемый во время аудиторных занятий, дополняется студентом при самостоятельном внеаудиторном изучении некоторых тем курса. Самостоятельное изучение тем курса осуществляется на основе списка основной и дополнительной литературы к дисциплине.

Перечень основной и дополнительной учебной литературы, необходимой для освоения дисциплины приведён в рабочей программе дисциплины.

Рекомендуемые задания для самостоятельной внеаудиторной работы студента, направленные на повторение материала лекций и самостоятельное изучение тем курса:  
*для овладения знаниями:*

- конспектирование текста;
- чтение основной и дополнительной литературы;
- составление плана текста;
- работа со словарями, справочниками и нормативными документами;
- просмотр обучающих видеозаписей.

*для закрепления и систематизации знаний:*

- работа с конспектом лекций;
- повторная работа над учебным материалом;
- составление таблиц для систематизации учебного материала;
- изучение нормативных материалов;
- составление плана и тезисов ответа на вопросы для самопроверки;
- ответы на вопросы для самопроверки;
- составление библиографических списков по изучаемым темам.

*для формирования навыков и умений:*

- выполнение рисунков, схем, эскизов оборудования;
- рефлексивный анализ профессиональных умений.

Тематический план изучения дисциплины и содержание учебной дисциплины приведены в рабочей программе дисциплины.

Вопросы для самопроверки приведены учебной литературе по дисциплине или могут быть предложены преподавателем на лекционных аудиторных занятиях после изучения каждой темы.

### **Подготовка к практическим занятиям и лабораторным работам**

*Практические занятия* по дисциплине выступают средством формирования у студентов системы интегрированных умений и навыков, необходимых для освоения профессиональных компетенций, а также умений определять, разрабатывать и применять оптимальные методы решения профессиональных задач.

На практических занятиях происходит закрепление теоретических знаний, полученных в ходе лекций, осваиваются методики и алгоритмы решения типовых задач по образцу и вариантных задач, разбираются примеры применения теоретических знаний для практического использования, выполняются доклады с презентацией по определенным учебно-практическим, учебно-исследовательским или научным темам с последующим их обсуждением.

Рекомендуемые задания для самостоятельной внеаудиторной работы студента, направленные на подготовку к практическим занятиям:

*для овладения знаниями:*

- чтение основной и дополнительной литературы;
- работа со словарями, справочниками и нормативными документами;
- просмотр обучающих видеозаписей.

*для закрепления и систематизации знаний:*

- работа с конспектом лекций;
- ответы на вопросы для самопроверки;
- подготовка публичных выступлений;
- составление библиографических списков по изучаемым темам.

*для формирования навыков и умений:*

- решение задач по образцу и вариативных задач;
- выполнение рисунков, схем, эскизов оборудования;

- рефлексивный анализ профессиональных умений.

Тематический план изучения дисциплины и содержание учебной дисциплины приведены в рабочей программе дисциплины.

*Лабораторные занятия* по дисциплине выступают средством формирования у студентов навыков работы с использованием лабораторного оборудования, планирования и выполнения экспериментов, оформления отчётной документации по выполнению лабораторных работ.

Рекомендуемые задания для самостоятельной внеаудиторной работы студента, направленные на подготовку к лабораторным занятиям:

*для овладения знаниями:*

- изучение методик работы с использованием различных видов и типов лабораторного оборудования;
- изучение правил безопасной эксплуатации лабораторного оборудования;
- работа со словарями, справочниками и нормативными документами.

*для закрепления и систематизации знаний:*

- составление плана проведения эксперимента;
- составление отчётной документации по результатам экспериментирования;
- аналитическая обработка результатов экспериментов.

*для формирования навыков и умений:*

- выполнение рисунков, схем, эскизов оборудования;
- оформление отчётной документации по выполнению лабораторных работ.

### **Подготовка и написание контрольной работы**

*Контрольная работа* – индивидуальная деятельность обучающегося по концентрированному выражению накопленного знания, обеспечивает возможность одновременной работы всем обучающимся за фиксированное время по однотипным заданиям, что позволяет преподавателю оценить всех обучающихся. Контрольная работа является средством проверки умений применять полученные знания для решения задач определенного типа по теме или разделу.

Рекомендуемые задания для самостоятельной внеаудиторной работы студента, направленные на подготовку к контрольной работе:

*для овладения знаниями:*

- чтение основной и дополнительной литературы;
- работа со словарями, справочниками и нормативными документами.

*для закрепления и систематизации знаний:*

- работа с конспектом лекций;
- ответы на вопросы для самопроверки.

*для формирования навыков и умений:*

- решение задач по образцу и вариативных задач;
- выполнение рисунков, схем, эскизов оборудования;
- оформление отчётной документации по выполнению контрольной работы.

Контрольная работа может быть выполнена в виде доклада с презентацией.

*Доклад с презентацией* – это публичное выступление по представлению полученных результатов знаний по определенной учебно-практической, учебно-исследовательской или научной теме.

При подготовке доклада с презентацией обучающийся должен продемонстрировать умение самостоятельного изучения отдельных вопросов, структурирования основных положений рассматриваемых проблем, публичного выступления, позиционирования себя перед коллективом, навыки работы с библиографическими источниками и оформления научных текстов.

В ходе подготовки к докладу с презентацией обучающемуся необходимо:

- выбрать тему и определить цель выступления;
- осуществить сбор материала к выступлению;
- организовать работу с источниками;
- во время изучения источников следует записывать вопросы, возникающие по мере ознакомления, ключевые слова, мысли, суждения; представлять наглядные примеры из практики;
- сформулировать возможные вопросы по теме доклада, подготовить тезисы ответов на них;
- обработать материал и представить его в виде законченного доклада и презентации.

При выполнении контрольной работы в виде доклада с презентацией самостоятельная работа студента включает в себя:

*для овладения знаниями:*

- чтение основное и дополнительной литературы по заданной теме доклада;
- составление плана доклада;
- работа со словарями, справочниками и нормативными документами;
- просмотр обучающих видеозаписей по теме доклада

*для закрепления и систематизации знаний:*

- составление плана и тезисов презентации по теме доклада;
- составление презентации;
- составление библиографического списка по теме доклада;
- подготовка к публичному выступлению;
- составление возможных вопросов по теме доклада и ответов на них.

*для формирования навыков и умений:*

- публичное выступление;
- выполнение рисунков, схем, эскизов оборудования;
- рефлексивный анализ профессиональных умений.

Варианты контрольных работ и темы докладов приведены в комплекте оценочных средств дисциплины.

### **Подготовка к выполнению и написанию курсовой работы (проекта)**

*Курсовая работа (проект)* – форма контроля для демонстрации обучающимся умений работать с объектами изучения, критическими источниками, справочной и энциклопедической литературой, логично и грамотно излагать собственные умозаключения и выводы, обосновывать и строить априорную модель изучаемого объекта или процесса, создавать содержательную презентацию выполненной работы.

При выполнении и защите курсовой работы (проекта) оценивается умение самостоятельной работы с объектами изучения, справочной литературой, логично и грамотно излагать собственные умозаключения и выводы, обосновывать выбранную технологическую схему и принятый тип и количество оборудования, создавать содержательную презентацию выполненной работы (пояснительную записку и графический материал).

Рекомендуемые задания для самостоятельной внеаудиторной работы студента, направленные на подготовку к курсовой работе (проекту):

*для овладения знаниями:*

- чтение основной и дополнительной литературы;
- работа со словарями, справочниками и нормативными документами;
- составление плана выполнения курсовой работы (проекта);
- составление списка использованных источников.



для закрепления и систематизации знаний:

- работа учебно-методическими материалами по выполнению курсовой работы (проекта);
- изучение основных методик расчёта технологических схем, выбора и расчёта оборудования;
- подготовка тезисов ответов на вопросы по тематике курсовой работы (проекта).

для формирования навыков и умений:

- решение задач по образцу и вариативных задач;
- выполнение рисунков, схем, компоновочных чертежей;
- оформление текстовой и графической документации.

Тематика курсовых работ (проектов) приведены в комплекте оценочных средств дисциплины.

## **МЕТОДИЧЕСКИЕ РЕКОМЕНДАЦИИ ПО ПОДГОТОВКЕ К ПРОМЕЖУТОЧНОЙ АТТЕСТАЦИИ**

### **Подготовка к зачёту**

Зачёт по дисциплине может быть проведён в виде теста или включать в себя защиту контрольной работы (доклад с презентацией).

*Тест* – это система стандартизированных заданий, позволяющая автоматизировать процедуру измерения уровня знаний и умений обучающегося.

При самостоятельной подготовке к зачёту, проводимому в виде теста, студенту необходимо:

- проработать информационный материал (конспект лекций, учебное пособие, учебник) по дисциплине; проконсультироваться с преподавателем по вопросу выбора дополнительной учебной литературы;
- выяснить условия проведения теста: количество вопросов в тесте, продолжительность выполнения теста, систему оценки результатов и т. д.;
- приступая к работе с тестом, нужно внимательно и до конца прочитать вопрос и предлагаемые варианты ответов, выбрать правильные (их может быть несколько), на отдельном листке ответов вписать цифру вопроса и буквы, соответствующие правильным ответам.

В процессе выполнения теста рекомендуется применять несколько подходов в решении заданий. Такая стратегия позволяет максимально гибко оперировать методами решения, находя каждый раз оптимальный вариант. Не нужно тратить слишком много времени на трудный вопрос, а сразу переходить к другим тестовым заданиям, к трудному вопросу можно обратиться в конце. Необходимо оставить время для проверки ответов, чтобы избежать механических ошибок.

Зачёт также может проходить в виде защиты контрольной работы (доклад с презентацией). Методические рекомендации по подготовке и выполнению доклада с презентацией приведены в п. «Подготовка и написание контрольной работы».

### **Подготовка к экзамену**

Промежуточная аттестация по итогам освоения дисциплины проводится в форме экзамена.

Билет на экзамен включает в себя теоретические вопросы и практико-ориентированные задания.

*Теоретический вопрос* – индивидуальная деятельность обучающегося по концентрированному выражению накопленного знания, обеспечивает возможность

одновременной работы всем обучающимся за фиксированное время по однотипным заданиям, что позволяет преподавателю оценить всех обучающихся.

*Практико-ориентированное задание* – средство проверки умений применять полученные знания для решения задач определенного типа по определенной теме.

При самостоятельной подготовке к экзамену студенту необходимо:

- получить перечень теоретических вопросов к экзамену;
- проработать пройденный материал (конспект лекций, учебное пособие, учебник) по дисциплине, при необходимости изучить дополнительные источники;
- составить планы и тезисы ответов на вопросы;
- проработать все типы практико-ориентированных заданий;
- составить алгоритм решения основных типов задач;
- выяснить условия проведения экзамена: количество теоретических вопросов и практико-ориентированных заданий в экзаменационном билете, продолжительность и форму проведения экзамена (устный или письменный), систему оценки результатов и т. д.;
- приступая к работе с экзаменационным билетом, нужно внимательно прочитать теоретические вопросы и условия практико-ориентированного задания;
- при условии проведения устного экзамена составить план и тезисы ответов на теоретические вопросы, кратко изложить ход решения практико-ориентированного задания;
- при условии проведения письменного экзамена дать полные письменные ответы на теоретические вопросы; изложить ход решения практико-ориентированного задания с численным расчётом искомых величин.



**МИНОБРНАУКИ РОССИИ**  
Федеральное государственное бюджетное образовательное учреждение  
высшего образования  
«Уральский государственный горный университет»

**Г. П. КОЗИНА**

## **МЕТОДИЧЕСКИЕ РЕКОМЕНДАЦИИ**

**по выполнению практических работ  
по дисциплине «Геодезия»  
для студентов очного и заочного обучения**

направления подготовки (специальности)  
***21.05.04 Горное дело***  
(уровень специалитета)

**Екатеринбург, 2019 г**



## СОДЕРЖАНИЕ

1.	РАБОТА С ТОПОГРАФИЧЕСКИМИ КАРТАМИ	4
1.1.	Определение расстояний	6
1.2.	Определение географических координат	7
1.3.	Определение прямоугольных координат	7
1.4.	Определение положения точки относительно осевого меридиана зоны	8
1.5.	Определение дирекционного угла, истинного азимута и магнитного азимута линии	8
1.6.	Определение отметок точек и превышения между точками	9
1.7.	построение профиля местности по заданному направлению	10
1.8.	Определение крутизны ската	11
1.9.	Проектирование линии с заданной крутизной ската	12
1.10.	Измерение площадей по топографическим картам полярным планиметром	15
2.	РАБОТА С АЭРОФОТОСНИМКАМИ	17
2.1.	Привязка аэроснимка к топографической карте	17
2.2.	Определение масштаба аэрофотоснимка и высоты фотографирования	18
3.	СОСТАВЛЕНИЕ ТОПОГРАФИЧЕСКОГО ПЛАНА	20
3.1.	Построение координатной сетки	20
3.2.	Нанесение точек съемочного обоснования по координатам	22
3.3.	Нанесение ситуации, точек рельефа и проведение горизонталей	23
3.4.	Вычерчивание топографического плана	25
4.	ИНЖЕНЕРНО-ТЕХНИЧЕСКОЕ НИВЕЛИРОВАНИЕ ТРАССЫ	27
4.1.	Обработка результатов нивелирования	27
4.2.	Построение профиля	30
4.3.	Проектирование по прифилю	32
5.	РАБОТА С ГЕОДЕЗИЧЕСКИМИ ПРИБОРАМИ	34
5.1.	Измерение горизонтальных и вертикальных углов	34
5.2.	Измерение расстояний нитяным дальномером	37
5.3.	Измерение превышений	38

## I. РАБОТА С ТОПОГРАФИЧЕСКИМИ КАРТАМИ

Для современных топографических карт установлены следующие масштабы: 1:1 000 000, 1:500 000, 1:300 000, 1:200 000, 1:100 000, 1:50 000, 1:25 000, 1:10 000.

Топографические карты широко используются в народном хозяйстве для решения различных инженерных задач и служат основой для создания карт специального назначения.

Листы топографических карт различных масштабов объединены специальной системой разграфки и номенклатуры, основой которой является лист карты масштаба 1:1000 000. Каждый лист топографической карты ограничен с севера и юга параллелями, а с запада и востока – меридианами. Линии меридианов и параллелей образуют внутреннюю географическую рамку листа топографической карты, а их пересечение – углы рамки, которым соответствуют географические координаты, подписываемые на карте (широта  $\varphi$  и долгота  $\lambda$ ). Например, координаты северо-западного угла рамки (рис. 1.1.).

$$\varphi = 54^{\circ}20' , \lambda = 14^{\circ}15'$$

Параллельно линиям географической раски с внешней ее стороны на карте показывается минутная рамка, линии которой разделены на черные и белые интервалы. Длины интервалов по северной и южной сторонам рамки соответствуют одной минуте долготы, а по западной и восточной – одной минуте широты.

Каждый интервал минутной рамки разбит точками на интервалы по 10<sup>сек</sup>. С помощью минутной рамки определяют географические координаты точек на карте: широта  $\varphi$  и долгота  $\lambda$ .

Для определения плоских прямоугольных координат точек на топографических картах наносится прямоугольная координатная сетка.

Линии координатной сетки проходят параллельно осям координат зоны, в которой расположен данный лист. Обычно линии координатной сети проходят через 1 км. Оцифровка линий координатной сетки дается у их выходов за географической рамкой (рис. 1.1). Полные абсциссы и ординаты в (километрах) подписываются на выходах крайних линий данного листа. Остальные линии подписываются двумя последними цифрами.

Например:

абсциссы: 6019, 20, 21, 22, 6023,

ординаты: 3452, 53, 54, 3455.

Листы топографических карт сопровождаются зарамочным оформлением. Над северной рамкой указывается номенклатура листа, его название, система координат (рис. 1.1.). Под южной рамкой указывается численный и линейный масштабы карты, высота сечения рельефа, система высот, данные о склонении магнитной стрелки и сближении меридианов, график заложений, вывозные данные, указывающие метод и год создания карты.

Между минутной и внешней рамками помещены номенклатуры смежных листов карт того же масштаба. На топографических картах специальными условными знаками изображаются контуры и рельеф местности, а также прочие сведения о ней.

Наличие на картах географической и прямоугольной сеток координат, данных о склонении магнитной стрелки и сближении меридианов, графика заложений и других данных позволяет решать по карте различные топографические и инженерные задачи.

студентами работы выполняются по топографической карте масштаба 1:10 000 на специальных бланках.

### 1.1. Определение расстояний

Циркулем – измерителем снимается величина отрезка на топографической карте между заданными точками. По линейке до 0,01 см измеряют длину этого отрезка ( $\ell$  см). С помощью численного масштаба карты (I:M) определяется расстояние на местности (D) в метрах

$$D = \ell \cdot M,$$

где  $\ell$  - длина отрезка с карты, измеренная по линейке в см;

$M$  – знаменатель численного масштаба карты.

Пример:  $\ell = 4,25$  см,  $M = 10\,000$ ,  $D = 4,25 \cdot 10\,000 = 42\,500$  см = 425 м.

Это же расстояние определяют с помощью линейного масштада, который помещается за южной рамкой листа карты под численным масштабом (рис. 1.1). Для этого циркулем – измерителем отрезок с карты откладывается на линейном масштабе так, чтобы правая игла измерителя была поставлена на оцифрованное деление линейного масштаба справа от «0», а левая игла попадала на первое (дробное) основание – слева от «0». По линейному масштабу справа налево считывается расстояние в метрах.

$$D = 425 \text{ м.}$$

## 1.2. Определение географических координат $\varphi$ $\lambda$

Географические координаты определяются по минутной рамке. Для определения широты  $\varphi$  через точку (Рис. 1.1 точки N) проводят параллель до пересечения с минутной рамкой. По западной или восточной сторонам рамки, считают число минут и секунд ( $\Delta\varphi$ ) между южной стороной рамки и параллелью данной точки.

Широта ( $\varphi$ ) точки будет  $\varphi = \varphi_0 + \Delta\varphi$ ,  $\varphi_0$  - широта южной стороны рамки, долгота -  $\lambda = \lambda_0 + \Delta\lambda$ ,  $\lambda_0$  - долгота западной стороны рамки.

Для определения долготы через точку проводят меридиан и по северной или южной стороне минутной рамки отсчитывают долготу ( $\lambda$ ).

Пример: определить  $\varphi$  и  $\lambda$  точки N (Рис. 1.1).



$$\lambda_0 = 54^0 17' 30'' \quad \Delta\varphi = 1' 53'', \quad \varphi_N = 54^0 17' 30'' + 1' 53'' = 54^0 19' 23''$$

$$\lambda_0 = 14^0 15' \quad \Delta\lambda = 0' 32'', \quad \lambda_N = 14^0 15' + 0' 32'' = 14^0 15' 32''$$

### 1.3. Определение прямоугольных координат X и Y

Прямоугольные координаты точки на карте определяются по координатной сетке. Для этого из точки опускают перпендикуляры на южную и западную стороны квадрата координатной сетки. Измерителям с помощью линейного масштаба определяют расстояния по этим перпендикулярам в метрах, которые представляют приращения координат  $\Delta X$  и  $\Delta Y$  по оси абсцисс и оси ординат. Полученные приращения прибавляют к оцифрованным координатам сетки  $X_i$  и  $Y_i$ .

Пример: определить прямоугольные координаты точки D (рис. 1.1).

$$X_D = X_i + \Delta X, \quad Y_D = Y_i + \Delta Y$$

$X_i$  - абсцисса южной горизонтальной линии сетки квадрата, в котором находится D.

$$X_i = 6022 \text{ км},$$

$Y_i$  - ордината западной вертикальной линии этого же квадрата.

$$Y_i = 3453 \text{ км}.$$

$$\Delta X = 684 \text{ м} = 0,684 \text{ км}, \quad \Delta Y = 460 \text{ м} = 0,460 \text{ км}$$

$$X_D = 6022 \text{ км} + 0,684 \text{ км} = 6022684 \text{ м}$$

$$Y_D = 3453 \text{ км} + 0,460 \text{ км} = 3453460 \text{ м}.$$

1.4. Определение положения точки относительно осевого меридиана зоны.

Долгота осевого меридиана зоны вычисляется по формуле:

$$L_0 = 6^0 \cdot n - 3^0,$$

где  $n$  – номер зоны.

$$\text{Для } n = 3 \quad L_0 = 6^0 \cdot 3 - 3^0 = 15^0$$

Расстояние от осевого меридиана до точки определяется по формуле:

$$d_D = Y_D - 500\text{км}, \quad Y_D = 453460\text{м}$$

где  $Y_D$  - ордината точки.

$$d_D = 453460\text{м} - 500\text{км} = -46540\text{м}$$

следовательно, точка D расположена к западу от осевого меридиана на расстоянии 46540 м.

1.5. Определение дирекционного угла  $\alpha$ , истинного азимута  $A$  и магнитного азимута  $A_m$  линии.

Для определения дирекционного угла заданной линии через начальную точку линии проводят прямую параллельную оси абсцисс, направлением на север (рис. 1.1., линия 1 – 2), от которой транспортиром измеряют угол по ходу часовой стрелки до направления на конечную точку линии.

$$\text{Пример: } \alpha_{1-2} = 238^0.$$

Истинный и магнитный азимуты вычисляют по формулам, пользуясь данными о сближении меридианов и склонении магнитной стрелки или по графику взаимного расположения меридианов.

$$A = \alpha + \gamma,$$

$$A_m = \alpha - (\delta - \gamma).$$

где  $\gamma$  - сближение меридианов,

$\delta$  - склонение магнитной стрелки.

При вычислении  $A$  и  $A_m$  по формулам учитываются знаки  $\delta$  и  $\gamma$ .

$$\text{Азимут истинный } A = 238^0 + (-0^035\text{′}) = 237^0 25\text{′}.$$

$$\text{Азимут магнитный } A_m = 238^0 - (0^045\text{′} - (-0^0 35\text{′})) = 236^0 40\text{′}.$$

Контроль вычисления  $A$  и  $A_m$  выполняют с помощью графика взаимного расположения меридианов (рис. 1.2).

## Схема взаимного расположения меридианов

Из схемы видно, что  $A_m = \alpha - (-0^{\circ} 35' + 0^{\circ} 45')$ .

Для определения магнитного азимута на текущий год необходимо учесть годовое изменение склонения магнитной стрелки  $\Delta\alpha = +2'$

$$2' \cdot 34 \text{ года} = 68' = 1^{\circ} 08'; \quad \delta = 0^{\circ} 45' + 1^{\circ} 08' = 1^{\circ} 53'.$$

$$\text{На 1993 год } A_m = 238^{\circ} - (0^{\circ} 35' + 1^{\circ} 53') = 238^{\circ} - 2^{\circ} 28' = 235^{\circ} 32'.$$

### 1.6 Определение отметок точек и превышений

Отметки точек на карте определяют по горизонталям. Если точка находится на горизонтали, то ее отметка равна отметке этой горизонтали. Точка I находится на горизонтали с отметкой 187,5 м. Следовательно,  $H_I = 187,5$  м (рис. 1.3).

Если точка находится между горизонталями, то ее отметка определяется по формуле  $H = H_0 + h'$

где  $H_0$  - отметка ближайшей к точке горизонтали,

$h'$  - превышение между точкой и горизонталью  $H_0$ .

Превышение  $h'$  может быть как положительным, так и отрицательным. Зная, что высота между горизонталями изменяется пропорционально заложению,  $h'$  определяют по формуле:  $h' = \frac{h \cdot v}{a}$ ,

где  $h$  - высота сечения рельефа,

$a$  - расстояние между горизонталями (заложение),

$v$  - расстояние от точки до ближайшей горизонтали  $H_0$ .

Пример: Определить отметку  $H$  точки 2.

$$h = 2,5 \text{ м}, \quad v = \frac{1}{2} a, \quad h' = \frac{2,5}{2} = 1,25 \text{ м},$$

$$H_0 = 190,0, H_2 = H_0 + h' = 190,0\text{м} + 1,25\text{м} = 191,2\text{м}.$$

Привышение между двумя точками (точки 1 и 2) находят как разность отметок этих точек

$$h_{1-2} = H_2 - H_1,$$

$$H_1 = 187,5\text{м}, H_2 = 191,2\text{м},$$

$$h_{1-2} = 191,2\text{м} - 187,5 = +3,7\text{м}.$$

Рис. 1.3. Определение отметок точек

### 1.7. Построение профиля местности по заданному направлению

Профиль по заданному направлению строят по отметкам точек, расположенных на этой линии. Горизонтальный масштаб 1:10 000 (равен масштабу карты), вертикальный – 1:1 000. Пример: Построить профиль по линии 3 – 4 (рис. 1.4.). (Сплошные горизонталы проведены через 2,5 м).

Для построения профиля на миллиметровой бумаге проводят прямую АВ – основание профиля (рис. 1.5), на которую переносят все точки пересечения (а,в,с...) заданного направления с горизонталями карты, и подписывают их отметки. Основанию профиля дают условную отметку  $H_0$ , которая должна быть меньше минимальных отметок точек линии на 15 – 30 м. В примере  $H_0 = 170,0$  м). К основанию профиля в отмеченных точках проводят пунктиром перпендикуляры, на которых откладывают в данном вертикальном масштабе (1:1000) значения отметок. Полученные точки соединяют отрезками прямых линий.

Шкала отметок в вертикальном масштабе

Рис. 1.5. Профиль по заданному направлению

### 1.8. Определение крутизны ската

Крутизна ската  $\nu^0$  определяют по графику заложений (рис. 1.6.). Для этого измерителем берут заложение «а» (в примере по направлению СД), которое затем откладывают на графике заложений вдоль его вертикальных линий. Затем по основанию графика заложений определяют угол наклона, характеризующий крутизну ската (рис. 1.6.).

$$\nu^0 = 1^0,3.$$

График заложений

Рис. 1.6. Определение крутизны ската

### 1.9. Проектирование линии с заданной крутизной ската

Между точками 1 и 2 (рис. 1.7.) спроектировать линию с крутизной ската не более  $2^0$ . Для решения этой задачи по графику заложений измерителем берут заложение, которое соответствует заданной крутизне ската  $\nu^0 = 2^0$ . Этим раствором циркуля из точки I засекают следующую горизонталь и получают точку «а», затем из точки «а» засекают этим же раствором циркуля следующую горизонталь, получают точку «б» и т.д.

Соединив все точки, получают линию заданного уклона.

Задание выполняют на кальке, на которую предварительно копируют участок местности с горизонталями вдоль проектируемой линии.

Рис. 1.7. Проектирование линии с заданной крутизной ската

## УРАЛЬСКИЙ ГОСУДАРСТВЕННЫЙ ГОРНЫЙ УНИВЕРСИТЕТ

кафедра геодезии и фотограмметрии

## РАБОТА С ТОПОГРАФИЧЕСКОЙ КАРТОЙ

## 1. Расстояние между точками

 $D = 4,25 \text{ см} \times 10\,000 = 425 \text{ м}$  по численному масштабу

 По линейному масштабу  $D = 400 \text{ м} + 25 \text{ м} = 425 \text{ м}$ 

## 2. Географические координаты точек

$$\varphi_D = 54^{\circ}19'37'' \quad \lambda_N = 54^{\circ}19'23''$$

$$\lambda_D = 14^{\circ}17'07'' \quad \lambda_N = 14^{\circ}15'32''$$

## 3. Прямоугольные координаты точек

$$X_D = 6022584 \text{ м} \quad X_N = 6022264 \text{ м}$$

$$X_D = 453460 \text{ м} \quad Y_N = 451788 \text{ м}$$

## 4. Долгота осевого меридиана зоны

$$L_0 = 6^{\circ} \& n - 3^{\circ} = 6^{\circ} \& 3 - 3^{\circ} = 15^{\circ}$$

## 5. Расстояние точки от осевого меридиана зоны

$$d_D = Y_D - 500 \text{ км} = 453460 \text{ м} - 500 \text{ км} = -46540 \text{ м}$$

## 6. Дирекционный угол и азимуты линии (1-2)

$$\text{Дирекционный угол } \alpha = 238^{\circ}$$

$$\text{Истинный азимут } A = 237^{\circ} 25'$$

$$\text{Магнитный азимут } A_m = 236^{\circ} 40'$$

$$\text{На 1993 г. магнитный азимут } A_m = 235^{\circ} 32'$$

## 7. Абсолютные отметки точек

$$H_1 = 187,5 \text{ м}$$

$$H_2 = 191,2 \text{ м}$$

8. Превышение между точками

$$h = H_2 - H_1 = 191,2 \text{ м} - 187,5 \text{ м} = + 3,7 \text{ м}$$

9. профиль местности по заданной линии

10. Крутизна ската  $\nu^0$

$$\nu^0_{\max} = 7^0 \quad \nu^0_{\min} = 7^0,5$$

11. Проектирование линии с крутизной ската не более  $2^0$

Преподаватель

МД-94-1

Петров

### 1.10. Измерение площадей по топографическим картам полярным планиметром

полярный планиметр состоит из двух рычагов: полюсного и обводного. Обводный рычаг имеет ручку со шпилем для обвода контуров и подвижную каретку со счетным механизмом. Вместо шпиля может использоваться марка (точка, окружность), выгравированная на стеклянной пластине. полюсный рычаг на одном конце имеет груз с иглой, которая при обводе контура накалывается на бумагу и служит полюсом планиметра. На другом конце этого рычага находится шарнирная головка, которая вставляется в углубление на каретке счетного механизма и соединяет тем самым оба рычага планиметра в одно целое.

Рис. 1.8. счетный механизм планиметра

Счетный механизм планиметра (рис. 1.8.) состоит из циферблата (1) счетного колеса (2), вращающегося на оси, параллельной обводному рычагу и верньера (3). При обводе фигуры счетное колесо катится по бумаге и дает отсчет. Первую цифру отсчета берут с циферблата, одно деление которого соответствует целому обороту счетного колеса (4). Следующие две цифры отсчета берут со счетного колеса по нулевому штриху верньера 32. Четвертая цифра отсчитывается по верньеру – это номер штриха верньера, совпадающего со штрихом счетного колеса - 5. Отсчет на рис. 1.8 равен 4323. площадь, измеренную планиметром вычисляют по формуле:

$$S = C \cdot \Delta h_{cp}. \Delta n = n_2 - n_1$$

где:  $C$  - цена деления планиметра;

$n_1$  - отсчет по планиметру до обвода контура;

$n_2$  - отсчет по планиметру после обвода контура.



## УРАЛЬСКИЙ ГОСУДАРСТВЕННЫЙ ГОРНЫЙ УНИВЕРСИТЕТ

кафедра геодезии и фотограмметрии

Определение площади на топокартах планиметром							
Обвод квадрата километровой сетки топокарты				Обвод контура измеряемой площади			
Приемы	Отсчеты по планиметру		Разность отсчетов $\Delta n$		Отсчеты по планиметру		Разность отсчетов $\Delta n$
I	$n_1$	1102	994		$n_1$	0085	1184
	$n_2$	2096			$n_2$	1269	
	$n_2$	2096			$n_2$	1269	
II			993				1191
	$n_3$	3089			$n_3$	2460	
	$n_3$	3089			$n_3$	2460	
III			986				1195
	$n_4$	4075			$n_4$	3655	
$\Delta n_{cp} = 991,0$				$\Delta n_{cp} = 1190$			
Площадь квадрата 100 га				Измеряемая площадь $S = C \cdot \Delta n_{cp}$ $S = 0,1009 \cdot 1190 = 120,1$ га			
Цена деления планиметра $C = \frac{100га}{\Delta n_{cp}} = \frac{100}{991} = 0,1009га$				МД -94-2 Петров			

Цену деления планиметра определяют обходом квадрата координатной сетки на топографической карте масштаба 1:10 000, площадь которого известно ( $P_0 = 100$  га).

Для измерения площади устанавливают полюс планиметра вне контура так, чтобы при обводе угол между обводным и полюсным рычагами был в пределах от  $30^\circ$  до  $150^\circ$ .

Затем устанавливают обводной шпиль над выбранной начальной точкой квадрата и берут по отсчетному механизму отсчет  $n_1$ . Обводят квадрат по часовой стрелке до исходной точки и берут отсчет  $n_2$ .

Затем выполняют следующие обходы, не меняя положения полюса; берут отсчеты  $n_3$  и  $n_4$ . Отсчеты записывают в специальный бланк. Вычисляют разности отсчетов:  $\Delta n_1 = n_2 - n_1$ ,  $\Delta n_2 = n_3 - n_2$ ,  $\Delta n_3 = n_4 - n_3$ . Расхождение разностей не должно превышать 10 – 12 делений.

Находят среднее арифметическое из разностей по трем приемам:

$$\Delta n_{cp} = \frac{\Delta n_1 + \Delta n_2 + \Delta n_3}{3} = \frac{994 + 993 + 986}{3} = 992$$

цену деления планиметра вычисляют по формуле:

$$C = \frac{P_0}{\Delta n_{cp}} = \frac{100 \text{ га}}{991} = 0,1009 \text{ га} .$$

Заданную площадь по топографической карте измеряют также тремя приемами, обводя эту площадь по контуру (см. образец бланка, стр. 16).

$$S = C \cdot \Delta n_{ch} = 0,1009 \cdot 1190 = 120,1 \text{ га} .$$

## 2. РАБОТА С АЭРОФОТОСНИМКАМИ

Современные топографические карты создаются с помощью аэрофотосъемки. Аэрофотосъемка характеризуется масштабом

фотографирования, фокусным расстоянием аэрофотоаппарата, высотой фотографирования, форматом кадра и рядом других характеристик, которые можно определить непосредственно по аэрофотоснимкам.

### 2.1. Привязка аэроснимка к топографической карте

Для выполнения задания используют аэроснимок и соответствующую карту. Привязка снимка к карте заключается в отождествлении фотоизображения контуров границ снимка с их графическим изображением на топографической карте. С этой целью рассматривают аэрофотоснимок и карту, опознавая на них идентичные объекты: населенные пункты, элементы дорожной сети, гидрография, контуры растительного покрова и т.д. Изучив изображения идентичных объектов на аэрофотоснимке и карте, с помощью штриховых наметок карандашом фиксируют на карте примерные границы снимка. Если привязка аэрофотоснимка сделана правильно, то полученная фигура должна быть близка к квадрату.

### 2.2. Определение масштаба аэрофотоснимка и высоты фотографирования

Масштаб аэрофотоснимка определяют по формуле:

$$1 := \frac{\ell}{L \cdot M}, \text{ отсюда знаменатель масштаба аэроснимка } m = \frac{L}{\ell} \cdot M,$$

где:  $\ell$  - длина отрезка на аэрофотоснимке;

$L$  - длина этого же отрезка на топографической карте;

$M$  - знаменатель масштаба карты;

$m$  - знаменатель масштаба аэроснимка.

Для определения масштаба аэрофотоснимка используют два отрезка, концы которых опознают на аэрофотоснимке и карте с погрешностью не более 0,2 мм. С этой целью используют четкие контурные точки аэрофотоснимка и карты: перекрестки дорог, углы построек, углы леса и сельхозугодий.

Оба отрезка должны проходить примерно через главную точку аэроснимка, а расстояния от главной точки до концов отрезка должны быть примерно равными (допустимая разность длин не должна превышать 1 – 2 см). Главная точка «0» аэрофотоснимка находится в точке пересечения линий, соединяющих координатные метки аэрофотоаппарата, изображения которых располагаются в середине каждой из четырех сторон аэрофотоснимка (рис. 2.1.).

Рис. 2.1. Определение главной точки аэроснимка

## УРАЛЬСКИЙ ГОСУДАРСТВЕННЫЙ ГОРНЫЙ УНИВЕРСИТЕТ

кафедра геодезии и фотограмметрии

## ОПРЕДЕЛЕНИЕ МАСШТАБА АЭРОФОТОСНИМКА

## И ВЫСОТЫ ФОТОГРАФИРОВАНИЯ

Аэроснимок № 034

Лист карты Y-35-38-A-B-3

Исходные данные

Масштаб карты 1:М = 1:10 000

Фокусное расстояние

аэрофотоаппарата  $f = 100$  мм

$$m = \frac{L \cdot M}{\ell} \quad H = m_{cp} \cdot f$$

$$\text{допуст. } \Delta m = \frac{2 \cdot \Delta d \cdot M}{\ell_{cp}}$$

$$M = 10\,000$$

Схема расположения отрезков на аэроснимке

Измерение длины отрезков

на аэроснимке

$$\ell_1 = 178,7 \text{ мм}$$

$$\ell_2 = 148,3 \text{ мм}$$

$$m_1 = 10926$$

$$\Delta m = m_1 - m_2 = 17$$

на карте

$$L_1 = 195,2 \text{ мм}$$

$$L_2 = 217,0 \text{ мм}$$

$$m_2 = 10943$$

$$\text{доп. } \Delta m = 280$$

$$m_{cp} = 10934$$

Высота фотографирования

$$H = 1093 \text{ м}$$

Преподаватель

МД-94-1

Иванов

Опознав выбранные точки аэрофотоснимка на топографической карте, измеряют отрезок с помощью измерителя и линейки. Вычисления выполняют в бланке (стр. 19). Разность знаменателей масштаба  $\Delta m$  аэрофотоснимка, полученная из определений по двум отрезкам, не должна превышать величины:

$$\text{допустимая } \Delta m = \frac{2\Delta d \cdot M}{l_{cp}}, \quad \Delta m = m_2 - m_1$$

где:  $\Delta d$  - допустимая ошибка положения контуров на топографической карте ( $\Delta d = \pm 1 \text{ мм}$ ).

В качестве окончательного значения знаменателя масштаба аэрофотоснимка принимают его среднее значение из двух определений:

$$m_{cp} = (m_1 + m_2) : 2 .$$

Высоту фотографирования определяют по формуле:

$$H = f \cdot \frac{L \cdot M}{l} \quad \text{или} \quad H = f \cdot m_{cp} ,$$

где  $f$  - фокусное расстояние аэрофотоаппарата, которым была выполнена аэрофотосъемка.

Фокусное расстояние задается преподавателям.

Высоту фотографирования вычисляют в метрах.

### 3. СОСТАВЛЕНИЕ ТОПОГРАФИЧЕСКОГО ПЛАНА

По данным топографической съемки необходимо составить топографический план местности в масштабе 1:2000 с высотой сечения рельефа 1 м.

Составление плана выполняют в такой последовательности:

построение координатной сетки;

нанесение точек съемочного обоснования по координатам;

нанесение ситуации, точек рельефа на план и проведение горизонталей;

вычерчивание топографического плана.

### 3.1. Построение координатной сетки

Координатную сетку строят на листе чертежной бумаги размером 289 x 210 мм (формат А 4). Стороны координатной сетки принимают равными 5 x 5 см.

Для построения сетки на листе бумаги карандашом проводят диагонали (относительно углов листа). Из точки пересечения диагоналей откладывают на них циркулем-измерителем 4 равных отрезка (полудиagonали) длиной 12 – 13 см (рис. 3.1.), получают точки а,б,в,г. Соединив эти точки на диагоналях, получают стороны вспомогательного прямоугольника а,б,в,г, на которых, начиная от точки г, измерителем откладывают равные отрезки (по 5 см) – стороны сетки квадратов. Общий размер сетки 20 см по оси X, 15 см – по оси У.

Правильность построения координатной сетки контролируют путем измерения циркулем-измерителем диагоналей всех квадратов сетки. Ошибки в длинах диагоналей не должны превышать 0,2 – 0,3 мм. После контроля все вспомогательные построения (на рис. 3.1. показаны пунктиром) убирают.

### 3.2. Нанесение точек съемочного обоснования по координатам

Для нанесения точек съемочного обоснования по координатам сетку координат оцифровывают через 100 метров. За начало координат принимают юго-западный угол рамки. Координаты юго-западного угла сетки выбирают так, чтобы точки съемочного обоснования разместились примерно в середине сетки. От юго-западного угла к северу подписывают абсциссы X, к востоку – ординаты У.

Координаты, высоты точек съемочного обоснования и горизонтальные проложения приведены в таблице 3.1.

Таблица 3.1.

Номера точек	Координаты		Высоты, м	Горизонт. проложен., м
	X	Y		
I	5319,8	2490,0	148,2	
				169,2
2	5488,8	2481,6	156,6	
				155,8
3	5469,6	2636,3	154,7	
				159,2
4	5311,2	2619,8	146,5	
				130,1

в примере координаты юго-западного угла удобно взять равными  $X = 5,2$  км,  $Y = 2,4$  км (рис. 3.4). Нанесение каждой точки съемочного обоснования производят с помощью циркуля – измерителя и масштабной линейки. Вначале определяют, в каком квадрате располагается данная точка. Затем значение абсциссы циркулем-измерителем откладывают по обеим сторонам квадрата, наколы соединяют тонкой прямой линией. На этой линии откладывают значение ординаты  $Y$ . Делают накол, полученную точку обводят условным знаком (кружочком), рядом слева подписывают номер точки, справа отметку до 0,1 м. Накладку точек съемочного обоснования обязательно контролируют. Для этого значение горизонтального проложения между двумя точками циркулем - измерителем берут по масштабной линейке и сравнивают с расстоянием между соответствующими точками на плане. Расхождение между этими величинами допускается 0,2 мм на плане (рис. 3.4.).

### 3.3. Нанесение ситуации, точек рельефа и проведение горизонталей

Ситуацию наносят на план по данным полевых измерений и абрисов (рис. 3.2 табл. 3.2).



Съемочные пикеты, снятые полярным способом, наносят на план по горизонтальному углу и горизонтальному проложению. Горизонтальные углы откладывают при помощи кругового транспортира от начального направления по ходу часовой стрелки, а горизонтальное проложение по линейке или циркулем-измерителем в заданном масштабе. Полученную точку обводят кружочком, рядом подписывают номер и отметку. Руководствуясь абрисом и записями, сделанными в примечании, вычерчивают условными знаками элементы ситуации. Виды углов пока обозначают надписями (рис. 3.2.).

Нанесение съемочных пикетов, снятых на местности способом прямоугольных координат (перпендикуляров), производят с помощью линейки и треугольника, откладывая по линейке расстояния, указанные в абрисе, вдоль начального направления и перпендикулярно к нему в масштабе 1:2000 (рис. 3.2 а., начальное направление линия 3 – 4).

Рис. 3.2. а) Съёмка способом перпендикуляров

Таблица 3.2

Исходные данные к составлению  
топографического плана  
станция 1  $H_1 = 148,2$   
начальное направление на т.2

Пикет	Гориз. 23 Угол °	Гориз. пролож.	Высоты Н, м	Примечание
1	350	20,0	150,0	гран. пашни
2	5	92,0	155,0	гран. пашни
3	27	64,5	153,2	шосс. дор.
4	44	94,0	153,7	шосс. дорога (шир. 5 м)

Проводят горизонтали по отметкам точек с высотой сечения 1 м путем линейного интерполирования отметок по линии ската. в результате интерполирования находят на плане точки, отметки которых кратны принятому сечению. (На рис. 3.3 проведены горизонтали и отметками 154 и 153 м).

Рис. 3.3. Проведение горизонталей: а) графическим интерполированием, б) с помощью палетки

Горизонтали можно провести с помощью палетки. Для изготовления палетки берут восковку размером примерно 7 х7 см. На восковке проводят ряд параллельных линий через равные интервалы (0,5 см или 1,0 см), подписывают их значениями отметок через 1 метр, начиная с минимальной отметки (например 151, 152 и т.д. (рис. 3,3 б). Затем палетку накладывают на 2 соседние А и Б точки на плане таким образом, чтобы эти точки заняли на палетке соответствующее положение по высоте (152,4 и 154,4). Направление линии АБ пересекает линии палетки в точке «а» с отметкой 153 м, в точке «б» с отметкой 154 м. Точки «а» и «б» перекалывают на план и подписывают их

отметки. Таким же образом находят положение горизонталей между другими точками на плане. Соединяя точки с одинаковыми отметками плавными линиями, проводят горизонтали.

### 3.4. Вычерчивание топографического плана

План оформляют в соответствии с «Условными знаками для топографических планов масштабов 1:5 000, 1:2 000, 1:1 000, 1:500».

Вычерчивают план в следующей последовательности:

пункты съемочного обоснования;

здания, постройки, отдельные местные предметы;

дороги, линии электропередач, просеки, границы контуров и другие элементы линейной протяженности;

надписи объектов и отметки высотных точек.

Вычерчивают горизонтали, выделяют утолщенные горизонтали краткие 5 метрам, размещают надписи горизонталей;

почвенно-растительный покров (условные знаки угодий, лес, луг и пр.);

рамку и зарамочное оформление.

Топографический план вычерчивают в карандаше.

Образец топографического плана приведен на рис. 3.4.

### Рис. 3.4. Вычерчивание топографического плана

## 4. ИНЖЕНЕРНО-ТЕХНИЧЕСКОЕ НИВЕЛИРОВАНИЕ ТРАССЫ

Трассой называют ось проектируемого линейного сооружения: дороги, канала, трубопровода и др. Профиль трассы является основным графическим, по которому выполняется проектирование высотного положения будущего инженерного сооружения. Строят профиль по результатам технического нивелирования пикетов, закрепленных на трассе через 100 м, промежуточных точек и поперечников.

### 4.1. Обработка результатов нивелирования

По результатам технического нивелирования по пикетажу трассы (рис. 4.1.) разбитой между пикетами 0 и 6 с известными отметками ( $H_0 = 127,410$  м,  $H_6 = 133,446$  м), получены превышения  $h_{\text{изм.}}$ , которые выписаны в специальную ведомость вычисления отметок в графу 2 (табл. 4.1., стр. 29).

Сначала вычисляют невязку нивелирного хода  $f_h$  и допустимое значение невязки доп.  $f_h$  по формулам:

$$f_h = \sum h_{\text{изм.}} - (H_6 - H_0),$$

доп.  $f_h = 50 \text{ мм} \sqrt{L_{\text{км}}}$ , где:  $f_h$  - полученная невязка нивелирного хода,  $\sqrt{h_{\text{изм.}}}$  - сумма измеренных превышений по всему нивелирному ходу  $H_6$  - отметка конечного пикета (ПК 6),  $H_0$  - отметка начального пикета (ПК 0),  $L$  - длина хода в км (0 . 6 км. ).

$$f_h = + 6016 - (133,446 - 127,410) = 6016 - 6036 = - 20 \text{ мм};$$

$$\text{доп. } f_h = 50 \text{ мм} \sqrt{0,6_{\text{км}}} = 40 \text{ мм} .$$

Если полученная невязка меньше допустимой, то ее распределяют с обратным знаком на все измеренные превышения, для чего находим поправки  $\delta_h$  к превышениям ( $h_{\text{изм.}}$ ).

$$\delta_h = -\frac{f_h}{n}, \text{ где } n - \text{число превышений.}$$

Поправки округляют до целых миллиметров, распределяют так, чтобы сумма поправок была равна невязке с обратным знаком. В примере  $\delta_h = -(-\frac{20 \text{ мм}}{9}) = +2 \text{ мм}$  ( и остаток 2 мм). Остаток 2 мм распределяют еще по 1 мм на 2 превышения Таким образом, в нашем примере два превышения получили поправку по 3 мм, а семь превышение – по 2 мм.

$$\text{Контроль: } \sum \delta_h \cdot 7 + 3 \text{ мм} \cdot 2 = +20 \text{ мм}$$

Поправки выписывают в графу 2 над значениями  $h_{\text{изм.}}$ . В графу 3 записывают исправленные превышения ( $h_{\text{испр.}}$ ), которые вычисляют по формуле.

$$h_{\text{испр.}} = h_{\text{изм.}} + \delta_h = + 8800 + 2 = + 0802; - 2100 + 2 = - 2098 \text{ и т.д.}$$

$$\text{Контроль: } \sum h_{\text{испр.}} = H_6 - H_0$$

Рис. 4.1. Схема нивелирного хода

Далее вычисляют отметки пикетов плюсовых точек оси трассы, отметки поперечного профиля.

Отметки пикетов и плюсовых точек трассы вычисляют по формуле;

$$H_n = H_{n-1} + h_{\text{испр.}} ,$$

где:  $H_n$  -отметка определяемого пикета

$H_{n-1}$  - отметка предыдущего пикета

$h_{\text{испр.}}$  - исправленное превышение между предыдущим и определяемым пикетами.

В нашем примере:

$$H_1 = H_0 + h_{\text{испр.}} = 127,410 + 0,802 = 128,212 ,$$

$$H_2 = H_1 + h_{\text{испр.}} = 128,212 - 2,098 = 126,114 .$$

Контролем правильности вычисления отметок является полученная в результате вычисления отметка конечного пикета (ПК 6), ( $H_6 = 133,446 \text{ м}$ ).  
Отметки всех точек записывают в графу 4 используя полученные отметки пикетов оси трассы, вычисляют отметки точек поперечника.

В ведомости вычисления отметок нивелирного хода выписаны превышения между пикетом 5 и точками поперечного профиля.

Отметки точек поперечного профиля вычисляют по формуле:

$$H_1 = H_5 + h_i,$$

где:  $H_1$  - отметка определяемой точки;

$H_5$  - отметка пикета 5;

$h_i$  - превышение между ПК 5 и точкой поперечного профиля.

Таблица 4.1.

Ведомость вычисления отметок

Номер точек	Превышения, мм		Отметки Н м
	<i>h<sub>изм.</sub></i>	<i>h<sub>испр.</sub></i>	
1	2	3	4
ПК 0	+2		127,410
	+0800	+0802	
ПК 1	+2		128,212
	- 2100	- 2098	
ПК 1+ 40	+ 2		126,114
	- 0190	- 0188	
ПК 2	+2		127,618
	+2412	+ 2414	
X	+ 2		130.032
	+ 1408	+ 1410	
ПК 3	+ 2		131,442
	+ 2598	+ 2600	
ПК 4	+ 3		134,042
	- 1202	- 1199	
ПК 5	+ 3		132,843
	+ 0600	+ 0603	
ПК 6			133,446

$\Sigma h$	+ 6016	+ 6036	$H_6 - H_0 = +6036$

### Поперечный профиль

Номер точек	Превышения $h_{испр.}$	Отметка $H_m$
ПК 5		132,843
	+0810	
Л + 5		133,653
	- 1588	
Л + 10		131,255
	- 1342	
П + 10		131,501

В примере:  $H_{Л+5} = 132 \cdot 843 + 0,810 = 133,653 м$

$H_{Л+10} = 132 \cdot 843 - 1,588 = 131,255 м$

$H_{Л+10} = 132 \cdot 843 - 1,342 = 131,501 м$

Вычисленные отметки записывают в ведомость в графу «отметки» против соответствующей точки.

#### 4.2. Построение профиля

По вычисленным отметкам пикетов и промежуточных точек на миллиметровой бумаге строят продольный профиль трассы и профиль поперечника. Профили строят в масштабах:

Продольный профиль:

горизонтальный масштаб      1:2 000;

вертикальный масштаб        1:200;

Поперечный профиль:

горизонтальный масштаб 1:200;

вертикальный масштаб 1:200;

На листе миллиметровой бумаги размером 400 x 400 мм вычерчивают сетку профиля. Названия граф и размеры их в миллиметрах показаны на рис. 4.2.

В графе «расстояния» отмечают положение пикетов (через 5 см) и плюсовых точек в заданном масштабе. Между пикетами и плюсовыми точками выписывают расстояния. Икс – точки не строят. Ниже этой графы подписывают номера пикетов.

В графе «фактические отметки» выписывают из ведомости нивелирного хода отметки пикетов и плюсовых точек с округлением до 0,01 м.

Выбирают и подписывают отметку условного горизонта профиля, которая должна быть на 5 – 8 метров меньше самой низкой отметки по трассе. (В примере минимальная отметка ПК 1 + 60  $H = 125,93$ , следовательно отметку условного горизонта можно взять 120,0 м).

От линии условного горизонта на перпендикулярах, проведенных пунктирными линиями через точки трассы, откладывают отметки точек в масштабе 1:200. Полученные точки последовательно соединяют прямыми линиями, в результате чего получают продольный профиль местности по оси трассы.

Над продольным профилем строят сетку для поперечного профиля. Заполняют графы «расстояния» и «фактические отметки» так же, как и при построении продольного профиля. Под сеткой подписывают пикетажные обозначения точек поперечника (рис. 4.2.).

Выбрав условный горизонт, по вычисленным отметкам строят положение точек поперечника и, соединив эти точки, получают поперечный профиль местности.



### 4.3. Проектирование по профилю

Вдоль продольного профиля проектируют положение оси будущего инженерного сооружения. Проектную линию намечают графически с учетом следующих требований:

проектную отметку нулевого пикета принимают равной фактической отметке этого пикета;

уклоны отдельных участков проектной линии не должны превышать 0,050;

шаг проектирования (длину отдельного участка) принимают от 200 м до 600 м;

объем земляных работ должен быть минимальным, а объемы насыпей и выемок должны быть примерно одинаковыми, т.е. на профиле должно соблюдаться примерное равенство площадей насыпей и выемок;

изменение уклона проектной линии производят на пикетах или плюсовых точках.

На рис. 4.2. проектная отметка ПК 0 равна фактической отметке (127,41). Намечено три участка проектной линии с разными уклонами. Длина каждого участка 200 м. Вычисляют уклон участка проектной линии по формуле:

$$i = \frac{h}{D} = \frac{H_{\text{кон.}} - H_{\text{нач.}}}{D},$$

где:  $i$  - уклон участка проектной линии,

$h$  - превышение участка проектной линии,

$D$  - горизонтальной проложение участка проектной линии,

$H_{\text{нач.}}$  - проектная отметка начального пикета участка проектной линии,

$H_{\text{кон.}}$  - проектная отметка конечного пикета участка проектной линии.

В примере уклоны равны:

$$i_1 = \frac{H_2 - H_0}{200} = \frac{127,62 - 127,41}{200} = \frac{0,21}{200} = 0,001 ,$$

$$i_2 = \frac{H_4 - H_2}{200} = \frac{134,04 - 127,61}{200} = \frac{6,43}{200} = 0,032 ,$$

$$i_3 = \frac{H_6 - H_4}{200} = \frac{133,45 - 134,01}{200} = \frac{-0,64}{200} = -0,003 .$$

Полученные уклоны округляют до 0,001 и выписывают в графу «Проектные уклоны» над диагональю. Под диагональю выписывают горизонтальное проложение участка с данным уклоном. Направление диагонали показывает знак уклона:

- уклон положительный;
- уклон отрицательный;
- уклон нулевой (горизонтальный участок).

Вычисляют проектные отметки точек продольного профиля по формуле:

$$H_{n+1} = H_n + i \cdot d ,$$

где:  $H_{n+1}$  - проектная отметка определяемой точки,

$H_n$  - проектная отметка предыдущей точки,

$i$  - уклон данного участка,

$d$  - горизонтальное проложение между соответствующими точками.

В примере

$$H_1 = H_0 + i \cdot d = 127,41 + 0,001 \cdot 100 = 127,51 м$$

$$H_{1+40} = H_1 + i \cdot d = 127,51 + 0,001 \cdot 40 = 127,55 м$$

$$H_{1+60} = H_1 + i \cdot d = 127,51 + 0,001 \cdot 60 = 127,57 м$$

$$H_2 = H_1 + i \cdot d = 127,51 + 0,001 \cdot 100 = 127,61 м$$

Полученные проектные отметки выписывают в графу «Проектные отметки». Таким же образом вычисляют проектные отметки для второго участка.

$$H_3 = H_2 + i \cdot d = 127,61 + 0,032 \cdot 100 = 127,61 + 3,20 = 130,81 \text{ и т.д.}$$

Контролем вычислений служат проектные отметки концов участка проектной линии (ПК 2, ПК 4, ПК 6).

Вычисляют рабочие отметки по формуле

$$H_{\text{раб.}} = H_{\text{проект.}} - H_{\text{фактич.}}$$

$$H_{\text{раб.}} = 127,51 - 128,21 = -0,70 \text{ и т.д.}$$

Рабочие отметки выписывают около проектной линии: положительные (высота насыпи) – выше линии, отрицательные (глубина выемки) – ниже проектной линии.

На поперечном профиле по вычислено проектной отметке пикета 5 ( $H_5 = 133,71$ ) от которого был разбит поперечник, наносят положение проектной линии. Ее проводят горизонтально по 6 метров влево и вправо от оси трассы. Показывают кюветы, (если линия идет в выемке) и откосы (если линия идет по насыпи). Уклон откосов и бортов канав  $45^\circ$ . Ширина дна кюветов 0,6 м., глубина 1 м.

Над проектной линией выписывают ее отметку (в примере 133,71).

Все проектные данные – проектные линии, уклоны, проектные отметки, рабочие отметки вычерчивают на профиле красным цветом.

Слева над продольным профилем вычерчивают штамп. (Размеры произвольные рис. 4.2).

## 5. РАБОТА С ГЕОДЕЗИЧЕСКИМИ ПРИБОРАМИ

Работа с геодезическими приборами включает измерение горизонтальных углов, вертикальных углов, расстояний теодолитом (рис. 5.1) и измерение превышений нивелиром (рис. 5.5.).

Для выполнения измерений теодолит или нивелир приводят в рабочее положение – горизонтируют и фиксируют. Для горизонтирования теодолита поворотом алидады (8) устанавливают уровень (13) по направлению двух подъемных винтов прибора (5). Вращая эти винты в разные стороны выводят пузырек уровня на середину (в нольпункт). Открепив алидаду, поворачивают ее на  $90^{\circ}$ , устанавливая уровень по направлению третьего подъемного винта. Вращением этого винта приводят пузырек уровня на середину. Затем вращением диоптрийного кольца (14) устанавливают резкое изображение сетки нитей (рис. 5.3).

### 5.1. Измерение горизонтальных и вертикальных углов

Устанавливают теодолит в вершине угла, горизонтируют его, вращением алидады (9) и трубы (10) при положении вертикального круга слева (КЛ) наводят ее с помощью визира (3) на левую визирную цель (рис. 5.2), устанавливают ее резкое изображение с помощью кремальеры (12).

Рис. 5.2. Расположение марок при измерении горизонтальных углов

Рис. 5.3. Сетка нитей теодолита

Далее наводящими винтами алидады (9) и трубы (11) точно совмещают центр сетки нитей с визирной целью и с помощью микроскопа (1) берут отсчеты по горизонтальному и вертикальному кругам и записывают в журнал (Табл. 5.1.), затем поворачивают алидаду, наводят сетку нитей на правую визирную цель и также берут и записывают отсчеты по кругам теодолита. Выполненные действия при «круге лево» (КЛ) составляют первый полуприем. Вторым полуприемом выполняют при «круге право» (КП), для чего трубу переводят через зенит и далее действуют аналогично первому

полуприему (КЛ). Порядок записи результатов измерений показан в журнале цифрами с по 8 .

Значение горизонтального угла получают дважды:

$$1 \text{ полуприем КЛ } \beta_{л} = 95^{\circ}30' - 48^{\circ}25' = 47^{\circ}05' \quad (9)$$

$$2 \text{ полуприем КП } \beta_{п} = 275^{\circ}30' - 228^{\circ}26' = 47^{\circ}04' \quad (10)$$

Допустимое расхождение угла КЛ – КП не должно превышать 2". За окончательное значение угла принимается его средняя величина

$$\beta_{ср} = (\beta_{л} + \beta_{п}) : 2 = 47^{\circ}04'.5 \quad (11)$$

Вертикальные углы вычисляют по формуле  $\nu = КЛ - МО$

$МО = (КЛ + КП - 180^{\circ}) : 2$ , где КЛ и КП отсчеты по вертикальному кругу теодолита, МО – место нуля вертикального круга.

$$МО = (16^{\circ}32' + 163^{\circ}27' - 180^{\circ}) : 2 = -0'.5 \quad (12)$$

$$\nu = 16^{\circ}32' - (-0'.5) = 16^{\circ}32'.5 \quad (14)$$

Таблица 5.1.

### ЖУРНАЛ ИЗМЕРЕНИЯ УГЛОВ И ДЛИН ЛИНИЙ

Дата 4 декабря

исполнитель Иванов С. И.

Точки стояния	Круг	Точки визирования	Горизонтальный круг		
			Отсчет ° ' "	Измеренный угол ° ' "	Средний угол ° ' "
1	2	3	4	5	6
В	КЛ	Д	48 25 (1)	(9)	(11) 47 04,5
		С	95 30 (3)	47 05	
		Д	228 26 (5)	(10)	

(7) \_\_\_\_\_

	КП		47 05	
		С	275 30	

Точки		Круг	Вертикальный круг			Длина линий
Стояния	Визирования		Отсчет	Место нуля	Угол наклона	Измеренн. Гориз. прол.
7	8	9	10	11	12	13
В	Д	КЛ	16 32 (2)	- 0,5 (12)	16 32,5 (14)	17,6 (16)
		КП	163 27 (6)			
В	С	КЛ	351 18 (4)	+ 0,5 (13)	- 8 42,5 (15)	
		КП	188 43 (8)			
		КЛ				

## 5.2. Измерение расстояний нитяным дальномером

Измерение расстояний нитяным дальномером производят по рейке с сантиметровыми шашечными делениями (рис. 5.4), для чего труба теодолита наводят на рейку и наводящим винтом трубы (11) совмещают верхнюю дальномерную нить сетки нитей с ближайшим целым дециметровым делением рейки (например 10 дц.). Затем берут отсчет  $n_2$  по нижней нити с точностью до 1 мм.

На рис. 5.4  $n_1 = 1000$  мм  $n_2 = 1176$  мм

Измеренное расстояние  $S = K(n_1 - n_2)$ , где  $K$  – коэффициент дальномера.  $K = 100$

$$S = 100 (1176 - 1000) = 17,6 \text{ м}$$

Результат записывают в графу 13 журнала (табл. 5.1). (16)

## 5.3. Измерение превышений

Нивелир (рис. 5.5) приводят в рабочее положение – горизонтируют, приводя на середину пузырьке круглого уровня (7) подъемными винтами (11), фокусируют сетку нитей (1). Затем наводят трубу на заднюю рейку,

добиваются ее резкого изображения с помощью кремальеры (5). Элевационным винтом (8) приводят пузырек цилиндрического уровня (9) на середину, берут отсчет по черной стороне рейки средней горизонтальной нитью до 1 мм (рис. 5.6), затем – по красной стороне рейки. Отсчеты записывают в графу 3 журнала (табл. 5.2). Затем рейку устанавливают на переднюю точку и действуя аналогично, берут отсчеты по черной и красной сторонам передней рейки и , записывая их в графу 4 журнала.

Превышение вычисляют по формуле  $h = a - в$

где :  $a$  - отсчет по задней рейке,

$в$  – отсчет по передней рейке.

Превышение вычисляют дважды: по черным и красным сторонам рейки

$$h_{ч} = 1171 - 1793 = - 622 \quad (5)$$

$$h_{к} = 5854 - 6478 = - 624 \quad (6) \quad h_{ч} - h_{к} = 2 \text{ мм}$$

Расхождение между  $h_{ч}$  и  $h_{к}$  не должно превышать 5 мм. В графе 7 вычисляют среднее превышение (7)

$$h_{ср.} = (h_{ч} + h_{к}) : 2 = - 623 \text{ мм.}$$

Рис. 5.5. Основные части нивелира Н-3

1 – диоптрийное кольцо; 2 – зрительная труба; 3 – визир; 4 – объектив; 5 – кремальера; 6 – наводящий вид; 7 – круглый уровень; 8 – элевационный винт; 9 – цилиндрический уровень; 10 – закрепительный винт; 11 – подъемный винт; 12 – подставка.

Рис. 5.6. Поле зрения зрительной трубы нивелира

Таблица 5.2

## Журнал нивелирования

№№ стан-ций	Номер точек наблюдений	Отсчеты по рейкам, мм			Превышения, мм	
		Задней а	Передний в	Промежу- точный	Вычислен- ный	Средние
1	2	3	4	5	6	7
	1	1171 (1)				
1		5854 (2)			- 622 (5)	
	2		1793 (3)			- 623 (7)
			6478 (4)		- 624 (6)	





**МИНОБРНАУКИ РОССИИ**  
Федеральное государственное бюджетное образовательное учреждение  
высшего образования  
«Уральский государственный горный университет»

**Е.А.Акулова**

**МЕТОДИЧЕСКИЕ РЕКОМЕНДАЦИИ  
ПО ОРГАНИЗАЦИИ САМОСТОЯТЕЛЬНОЙ РАБОТЫ  
ПО ДИСЦИПЛИНЕ «ГЕОДЕЗИЯ»**

**для студентов очного и заочного обучения**

направления подготовки (специальности)

*21.05.04 Горное дело*

(уровень специалитета)

**Екатеринбург, 2019 г**

МИНОБРНАУКИ РОССИИ  
Федеральное государственное бюджетное образовательное учреждение  
высшего образования  
«Уральский государственный горный университет»  
(ФГБОУ ВО «УГГУ»)

**ОДОБРЕНО:**

Методической комиссией  
горно-технологического факультета  
Председатель комиссии

\_\_\_\_\_ Н.В. Колчина  
« \_\_\_\_ » \_\_\_\_\_ 2019 г.

Е.А.Акулова

МЕТОДИЧЕСКИЕ РЕКОМЕНДАЦИИ  
ПО ОРГАНИЗАЦИИ САМОСТОЯТЕЛЬНОЙ РАБОТЫ ПО  
ДИСЦИПЛИНЕ «ГЕОДЕЗИЯ»

для студентов очного и заочного обучения  
направления подготовки (специальности)  
*21.05.04 Горное дело*  
(уровень специалитета)

## Содержание

	Стр.
<b>1. Общие положения .....</b>	<b>4</b>
<b>2. Требования к уровню освоения дисциплины «Геодезия».....</b>	<b>5</b>
<b>3. Внутренние факторы, способствующие активизации самостоятельной работы</b>	<b>6</b>
<b>4. Виды самостоятельной работы .....</b>	<b>7</b>
<b>5. Организация СРС.....</b>	<b>9</b>
<b>6. Деятельность студентов по формированию и развитию навыков учебной самостоятельной работы.....</b>	<b>19</b>
<b>7. Требования к учебно-методическому обеспечению самостоятельной работы студентов.....</b>	<b>26</b>
<b>8. Самостоятельная работа студента - необходимое звено становления исследователя и специалиста.....</b>	<b>30</b>
<b>Список используемой литературы.....</b>	<b>32</b>

## 1. Общие положения

Самостоятельная работа студентов в ВУЗе является важным видом учебной и научной деятельности студента. Самостоятельная работа студентов играет значительную роль в рейтинговой технологии обучения. Государственным стандартом предусматривается, как правило, 50% часов из общей трудоемкости дисциплины на самостоятельную работу студентов (далее СРС). В связи с этим, обучение в ВУЗе включает в себя две, практически одинаковые по объему и взаимовлиянию части – процесса обучения и процесса самообучения. Поэтому СРС должна стать эффективной и целенаправленной работой студента.

Самостоятельная работа студентов - это любая деятельность, связанная с воспитанием мышления будущего профессионала. Любой вид занятий, создающий условия для зарождения самостоятельной мысли, познавательной активности студента связан с самостоятельной работой. В широком смысле под самостоятельной работой следует понимать совокупность всей самостоятельной деятельности студентов как в учебной аудитории, так и вне её, в контакте с преподавателем и в его отсутствии.

Самостоятельная работа студентов – это средство вовлечения студента в самостоятельную познавательную деятельность, формирующую у него психологическую потребность в систематическом самообразовании.

Сущность самостоятельной работы студентов как специфической педагогической конструкции определяется особенностями поставленных в ней учебно-познавательных задач. Следовательно, самостоятельная работа – это не просто самостоятельная деятельность по усвоению учебного материала, а особая система условий обучения, организуемых преподавателем.

Основные задачи самостоятельной работы:

- развитие и привитие навыков студентам самостоятельной учебной работы и формирование потребностей в самообразовании;
- освоение содержания дисциплины в рамках тем, выносимых на самостоятельное изучение студента;

- осознание, углубление содержания и основных положений курса в ходе конспектирования материала на лекциях, отработки в ходе подготовки к семинарским и практическим занятиям;

- использование материала, собранного и полученного в ходе самостоятельных занятий, при написании курсовых и дипломной работ, для эффективной подготовки к итоговым зачетам и экзаменам.

Активная самостоятельная работа студентов возможна только при наличии серьезной и устойчивой мотивации. Самый сильный мотивирующий фактор - подготовка к дальнейшей эффективной профессиональной деятельности.

## **2. Требования к уровню освоения дисциплины «Геодезия»**

Объектом профессиональной деятельности выпускника по направлению подготовки специалитета по специальности 21.05.04 «Горное дело» являются: недра Земли, включая производственные объекты, оборудование и технические системы их освоения; техника и технологии обеспечения безопасной и эффективной реализации геотехнологий добычи, переработки твердых полезных ископаемых и рационального использования подземного пространства.

Дисциплина «Геодезия» является дисциплиной базовой части Блока 1 «Дисциплины» учебного плана по направлению подготовки 21.05.04 «Горное дело».

Цель дисциплины: формирование научного и практического представления о средствах и методах геодезических работ при топографо-геодезических изысканиях; овладение навыками определения пространственно-геометрического положения объектов, выполнения необходимых геодезических и маркшейдерских измерений, обработки и интерпретации их результатов.

Выпускник по направлению подготовки специалитета по специальности 21.05.04 «Горное дело» в результате изучения дисциплины должен:

Знать:

- содержание, предмет и задачи геодезии;
- современные воззрения на форму и фигуру Земли;
- классификацию карт и планов, системы координат, используемые в геодезии;
- основные требования к составлению картографического материала;

- методики проведенных геодезических измерений;
- назначение и классификацию геодезических сетей;
- основные виды инженерно-геодезических работ.

Уметь:

- определять плановое положение точек в геодезической и прямоугольной системах координат, абсолютные и относительные высоты;
- составлять топографический план;
- измерять горизонтальные, вертикальные углы, дальномерные расстояния и превышения;
- решать прямые и обратные геодезические задачи;
- выполнять построение профиля трассы.

Владеть:

- навыками работы с топографо-геодезическими приборами;
- методами обработки результатов измерений.

Для эффективного использования времени, отведенного для самостоятельной работы при подготовке дипломированного специалиста необходимо рационально его использовать, грамотно организовать работу и иметь мотивацию для ее реализации.

### **3. Внутренние факторы, способствующие активизации самостоятельной работы**

Среди них можно выделить следующие:

1. Полезность выполняемой работы. Если студент знает, что результаты его работы будут использованы в лекционном курсе, в методическом пособии, в лабораторном практикуме, при подготовке публикации или иным образом, то отношение к выполнению задания существенно меняется в лучшую сторону и качество выполняемой работы возрастает. При этом важно психологически настроить студента, показать ему, как необходима выполняемая работа.

Другим вариантом использования фактора полезности является активное применение результатов работы в профессиональной подготовке. Так, например, если студент получил задание на дипломную (квалификационную) работу на одном из младших курсов, он может выполнять самостоятельные задания по ряду дисциплин гуманитарного и социально-

экономического, естественно-научного и общепрофессионального циклов дисциплин, которые затем войдут как разделы в его квалификационную работу.

Материальные стимулирующие факторы могут выражаться в надбавках к основной стипендии, номинированные на именные стипендии, участие в конкурсах научно-исследовательских работ, где в качестве приза могут выступать материальные поощрения.

2. Участие студентов в творческой деятельности. Это может быть участие в научно-исследовательской, опытно-конструкторской или методической работе, проводимой на кафедре.

3. Участие в олимпиадах по учебным дисциплинам, конкурсах научно-исследовательских или прикладных работ и т.д.

4. Использование мотивирующих факторов контроля знаний (накопительные оценки, рейтинг, тесты, нестандартные экзаменационные процедуры). Эти факторы при определенных условиях могут вызвать стремление к состязательности, что само по себе является сильным мотивационным фактором самосовершенствования студента.

5. Поощрение студентов за успехи в учебе и творческой деятельности (стипендии, премирование, поощрительные баллы) и санкции за плохую учебу. Например, за работу, сданную раньше срока, можно проставлять повышенную оценку, а в противном случае ее снижать.

6. Индивидуализация заданий, выполняемых как в аудитории, так и вне ее, постоянное их обновление.

7. Мотивационным фактором в интенсивной учебной работе и, в первую очередь, самостоятельной является личность преподавателя. Преподаватель может быть примером для студента как профессионал, как творческая личность. Преподаватель может и должен помочь студенту раскрыть свой творческий потенциал, определить перспективы своего внутреннего роста.

#### **4. Виды самостоятельной работы**

В образовательном процессе высшего профессионального образовательного учреждения выделяется два вида самостоятельной работы – аудиторная, под руководством преподавателя, и внеаудиторная. Тесная взаимосвязь этих видов работ предусматривает

дифференциацию и эффективность результатов ее выполнения и зависит от организации, содержания, логики учебного процесса (межпредметных связей, перспективных знаний и др.):

Аудиторная самостоятельная работа по дисциплине выполняется на учебных занятиях под непосредственным руководством преподавателя и по его заданию.

Внеаудиторная самостоятельная работа выполняется студентом по заданию преподавателя, но без его непосредственного участия.

Основными видами самостоятельной работы студентов без участия преподавателей являются:

- формирование и усвоение содержания конспекта лекций на базе рекомендованной лектором учебной литературы, включая информационные образовательные ресурсы (электронные учебники, электронные библиотеки и др.);

- подготовка к лабораторным работам, их оформление;

- выполнение микроисследований;

- подготовка практических разработок;

- выполнение домашних заданий в виде решения отдельных задач, проведения типовых расчетов, расчетно-компьютерных и индивидуальных работ по отдельным разделам содержания дисциплин и т.д.;

- выполнение конкретного задания в период прохождения учебной практики;

- компьютерный текущий самоконтроль и контроль успеваемости на базе электронных обучающих и аттестующих тестов;

- подготовка докладов и презентаций для конкурсов НИРС и конкурсов профессионального мастерства;

- подготовка к контрольным мероприятиям, таким как текущий контроль знаний в виде проверочных тестов или расчетно-графических работ, зачетов, экзаменов;

Основными видами самостоятельной работы студентов с участием преподавателей являются:

- текущие консультации;

- прием и разбор домашних заданий (в часы практических занятий);

- прием и защита лабораторных работ (во время проведения л/р);

- выполнение учебно-исследовательской работы (руководство, консультирование и защита УИРС);



— прохождение и оформление результатов практик (руководство и оценка уровня сформированности профессиональных умений и навыков) и др.

## 5. Организация СРС

Аудиторная самостоятельная работа может реализовываться при проведении практических занятий, семинаров, выполнении лабораторного практикума и во время чтения лекций.

*При чтении лекционного курса* непосредственно в аудитории контролируется усвоение материала основной массой студентов путем проведения экспресс-опросов по конкретным темам, тестового контроля знаний, опроса студентов и т.д.

На практических и лабораторных занятиях различные виды СРС позволяют сделать процесс обучения более интересным и поднять активность значительной части студентов в группе.

*На практических занятиях* не менее 1 часа из двух (50% времени) отводится на самостоятельное решение задач. Лабораторные занятия строятся следующим образом:

1. Вводное слово преподавателя (цели занятия, основные вопросы, которые должны быть рассмотрены).
2. Беглый опрос.
3. Решение 1-2 типовых задач.
4. Самостоятельное решение задач.
5. Проверка решения задач с обязательной работой над ошибками. Лабораторная или практическая работа считается выполненной при условии отсутствия ошибок.

Для проведения занятий необходимо иметь большой банк заданий и задач для самостоятельного решения, причем эти задания могут быть дифференцированы по степени сложности. В зависимости от дисциплины или от ее раздела можно использовать два пути:

1. Давать определенное количество задач для самостоятельного решения, равных по трудности, а оценку ставить за количество решенных за определенное время задач.
2. Выдавать задания с задачами разной трудности и оценку ставить за трудность решенной задачи.

По результатам самостоятельного решения задач следует выставять по каждому занятию оценку.

*При проведении лабораторных работ и учебных практик* студенты могут выполнять СРС как индивидуально, так и малыми группами, каждая из которых разрабатывает свою задачу. Выполненная задача затем рецензируется преподавателем и членами бригады. Публичное обсуждение и защита своего варианта повышают роль СРС и усиливают стремление к ее качественному выполнению. Данная система организации практических занятий позволяет вводить в задачи научно-исследовательские элементы, упрощать или усложнять задания.

Активность работы студентов на обычных практических занятиях может быть усилена введением новой формы СРС, сущность которой состоит в том, что на каждую задачу студент получает свое индивидуальное задание (вариант), при этом условие задачи для всех студентов одинаковое, а исходные данные различны. Перед началом выполнения задачи преподаватель дает лишь общие методические указания (общий порядок решения, точность и единицы измерения определенных величин, имеющиеся справочные материалы и т.п. ). Выполнение СРС на занятиях с проверкой результатов преподавателем приучает студентов грамотно и правильно выполнять технические расчеты, пользоваться вычислительными средствами и справочными данными. Изучаемый материал усваивается более глубоко, у студентов меняется отношение к лекциям, так как без понимания теории предмета, без хорошего конспекта трудно рассчитывать на успех в решении задачи. Это улучшает посещаемость как практических, так и лекционных занятий.

Выполнение лабораторного практикума, как и другие виды учебной деятельности, содержит много возможностей применения активных методов обучения и организации СРС на основе индивидуального подхода.

Любая лабораторная работа должна включать глубокую самостоятельную проработку теоретического материала, изучение методик проведения и планирование эксперимента, освоение измерительных средств, обработку и интерпретацию экспериментальных данных. При этом часть работ может не носить обязательный характер, а выполняться в рамках самостоятельной работы по курсу. В ряд работ целесообразно включить разделы с дополнительными элементами научных исследований, которые потребуют углубленной самостоятельной проработки теоретического материала.

Разработка комплекса методического обеспечения учебного процесса является важнейшим условием эффективности самостоятельной работы студентов. К такому комплексу следует отнести тексты лекций, учебные и методические пособия, лабораторные

практикумы, банки заданий и задач, сформулированных на основе реальных данных, банк расчетных, моделирующих, тренажерных программ и программ для самоконтроля, автоматизированные обучающие и контролирующие системы, информационные базы дисциплины или группы родственных дисциплин и другое. Это позволит организовать проблемное обучение, в котором студент является равноправным участником учебного процесса.

Результативность самостоятельной работы студентов во многом определяется наличием активных методов ее контроля. Существуют следующие виды контроля:

- входной контроль знаний и умений студентов при начале изучения очередной дисциплины;
- текущий контроль, то есть регулярное отслеживание уровня усвоения материала на лекциях, практических и лабораторных занятиях;
- промежуточный контроль по окончании изучения раздела или модуля курса;
- самоконтроль, осуществляемый студентом в процессе изучения дисциплины при подготовке к контрольным мероприятиям;
- итоговый контроль по дисциплине в виде зачета или экзамена;
- контроль остаточных знаний и умений спустя определенное время после завершения изучения дисциплины.

В последние годы наряду с традиционными формами контроля - коллоквиумами, зачетами, экзаменами достаточно широко вводятся новые методы, то есть организация самостоятельной работы студентов производится на основе современных образовательных технологий. В качестве такой технологии в современной практике высшего профессионального образования часто рассматривается рейтинговая система обучения, позволяющая студенту и преподавателю выступать в виде субъектов образовательной деятельности, т.е. являться партнерами.

Тестовый контроль знаний и умений студентов, который отличается объективностью, экономит время преподавателя, в значительной мере освобождает его от рутинной работы и позволяет в большей степени сосредоточиться на творческой части преподавания, обладает высокой степенью дифференциации испытуемых по уровню знаний и умений и очень эффективен при реализации рейтинговых систем, дает возможность в значительной мере индивидуализировать процесс обучения путем подбора индивидуальных заданий для

практических занятий, индивидуальной и самостоятельной работы, позволяет прогнозировать темпы и результативность обучения каждого студента.

Тестирование помогает преподавателю выявить структуру знаний студентов и на этой основе переоценить методические подходы к обучению по дисциплине, индивидуализировать процесс обучения. Весьма эффективно использование тестов непосредственно в процессе обучения, при самостоятельной работе студентов. В этом случае студент сам проверяет свои знания. Не ответив сразу на тестовое задание, студент получает подсказку, разъясняющую логику задания и выполняет его второй раз.

Следует отметить и все шире проникающие в учебный процесс автоматизированные обучающие и обучающе-контролирующие системы, которые позволяют студенту самостоятельно изучать ту или иную дисциплину и одновременно контролировать уровень усвоения материала.

### ***Методические рекомендации для студентов по отдельным формам самостоятельной работы.***

С первых же сентябрьских дней на студента обрушивается громадный объем информации, которую необходимо усвоить. Нужный материал содержится не только в лекциях (запомнить его – это только малая часть задачи), но и в учебниках, книгах, статьях. Порой возникает необходимость привлекать информационные ресурсы Интернет.

Система вузовского обучения подразумевает значительно большую самостоятельность студентов в планировании и организации своей деятельности. Вчерашнему школьнику сделать это бывает весьма непросто: если в школе ежедневный контроль со стороны учителя заставлял постоянно и систематически готовиться к занятиям, то в вузе вопрос об уровне знаний вплотную встает перед студентом только в период сессии. Такая ситуация оборачивается для некоторых соблазном весь семестр посвятить свободному времяпрепровождению («когда будет нужно – выучу!»), а когда приходит пора экзаменов, материала, подлежащего усвоению, оказывается так много, что никакая память не способна с ним справиться в оставшийся промежуток времени.

#### ***Работа с книгой.***

При работе с книгой необходимо подобрать литературу, научиться правильно ее читать, вести записи. Для подбора литературы в библиотеке используются алфавитный и систематический каталоги.

Важно помнить, что рациональные навыки работы с книгой - это всегда большая экономия времени и сил.

Правильный подбор учебников рекомендуется преподавателем, читающим лекционный курс. Необходимая литература может быть также указана в методических разработках по данному курсу.

Изучая материал по учебнику, следует переходить к следующему вопросу только после правильного уяснения предыдущего, описывая на бумаге все выкладки и вычисления (в том числе те, которые в учебнике опущены или на лекции даны для самостоятельного вывода).

При изучении любой дисциплины большую и важную роль играет самостоятельная индивидуальная работа.

Особое внимание следует обратить на определение основных понятий курса. Студент должен подробно разбирать примеры, которые поясняют такие определения, и уметь строить аналогичные примеры самостоятельно. Нужно добиваться точного представления о том, что изучаешь. Полезно составлять опорные конспекты. При изучении материала по учебнику полезно в тетради (на специально отведенных полях) дополнять конспект лекций. Там же следует отмечать вопросы, выделенные студентом для консультации с преподавателем.

Выводы, полученные в результате изучения, рекомендуется в конспекте выделять, чтобы они при перечитывании записей лучше запоминались.

Опыт показывает, что многим студентам помогает составление листа опорных сигналов, содержащего важнейшие и наиболее часто употребляемые формулы и понятия. Такой лист помогает запомнить формулы, основные положения лекции, а также может служить постоянным справочником для студента.

Различают два вида чтения; первичное и вторичное. Первичное - это внимательное, неторопливое чтение, при котором можно остановиться на трудных местах. После него не должно остаться ни одного непонятого олова. Содержание не всегда может быть понятно после первичного чтения.

Задача вторичного чтения - полное усвоение смысла целого (по счету это чтение может быть и не вторым, а третьим или четвертым).

### ***Правила самостоятельной работы с литературой.***

Как уже отмечалось, самостоятельная работа с учебниками и книгами (а также самостоятельное теоретическое исследование проблем, обозначенных преподавателем на

лекциях) – это важнейшее условие формирования у себя научного способа познания. Основные советы здесь можно свести к следующим:

- Составить перечень книг, с которыми Вам следует познакомиться; «не старайтесь запомнить все, что вам в ближайшее время не понадобится, – советует студенту и молодому ученому Г. Селье, – запомните только, где это можно отыскать» (Селье, 1987. С. 325).

- Сам такой перечень должен быть систематизированным (что необходимо для семинаров, что для экзаменов, что пригодится для написания курсовых и дипломных работ, а что Вас интересует за рамками официальной учебной деятельности, то есть что может расширить Вашу общую культуру...).

- Обязательно выписывать все выходные данные по каждой книге (при написании курсовых и дипломных работ это позволит очень сэкономить время).

- Разобраться для себя, какие книги (или какие главы книг) следует прочитать более внимательно, а какие – просто просмотреть.

- При составлении перечней литературы следует посоветоваться с преподавателями и научными руководителями (или даже с более подготовленными и эрудированными сокурсниками), которые помогут Вам лучше сориентироваться, на что стоит обратить большее внимание, а на что вообще не стоит тратить время...

- Естественно, все прочитанные книги, учебники и статьи следует конспектировать, но это не означает, что надо конспектировать «все подряд»: можно выписывать кратко основные идеи автора и иногда приводить наиболее яркие и показательные цитаты (с указанием страниц).

- Если книга – Ваша собственная, то допускается делать на полях книги краткие пометки или же в конце книги, на пустых страницах просто сделать свой «предметный указатель», где отмечаются наиболее интересные для Вас мысли и обязательно указываются страницы в тексте автора (это очень хороший совет, позволяющий экономить время и быстро находить «избранные» места в самых разных книгах).

- Если Вы раньше мало работали с научной литературой, то следует выработать в себе способность «воспринимать» сложные тексты; для этого лучший прием – научиться «читать медленно», когда Вам понятно каждое прочитанное слово (а если слово незнакомое, то либо с помощью словаря, либо с помощью преподавателя обязательно его узнать), и это может занять немалое время (у кого-то – до нескольких недель и даже месяцев); опыт

показывает, что после этого студент каким-то «чудом» начинает буквально заглатывать книги и чуть ли не видеть «сквозь обложку», стоящая это работа или нет...

• «Либо читайте, либо перелистывайте материал, но не пытайтесь читать быстро... Если текст меня интересует, то чтение, размышление и даже фантазирование по этому поводу сливаются в единый процесс, в то время как вынужденное скорочтение не только не способствует качеству чтения, но и не приносит чувства удовлетворения, которое мы получаем, размышляя о прочитанном», – советует Г. Селье (Селье, 1987. – С. 325-326).

• Есть еще один эффективный способ оптимизировать знакомство с научной литературой – следует увлечься какой-то идеей и все книги просматривать с точки зрения данной идеи. В этом случае студент (или молодой ученый) будет как бы искать аргументы «за» или «против» интересующей его идеи, и одновременно он будет как бы общаться с авторами этих книг по поводу своих идей и размышлений... Проблема лишь в том, как найти «свою» идею...

Чтение научного текста является частью познавательной деятельности. Ее цель – извлечение из текста необходимой информации. От того насколько осознанна читающим собственная внутренняя установка при обращении к печатному слову (найти нужные сведения, усвоить информацию полностью или частично, критически проанализировать материал и т.п.) во многом зависит эффективность осуществляемого действия.

Выделяют четыре основные установки в чтении научного текста:

- информационно-поисковый (задача – найти, выделить искомую информацию)
- усваивающая (усилия читателя направлены на то, чтобы как можно полнее осознать и запомнить как сами сведения излагаемые автором, так и всю логику его рассуждений)
- аналитико-критическая (читатель стремится критически осмыслить материал, проанализировав его, определив свое отношение к нему)
- творческая (создает у читателя готовность в том или ином виде – как отправной пункт для своих рассуждений, как образ для действия по аналогии и т.п. – использовать суждения автора, ход его мыслей, результат наблюдения, разработанную методику, дополнить их, подвергнуть новой проверке).

С наличием различных установок обращения к научному тексту связано существование и нескольких *видов чтения*:

1. библиографическое – просматривание карточек каталога, рекомендательных списков, сводных списков журналов и статей за год и т.п.;

2. просмотрное – используется для поиска материалов, содержащих нужную информацию, обычно к нему прибегают сразу после работы со списками литературы и каталогами, в результате такого просмотра читатель устанавливает, какие из источников будут использованы в дальнейшей работе;

3. ознакомительное – подразумевает сплошное, достаточно подробное прочтение отобранных статей, глав, отдельных страниц, цель – познакомиться с характером информации, узнать, какие вопросы вынесены автором на рассмотрение, провести сортировку материала;

4. изучающее – предполагает доскональное освоение материала; в ходе такого чтения проявляется доверие читателя к автору, готовность принять изложенную информацию, реализуется установка на предельно полное понимание материала;

5. аналитико-критическое и творческое чтение – два вида чтения близкие между собой тем, что участвуют в решении исследовательских задач. Первый из них предполагает направленный критический анализ, как самой информации, так и способов ее получения и подачи автором; второе – поиск тех суждений, фактов, по которым или в связи с которыми, читатель считает нужным высказать собственные мысли.

Из всех рассмотренных видов чтения основным для студентов является изучающее – именно оно позволяет в работе с учебной литературой накапливать знания в различных областях. Вот почему именно этот вид чтения в рамках учебной деятельности должен быть освоен в первую очередь. Кроме того, при овладении данным видом чтения формируются основные приемы, повышающие эффективность работы с научным текстом.

#### ***Основные виды систематизированной записи прочитанного:***

1. Аннотирование – предельно краткое связное описание просмотренной или прочитанной книги (статьи), ее содержания, источников, характера и назначения;

2. Планирование – краткая логическая организация текста, раскрывающая содержание и структуру изучаемого материала;

3. Тезирование – лаконичное воспроизведение основных утверждений автора без привлечения фактического материала;

4. Цитирование – дословное выписывание из текста выдержек, извлечений, наиболее существенно отражающих ту или иную мысль автора;



5. Конспектирование – краткое и последовательное изложение содержания прочитанного.

Конспект – сложный способ изложения содержания книги или статьи в логической последовательности. Конспект аккумулирует в себе предыдущие виды записи, позволяет всесторонне охватить содержание книги, статьи. Поэтому умение составлять план, тезисы, делать выписки и другие записи определяет и технологию составления конспекта.

***Методические рекомендации по составлению конспекта:***

1. Внимательно прочитайте текст. Уточните в справочной литературе непонятные слова. При записи не забудьте вынести справочные данные на поля конспекта;
2. Выделите главное, составьте план;
3. Кратко сформулируйте основные положения текста, отметьте аргументацию автора;
4. Законспектируйте материал, четко следуя пунктам плана. При конспектировании старайтесь выразить мысль своими словами. Записи следует вести четко, ясно.
5. Грамотно записывайте цитаты. Цитируя, учитывайте лаконичность, значимость мысли.

В тексте конспекта желательно приводить не только тезисные положения, но и их доказательства. При оформлении конспекта необходимо стремиться к емкости каждого предложения. Мысли автора книги следует излагать кратко, заботясь о стиле и выразительности написанного. Число дополнительных элементов конспекта должно быть логически обоснованным, записи должны распределяться в определенной последовательности, отвечающей логической структуре произведения. Для уточнения и дополнения необходимо оставлять поля.

Овладение навыками конспектирования требует от студента целеустремленности, повседневной самостоятельной работы.

***Выполняя самостоятельную работу под контролем преподавателя***

*студент должен:*

– освоить минимум содержания, выносимый на самостоятельную работу студентов и предложенный преподавателем в соответствии с Государственными образовательными стандартами высшего профессионального образования (ГОС ВПО/ГОС СПО) по данной дисциплине.

– планировать самостоятельную работу в соответствии с графиком самостоятельной работы, предложенным преподавателем.

– самостоятельную работу студент должен осуществлять в организационных формах, предусмотренных учебным планом и рабочей программой преподавателя.

– выполнять самостоятельную работу и отчитываться по ее результатам в соответствии с графиком представления результатов, видами и сроками отчетности по самостоятельной работе студентов.

*студент может:*

сверх предложенного преподавателем (при обосновании и согласовании с ним) и минимума обязательного содержания, определяемого ГОС ВПО/ГОС СПО по данной дисциплине:

– самостоятельно определять уровень (глубину) проработки содержания материала;

– предлагать дополнительные темы и вопросы для самостоятельной проработки;

– в рамках общего графика выполнения самостоятельной работы предлагать обоснованный индивидуальный график выполнения и отчетности по результатам самостоятельной работы;

– предлагать свои варианты организационных форм самостоятельной работы;

– использовать для самостоятельной работы методические пособия, учебные пособия, разработки сверх предложенного преподавателем перечня;

– использовать не только контроль, но и самоконтроль результатов самостоятельной работы в соответствии с методами самоконтроля, предложенными преподавателем или выбранными самостоятельно.

Самостоятельная работа студентов должна оказывать важное влияние на формирование личности будущего специалиста, она планируется студентом самостоятельно. Каждый студент самостоятельно определяет режим своей работы и меру труда, затрачиваемого на овладение учебным содержанием по каждой дисциплине. Он выполняет внеаудиторную работу по личному индивидуальному плану, в зависимости от его подготовки, времени и других условий.

## **6. Деятельность студентов по формированию и развитию навыков учебной самостоятельной работы**

В процессе самостоятельной работы студент приобретает навыки самоорганизации, самоконтроля, самоуправления, саморефлексии и становится активным самостоятельным субъектом учебной деятельности.

Основной формой самостоятельной работы студента является изучение конспекта лекций, их дополнение, рекомендованной литературы, активное участие на практических и семинарских занятиях. Но для успешной учебной деятельности, ее интенсификации, необходимо учитывать следующие субъективные факторы:

1. Знание школьного программного материала, наличие прочной системы знаний, необходимой для усвоения основных вузовских курсов. Это особенно важно для математических дисциплин. Необходимо отличать пробелы в знаниях, затрудняющие усвоение нового материала, от малых способностей. Затратив силы на преодоление этих пробелов, студент обеспечит себе нормальную успеваемость и поверит в свои способности.

2. Наличие умений, навыков умственного труда:

а) умение конспектировать на лекции и при работе с книгой;

б) владение логическими операциями: сравнение, анализ, синтез, обобщение, определение понятий, правила систематизации и классификации.

3. Специфика познавательных психических процессов: внимание, память, речь, наблюдательность, интеллект и мышление. Слабое развитие каждого из них становится серьезным препятствием в учебе.

4. Хорошая работоспособность, которая обеспечивается нормальным физическим состоянием. Ведь серьезное учение - это большой многосторонний и разнообразный труд. Результат обучения оценивается не количеством сообщаемой информации, а качеством ее усвоения, умением ее использовать и развитием у себя способности к дальнейшему самостоятельному образованию.

5. Соответствие избранной деятельности, профессии индивидуальным способностям. Необходимо выработать у себя умение саморегулировать свое эмоциональное состояние и устранять обстоятельства, нарушающие деловой настрой, мешающие намеченной работе.

6. Овладение оптимальным стилем работы, обеспечивающим успех в деятельности. Чередование труда и пауз в работе, периоды отдыха, индивидуально обоснованная норма

продолжительности сна, предпочтение вечерних или утренних занятий, стрессоустойчивость на экзаменах и особенности подготовки к ним,

7. Уровень требований к себе, определяемый сложившейся самооценкой.

Адекватная оценка знаний, достоинств, недостатков - важная составляющая самоорганизации человека, без нее невозможна успешная работа по управлению своим поведением, деятельностью.

Одна из основных особенностей обучения в высшей школе заключается в том, что постоянный внешний контроль заменяется самоконтролем, активная роль в обучении принадлежит уже не столько преподавателю, сколько студенту.

Зная основные методы научной организации умственного труда, можно при наименьших затратах времени, средств и трудовых усилий достичь наилучших результатов.

Эффективность усвоения поступающей информации зависит от работоспособности человека в тот или иной момент его деятельности.

*Работоспособность* - способность человека к труду с высокой степенью напряженности в течение определенного времени. Различают внутренние и внешние факторы работоспособности.

К внутренним факторам работоспособности относятся интеллектуальные особенности, воля, состояние здоровья.

К внешним:

- организация рабочего места, режим труда и отдыха;
- уровень организации труда - умение получить справку и пользоваться информацией;
- величина умственной нагрузки.

Выдающийся русский физиолог Н. Е. Введенский выделил следующие условия продуктивности умственной деятельности:

- во всякий труд нужно входить постепенно;
- мерность и ритм работы. Разным людям присущ более или менее разный темп работы;
- привычная последовательность и систематичность деятельности;
- правильное чередование труда и отдыха.

Отдых не предполагает обязательного полного бездействия со стороны человека, он может быть достигнут простой переменой дела. В течение дня работоспособность изменяется. Наиболее плодотворным является *утреннее время (с 8 до 14 часов)*, причем

максимальная работоспособность приходится на период с 10 до 13 часов, затем *послеобеденное* - (с 16 до 19 часов) и *вечернее* (с 20 до 24 часов). Очень трудный для понимания материал лучше изучать в начале каждого отрезка времени (лучше всего утреннего) после хорошего отдыха. Через 1-1,5 часа нужны перерывы по 10 - 15 мин, через 3 - 4 часа работы отдых должен быть продолжительным - около часа.

Составной частью научной организации умственного труда является овладение техникой умственного труда.

Физически здоровый молодой человек, обладающий хорошей подготовкой и нормальными способностями, должен, будучи студентом, отдавать *учению 9-10 часов в день* (из них 6 часов в вузе и 3 - 4 часа дома). Любой предмет нельзя изучить за несколько дней перед экзаменом. Если студент в году работает систематически, то он быстро все вспомнит, восстановит забытое. Если же подготовка шла аврально, то у студента не будет даже общего представления о предмете, он забудет все сданное.

Следует взять за правило: *учиться ежедневно, начиная с первого дня семестра.*

Время, которым располагает студент для выполнения учебного плана, складывается из двух составляющих: одна из них - это аудиторная работа в вузе по расписанию занятий, другая - внеаудиторная самостоятельная работа. Задания и материалы для самостоятельной работы выдаются во время учебных занятий по расписанию, на этих же занятиях преподаватель осуществляет контроль за самостоятельной работой, а также оказывает помощь студентам по правильной организации работы.

Чтобы выполнить весь объем самостоятельной работы, необходимо заниматься по 3 - 5 часов ежедневно. Начинать самостоятельные внеаудиторные занятия следует с первых же дней семестра, пропущенные дни будут потеряны безвозвратно, компенсировать их позднее усиленными занятиями без снижения качества работы и ее производительности невозможно. Первые дни семестра очень важны для того, чтобы включиться в работу, установить определенный порядок, равномерный ритм на весь семестр. Ритм в работе - это ежедневные самостоятельные занятия, желательно в одни и те же часы, при целесообразном чередовании занятий с перерывами для отдыха. Вначале для того, чтобы организовать ритмичную работу, требуется сознательное напряжение воли. Как только человек втянулся в работу, принуждение снижается, возникает привычка, работа становится потребностью.

Если порядок в работе и ее ритм установлены правильно, то студент изо дня в день может работать, не снижая своей производительности и не перегружая себя. Правильная смена одного вида работы другим позволяет отдыхать, не прекращая работы.

Таким образом, первая задача организации внеаудиторной самостоятельной работы – это составление расписания, которое должно отражать время занятий, их характер (теоретический курс, практические занятия, графические работы, чтение), перерывы на обед, ужин, отдых, сон, проезд и т.д. Расписание не предопределяет содержания работы, ее содержание неизбежно будет изменяться в течение семестра. Порядок же следует закрепить на весь семестр и приложить все усилия, чтобы поддерживать его неизменным (кроме исправления ошибок в планировании, которые могут возникнуть из-за недооценки объема работы или переоценки своих сил).

При однообразной работе человек утомляется больше, чем при работе разного характера. Однако не всегда целесообразно заниматься многими учебными дисциплинами в один и тот же день, так как при каждом переходе нужно вновь сосредоточить внимание, что может привести к потере времени. Наиболее целесообразно ежедневно работать не более чем над двумя-тремя дисциплинами.

Начиная работу, не нужно стремиться делать вначале самую тяжелую ее часть, надо выбрать что-нибудь среднее по трудности, затем перейти к более трудной работе. И напоследок оставить легкую часть, требующую не столько больших интеллектуальных усилий, сколько определенных моторных действий (черчение, построение графиков и т.п.).

Самостоятельные занятия потребуют интенсивного умственного труда, который необходимо не только правильно организовать, но и стимулировать. При этом очень важно уметь поддерживать устойчивое внимание к изучаемому материалу. Выработка внимания требует значительных волевых усилий. Именно поэтому, если студент замечает, что он часто отвлекается во время самостоятельных занятий, ему надо заставить себя сосредоточиться. Подобную процедуру необходимо проделывать постоянно, так как это является тренировкой внимания. Устойчивое внимание появляется тогда, когда человек относится к делу с интересом.

Следует правильно организовать свои занятия по времени: 50 минут - работа, 5-10 минут - перерыв; после 3 часов работы перерыв - 20-25 минут. Иначе нарастающее утомление повлечет неустойчивость внимания. Очень существенным фактором, влияющим на повышение умственной работоспособности, являются систематические занятия

физической культурой. Организация активного отдыха предусматривает чередование умственной и физической деятельности, что полностью восстанавливает работоспособность человека.

### ***Самопроверка.***

После изучения определенной темы по записям в конспекте и учебнику, а также решения достаточного количества соответствующих задач на практических занятиях и самостоятельно студенту рекомендуется, используя лист опорных сигналов, воспроизвести по памяти определения, выводы формул, формулировки основных положений и доказательств.

В случае необходимости нужно еще раз внимательно разобраться в материале.

Иногда недостаточность усвоения того или иного вопроса выясняется только при изучении дальнейшего материала. В этом случае надо вернуться назад и повторить плохо усвоенный материал. Важный критерий усвоения теоретического материала - умение решать задачи или пройти тестирование по пройденному материалу. Однако следует помнить, что правильное решение задачи может получиться в результате применения механически заученных формул без понимания сущности теоретических положений.

### ***Консультации***

Если в процессе самостоятельной работы над изучением теоретического материала или при решении задач у студента возникают вопросы, разрешить которые самостоятельно не удастся, необходимо обратиться к преподавателю для получения у него разъяснений или указаний. В своих вопросах студент должен четко выразить, в чем он испытывает затруднения, характер этого затруднения. За консультацией следует обращаться и в случае, если возникнут сомнения в правильности ответов на вопросы самопроверки.

### ***Подготовка к экзаменам и зачетам.***

Изучение многих общепрофессиональных и специальных дисциплин завершается экзаменом. Подготовка к экзамену способствует закреплению, углублению и обобщению знаний, получаемых, в процессе обучения, а также применению их к решению практических задач. Готовясь к экзамену, студент ликвидирует имеющиеся пробелы в знаниях, углубляет, систематизирует и упорядочивает свои знания. На экзамене студент демонстрирует то, что он приобрел в процессе обучения по конкретной учебной дисциплине.

Экзаменационная сессия - это серия экзаменов, установленных учебным планом. Между экзаменами интервал 3-4 дня. Не следует думать, что 3-4 дня достаточно для успешной подготовки к экзаменам.

В эти 3-4 дня нужно систематизировать уже имеющиеся знания. На консультации перед экзаменом студентов познакомят с основными требованиями, ответят на возникшие у них вопросы. Поэтому посещение консультаций обязательно.

Требования к организации подготовки к экзаменам те же, что и при занятиях в течение семестра, но соблюдаться они должны более строго. Во-первых, очень важно соблюдение режима дня; сон не менее 8 часов в сутки, занятия заканчиваются не позднее, чем за 2-3 часа до сна. Оптимальное время занятий, особенно по математике - утренние и дневные часы. В перерывах между занятиями рекомендуются прогулки на свежем воздухе, неумтомительные занятия спортом. Во-вторых, наличие хороших собственных конспектов лекций. Даже в том случае, если была пропущена какая-либо лекция, необходимо во время ее восстановить (переписать ее на кафедре), обдумать, снять возникшие вопросы для того, чтобы запоминание материала было осознанным. В-третьих, при подготовке к экзаменам у студента должен быть хороший учебник или конспект литературы, прочитанной по указанию преподавателя в течение семестра. Здесь можно эффективно использовать листы опорных сигналов.

Вначале следует просмотреть весь материал по сдаваемой дисциплине, отметить для себя трудные вопросы. Обязательно в них разобраться. В заключение еще раз целесообразно повторить основные положения, используя при этом листы опорных сигналов.

Систематическая подготовка к занятиям в течение семестра позволит использовать время экзаменационной сессии для систематизации знаний.

#### ***Правила подготовки к зачетам и экзаменам:***

- Лучше сразу сориентироваться во всем материале и обязательно расположить весь материал согласно экзаменационным вопросам (или вопросам, обсуждаемым на семинарах), эта работа может занять много времени, но все остальное – это уже технические детали (главное – это ориентировка в материале!).

- Сама подготовка связана не только с «запоминанием». Подготовка также предполагает и переосмысление материала, и даже рассмотрение альтернативных идей.

- Готовить «шпаргалки» полезно, но пользоваться ими рискованно. Главный смысл подготовки «шпаргалок» – это систематизация и оптимизация знаний по данному предмету,



что само по себе прекрасно – это очень сложная и важная для студента работа, более сложная и важная, чем простое поглощение массы учебной информации. Если студент самостоятельно подготовил такие «шпаргалки», то, скорее всего, он и экзамены сдавать будет более уверенно, так как у него уже сформирована общая ориентировка в сложном материале.

- Как это ни парадоксально, но использование «шпаргалок» часто позволяет отвечающему студенту лучше демонстрировать свои познания (точнее – ориентировку в знаниях, что намного важнее знания «запомненного» и «тут же забытого» после сдачи экзамена).

- Сначала студент должен продемонстрировать, что он «усвоил» все, что требуется по программе обучения (или по программе данного преподавателя), и лишь после этого он вправе высказать иные, желательные аргументированные точки зрения.

### ***Правила написания научных текстов:***

- Важно разобраться сначала, какова истинная цель Вашего научного текста - это поможет Вам разумно распределить свои силы, время и.

- Важно разобраться, кто будет «читателем» Вашей работы.

- Писать серьезные работы следует тогда, когда есть о чем писать и когда есть настроение поделиться своими рассуждениями.

- Как создать у себя подходящее творческое настроение для работы над научным текстом (как найти «вдохновение»)? Во-первых, должна быть идея, а для этого нужно научиться либо относиться к разным явлениям и фактам несколько критически (своя идея – как иная точка зрения), либо научиться увлекаться какими-то известными идеями, которые нуждаются в доработке (идея – как оптимистическая позиция и направленность на дальнейшее совершенствование уже известного). Во-вторых, важно уметь отвлекаться от окружающей суеты (многие талантливые люди просто «пропадают» в этой суете), для чего важно уметь выделять важнейшие приоритеты в своей учебно-исследовательской деятельности. В-третьих, научиться организовывать свое время, ведь, как известно, свободное (от всяких глупостей) время – важнейшее условие настоящего творчества, для него наконец-то появляется время. Иногда именно на организацию такого времени уходит немалая часть сил и талантов.

- Писать следует ясно и понятно, стараясь основные положения формулировать четко и недвусмысленно (чтобы и самому понятно было), а также стремиться структурировать свой

текст. Каждый раз надо представлять, что ваш текст будет кто-то читать и ему захочется сориентироваться в нем, быстро находить ответы на интересующие вопросы (заодно представьте себя на месте такого человека). Понятно, что работа, написанная «сплошным текстом» (без заголовков, без выделения крупным шрифтом наиболее важным мест и т. п.), у культурного читателя должна вызывать брезгливость и даже жалость к автору (исключения составляют некоторые древние тексты, когда и жанр был иной и к текстам относились иначе, да и самих текстов было гораздо меньше – не то, что в эпоху «информационного взрыва» и соответствующего «информационного мусора»).

- Объем текста и различные оформительские требования во многом зависят от принятых в конкретном учебном заведении порядков.

## **7. Требования к учебно-методическому обеспечению самостоятельной работы студентов**

Для нормальной самостоятельной работы студент должен быть обеспечен достаточным количеством учебных пособий разного вида. Чем более разнообразны учебные пособия, тем более успешна будет самостоятельная работа студента, так как каждый может выбрать себе учебное пособие по силам, по склонностям, по материальным возможностям. Должны быть пособия краткие и подробные, с неглубокими и глубокими теоретическими обоснованиями, теоретического и практического содержания. Нужны справочники, конспекты-справочники, учебники. Часть учебных пособий должна находиться в учебной студенческой библиотеке, часть пособий студент должен иметь возможность купить для личного пользования в книжном магазине учебного заведения. Основная часть учебных пособий должна быть в бумажном виде (книги, брошюры, чертежи и т.д.).

Наряду с ними нужно создавать, накапливать в учебных фондах и продавать учебные пособия электронного вида. Этот вид учебных пособий в обозримом будущем не может стать основным и вряд ли когда-нибудь станет. Это – вспомогательные, дополнительные учебные пособия, используемые в основном для заочного, дистанционного образования. Количество учебных пособий в учебном фонде библиотеки должно быть таким, чтобы каждый студент мог получить хотя бы один из рекомендованных учебников.

Многоуровневая система высшего образования должна предоставлять человеку условия для развития его потенциальных возможностей и наиболее полного удовлетворения потребности личности в самореализации. Поэтому на каждом из уровней подготовки самостоятельная работа студентов (СРС) есть обязательное условие, которое должно быть соблюдено для достижения проектируемых результатов обучения. Правильная (психологически и дидактически обоснованная) организация СРС при изучении каждой дисциплины – это один из основных педагогических путей развития и становления творческих качеств личности учащегося на каждом уровне обучения.

Из дидактики следует, что для непрерывного развития учащегося и становления его как творческой личности все элементы содержания образования (знания, умения и навыки, опыт творческой и оценочной деятельности), выделенные в рамках определенной дисциплины, должны быть им усвоены с установкой на перенос и активное использование. Поэтому на первом уровне обучения каждого студента по каждой учебной дисциплине нужно снабдить комплектом учебно-методических материалов, помогающих ему организовывать самостоятельную работу. В такой комплект обязательно должны входить: программа, адаптированная для студента; учебная литература (учебник, задачник, руководство по выполнению лабораторных работ); система заданий для самостоятельной работы студентов; методические указания по организации самостоятельной работы при выполнении заданий по разным видам занятий, включая и курсовые работы (проекты).

На втором и третьем уровнях обучения их следует снабдить методическими указаниями по выполнению выпускной работы, завершающей подготовку специалиста. Программа должна содержать: обоснование необходимости изучения дисциплины, написанное в убеждающей и понятной для студентов форме; четкую формулировку цели изучения и задач, которые должны быть решены для достижения общей цели; последовательность тем и разделов курса дисциплины, обязательных для данного направления подготовки; перечень видов деятельности, которые должен освоить студент, выполняя задания по дисциплине; перечни методологических и предметных знаний, общеобразовательных и специальных умений (с указанием уровня их усвоения), которыми необходимо овладеть в процессе изучения данной дисциплины; сроки и способы текущего, рубежного и итогового контроля уровня усвоения знаний сформированности умений.

Учебная литература по содержанию и последовательности представления материала должна соответствовать программе. Объем, научный уровень и стиль изложения должны

позволять каждому студенту самостоятельно усвоить приведенный в ней материал за время, отведенное на его изучение, и овладеть знаниями, умениями, видами деятельности, перечисленными в программе. Для обеспечения терминологической однозначности в системе знаний, усваиваемых студентом, каждое учебное пособие (или другой вид учебной литературы) должно содержать словарь основных терминов, используемых в нем.

Задания для самостоятельной работы должны быть конкретными. Их содержание, соответствуя программе, должно знакомить студентов с современными методами решения задач данной дисциплины.

Структура заданий должна соответствовать принципу доступности: от известного к неизвестному и от простого к сложному, а трудоемкость – времени, выделенному программой на самостоятельную работу по изучению данной темы. В заданиях следует указывать знания и умения, которыми должен овладеть студент по мере их выполнения. Кроме того, в них нужно включать вопросы для самоконтроля и взаимного контроля, тесты и контрольные вопросы для оценки и самооценки уровня усвоения знаний, сформированности умений.

Методические указания по организации СРС на каждом уровне обучения должны способствовать непрерывному развитию у них рациональных приемов познавательной деятельности в процессе изучения конкретных дисциплин. Основное назначение всех методических указаний – дать возможность каждому студенту перейти от деятельности, выполняемой под руководством преподавателя, к деятельности, организуемой самостоятельно, к полной замене контроля со стороны преподавателя самоконтролем. Поэтому они должны содержать подробное описание рациональных приемов выполнения перечисленных видов деятельности, критериев оценки выполненных работ, а также рекомендации по эффективному использованию консультаций и по работе при подготовке и сдаче экзаменов.

Каждый из названных учебно-методических материалов влияет в большей степени на один из этапов усвоения знаний и видов деятельности, но одновременно способствует осуществлению других этапов и более полной реализации их задач.

Так, программа с четко выделенной целью и перечнем задач, влияющих на ее достижение, определяет мотивационный этап и способствует организации деятельности на всех остальных, указывая последовательность изучаемых разделов, сроки контроля. Учебная литература служит информационной основой, прежде всего для ориентировочного

этапа. В то же время работа с литературой усиливает мотивацию, если изложение материала по уровню сложности соответствует зоне ближайшего развития студента; помогает осуществлению исполнительского и контрольного этапов, если в ней указаны особенности выполнения заданий, даны контрольные вопросы.

Задания для самостоятельной работы организуют исполнительский этап, задавая последовательность видов деятельности, необходимых для усвоения знаний и приобретения умений. Так как задания содержат средства контроля, то они определяют и контрольный этап.

Вопросы и задачи в заданиях требуют от студента не только воспроизведения знаний, но и проявления творчества, формируют и развивают его опыт творческой деятельности. Это расширяет основы мотивации, усиливает и укрепляет ее. В целом содержание и структура заданий, отвечающих перечисленным требованиям, позволяет регулярно занимающимся студентам получать удовлетворение от самостоятельно выполненной работы. Такой эмоциональный фон, в свою очередь, формирует положительное отношение к выполненному делу, а через него – и к изучаемой дисциплине.

Методические указания по организации СРС способствуют грамотному и рациональному осуществлению исполнительского этапа, обеспечивают контрольный этап. Для этого виды деятельности, активно используемые при изучении дисциплины, должны быть подробно описаны в указаниях с выделением последовательности действий и даже операций. В этом случае сами виды деятельности становятся предметом изучения, что дает верное направление ориентировочному этапу и, безусловно, усиливает мотивацию обучения. Работа студентов с такими методическими указаниями позволяет им уже при изучении общенаучных дисциплин усвоить полную и обобщенную ориентировочную основу для каждого из таких видов деятельности, как работа с литературой, проведение эксперимента, решение задач.

Таким образом, создание для каждой учебной дисциплины рассмотренного комплекта учебно-методических материалов обеспечивает обязательные этапы усвоения знаний, видов деятельности, опыта творчества. Снабжение таким комплектом каждого студента – необходимое условие полной реализации в процессе обучения всех возможностей СРС как вида познавательной деятельности, метода и средства учения и преподавания.

## **8. Самостоятельная работа студента - необходимое звено становления исследователя и специалиста**

Прогресс науки и техники, информационных технологий приводит к значительному увеличению научной информации, что предъявляет более высокие требования не только к моральным, нравственным свойствам человека, но и в особенности, постоянно возрастающие требования в области образования – обновление, модернизация общих и профессиональных знаний, умений специалиста.

Всякое образование должно выступать как динамический процесс, присущий человеку и продолжающийся всю его жизнь. Овладение научной мыслью и языком науки является необходимой составляющей в самоорганизации будущего специалиста исследователя. Под этим понимается не столько накопление знаний, сколько овладение научно обоснованными способами их приобретения. В этом, вообще говоря, состоит основная задача вуза.

Специфика вузовского учебного процесса, в организации которого самостоятельной работе студента отводятся все больше места, состоит в том, что он является как будто бы последним и самым адекватным звеном для реализации этой задачи. Ибо во время учебы в вузе происходит выработка стиля, навыков учебной (познавательной) деятельности, рациональный характер которых будет способствовать постоянному обновлению знаний высококвалифицированного выпускника вуза.

Однако до этого пути существуют определенные трудности, в частности, переход студента от синтетического процесса обучения в средней школе, к аналитическому в высшей. Это связано как с новым содержанием обучения (расширение общего образования и углубление профессиональной подготовки), так и с новыми, неизвестными до сих пор формами: обучения (лекции, семинары, лабораторные занятия и т.д.). Студент получает не только знания, предусмотренные программой и учебными пособиями, но он также должен познакомиться со способами приобретения знаний так, чтобы суметь оценить, что мы знаем, откуда мы это знаем и как этого знания мы достигли. Ко всему этому приходят через собственную самостоятельную работу.

Это и потому, что самостоятельно приобретенные знания являются более оперативными, они становятся личной собственностью, а также мотивом поведения, развивают интеллектуальные черты, внимание, наблюдательность, критичность, умение

оценивать. Роль преподавателя в основном заключается в руководстве накопления знаний (по отношению к первокурсникам), а в последующие годы учебы, на старших курсах, в совместном установлении проблем и заботе о самостоятельных поисках студента, а также контролирования за их деятельностью. Отметим, что нельзя ограничиваться только приобретением знаний предусмотренных программой изучаемой дисциплины, надо постоянно углублять полученные знания, сосредотачивая их на какой-нибудь узкой определенной области, соответствующей интересам студента. Углубленное изучение всех предметов, предусмотренных программой, на практике является возможным, и хорошая организация работы позволяет экономить время, что создает условия для глубокого, систематического, заинтересованного изучения самостоятельно выбранной студентом темы.

Конечно, все советы, примеры, рекомендации в этой области, даваемые преподавателем, или определенными публикациями, или другими источниками, не гарантируют никакого успеха без проявления собственной активности в этом деле, т.е. они не дают готовых рецептов, а должны способствовать анализу собственной работы, ее целей, организации в соответствии с индивидуальными особенностями. Учитывая личные возможности, существующие условия жизни и работы, навыки, на основе этих рекомендаций, возможно, выработать индивидуально обоснованную совокупность методов, способов, найти свой стиль или усовершенствовать его, чтобы изучив определенный материал, иметь время оценить его значимость, пригодность и возможности его применения, чтобы, в конечном счете, обеспечить успешность своей учебы с будущей профессиональной деятельностью.

## Список используемой литературы

1. ФЕДЕРАЛЬНЫЙ ГОСУДАРСТВЕННЫЙ ОБРАЗОВАТЕЛЬНЫЙ СТАНДАРТ ВЫСШЕГО ОБРАЗОВАНИЯ ПО НАПРАВЛЕНИЮ ПОДГОТОВКИ (СПЕЦИАЛЬНОСТИ) 21.05.04 ГОРНОЕ ДЕЛО (УРОВЕНЬ СПЕЦИАЛИТЕТА)
2. Методические рекомендации для студентов по организации самостоятельной работы./ ГОУ ВПО «Московский государственный гуманитарный университет им. М.А. Шолохова». 2010г.



МИНОБРНАУКИ РОССИИ

ФГБОУ ВО «Уральский государственный горный университет»

УТВЕРЖДАЮ  
Проректор по учебно-методическому  
комплексу  
С.А. Упоров

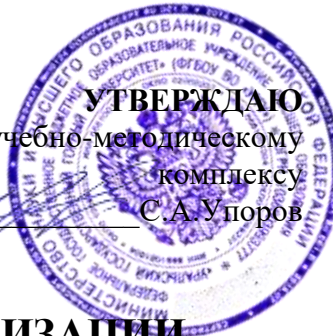

## МЕТОДИЧЕСКИЕ УКАЗАНИЯ ПО ОРГАНИЗАЦИИ САМОСТОЯТЕЛЬНОЙ РАБОТЫ И ЗАДАНИЯ ДЛЯ ОБУЧАЮЩИХСЯ

### Б1.О.21 МАРКШЕЙДЕРСКОЕ ДЕЛО

Специальность -

**21.05.04 Горное дело**

Специализация -

**Мехатроника и робототехника промышленных комплексов**

Одобрена на заседании кафедры

Маркшейдерского дела

(название кафедры)

Зав. кафедрой

(подпись)

Жабко А.В.

(Фамилия И.О.)

Протокол № 1 от 06.09.2022

(Дата)

Рассмотрена методической комиссией  
факультета

Горно-механического

(название факультета)

Председатель

(подпись)

Осипов П.А.

(Фамилия И.О.)

Протокол № 1 от 13.09.2022

(Дата)

Екатеринбург

## ВВЕДЕНИЕ

### Методические рекомендации для обучающихся по освоению учебной дисциплины

В процессе изучения учебной дисциплины следует:

1. Ознакомиться с рабочей учебной программой дисциплины. Рабочая учебная программа содержит перечень тем, которые необходимо изучить, планы лекционных и практических занятий, вопросы к текущей и промежуточной аттестации, перечень основной, дополнительной литературы и ресурсов информационно-коммуникационной сети «Интернет».

2. Ознакомиться с календарно-тематическим планом самостоятельной работы обучающихся.

3. Посещать теоретические (лекционные) и практические занятия.

4. При подготовке к практическим занятиям, а также при выполнении самостоятельной работы следует использовать методические указания для обучающихся.

При подготовке к практическим занятиям требуется:

- изучить теоретический материал, используя основную и дополнительную литературу, электронные ресурсы;
- выполнить расчетно-графические работы;
- ответить на вопросы опросного списка.

Изучение дисциплины производится в тематической последовательности. Самостоятельному изучению материала, как правило, предшествует лекция. На лекции даются указания по организации самостоятельной работы, срокам сдачи заданий, порядке проведения зачета. Информацию о графике выполнения самостоятельных работ и критериях оценки учебной работы студента преподаватель сообщает на первой лекции курса.

Для организации и контроля учебной работы студентов используется проверка расчетно-графических работ, опрос, контрольная работа. Форма промежуточной аттестации: экзамен.

#### **Организация самостоятельной работы студентов**

Самостоятельная работа студентов (СРС) - обязательная и неотъемлемая часть учебной работы студента по данной учебной дисциплине. Объемы и виды затрат по всем отдельным видам представлены в разделе 7. Общие планируемые затраты времени на выполнение всех видов аудиторных и внеаудиторных заданий соответствуют бюджету времени работы студентов, предусмотренному учебными планами по дисциплине в текущем семестре.

Перечни аудиторных и внеаудиторных занятий и заданий (расчетно-графические работы), вносимых в графики СРС, определяются в соответствии с программой учебной дисциплины.

#### **Работа с книгой**

Изучать курс рекомендуется по темам, предварительно ознакомившись с содержанием каждой из них по программе. При первом чтении следует стремиться к получению общего представления об излагаемых вопросах, а также отмечать трудные или неясные моменты. При повторном изучении темы необходимо освоить все теоретические положения, математические зависимости и их выводы, а также принципы составления уравнений реакций. Рекомендуется вникать в сущность того или иного вопроса, но не пытаться запомнить отдельные факты и явления. Изучение любого вопроса на уровне сущности, а не на уровне отдельных явлений способствует более глубокому и прочному усвоению материала.

Для более эффективного запоминания и усвоения изучаемого материала, полезно иметь рабочую тетрадь (можно использовать лекционный конспект) и заносить в нее формулировки законов и основных понятий химии, новые незнакомые термины и названия, формулы и уравнения реакций, математические зависимости и их выводы и т.п. Весьма целесообразно пытаться систематизировать учебный материал, проводить обобщение разнообразных фактов, сводить их в таблицы. Такая методика облегчает запоминание и уменьшает объем конспектируемого материала.

Изучая курс, полезно обращаться и к предметному указателю в конце книги. Пока тот или иной раздел не усвоен, переходить к изучению новых разделов не следует. Краткий конспект курса будет полезен при повторении материала в период подготовки к экзамену.

Изучение курса должно обязательно сопровождаться выполнением упражнений и решением задач. Решение задач - один из лучших методов прочного усвоения, проверки и закрепления теоретического материала. Этой же цели служат вопросы для самопроверки и тренировочные тесты, позволяющие контролировать степень успешности изучения учебного материала.

### **Консультации**

Изучение дисциплины проходит под руководством преподавателя на базе делового сотрудничества. В случае затруднений, возникающих при изучении учебной дисциплины, студентам следует обращаться за консультацией к преподавателю, реализуя различные коммуникационные возможности: очные консультации (непосредственно в университете в часы приема преподавателя), заочные консультации (посредством электронной почты).

## САМОСТОЯТЕЛЬНОЕ ИЗУЧЕНИЕ ТЕМ КУРСА

При самостоятельном изучении теоретического курса студентам необходимо: самостоятельно освоить и проработать темы теоретического курса в соответствии с учебной программой дисциплины, основательно подготовить ответы на вопросы, приведенные после каждой темы.

Самостоятельно изучаемые вопросы курса в последующем включаются в экзаменационные билеты.

## ПОВТОРЕНИЕ МАТЕРИАЛА ЛЕКЦИЙ

Для приобретения прочных знаний и выработки навыков самостоятельной работы по учебной дисциплине «Маркшейдерское дело» необходимо повторить материал лекционных занятий, а также прочитать основную и дополнительную литературу, рекомендованную для самостоятельного изучения по данной дисциплине [1-10]. Работа с материалом должна носить системный характер.

## ПОДГОТОВКА К ПРАКТИЧЕСКИМ ЗАНЯТИЯМ

Для успешной подготовки к практическим занятиям студенту невозможно ограничиться слушанием лекций. Требуется предварительная самостоятельная работа студентов по теме планируемого занятия. Не может быть и речи об эффективности занятий, если студенты предварительно не поработают над конспектом, учебником, учебным пособием, чтобы основательно овладеть теорией вопроса.

## ПОДГОТОВКА К ОПРОСУ

### **Тема 1: Содержание и задачи дисциплины**

1. Основные задачи маркшейдерского дела.
2. Основная цель маркшейдерских работ.
3. Какие особенности ведения маркшейдерских работ?
4. Какие разделы геодезии необходимо знать для изучения дисциплины?
5. Основные исторические этапы развития маркшейдерии.
6. Какова структура маркшейдерских отделов?

### **Тема 2: Опорные маркшейдерские сети на карьерах**

1. Опорные маркшейдерские сети – цель и задачи.
2. Что является главной геометрической основой всех видов съемки горного предприятия?
3. Назовите исходные пункты для построения маркшейдерских опорных сетей.
4. Кем создаются маркшейдерские опорные сети?
5. Какие основные методы создания опорных сетей?
6. Как закрепляются центры опорных сетей?
7. Какой класс точности координат центров опорных сетей?

### **Тема 3: Создание съёмочных маркшейдерских сетей на карьерах**

1. Каковы цель и задачи съёмочных маркшейдерских сетей?
2. Кем создаются съёмочные сети на карьерах?

3. Назовите основные требования к созданию и реконструкции съемочных сетей?
4. Как подразделяются съемочные маркшейдерские сети?
5. От чего зависит выбор способа создания съемочных сетей?
6. Как закрепляются пункты съемочных сетей?
7. Назовите классические способы создания съемочных сетей.

#### **Тема 4: Маркшейдерская съемка карьеров и отвалов**

1. Назовите цель и задачи маркшейдерской съемки на карьерах и отвалах.
2. Какие способы съемки на карьерах и отвалах?
3. Какова периодичность съемки на карьерах и отвалах?
4. В каких масштабах выполняется маркшейдерская съемка на карьерах?
5. Каковы особенности и перспективы аэрофотограмметрической съемки карьеров?
6. Каковы особенности и перспективы наземной фотограмметрической съемки карьеров?
7. Каковы особенности и перспективы маркшейдерской съемки с использованием лазерного сканирования?

#### **Тема 5: Маркшейдерские работы при обеспечении буровзрывных работ**

1. Каковы цель и задачи маркшейдерских работ при обеспечении буровзрывных работ?
2. Назовите маркшейдерские работы до производства буровзрывных работ.
3. Какие маркшейдерские работы при производстве бурения взрывных скважин?
4. Назовите маркшейдерские работы после производства взрывных работ в карьере.
5. Какие основные задачи маркшейдера при составлении плана – проекта на буровзрывные работы?
6. Какие способы выноса в натуру взрывных скважин в карьере?
7. Какие способы маркшейдерского контроля глубины и сетки взрывных скважин?

#### **Тема 6: Маркшейдерские работы при проходке траншей**

1. Главная цель и задачи маркшейдера при проходке траншей.
2. Какие горно-графические материалы составляются для проходки траншей?
3. Методика расчета элементов параметра траншеи.
4. Способы привязки и выноса в натуру параметров траншеи.
5. Способы задания направления оси и параметров траншеи.
6. Методика расчета уклона трассы траншеи.
7. Маркшейдерский контроль проходки оси и параметров траншеи.

#### **Тема 7: Маркшейдерские работы при дражном и гидравлическом способах разработки**

1. Какими методами создаются опорные и съемочные сети на полигонах?
2. Как контролируется процесс строительства драги?
3. Как контролируется процесс добычи песков?
4. Какие способы измерения глубины черпанья драги?

5. Какие способы маркшейдерской съемки на полигонах?
6. Маркшейдерский контроль объемов добычи дражных полигонов.
7. Маркшейдерский контроль объемов добычи гидравлических полигонов.

#### **Тема 8: Применение спутниковой геодезии на карьерах**

1. Назовите основной принцип спутниковой геодезии.
2. Какие основные спутниковые системы применяются в маркшейдерии?
3. Какие в области спутниковых технологий маркшейдерских работ существуют схемы?
4. Дайте краткую характеристику навигационных спутников.
5. Что такое сегмент наземного контроля к управлению спутниковой системы?
6. Что такое технология дифференциальной GPS для определения точных координат пунктов?
7. Назовите схемы создания опорных, съемочных сетей и маркшейдерской съемки с использованием спутниковой геодезии.

#### **Тема 9: Маркшейдерские работы при рекультивации земель на горных предприятиях**

1. Основные задачи маркшейдерской службы при рекультивационных работах.
2. Методы планового съемочного обоснования для производства маркшейдерских работ.
3. Методы высотного съемочного обоснования для производства маркшейдерских работ.
4. Методы прогнозирования нарушенности земной поверхности и планирования работ.
5. Маркшейдерские работы при засыпке отработанных карьеров.
6. Маркшейдерские работы по реализации агрохимического плана.
7. Маркшейдерские работы при рекультивации породных отвалов.

#### **Тема 10: Маркшейдерские подземные опорные сети**

1. Цель и задачи маркшейдерских подземных опорных сетей.
2. Способы создания опорных подземных сетей.
3. Основные требования при создании и реконструкции подземных опорных сетей.
4. Закрепление пунктов подземных опорных сетей.
5. Методика и требования при измерении углов и длин подземных опорных сетей.
6. Методика и способы определения высотной отметки пунктов подземных опорных сетей.
7. Оценка точности определения плановых координат и высотной отметки пунктов подземных опорных сетей.

#### **Тема 11: Маркшейдерская съемка в подземных горных выработках**

1. Цель и задачи маркшейдерской съемки подземных горных выработок.
2. Способы создания и реконструкции маркшейдерских съемочных сетей.
3. Закрепление пунктов подземных съемочных сетей.
4. Методика и требования при измерении углов и длин съемочных сетей.

5. Цель и задачи маркшейдерской съемки контуров подземных горных выработок.
6. Схемы и методика производства маркшейдерской съемки контуров подземных горных выработок.
7. Камеральная обработка и оценка точности съемочных сетей и съемки контуров подземных горных выработок.

#### **Тема 12: Геометрический способ ориентирования подземных горных выработок**

1. Цель и задачи геометрического способа ориентирования.
2. Практическое значение геометрического способа ориентирования.
3. Какие способы ориентирования в зависимости от схемы вскрытия месторождения?
4. Методика и схемы ориентирования через наклонный ствол или штольню.
5. Схема ориентирования через один вертикальный ствол.
6. Схема ориентирования через два вертикальных ствола.
7. Оценка точности геометрических способов ориентирования.

#### **Тема 13: Гироскопический способ ориентирования подземных горных выработок**

1. Цель и задачи гироскопического способа ориентирования.
2. Практическое значение гироскопического способа ориентирования.
3. Какие схемы гироскопического ориентирования в зависимости от схемы вскрытия месторождения?
4. Методика и схема гироскопического ориентирования через один вертикальный ствол.
5. Методика и схема гироскопического ориентирования через два вертикальных ствола.
6. Основные понятия теории гироскопического ориентирования.
7. Схема и методика определения поправки гирокомпаса.

#### **Тема 14: Вертикальная соединительная съемка подземных горных выработок**

1. Цель и задачи вертикальной соединительной съемки.
2. Практическое значение вертикальной соединительной съемки.
3. Какие методы и схемы передачи высотной отметки в шахту?
4. Методика и схема передачи высотной отметки в шахту глубиномером ДА-2.
5. Методика и схема передачи высотной отметки в шахту шахтной лентой или рулеткой.
6. Методика и схема передачи высотной отметки в шахту светодальномером или лазерной рулеткой.
7. Оценка точности вертикальной соединительной съемки.

## ПОДГОТОВКА К ПРОМЕЖУТОЧНОЙ АТТЕСТАЦИИ

При подготовке к экзамену по дисциплине «Маркшейдерское дело» обучающемуся рекомендуется:

Повторить пройденный материал и ответить на вопросы, используя конспект и материалы лекций. Если по каким-либо вопросам у студента недостаточно информации в лекционных материалах, то необходимо получить информацию из раздаточных материалов и/или учебников (литературы), рекомендованных для изучения дисциплины «Маркшейдерское дело»

Целесообразно также дополнить конспект лекций наиболее существенными и важными тезисами для рассматриваемого вопроса.



## Рекомендуемая литература

1. Голубко Б.П. Часть 1. Маркшейдерские работы на карьерах и разрезах: Учебное пособие. – Екатеринбург: Изд. УГГУ, 2010. –212 с.
2. Голубко Б.П. Маркшейдерия. Решение типовых маркшейдерских задач при разработке месторождений открытым способом: Учебное пособие. – Екатеринбург: Изд. УГГУ, 2018. – 71с.
3. Маркшейдерия. Часть 1. Маркшейдерские работы на карьерах и разрезах: учебное пособие/ Б.П. Голубко, В.А. Гордеев, В.Н. Яковлев. – Екатеринбург: Изд-во УГГУ, 2010. – 212 с.
4. Маркшейдерское дело. Учебник для Вузов. Под ред. Д.Н.Оглоблина, Г.И. Герасименко, А.Г. Акимова и др. М.: Недра, 1981.
5. Маркшейдерия. Решение типовых маркшейдерских задач при разработке месторождений полезных ископаемых подземным способом. Учебное пособие. Б.П. Голубко, Г.В. Земских, О.С. Раева // Екатеринбург, УГГУ, 2017 – 98 с.

МИНОБРНАУКИ РОССИИ

ФГБОУ ВО «Уральский государственный горный университет»



УТВЕРЖДАЮ  
Проректор по учебно-методическому  
комплексу  
С.А. Упоров

## МЕТОДИЧЕСКИЕ УКАЗАНИЯ ПО ОРГАНИЗАЦИИ САМОСТОЯТЕЛЬНОЙ РАБОТЫ И ЗАДАНИЯ ДЛЯ ОБУЧАЮЩИХСЯ

### Б1.О.22 ПРОИЗВОДСТВЕННЫЙ МЕНЕДЖМЕНТ

Специальность

**21.05.04 Горное дело**

Специализация

**Мехатроника и робототехника промышленных комплексов**

формы обучения: **очная**

Автор: Дроздова И.В., доцент, к.э.н.

Одобрена на заседании кафедры

Экономики и менеджмента

(название кафедры)

Зав. кафедрой

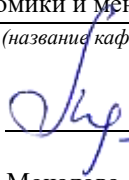
  
(подпись)

Мочалова Л.А.

(Фамилия И.О.)

Протокол №1 от 09.09.2021

(Дата)

Рассмотрена методической комиссией

Горно-механического факультета

(название факультета)

Председатель

  
(подпись)

(Фамилия И.О.)

Протокол № 1 от 13.09.2022

(Дата)

Екатеринбург

ВВЕДЕНИЕ.....	3
ВОПРОСЫ ДЛЯ САМОПРОВЕРКИ.....	6
ОСНОВНЫЕ КАТЕГОРИИ ДИСЦИПЛИНЫ.....	9
САМООРГАНИЗАЦИЯ РАБОТЫ С ЛИТЕРАТУРОЙ.....	11
ПОДГОТОВКА К ДОКЛАДУ С ПРЕЗЕНТАЦИЕЙ.....	15
ПОДГОТОВКА К ПРАКТИКО-ОРИЕНТИРОВАННЫМ ЗАДАНИЯМ.....	20
ПОДГОТОВКА К ПРОМЕЖУТОЧНОЙ АТТЕСТАЦИИ.....	22

## ВВЕДЕНИЕ

Самостоятельная работа в высшем учебном заведении – это часть учебного процесса, метод обучения, прием учебно-познавательной деятельности, комплексная целевая стандартизованная учебная деятельность с запланированными видом, типом, формами контроля.

Самостоятельная работа представляет собой плановую деятельность обучающихся по поручению и под методическим руководством преподавателя.

Целью самостоятельной работы студентов является закрепление тех знаний, которые они получили на аудиторных занятиях, а также способствование развитию у студентов творческих навыков, инициативы, умению организовать свое время.

Самостоятельная работа реализует следующие задачи:

- предполагает освоение курса дисциплины;
- помогает освоению навыков учебной и научной работы;
- способствует осознанию ответственности процесса познания;
- способствует углублению и пополнению знаний студентов, освоению ими навыков и умений;
- формирует интерес к познавательным действиям, освоению методов и приемов познавательного процесса,
- создает условия для творческой и научной деятельности обучающихся;
- способствует развитию у студентов таких личных качеств, как целеустремленность, заинтересованность, исследование нового.

Самостоятельная работа обучающегося выполняет следующие функции:

- развивающую (повышение культуры умственного труда, приобщение к творческим видам деятельности, обогащение интеллектуальных способностей студентов);
- информационно-обучающую (учебная деятельность студентов на аудиторных занятиях, неподкрепленная самостоятельной работой, становится мало результативной);
- ориентирующую и стимулирующую (процессу обучения придается ускорение и мотивация);
- воспитательную (формируются и развиваются профессиональные качества бакалавра и гражданина);
- исследовательскую (новый уровень профессионально-творческого мышления).

Организация самостоятельной работы студентов должна опираться на определенные требования, а, именно:

- сложность осваиваемых знаний должна соответствовать уровню развития студентов;
- стандартизация заданий в соответствии с логической системой курса дисциплины;

- объем задания должен соответствовать уровню студента;
- задания должны быть адаптированными к уровню студентов.

Содержание самостоятельной работы студентов представляет собой, с одной стороны, совокупность теоретических и практических учебных заданий, которые должен выполнить студент в процессе обучения, объект его деятельности; с другой стороны – это способ деятельности студента по выполнению соответствующего теоретического или практического учебного задания.

Свое внешнее выражение содержание самостоятельной работы студентов находит во всех организационных формах аудиторной и внеаудиторной деятельности, в ходе самостоятельного выполнения различных заданий.

Функциональное предназначение самостоятельной работы студентов в процессе практических занятий по овладению специальными знаниями заключается в самостоятельном прочтении, просмотре, прослушивании, наблюдении, конспектировании, осмыслении, запоминании и воспроизведении определенной информации. Цель и планирование самостоятельной работы студента определяет преподаватель. Вся информация осуществляется на основе ее воспроизведения.

Так как самостоятельная работа тесно связана с учебным процессом, ее необходимо рассматривать в двух аспектах:

1. аудиторная самостоятельная работа – практические занятия;
2. внеаудиторная самостоятельная работа – подготовка к практическим занятиям, подготовка к устному опросу, участию в дискуссиях, решению практико-ориентированных задач и др.

Основные формы организации самостоятельной работы студентов определяются следующими параметрами:

- содержание учебной дисциплины;
- уровень образования и степень подготовленности студентов;
- необходимость упорядочения нагрузки студентов при самостоятельной работе.

Таким образом, самостоятельная работа студентов является важнейшей составной частью процесса обучения.

Методические указания по организации самостоятельной работы и задания для обучающихся по дисциплине «*Производственный менеджмент*» обращают внимание студента на главное, существенное в изучаемой дисциплине, помогают выработать умение анализировать явления и факты, связывать теоретические положения с практикой, а также облегчают подготовку к сдаче *зачета*.

Настоящие методические указания позволят студентам самостоятельно овладеть фундаментальными знаниями, профессиональными умениями и навыками деятельности по профилю подготовки, опытом творческой и исследовательской деятельности, и направлены на формирование компетенций, предусмотренных учебным планом поданному профилю.

Видами самостоятельной работы обучающихся по дисциплине «*Производственный менеджмент*» являются:

- самостоятельное изучение тем курса (в т.ч. рассмотрение основных категорий дисциплины, работа с литературой);
- подготовка к практическим занятиям (в т.ч. ответы на вопросы для самопроверки (самоконтроля), ответы на тестовые задания);
- выполнение самостоятельного письменного домашнего задания (практико-ориентированного задания);
- выполнение курсового проекта;
- подготовка к *зачету*.

В методических указаниях представлены материалы для самостоятельной работы и рекомендации по организации отдельных её видов.

## ВОПРОСЫ ДЛЯ САМОПРОВЕРКИ

### Тема 1. Основы управления организацией

1. Какие определения имеет понятие «менеджмент»?
2. Каковы основная цель и задачи менеджмента?
3. Что является субъектом и объектом менеджмента?
4. Какие вы знаете принципы менеджмента?
5. Какие вы знаете методы менеджмента?
6. Опишите административные методы управления.
7. Опишите экономический метод управления.
8. Опишите социально-психологический метод управления.
9. Какие вы знаете законы управления?
10. Кратко опишите закономерности управления.

### Тема 2. Этапы и школы в истории развития менеджмента

1. Кратко опишите управленческие революции.
2. Какие вы знаете школы управленческой мысли?
3. В чем состоит основной вклад школы научного управления в теорию менеджмент?
4. В чем суть теории Ф.Тейлора?
5. Каковы основные принципы управления Г.Эмерсона?
6. В чем состоят основные недостатки школы научного управления?
7. Каковы основные функции, принципы и элементы управления по мнению А.Файоля?
8. Каковы основные концепции административной школы?
9. В чем суть теории человеческих отношений Э.Мэйо?
10. Каковы основные положения школы науки управления?
11. Какой вклад сделали российские ученые в развитие теории и практики управления?
12. Каковы основные особенности американской модели менеджмента?
13. В чем суть системы «Канбан»?
14. В чем состоят основные особенности японской модели менеджмента?
15. Опишите элементы составляющие внутреннюю среду организации.
16. Опишите элементы составляющие внешнюю среду организации.
17. Что такое организация с точки зрения системы и объекта управления?
18. Раскройте системный подход в менеджменте.
19. Опишите ситуационный подход к управлению организацией.
20. Опишите основные этапы жизненного цикла организации.

### **Тема 3. Функции менеджмента**

1. Каково понятие и сущность мотивации?
2. Опишите теорию мотивации А.Маслоу.
3. Опишите теорию мотивации К.Альдерфера.
4. Опишите теорию мотивации В.Врума
5. Опишите теорию справедливости Дж.Адамса
6. Опишите комплексную теорию мотивации Л.Портера и Э.Лоулера.
7. Опишите теорию подкрепления В.Скриннера.
8. Кратко охарактеризуйте содержательные теории мотивации.
9. Кратко охарактеризуйте процессуальные теории мотивации.
10. Кратко охарактеризуйте теории среды (поля) деятельности.
  
11. Что представляю собой функции управления?
12. Какова сущность функции планирования?
13. Какова сущность функции организация?
14. Какова сущность функции контроль?
15. Какое значение имеет выделение отдельных функций для формирования системы менеджмента?
16. Опишите механистические структуры управления.
17. Опишите адаптивные структуры управления.
18. Какие существуют виды планов?
19. Кратко опишите модель стратегического планирования.
20. Каковы важнейшие уровни аппарата управления?
21. Охарактеризуйте типы организационных структур управления фирмами.
22. Опишите основные функции контроля.
23. Опишите процесс контроля и основные его этапы.
24. Назовите основные принципы контроля.
25. Опишите основные характеристики эффективности контроля.

### **Тема 4. Организационные процессы**

1. Что такое коммуникации?
2. Какими элементами представлена коммуникационная система в рамках организации?
3. Каким образом осуществляется процесс обмена информацией в рамках организации?
4. Кратко опишите коммуникационные барьеры.
5. Что такое конфликт?
6. Охарактеризуйте основные типы конфликтов.
7. Каковы основные причины конфликтов?
8. Опишите основные методы управления конфликтами?
9. Кратко опишите виды власти.
10. Кратко опишите теорию лидерских качеств.



## **Тема 5. Разработка управленческих решений**

1. Перечислите основные характеристики управленческого решения.
2. Назовите классификацию управленческих решений.
3. Назовите основные факторы, влияющие на качество управленческих решений.
4. Опишите алгоритм принятия управленческих решений.
5. Назовите и дайте характеристику этапам принятия и реализации управленческих решений.
6. Опишите факторы внешней среды и ее влияние на процесс принятия управленческих решений.
7. Опишите нормативную (классическую) модель принятия управленческого решения.
8. Опишите административную модель принятия управленческих решений.
9. Каковы требования, предъявляемые к управленческим решениям.
10. Раскройте основные показатели эффективности управленческих решений.

## **ОСНОВНЫЕ КАТЕГОРИИ ДИСЦИПЛИНЫ**

### **Тема 1. Основы управления организацией**

1. Понятие «менеджмент»
2. Цель и задачи менеджмента
3. Субъекты и объекты менеджмента
4. Принципы менеджмента
5. Методы менеджмента
6. Административные методы управления
7. Экономический метод управления
8. Социально-психологический метод управления
9. Законы управления
10. Закономерности управления

### **Тема 2. Этапы и школы в истории развития менеджмента**

1. Управленческие революции.
2. Школы управленческой мысли
3. Школа научного управления
4. Теория Ф. Тейлора
5. Принципы управления Г. Эмерсона
6. Основные функции, принципы и элементы управления по А. Файолю
7. Основные концепции административной школы
8. Суть теории человеческих отношений Э. Мэйо
9. Основные положения школы науки управления
10. Система «Канбан»
11. Японская модель менеджмента
12. Элементы внутренней среды организации
13. Элементы внешней среды организации
14. Организация с точки зрения системы и объекта управления
15. Системный подход в менеджменте
16. Ситуационный подход к управлению организацией.

### **Тема 3. Функции менеджмента**

1. Понятие и сущность мотивации
2. Теория мотивации А. Маслоу.
3. Теория мотивации К. Альдерфера.
4. Теория мотивации В. Врума
5. Теория справедливости Дж. Адамса
6. Комплексная теория мотивации Л. Портера и Э. Лоулера.
7. Теория подкрепления В. Скриннера.
8. Содержательные теории мотивации.
9. Процессуальные теории мотивации.
10. Теории среды (поля) деятельности.

11. Функции управления
12. Функция планирования
13. Функция организации
14. Функция контроля
15. Выделение отдельных функций для формирования системы менеджмента
16. Механистические структуры управления
17. Адаптивные структуры управления
18. Виды планов
19. Модель стратегического планирования
20. Уровни аппарата управления
21. Типы организационных структур управления
22. Основные функции контроля.
23. Процесс контроля и его основные этапы

#### **Тема 4. Организационные процессы**

1. Коммуникации
2. Элементами коммуникационной системы в рамках организации
3. Процесс обмена информацией в рамках организации
4. Коммуникационные барьеры
5. Конфликт
6. Типы конфликтов
7. Причины конфликтов
8. Методы управления конфликтами
9. Виды власти
10. Теория лидерских качеств

#### **Тема 5. Разработка управленческих решений**

1. Основные характеристики управленческого решения
2. Классификация управленческих решений
3. Качество управленческих решений
4. Алгоритм принятия управленческих решений
5. Этапы принятия и реализации управленческих решений
6. Факторы внешней среды и ее влияние на процесс принятия управленческих решений
7. Нормативная (классическая) модель принятия управленческого решения
8. Административная модель принятия управленческих решений
9. Требования, предъявляемые к управленческим решениям
10. Показатели эффективности управленческих решений

## САМООРГАНИЗАЦИЯ РАБОТЫ С ЛИТЕРАТУРОЙ

Самостоятельное изучение тем курса осуществляется на основе списка рекомендуемой литературы к дисциплине. При работе с книгой необходимо научиться правильно ее читать, вести записи. Самостоятельная работа с учебными и научными изданиями профессиональной и общекультурной тематики – это важнейшее условие формирования научного способа познания.

Основные приемы работы с литературой можно свести к следующим:

- составить перечень книг, с которыми следует познакомиться;
- перечень должен быть систематизированным (что необходимо для семинаров, что для экзаменов, что пригодится для написания курсовых и выпускных квалификационных работ (ВКР), а что выходит за рамки официальной учебной деятельности, и расширяет общую культуру);
- обязательно выписывать все выходные данные по каждой книге (при написании курсовых и выпускных квалификационных работ это позволит экономить время);
- определить, какие книги (или какие главы книг) следует прочитать более внимательно, а какие – просто просмотреть;
- при составлении перечней литературы следует посоветоваться с преподавателями и руководителями ВКР, которые помогут сориентироваться, на что стоит обратить большее внимание, а на что вообще не стоит тратить время;
- все прочитанные монографии, учебники и научные статьи следует конспектировать, но это не означает, что надо конспектировать «все подряд»: можно выписывать кратко основные идеи автора и иногда приводить наиболее яркие и показательные цитаты (с указанием страниц);
- если книга – собственная, то допускается делать на полях книги краткие пометки или же в конце книги, на пустых страницах просто сделать свой «предметный указатель», где отмечаются наиболее интересные мысли и обязательно указываются страницы в тексте автора;
- следует выработать способность «воспринимать» сложные тексты; для этого лучший прием – научиться «читать медленно», когда понятно каждое прочитанное слово (а если слово незнакомое, то либо с помощью словаря, либо с помощью преподавателя обязательно его узнать). Таким образом, чтение текста является частью познавательной деятельности. Ее цель – извлечение из текста необходимой информации.

От того, насколько осознанна читающим собственная внутренняя установка при обращении к печатному слову (найти нужные сведения, усвоить информацию полностью или частично, критически проанализировать материал и т.п.) во многом зависит эффективность осуществляемого действия. Грамотная работа с книгой, особенно если речь идет о научной литературе, предполагает соблюдение ряда правил, для овладения которыми необходимо настойчиво учиться. Это серьезный, кропотливый труд. Прежде всего, при такой работе невозможен формальный,

поверхностный подход. Не механическое заучивание, не простое накопление цитат, выдержек, а сознательное усвоение прочитанного, осмысление его, стремление дойти до сути – вот главное правило. Другое правило – соблюдение при работе над книгой определенной последовательности. Вначале следует ознакомиться с оглавлением, содержанием предисловия или введения. Это дает общую ориентировку, представление о структуре и вопросах, которые рассматриваются в книге.

Следующий этап – чтение. Первый раз целесообразно прочитать книгу с начала до конца, чтобы получить о ней цельное представление. При повторном чтении происходит постепенное глубокое осмысление каждой главы, критического материала и позитивного изложения; выделение основных идей, системы аргументов, наиболее ярких примеров и т.д. Непременным правилом чтения должно быть выяснение незнакомых слов, терминов, выражений, неизвестных имен, названий. Студентам с этой целью рекомендуется заводить специальные тетради или блокноты. Важная роль в связи с этим принадлежит библиографической подготовке студентов. Она включает в себя умение активно, быстро пользоваться научным аппаратом книги, справочными изданиями, каталогами, умение вести поиск необходимой информации, обрабатывать и систематизировать ее.

Выделяют четыре основные установки в чтении текста:

- информационно-поисковая (задача – найти, выделить искомую информацию);
- усваивающая (усилия читателя направлены на то, чтобы как можно полнее осознать и запомнить, как сами сведения, излагаемые автором, так и всю логику его рассуждений);
- аналитико-критическая (читатель стремится критически осмыслить материал, проанализировав его, определив свое отношение к нему);
- творческая (создает у читателя готовность в том или ином виде – как отправной пункт для своих рассуждений, как образ для действия по аналогии и т.п. – использовать суждения автора, ход его мыслей, результат наблюдения, разработанную методику, дополнить их, подвергнуть новой проверке).

С наличием различных установок обращения к тексту связано существование и нескольких видов чтения:

- библиографическое – просматривание карточек каталога, рекомендательных списков, сводных списков журналов и статей за год и т.п.;
- просмотровое – используется для поиска материалов, содержащих нужную информацию, обычно к нему прибегают сразу после работы со списками литературы и каталогами, в результате такого просмотра читатель устанавливает, какие из источников будут использованы в дальнейшей работе;
- ознакомительное – подразумевает сплошное, достаточно подробное прочтение отобранных статей, глав, отдельных страниц; цель –

познакомиться с характером информации, узнать, какие вопросы вынесены автором на рассмотрение, провести сортировку материала;

- изучающее – предполагает доскональное освоение материала; в ходе такого чтения проявляется доверие читателя к автору, готовность принять изложенную информацию, реализуется установка на предельно полное понимание материала;

- аналитико-критическое и творческое чтение – два вида чтения близкие между собой тем, что участвуют в решении исследовательских задач.

Первый из них предполагает направленный критический анализ, как самой информации, так и способов ее получения и подачи автором; второе – поиск тех суждений, фактов, по которым, или, в связи с которыми, читатель считает нужным высказать собственные мысли.

Из всех рассмотренных видов чтения основным для студентов является изучающее – именно оно позволяет в работе с учебной и научной литературой накапливать знания в различных областях. Вот почему именно этот вид чтения в рамках образовательной деятельности должен быть освоен в первую очередь. Кроме того, при овладении данным видом чтения формируются основные приемы, повышающие эффективность работы с текстом. Научная методика работы с литературой предусматривает также ведение записи прочитанного. Это позволяет привести в систему знания, полученные при чтении, сосредоточить внимание на главных положениях, зафиксировать, закрепить их в памяти, а при необходимости вновь обратиться к ним.

Основные виды систематизированной записи прочитанного:

Аннотирование – предельно краткое связное описание просмотренной или прочитанной книги (статьи), ее содержания, источников, характера и назначения.

Планирование – краткая логическая организация текста, раскрывающая содержание и структуру изучаемого материала.

Тезирование – лаконичное воспроизведение основных утверждений автора без привлечения фактического материала.

Цитирование – дословное выписывание из текста выдержек, извлечений, наиболее существенно отражающих ту или иную мысль автора.

Конспектирование – краткое и последовательное изложение содержания прочитанного. Конспект – сложный способ изложения содержания книги или статьи в логической последовательности. Конспект аккумулирует в себе предыдущие виды записи, позволяет всесторонне охватить содержание книги, статьи. Поэтому умение составлять план, тезисы, делать выписки и другие записи определяет и технологию составления конспекта.

Как правильно составлять конспект? Внимательно прочитайте текст. Уточните в справочной литературе непонятные слова. При записи не забудьте вынести справочные данные на поля конспекта. Выделите главное,

составьте план, представляющий собой перечень заголовков, подзаголовков, вопросов, последовательно раскрываемых затем в конспекте. Это первый элемент конспекта. Вторым элементом конспекта являются тезисы. Тезис - это кратко сформулированное положение. Для лучшего усвоения и запоминания материала следует записывать тезисы своими словами. Тезисы, выдвигаемые в конспекте, нужно доказывать. Поэтому третий элемент конспекта - основные доводы, доказывающие истинность рассматриваемого тезиса. В конспекте могут быть положения и примеры. Законспектируйте материал, четко следуя пунктам плана. При конспектировании старайтесь выразить мысль своими словами. Записи следует вести четко, ясно. Грамотно записывайте цитаты. Цитируя, учитывайте лаконичность, значимость мысли. При оформлении конспекта необходимо стремиться к емкости каждого предложения. Мысли автора книги следует излагать кратко, заботясь о стиле и выразительности написанного. Число дополнительных элементов конспекта должно быть логически обоснованным, записи должны распределяться в определенной последовательности, отвечающей логической структуре произведения. Для уточнения и дополнения необходимо оставлять поля.

Конспектирование - наиболее сложный этап работы. Овладение навыками конспектирования требует от студента целеустремленности, повседневной самостоятельной работы. Конспект ускоряет повторение материала, экономит время при повторном, после определенного перерыва, обращении к уже знакомой работе. Учитывая индивидуальные особенности каждого студента, можно дать лишь некоторые, наиболее оправдавшие себя общие правила, с которыми преподаватель и обязан познакомить студентов:

1. Главное в конспекте не объем, а содержание. В нем должны быть отражены основные принципиальные положения источника, то новое, что внес его автор, основные методологические положения работы. Умение излагать мысли автора сжато, кратко и собственными словами приходит с опытом и знаниями. Но их накоплению помогает соблюдение одного важного правила – не торопиться записывать при первом же чтении, вносить в конспект лишь то, что стало ясным.

2. Форма ведения конспекта может быть самой разнообразной, она может изменяться, совершенствоваться. Но начинаться конспект всегда должен с указания полного наименования работы, фамилии автора, года и места издания; цитаты берутся в кавычки с обязательной ссылкой на страницу книги.

3. Конспект не должен быть «слепым», безликим, состоящим из сплошного текста. Особо важные места, яркие примеры выделяются цветным подчеркиванием, взятием в рамочку, оттенением, пометками на полях специальными знаками, чтобы можно было быстро найти нужное положение. Дополнительные материалы из других источников можно давать на полях, где записываются свои суждения, мысли, появившиеся уже после составления конспекта.

## ПОДГОТОВКА ДОКЛАДА С ПРЕЗЕНТАЦИЕЙ

Одной из форм текущего контроля является доклад с презентацией, который представляет собой продукт самостоятельной работы студента.

Доклад с презентацией - это публичное выступление по представлению полученных результатов решения определенной учебно-практической, учебно-исследовательской или научной темы.

Как правило, в основу доклада ложится анализ литературы по проблеме. Он должен носить характер краткого, но в то же время глубоко аргументированного устного сообщения. В нем студент должен, по возможности, полно осветить различные точки зрения на проблему, выразить собственное мнение, сделать критический анализ теоретического и практического материала.

Подготовка доклада с презентацией является обязательной для обучающихся, если доклад презентацией указан в перечне форм текущего контроля успеваемости в рабочей программе дисциплины.

Доклад должен быть рассчитан на 7-10 минут.

Презентация (от англ. «presentation» - представление) - это набор цветных слайдов на определенную тему, который хранится в файле специального формата с расширением PP.

Целью презентации - донести до целевой аудитории полноценную информацию об объекте презентации, изложенной в докладе, в удобной форме.

Перечень примерных тем докладов с презентацией представлен в рабочей программе дисциплины, он выдается обучающимся заблаговременно вместе с методическими указаниями по подготовке. Темы могут распределяться студентами самостоятельно (по желанию), а также закрепляться преподавателем дисциплины.

При подготовке доклада с презентацией обучающийся должен продемонстрировать умение самостоятельного изучения отдельных вопросов, структурирования основных положений рассматриваемых проблем, публичного выступления, позиционирования себя перед коллективом, навыки работы с библиографическими источниками и оформления научных текстов.

В ходе подготовки к докладу с презентацией обучающемуся необходимо:

- выбрать тему и определить цель выступления.

Для этого, остановитесь на теме, которая вызывает у Вас больший интерес; определите цель выступления; подумайте, достаточно ли вы знаете по выбранной теме или проблеме и сможете ли найти необходимый материал;

- осуществить сбор материала к выступлению.

Начинайте подготовку к докладу заранее; обращайтесь к справочникам, энциклопедиям, научной литературе по данной проблеме; записывайте необходимую информацию на отдельных листах или тетради;

- организовать работу с литературой.



При подборе литературы по интересующей теме определить конкретную цель поиска: что известно по данной теме? что хотелось бы узнать? для чего нужна эта информация? как ее можно использовать в практической работе?

- во время изучения литературы следует: записывать вопросы, которые возникают по мере ознакомления с источником, а также ключевые слова, мысли, суждения; представлять наглядные примеры из практики;
- обработать материал.

Учитывайте подготовку и интересы слушателей; излагайте правдивую информацию; все мысли должны быть взаимосвязаны между собой.

При подготовке доклада с презентацией особо необходимо обратить внимание на следующее:

- подготовка доклада начинается с изучения источников, рекомендованных к соответствующему разделу дисциплины, а также специальной литературы для докладчика, список которой можно получить у преподавателя;
- важно также ознакомиться с имеющимися по данной теме монографиями, учебными пособиями, научными информационными статьями, опубликованными в периодической печати.

Относительно небольшой объем текста доклада, лимит времени, отведенного для публичного выступления, обуславливает потребность в тщательном отборе материала, умелом выделении главных положений в содержании доклада, использовании наиболее доказательных фактов и убедительных примеров, исключении повторений и многословия.

Решить эти задачи помогает составление развернутого плана.

План доклада должен содержать следующие главные компоненты: краткое вступление, вопросы и их основные тезисы, заключение, список литературы.

После составления плана можно приступить к написанию текста. Во вступлении важно показать актуальность проблемы, ее практическую значимость. При изложении вопросов темы раскрываются ее основные положения. Материал содержания вопросов полезно располагать в таком порядке: тезис; доказательство тезиса; вывод и т. д.

Тезис - это главное основополагающее утверждение. Он обосновывается путем привлечения необходимых цитат, цифрового материала, ссылок на статьи. При изложении содержания вопросов особое внимание должно быть обращено на раскрытие причинно-следственных связей, логическую последовательность тезисов, а также на формулирование окончательных выводов. Выводы должны быть краткими, точными, достаточно аргументированными всем содержанием доклада.

В процессе подготовки доклада студент может получить консультацию у преподавателя, а в случае необходимости уточнить отдельные положения.

## *Выступление*

При подготовке к докладу перед аудиторией необходимо выбрать способ выступления:

- устное изложение с опорой на конспект (опорой могут также служить заранее подготовленные слайды);
- чтение подготовленного текста.

Чтение заранее написанного текста значительно уменьшает влияние выступления на аудиторию. Запоминание написанного текста заметно сковывает выступающего и привязывает к заранее составленному плану, не давая возможности откликнуться на реакцию аудитории.

Короткие фразы легче воспринимаются на слух, чем длинные.

Необходимо избегать сложных предложений, причастных и деепричастных оборотов. Излагая сложный вопрос, нужно постараться передать информацию по частям.

Слова в речи надо произносить четко и понятно, не надо говорить слишком быстро или, наоборот, растягивать слова. Надо произнести четко особенно ударную гласную, что оказывает наибольшее влияние на разборчивость речи.

Пауза в устной речи выполняет ту же роль, что знаки препинания в письменной. После сложных выводов или длинных предложений необходимо сделать паузу, чтобы слушатели могли вдуматься в сказанное или правильно понять сделанные выводы. Если выступающий хочет, чтобы его понимали, то не следует говорить без паузы дольше, чем пять с половиной секунд.

Особое место в выступлении занимает обращение к аудитории. Известно, что обращение к собеседнику по имени создает более доверительный контекст деловой беседы. При публичном выступлении также можно использовать подобные приемы. Так, косвенными обращениями могут служить такие выражения, как «Как Вам известно», «Уверен, что Вас это не оставит равнодушными». Выступающий показывает, что слушатели интересны ему, а это самый простой путь достижения взаимопонимания.

Во время выступления важно постоянно контролировать реакцию слушателей. Внимательность и наблюдательность в сочетании с опытом позволяют оратору уловить настроение публики. Возможно, рассмотрение некоторых вопросов придется сократить или вовсе отказаться от них.

После выступления нужно быть готовым к ответам на возникшие у аудитории вопросы.

Стоит обратить внимание на вербальные и невербальные составляющие общения. Небрежность в жестах недопустима. Жесты могут быть приглашающими, отрицающими, вопросительными, они могут подчеркнуть нюансы выступления.

## *Презентация*

Презентация наглядно сопровождает выступление.

Этапы работы над презентацией могут быть следующими:

- осмыслите тему, выделите вопросы, которые должны быть освещены в рамках данной темы;
- составьте тезисы собранного материала. Подумайте, какая часть информации может быть подкреплена или полностью заменена изображениями, какую информацию можно представить в виде схем;
- подберите иллюстративный материал к презентации: фотографии, рисунки, фрагменты художественных и документальных фильмов, материалы кинохроники, разработайте необходимые схемы;
- подготовленный материал систематизируйте и «упакуйте» в отдельные блоки, которые будут состоять из собственно текста (небольшого по объему), схем, графиков, таблиц и т.д.;
- создайте слайды презентации в соответствии с необходимыми требованиями;
- просмотрите презентацию, оцените ее наглядность, доступность, соответствие языковым нормам.

### *Требования к оформлению презентации*

Компьютерную презентацию, сопровождающую выступление докладчика, удобнее всего подготовить в программе MS PowerPoint.

Презентация как документ представляет собой последовательность сменяющих друг друга слайдов. Чаще всего демонстрация презентации проецируется на большом экране, реже – раздается собравшимся как печатный материал.

Количество слайдов должно быть пропорционально содержанию и продолжительности выступления (например, для 5-минутного выступления рекомендуется использовать не более 10 слайдов).

На первом слайде обязательно представляется тема выступления и сведения об авторах.

Следующие слайды можно подготовить, используя две различные стратегии их подготовки:

1-я стратегия: на слайды выносятся опорный конспект выступления и ключевые слова с тем, чтобы пользоваться ими как планом для выступления. В этом случае к слайдам предъявляются следующие требования:

- объем текста на слайде – не больше 7 строк;
- маркированный/нумерованный список содержит не более 7 элементов;
- отсутствуют знаки пунктуации в конце строк в маркированных и нумерованных списках;
- значимая информация выделяется с помощью цвета, кегля, эффектов анимации.

Особо внимательно необходимо проверить текст на отсутствие ошибок и опечаток. Основная ошибка при выборе данной стратегии состоит в том, что выступающие заменяют свою речь чтением текста со слайдов.

2-я стратегия: на слайды помещается фактический материал (таблицы, графики, фотографии и пр.), который является уместным и достаточным средством наглядности, помогает в раскрытии стержневой идеи выступления. В этом случае к слайдам предъявляются следующие требования:

- выбранные средства визуализации информации (таблицы, схемы, графики и т. д.) соответствуют содержанию;
- использованы иллюстрации хорошего качества (высокого разрешения), с четким изображением (как правило, никто из присутствующих не заинтересован вчитываться в текст на ваших слайдах и всматриваться в мелкие иллюстрации).

Максимальное количество графической информации на одном слайде – 2 рисунка (фотографии, схемы и т.д.) с текстовыми комментариями (не более 2 строк к каждому). Наиболее важная информация должна располагаться в центре экрана.

Обычный слайд, без эффектов анимации, должен демонстрироваться на экране не менее 10 - 15 секунд. За меньшее время аудитория не успеет осознать содержание слайда.

Слайд с анимацией в среднем должен находиться на экране не меньше 40 – 60 секунд (без учета времени на случайно возникшее обсуждение). В связи с этим лучше настроить презентацию не на автоматический показ, а на смену слайдов самим докладчиком.

Особо тщательно необходимо отнестись к оформлению презентации. Для всех слайдов презентации по возможности необходимо использовать один и тот же шаблон оформления, кегль – для заголовков - не меньше 24 пунктов, для информации - не менее 18.

В презентациях не принято ставить переносы в словах.

Наилучшей цветовой гаммой для презентации являются контрастные цвета фона и текста (белый фон – черный текст; темно-синий фон – светло-желтый текст и т. д.).

Лучше не смешивать разные типы шрифтов в одной презентации.

Рекомендуется не злоупотреблять прописными буквами (они читаются хуже).

## ПОДГОТОВКА К ПРАКТИКО-ОРИЕНТИРОВАННЫМ ЗАДАНИЯМ

Практико-ориентированные задания выступают средством формирования у студентов системы интегрированных умений и навыков, необходимых для освоения профессиональных компетенций. Это могут быть ситуации, требующие применения умений и навыков, специфичных для соответствующего профиля обучения (знания содержания предмета), ситуации, требующие организации деятельности, выбора её оптимальной структуры личностно-ориентированных ситуаций (нахождение нестандартного способа решения).

Кроме этого, они выступают средством формирования у студентов умений определять, разрабатывать и применять оптимальные методы решения профессиональных задач. Они строятся на основе ситуаций, возникающих на различных уровнях осуществления практики и формулируются в виде производственных поручений (заданий).

Под практико-ориентированными заданиями понимают задачи из окружающей действительности, связанные с формированием практических навыков, необходимых в повседневной жизни, в том числе с использованием элементов производственных процессов.

Цель практико-ориентированных заданий – приобретение умений и навыков практической деятельности по изучаемой дисциплине.

Задачи практико-ориентированных заданий:

- закрепление, углубление, расширение и детализация знаний студентов при решении конкретных задач;
- развитие познавательных способностей, самостоятельности мышления, творческой активности;
- овладение новыми методами и методиками изучения конкретной учебной дисциплины;
- обучение приемам решения практических задач;
- выработка способности логического осмысления полученных знаний для выполнения заданий;
- обеспечение рационального сочетания коллективной и индивидуальной форм обучения.

Важными отличительными особенностями практико-ориентированных задания от стандартных задач (предметных, межпредметных, прикладных) являются:

- значимость (познавательная, профессиональная, общекультурная, социальная) получаемого результата, что обеспечивает познавательную мотивацию обучающегося;
- условие задания сформулировано как сюжет, ситуация или проблема, для разрешения которой необходимо использовать знания из разных разделов основного предмета, из другого предмета или из жизни, на которые нет явного указания в тексте задания;

- информация и данные в задании могут быть представлены в различной форме (рисунок, таблица, схема, диаграмма, график и т.д.), что потребует распознавания объектов;

- указание (явное или неявное) области применения результата, полученного при решении задания.

Кроме выделенных четырех характеристик, практико-ориентированные задания имеют следующие:

1. по структуре эти задания – нестандартные, т. е. в структуре задания не все его компоненты полностью определены;

2. наличие избыточных, недостающих или противоречивых данных в условии задания, что приводит к объемной формулировке условия;

3. наличие нескольких способов решения (различная степень рациональности), причем данные способы могут быть неизвестны учащимся, и их потребуется сконструировать.

При выполнении практико-ориентированных заданий следует руководствоваться следующими общими рекомендациями:

- для выполнения практико-ориентированного задания необходимо внимательно прочитать задание, повторить лекционный материал по соответствующей теме, изучить рекомендуемую литературу, в т. ч. дополнительную;

- выполнение практико-ориентированного задания включает постановку задачи, выбор способа решения задания, разработку алгоритма практических действий, программы, рекомендаций, сценария и т. п.;

- если практико-ориентированное задание выдается по вариантам, то получить номер варианта исходных данных у преподавателя; если нет вариантов, то нужно подобрать исходные данные самостоятельно, используя различные источники информации;

- для выполнения практико-ориентированного задания может использоваться метод малых групп. Работа в малых группах предполагает решение определенных образовательных задач в рамках небольших групп с последующим обсуждением полученных результатов. Этот метод развивает навыки сотрудничества, достижения компромиссного решения, аналитические способности.

## ПОДГОТОВКА К ПРОМЕЖУТОЧНОЙ АТТЕСТАЦИИ

При подготовке к зачету по дисциплине *«Производственный менеджмент»* обучающемуся рекомендуется:

1. повторить пройденный материал и ответить на вопросы, используя конспект и материалы лекций. Если по каким-либо вопросам у студента недостаточно информации в лекционных материалах, то необходимо получить информацию из раздаточных материалов и/или учебников (литературы), рекомендованных для изучения дисциплины *«Производственный менеджмент»*.

Целесообразно также дополнить конспект лекций наиболее существенными и важными тезисами для рассматриваемого вопроса;

2. при изучении основных и дополнительных источников информации в рамках выполнения заданий на зачете особое внимание необходимо уделять схемам, рисункам, графикам и другим иллюстрациям, так как подобные графические материалы, как правило, в наглядной форме отражают главное содержание изучаемого вопроса;

3. при изучении основных и дополнительных источников информации в рамках выполнения заданий на зачете (в случаях, когда отсутствует иллюстративный материал) особое внимание необходимо обращать на наличие в тексте словосочетаний вида «во-первых», «во-вторых» и т. д., а также дефисов и перечислений (цифровых или буквенных), так как эти признаки, как правило, позволяют структурировать ответ на предложенное задание.

Подобную текстовую структуризацию материала слушатель может трансформировать в рисунки, схемы и т. п. для более краткого, наглядного и удобного восприятия (иллюстрации целесообразно отразить в конспекте лекций – это позволит оперативно и быстро найти, в случае необходимости, соответствующую информацию);

4. следует также обращать внимание при изучении материала для подготовки к зачету на словосочетания вида «таким образом», «подводя итог сказанному» и т.п., так как это признаки выражения главных мыслей и выводов по изучаемому вопросу (пункту, разделу). В отдельных случаях выводы по теме (разделу, главе) позволяют полностью построить (восстановить, воссоздать) ответ на поставленный вопрос (задание), так как содержат в себе основные мысли и тезисы для ответа.

МИНОБРНАУКИ РОССИИ

ФГБОУ ВО «Уральский государственный горный университет»



УТВЕРЖДАЮ

Проректор по учебно-методическому комплексу \_\_\_\_\_ Уповов С.А.

**МЕТОДИЧЕСКИЕ УКАЗАНИЯ ПО ОРГАНИЗАЦИИ  
САМОСТОЯТЕЛЬНОЙ РАБОТЫ СТУДЕНТОВ  
И ЗАДАНИЯ**

**ГОРНОПРОМЫШЛЕННАЯ ЭКОЛОГИЯ**

Специальность

**21.05.04 Горное дело**

Специализация

***Мехатроника и робототехника промышленных комплексов***

Форма обучения: очная

Автор(ы) Цейтлин Е.М., доцент, к.г.м.н.,  
Студенок Г.А., доцент, к.т.н.

Одобрена на заседании кафедры

Инженерной экологии

(название кафедры)

Зав.кафедрой

(подпись)

Хохряков А.В.

(Фамилия И.О.)

Протокол № 1 от 09.09.2022

(Дата)

Рассмотрена методической комисси-  
ей

Горно-механический факультет

(название факультета)

Председатель

(подпись)

Осипов П.А.

(Фамилия И.О.)

Протокол № 1 от 13.09.2022

(Дата)



## ОБЩИЕ МЕТОДИЧЕСКИЕ УКАЗАНИЯ

В процессе изучения дисциплины «Горнопромышленная экология» студенты должны изучить теоретический материал, выполнить контрольную работу и другие, предусмотренные рабочей программой дисциплины, самостоятельные задания. По окончании изучения дисциплины предусмотрен экзамен.

Занятия по дисциплине «Горнопромышленная экология» проводятся в форме лекций и практических (семинарских) занятий.

Цель лекции – формирование основы для последующего усвоения учебного материала.

Цель практических и семинарских занятий – оказание помощи студентам в изучении наиболее важных вопросов учебного курса, углубление и закрепление, систематизация соответствующих знаний студентов по предмету.

При изучении дисциплины «Горнопромышленная экология» важную роль играет самостоятельная работа студентов, которая заключается в организации систематического изучения учебной дисциплины, закреплении и углублении полученных знаний и навыков, подготовке к предстоящим занятиям, а также в формировании культуры умственного труда и самостоятельном поиске новых знаний.

Для успешного изучения дисциплины и приобретения компетенций (см. программу дисциплины) студенты должны посетить аудиторные занятия, повторить материалы лекций, провести подготовку к практическим и семинарским занятиям, самостоятельно прочитать рекомендуемую основную и дополнительную литературу, подобрать и ознакомиться с понятийным аппаратом.

Выбор литературы для изучения делается обычно по программе дисциплины либо путем самостоятельного отбора.

Во время изучения литературы необходимо конспектировать и делать записи прочитанного. Такие записи способствуют лучшему осмыслению и усвоению, выработке навыков кратко и точно излагать материал.

Вся рекомендуемая для изучения курса литература подразделяется на основную и дополнительную. К основной литературе относятся источники, необходимые для полного и твердого усвоения учебного материала (учебники и учебные пособия). Необходимость изучения дополнительной литературы диктуется прежде всего тем, что в учебниках зачастую остаются неосвещенными современные проблемы, а также не находят отражения изменения в законодательстве и тенденции практики. Поэтому дополнительная литература рекомендуется для более углубленного изучения программного материала.

Перечень вопросов, подлежащий изучению, приведен в программе курса.

Теоретические знания, полученные в ходе прослушивания лекций, изучения основной и дополнительной литературы, участие в семинарских и практических занятиях позволяют студентам формировать всю полноту и объективность знаний.

Выполняя контрольную работу, другие письменные задания, студент учится самостоятельно работать с основной и дополнительной литературой, выявлять наиболее важные аспекты, углубленно и более детально изучать материалы по дисциплине и расширять свой кругозор.

Практические задачи, составляющие содержание практических занятий, контрольной работы и других письменных заданий, помогут выработать умения и навыки применения теоретических знаний.

Кроме того, студентам предлагается выполнить тест для самопроверки и самоконтроля, ответ на который после изучения отдельных тем курса и курса в целом позволят студенту проверить полученные знания.

При постоянном, последовательном изучении всех тем дисциплины, активной работе на лекциях и практических (семинарских) занятиях студенту удастся полностью освоить изучаемый предмет.

Степень и качество освоения курса будет зависеть от самодисциплины.

## МЕТОДИЧЕСКИЕ РЕКОМЕНДАЦИИ ПО ОТДЕЛЬНЫМ ВИДАМ САМОСТОЯТЕЛЬНОЙ РАБОТЫ

*Самостоятельная работа студента состоит из следующих видов работ:*

- повторение материалов лекций;
- самостоятельное изучение отдельных тем курса;
- ответы на вопросы для самопроверки (самоконтроля);
- подготовка к устному опросу;
- подготовка к докладу;
- работа с порталом электронных образовательных ресурсов;
- работа с литературой и интернет-ресурсами;
- тестирование.

*Повторение материалов лекций* предполагает их прочтение, запоминание основных терминов и определений, разбор смысла и содержания основных понятий, подготовку (запись) вопросов, которые остались неясными, непонятными. Поскольку не все важные вопросы достаточно полно раскрываются в лекциях, студент должен самостоятельно работать с учебными пособиями, дополняя конспект лекций.

*Самостоятельное изучение отдельных тем дисциплины* предполагает чтение основной и дополнительной литературы по соответствующей теме, изучение научных статей и материалов, подготовку конспекта.

*Ответы на вопросы для самопроверки и для подготовки к устному опросу* позволяют оценить объем теоретических знаний. Ответы на все вопросы позволяют перейти к материалам для практических и семинарских занятий. Если ответить на вопрос затруднительно, следует повторить теоретический материал и найти ответ в лекциях, дополнительной литературе.

*Работа с порталом электронных образовательных ресурсов* предполагает регулярное использование студентом различных учебно-методических материалов, размещенных на портале.

*Работа с литературой и интернет-ресурсами* дополняет учебную работу на лекциях и практических (семинарских) занятиях. Для начала рекомендуется изучение тех источников, которые указаны преподавателем, при необходимости следует расширить круг изучаемых источников. Работа с информацией - поиск информации в библиотеке, Интернете, отбор информации для решения конкретной учебной задачи. При работе с интернет-ресурсами следует иметь в виду, что качество некоторых материалов может быть не соответствующим необходимому уровню.

*Тестирование* позволяет провести проверку знаний отдельных тем курса и всей дисциплины в целом.

*Выполнение домашних заданий* предусмотрено в следующей форме:

*Подготовка к докладу* – подготовка доклада на определенную тему, включающего обзор соответствующих литературных и других источников или краткое изложение книги, научной работы, статьи, исследования;

Конкретные виды заданий по дисциплине «Горнопромышленная экология» указаны далее.

Важнейшее требование для всех письменных работ - самостоятельность их выполнения.

Добросовестное выполнение данных методических указаний будет способствовать усвоению знаний, приобретению навыков практической деятельности, формированию указанных в программе учебной дисциплины компетенций.

## **Тема 1. Воздействие антропогенных факторов горного производства на подсистемы биосферы.**

**Цель:** закрепление и систематизация знаний по теме, разработка навыков работы с литературой.

### **Задания**

*Домашнее устное задание:*

#### *1. Повторение материала лекций:*

– прочитайте раздел 1 учебного пособия: Обеспечение экологической безопасности в промышленности: учебно-методическое пособие/ А.В.Хохряков, А.Г.Студенок, И.В.Медведева, А.М.Ольховский, В.Г.Альбрехт, Е.А.Летучая, А.Ф.Фадеевич, О.А. Москвина, Е.М. Цейтлин, Г.А. Студенок; Институт инженерной экологии УГГУ. – Екатеринбург: Изд-во УГГУ, 2017.

– прочитайте главу 1 учебного пособия: Промышленная экология : учебное пособие / В. А. Зайцев. - Москва : БИНОМ Москва Лаборатория знаний, 2013. - 382 с

#### *2. Вопросы для самоконтроля:*

1. Что такое безотходные технологии?
2. В чём заключается загрязнение окружающей среды от горнопромышленных производств?
3. Какие существуют компоненты земной атмосферы?
4. Назовите основные пути решения экологических проблем.

#### *Задания для тестирования:*

*Инструкция.* Внимательно прочитайте вопрос и варианты ответов. Из предложенных ответов правильный только один.

На листе бумаги напишите тему, номера вопросов и проставьте рядом номер правильного ответа или впишите словами.

### **1. Как правильно оценивается эффективность экологической охраны окружающей среды?**

- как системный показатель прибыли, полученный от сохранения чистоты продуктивности природной среды, являющейся индикатором здоровья людей и продолжительность их жизни;
- как системный показатель прибыли, полученный от сохранения и рационального использования природных ресурсов и естественных условий;
- как показатель эколого–социально–экономической прибыли, понимаемый как конечный результат природоохранных мероприятий.

### **2. Какую роль в управлении и экономическом регулировании экологической охраны природы и окружающей среды играют кадастры и реестры природных ресурсов?**

- введение стимулирующих льготных налогов, цен на экологически чистую продукцию;
- дифференцирование взимания платы за пользование природными ресурсами с учетом ренты;
- установление нормативных налоговых и других видов платежей, штрафных санкций за загрязнение окружающей среды.

### **3. Расставьте по степени снижения их вредного воздействия на окружающую среду виды транспорта:**

- ракетно-космический;
- водный;
- авиационный;
- железнодорожный;
- автомобильный;
- трубопроводный.

### **4. Расставьте в последовательности увеличения экологической нагрузки на окружающую среду объекты топливно-энергетического комплекса:**

- ТЭС, сжигающие уголь и горючие сланцы;
- геотермальные электростанции;
- ТЭС, сжигающие нефтепродукты;
- ТЭС, сжигающие газ;
- АЭС, при их безаварийной работе.

- 5. Что такое экологический фактор?**
- 6. Что представляют собой абиотические факторы?**
- 7. Антропогенные факторы это...**
- 8. Каким геологическим процессам подвергаются отвалы техногенных пород?**
- а) выветривания;
  - б) испарению;
  - в) водной и ветровой эрозии.
- 9. Какие геохимические изменения природы вод происходят в результате разработки сульфидных месторождений?**
- а) накопление тяжёлых металлов;
  - б) условия миграции химических элементов;
  - в) рассеяние тяжёлых металлов.
- 10. К каким изменениям приводит разработка месторождений нефти на шельфе?**

## **Тема 2. Взаимодействие природных и техногенных процессов, преобразование вещества и энергии в горном производстве.**

**Цель:** закрепление и систематизация знаний по теме, разработка навыков работы с литературой.

### **Задания**

*Домашнее устное задание:*

#### *1. Повторение материала лекций:*

– прочитать раздел 2 учебного пособия: Обеспечение экологической безопасности в промышленности: учебно-методическое пособие/ А.В.Хохряков, А.Г.Студенок, И.В.Медведева, А.М.Ольховский, В.Г.Альбрехт, Е.А.Летучая, А.Ф.Фадеев, О.А. Москвина, Е.М. Цейтлин, Г.А. Студенок; Институт инженерной экологии УГГУ. – Екатеринбург: Изд-во УГГУ, 2017.

– прочитать главу 2 учебного пособия: Промышленная экология : учебное пособие / В. А. Зайцев. - Москва : БИНОМосква Лаборатория знаний, 2013. - 382 с

#### *2. Вопросы для самоконтроля и для подготовки к устному опросу:*

1. Как промышленное производство воздействует на окружающую среду?
2. Назовите принципы нормирования техногенного воздействия промышленности на окружающую среду.
3. Какие существуют требования к технологическим процессам горного производства?
4. Какие существуют требования к аппаратному оформлению, сырью, энергоресурсам и готовой продукции?

*Задания для тестирования:*

*Инструкция.* Внимательно прочитайте вопрос и варианты ответов. Из предложенных ответов правильный только один.

На листе бумаги напишите тему, номера вопросов и проставьте рядом номер правильного ответа или впишите словами.

- 1. Выветривание горных пород, связанное с круговоротом воды, называется..**
- 2. Основные горные породы земли и металлы, слагающие земную кору- это..**
- 3. Наибольшую опасность представляет нарушение герметичности сосуда хранения жидкостей 1 и 2 категории (правильный ответ):**  
А. выше уровня жидкости; Б. ниже уровня жидкости;  
В. отказ предохранительного клапана.
- 4. Взрывом называют:**  
А. Внезапное высвобождение энергии, сопровождающееся быстрым увеличением давления в ограниченном пространстве;  
Б. Внезапное высвобождение энергии, сопровождающееся изменением состояния вещества;  
В. Сильный и шумный хлопок, связанный с нагнетанием и сбросом давления.
- 5.Что из нижеперечисленного является основным поражающим фактором при взрыве?**  
А. Тепловая энергия;  
Б. Ударная волна;  
В. Звуковая волна.
- 6. Какие виды взрывов бывают? (согласно классификации)**
- 7. К легко воспламеняющимся жидкостям относятся ...**
- 8. Взрыв расширяющихся паров вскипающей жидкости происходит при(выберите правильный ответ):**  
А. Разгерметизации сосуда под давлением;  
Б. Нахождении сосуда под давлением в зоне пожара;  
В. Разлитии воспламеняющегося вещества
- 9. Физические характеристики токсичных веществ (выберите неправильный ответ):**  
А. Способность к рассеиванию;  
Б. Стойкость;  
В. Гидрофильность.

### Тема 3. Оценка воздействия на окружающую среду горных предприятий. Разделы ООС и ОВОС в проектной документации.

**Цель:** закрепление и систематизация знаний по теме, разработка навыков работы с литературой.

#### Задания

*Домашнее устное задание:*

*1. Повторение материала лекций:*

– прочитать раздел 3 учебного пособия: Обеспечение экологической безопасности в промышленности: учебно-методическое пособие/ А.В.Хохряков, А.Г.Студенок, И.В.Медведева, А.М.Ольховский, В.Г.Альбрехт, Е.А.Летучая, А.Ф.Фадеев, О.А. Москвина, Е.М. Цейтлин, Г.А. Студенок; Институт инженерной экологии УГГУ. – Екатеринбург: Изд-во УГГУ, 2017.

- ознакомиться со следующими нормативно-правовыми документами:

Закон «Об охране окружающей природной среды»	Верховный Совет РФ с изменениями на 27 декабря 2018 года
Об утверждении Положения об оценке воздействия намечаемой хозяйственной и иной деятельности на окружающую среду в Российской Федерации	Приказ Госкомэкологии РФ от 16.05.2000 N 372. Зарегистрировано в Минюсте РФ 04.07.2000 N 2302
Закон «Об экологической экспертизе»	Законодательное Собрание РФ

*2. Вопросы для самоконтроля и для подготовки к устному опросу:*

1. Что такое оценка воздействия на окружающую среду?
2. В чём заключается государственная экологическая экспертиза?
3. Сколько этапов в себя включает ОВОС?
4. В чём заключается экологическая экспертиза и экологический аудит? В чём их различие?

*Задания для тестирования:*

*Инструкция.* Внимательно прочитайте вопрос и варианты ответов. Из предложенных ответов правильный только один.

На листе бумаги напишите тему, номера вопросов и проставьте рядом номер правильного ответа или впишите словами.

**1. Что первоначально проводится при проведении ОВОС?**

1. Собрание ГЭЭ.
2. Рекогносцировочная оценка.
3. Предварительная проверка.
4. Оценка по проведению ОВОС.

**2. Что готовит заказчик/инвестор на любой стадии разработки проектной документации?**

1. Информацию о состоянии ОПС.
2. Участников процесса ОВОС
3. Техническое задание.
4. Оценку доходов на предприятии.

**3. Что включает в себя предварительная оценка воздействия на окружающую среду?**

1. Анализ, проверка, выявление и прогноз.
2. Описание, анализ и характеристика.
3. Характеристика и оценка.
4. Анализ и меры по снижению воздействия

**4. Какие разделы предусматриваются в проекте ТОО?**

**5. Описание, анализ, характеристика, оценка и меры мы можем отнести к...**

**6. Сколько этапов содержит, согласно "Положению об ОВОС в РФ", данная процедура?**

1. три
2. четыре

3. пять

**7. Какой итоговый документ первого этапа ОВОС выдается, согласно "Положению об ОВОС в РФ"?**

1. Сводка воздействий на ОС
2. Техническое задание на проведение ОВОС
3. Разрешение на проведение ОВОС

**8. Является ли обязательным информирование общественности на первом этапе ОВОС?**

1. Да
2. Нет

**9. Итогом третьего этапа ОВОС, согласно "Положению об ОВОС в РФ", является...**

**10. Что не должны содержать материалы ОВОС проектов новых технологий и техники?**

1. Характеристику технологического процесса
2. Бизнес-план применения данной технологии
3. Оценку методического подхода к определению и расчёту выбросов (сбросов)
4. Алгоритмы расчёта удельных количеств ЗВ, поступающих в ОС

**Тема 4. Охрана атмосферного воздуха в горном производстве, причины, источники и нормирование воздействия, методы очистки.**

**Тема 5. Охрана поверхностных и подземных вод в горном производстве, причины, источники и нормирование воздействия, методы очистки.**

**Тема 6. Охрана и рациональное использование недр и земной поверхности при строительстве и эксплуатации подземных сооружений, шахт и карьеров.**

**Цель:** закрепление и систематизация знаний по теме, разработка навыков работы с литературой.

**Задания**

*Домашнее устное задание:*

*1. Повторение материала лекций:*

– прочитать раздел 4,5,7 учебного пособия: Обеспечение экологической безопасности в промышленности: учебно-методическое пособие/ А.В.Хохряков, А.Г.Студенок, И.В.Медведева, А.М.Ольховский, В.Г.Альбрехт, Е.А.Летучая, А.Ф.Фадеев, О.А. Москвина, Е.М. Цейтлин, Г.А. Студенок; Институт инженерной экологии УГГУ. – Екатеринбург: Изд-во УГГУ, 2017.

– прочитать главы 4,5 учебного пособия: Промышленная экология : учебное пособие / В. А. Зайцев. - Москва : БИНОМосква Лаборатория знаний, 2013. - 382 с

*2. Вопросы для самоконтроля и для подготовки к устному опросу:*

1. Какие существуют нормативы качества атмосферного воздуха?
2. Перечислите основные источники загрязнения атмосферы от горных производств.
3. Какие существуют инженерные методы защиты воздуха от загрязнений?
4. Что такое рециркуляция газов?
5. В чем заключается смысл создания замкнутых водооборотных систем?
6. Как нормируется качество воды?
7. Какие существуют мероприятия по охране водных ресурсов?
8. Перечислите инженерные методы очистки сточных вод.
9. В чём заключается антропогенное воздействие на ландшафты от горных производств?
10. Что такое почвы? В чём проявляются её свойства?
11. Какие существуют мероприятия по охране земельных ресурсов?

*Задания для тестирования:*

*Инструкция.* Внимательно прочитайте вопрос и варианты ответов. Из предложенных ответов правильный только один.

На листе бумаги напишите тему, номера вопросов и проставьте рядом номер правильного ответа или впишите словами.

**1. Что не относится к мерам по предотвращению загрязнения воздуха?**

- а) разбавление метана свежим атмосферным воздухом за счёт общешахтной нагнетательной вентиляции и местной всасывающей;
- б) изоляция выработанного пространства;
- в) средства индивидуальной защиты шахтёра («самоспасатель»);
- г) контроль за состоянием и качеством проветривания;
- д) опережающая дегазация пластов;
- е) дегазация выработанного пространства;
- е) применение горного оборудования во взрывобезопасном исполнении.

**2. Что не относится к способам борьбы с рудничной пылью?**

- а) применение очистных и проходческих комбайнов с крупным срезом стружки;
- б) предварительное нагнетание в пласт воды;
- в) применение взрывной отбойки патронированными ВВ;
- г) орошение забоя;
- д) сухое пылеулавливание;
- е) связывание пыли полимерами;
- ж) применение средств индивидуальной защиты (респиратор).

**3. Что не относится к защите гидросферы от загрязнений?**

- а) механическая очистка сточных и шахтных вод;
- б) бурение шпуров и скважин с промывкой;
- в) использование коагулянтов и сорбентов;
- г) хлорирование;
- е) утилизация жидких промышленных отходов;
- ж) создание пневмобарьера.

**4. Что не относится к защите литосферы?**

- а) технологии по утилизации и обезвреживанию промышленных отходов;
- б) сжигание токсичных отходов;
- в) ликвидация воронок обрушения;
- г) переработка отходов в шлаковом расплаве;
- д) рекультивация карьера и промплощадки рудника (шахты);
- е) обеззараживание загрязнённых территорий;
- ж) противоэрозионные мероприятия.

**5. Какие мероприятия не относятся к изоляции и захоронению отходов?**

- а) хранение отходов в специальных наземных, слабоуглубленных и подземных сооружениях;
- б) размещение отходов в глубоких океанических впадинах с застойными режимами перемещения вод;
- в) закладка выработанного пространства;
- г) размещение отходов в мощных толщах материковых льдов;
- д) преобразование отходов в нейтральное вещество;
- е) сжигание, переработка отходов.

**6. Что не относится к экологическому воздействию?**

- а) вентиляция шахт и карьеров;
- б) водоотлив и водозабор;
- в) осушение месторождений;
- г) сооружение отвалов, хвостохранилищ;
- д) шум, сейсмика взрывов;
- ж) отчуждение и изъятие земель;
- з) оформление земельного и горного отвода;
- и) добычные работы.



**7. Какие техногенные загрязнения окружающей среды могут вызвать «региональную экологическую катастрофу»?**

**8. Наибольший объём среди отходов бурения составляют:**

- буровые сточные воды;
- хозяйственно-бытовые отходы;
- буровой шлам.

**9. Основной стратегии создания экологически безопасной технологии бурения является:**

- безопасный сброс буровых сточных вод в объекты природной среды;
- утилизация отходов бурения;
- применение оборотного водоснабжения.

**10. В каких зонах морей самоочищение нефти происходит быстрее:**

- в холодных водах;
- в тёплых водах;
- в арктических водах.

**11. Что не является конструктивной частью бунового заграждения:**

- плавучая часть;
- нефтесборщики;
- экранирующая и балластная части.

**12. Наиболее надёжными методами ликвидации нефтяного загрязнения в морях являются:**

- биологические методы;
- механические;
- химические.

**13. При бурении и эксплуатации геотехнологических скважин наибольшее загрязнение оказывает:**

- подземное растворение солей;
- подземное выщелачивание металлов;
- подземная выплавка серы.

**14. Какие наиболее дисперсные загрязнители содержатся в буровых сточных водах:**

- взвеси в виде тонкодисперсных суспензий и эмульсий;
- растворимые минеральные соли;
- коллоидные и высокомолекулярные соединения.

**15. К механическим методам очистки буровых сточных вод не относятся:**

- центрифугирование;
- адсорбция;
- отстаивание.

**16. Для обезвреживания и утилизации отработанного бурового раствора и шлама не применяется следующий метод:**

- отверждение;
- электрокоагуляция;
- физико-химическая нейтрализация.

**17. Когда должны разрабатываться профилактические мероприятия по минимизации вредного воздействия объектов недропользования на окружающую среду?**

1. – в процессе строительства и эксплуатации объекта
- 2.- при проектировании объекта
3. – после завершения эксплуатации объекта

**18. Что контролирует, учитывает и прогнозирует горно-геологический мониторинг на объектах недропользования?**

1. – климатические изменения
2. – загрязнение воздушного и водного бассейнов
3. – изменение ландшафта

4. - движение разведанных запасов полезных ископаемых, их погашение, потери и разубоживание.

**19. Назовите один из приоритетных принципов геоэкологической экспертизы.**

- 1.– производственная необходимость
2. – экономическая целесообразность
- 3.- соблюдение технологических норм проектирования и экологии недропользования
- 4.– корпоративные интересы недропользователей

**20. Укажите супертоксичную геохимическую группу элементов:**

- 1.– Cu, Zn, S, Bi, Ag
2. - Ti, Na, K, Ta, Rb, Ca, Si, Nb
- 3.– Hg, Cd, Tl, Be, U, Rn, радионуклиды Sr и др.
4. – Pb, Se, Te, As, Sb

**21. Какая взаимосвязь (корреляции) между величинами потерь и разубоживания?**

1. – прямая
2. – обратная
3. – неопределенная

**22. Какими показателями выражается регламентация санитарно – защитных зон предприятий при добыче полезных ископаемых?**

1. – расстояние, м
2. – площадь, м<sup>2</sup>
3. – объем, м<sup>3</sup>

**23. Укажите группу минерального сырья с наибольшим размером платежа на ее добычу.**

1. – горно-химическое сырье
- 2.– радиоактивное сырье
3. – нефть, природный газ
4. – черные металлы
5. – цветные и редкие металлы

**24. Укажите загрязняющее вещество за сброс, которого в поверхностные и подземные воды плата наиболее высокая:**

1. – нефть и нефтепродукты
2. – ртуть
3. – железо

**25. Соотнести группы нормативов качества атмосферного воздуха с определениями:**

1.	(ПДКр.з.)	А.	Среднесуточная предельно допустимая концентрация загрязняющих веществ в воздухе населенных мест, которая не должна оказывать на человека прямого или косвенного воздействия в условиях неопределенного долгого круглосуточного вдыхания
2.	(ПДКс.с.)	Б.	Временный гигиенический норматив сроком на три года, по истечении которого он должен быть пересмотрен или заменен значениями ПДК
3.	(ПДКм.р.)	В.	Предельно допустимая концентрация загрязняющих веществ в воздухе рабочей зоны, которая не должна вызывать у работающего при ежедневном вдыхании в пределах 8 часов в течение всего рабочего стажа заболеваний или отклонений в состоянии здоровья, обнаруживаемых современными методами исследования непосредственно в процессе работы или в отдельные сроки
4.	ОБУВ	Г.	Максимальная разовая концентрация загрязняющих веществ в воздухе населенных мест, которая не должна вызывать в течение 30 минут рефлекторных реакций в организме человека

**26. Дайте определение санитарно-защитной зоне (СЗЗ)....**

**27. При введении предприятия в эксплуатацию требуются расчеты ПДВ:**

- а) Для всех компонентов выбросов, входящих в выброс
- б) Для веществ, составляющих основную часть выброса

в) Для веществ, опасность которых для жизни и здоровья человека не установлена

г) Верно все

д) Верно б, в.

**28. В целях определения критериев безопасности и (или) безвредности воздействия химических, физических и биологических факторов на людей, растения, животных и т.д., а также в целях оценки состояния атмосферного воздуха устанавливаются:**

а) Гигиенические нормативы качества атмосферного воздуха;

б) Экологические нормативы качества атмосферного воздуха

в) Предельно допустимые уровни физических воздействий

г) Временно согласованные сбросы

д) Качественные показатели сбросов

**29. В соответствии с федеральным законом от 10 января 2002 г. № 7-ФЗ “Об охране окружающей среды” под нормированием в области охраны окружающей среды понимается:**

а) установление нормативов на эксплуатацию природных ресурсов, вовлечение их в хозяйственный оборот

б) установление нормативов качества окружающей среды

в) установление нормативов допустимого воздействия на окружающую среду при осуществлении хозяйственной и иной деятельности

г) разработка нормативных правовых документов в области охраны окружающей среды

**30. В соответствии с федеральным законом от 10 января 2002 г. № 7-ФЗ “Об охране окружающей среды” под мониторингом окружающей среды (экологическим мониторингом) понимается:**

а) независимая, комплексная, документированная оценка соблюдения субъектом хозяйственной и иной деятельности требований в области охраны окружающей среды

б) система мер, направленная на предотвращение, выявление и пресечение нарушений законодательства в области охраны окружающей среды

в) вид деятельности по выявлению, анализу и учету прямых, косвенных и иных последствий воздействия на окружающую среду планируемой хозяйственной и иной деятельности

г) комплексная система наблюдений за состоянием окружающей среды, оценки и прогноза изменений состояния окружающей среды под воздействием природных и антропогенных факторов.

## **Тема 7. Горное производство как источник образования отходов, экологические аспекты обращения с отходами, учёт и отчетность при обращении с отходами.**

**Цель:** закрепление и систематизация знаний по теме, разработка навыков работы с литературой.

### **Задания**

*Домашнее устное задание:*

*1. Повторение материала лекций:*

– прочитать раздел 6 учебного пособия: Обеспечение экологической безопасности в промышленности: учебно-методическое пособие/ А.В.Хохряков, А.Г.Студенок, И.В.Медведева, А.М.Ольховский, В.Г.Альбрехт, Е.А.Летучая, А.Ф.Фадеевичев, О.А. Москвина, Е.М. Цейтлин, Г.А. Студенок; Институт инженерной экологии УГГУ. – Екатеринбург: Изд-во УГГУ, 2017.

– прочитать главу 6 учебного пособия: Промышленная экология : учебное пособие / В. А. Зайцев. - Москва: БИНОМосква Лаборатория знаний, 2013. - 382 с

*2. Вопросы для самоконтроля и для подготовки к устному опросу:*

1. Какие существуют источники образования и виды деятельности с отходами производства и потребления?

2. Какие основные отходы образуются в результате горного производства?

3. Какие предъявляются требования к обеспечению экологической безопасности при обращении с опасными отходами?

4. Какие существуют классы опасности отходов?

5. Что такое нормативы образования отходов и лимиты на их размещение?

*Задания для тестирования:*

*Инструкция.* Внимательно прочитайте вопрос и варианты ответов. Из предложенных ответов правильный только один.

На листе бумаги напишите тему, номера вопросов и проставьте рядом номер правильного ответа или впишите словами.

**1. Отходы, которые после соответствующей обработки могут быть снова использованы в производстве, называются:**

1. Возобновимыми ресурсами.
2. Вторичными ресурсами.
3. Невозобновимыми ресурсами.
- 4.оборотными ресурсами.
5. Сбереженными ресурсами.

**2. Показатель качества окружающей среды, определяющий максимально допустимое содержание вредного вещества, которое на протяжении длительного времени не оказывает отрицательного влияния на здоровье организма и его потомства, называется:**

1. Государственный стандарт.
2. ОБУВ (ориентировочный безопасный уровень воздействия).
3. ГОСТом.
4. ПДК.
5. Нет верного ответа.

**3. Разновидность малоотходных процессов - это... , при котором использованная в производстве вода очищается, охлаждается и снова пускается на производственные нужды.**

1. Обратное водоснабжение.
2. Реутилизация.
3. Экономичное водоснабжение.
4. Минимальное водоснабжение.
5. Оптимальное водоснабжение.

**4. Какой из источников вносит наибольший вклад в антропогенное повышение в атмосфере концентрации углекислого газа?**

1. Извержение вулканов.
2. ТЭЦ.
3. Автотранспорт.
4. Разложение органических веществ почвы.
5. Котельные жилых домов.

**5. Ресурсосберегающие технологии – это:**

1. Строго фиксированная оплата труда.
2. Использование новых технологических разработок.
3. Минимальные затраты труда и энергии.
4. Строго фиксированные ежемесячные затраты.
5. Нет верного ответа.

**6. Сероулавливающие установки в крупных городах позволяют использовать до 90% сернистого газа для производства серной кислоты. Какой принцип учтен в таком производстве?**

1. Принцип сверхточных технологий.
2. Принцип исключения.
3. Принцип взаимоприспособляемости.
4. Принцип рециклизации.
5. Принцип неопределенности.

**7. Остатки сырья, материалов, полуфабрикатов химических соединений, образующиеся при производстве продукции или выполнении работ, утратившие полностью или частично свои потребительские свойства:**

- а) основные отходы;
- б) вторичные материальные отходы;
- в) отходы потребления;
- г) отходы производства;
- д) отходы предприятия

**8. Складирование твёрдых отходов горного производства осуществляется в качестве:**

- А) потенциального минерально-сырьевого ресурса
- Б) отходов предприятия

**9. Рециркуляция, это...**

**10. Системы классификации отходов подразделены:**

- а) по отраслевому принципу;
- б) по агрегатному состоянию;
- в) направлениям использования;
- г) все перечисленное

## **Тема 8. Экономические аспекты воздействия горного производства на окружающую среду.**

**Цель:** закрепление и систематизация знаний по теме, разработка навыков работы с литературой.

### **Задания**

*Домашнее устное задание:*

*1. Повторение материала лекций:*

– прочитать раздел 9 учебного пособия: Обеспечение экологической безопасности в промышленности: учебно-методическое пособие/ А.В.Хохряков, А.Г.Студенок, И.В.Медведева, А.М.Ольховский, В.Г.Альбрехт, Е.А.Летучая, А.Ф.Фадеев, О.А. Москвина, Е.М. Цейтлин, Г.А. Студенок; Институт инженерной экологии УГГУ. – Екатеринбург: Изд-во УГГУ, 2017.

– прочитать главы 10,12,13, 15 учебного пособия: Промышленная экология : учебное пособие / В. А. Зайцев. - Москва: БИНОМ Москва Лаборатория знаний, 2013. - 382 с

*2. Вопросы для самоконтроля и для подготовки к устному опросу:*

1. Как рассчитывается плата за выбросы загрязняющих веществ в атмосферу?
2. Что входит в плату за сброс загрязняющих веществ в водные объекты?
3. Какие экологические проблемы проявляются от горного производства?
4. Как рассчитывается плата за размещение отходов?

*Задания для тестирования:*

*Инструкция.* Внимательно прочитайте вопрос и варианты ответов. Из предложенных ответов правильный может быть один или несколько.

На листе бумаги напишите тему, номера вопросов и проставьте рядом номер правильного ответа или впишите словами.

**1. Как соотносятся экология и экономика по затратным статьям:**

- прямая корреляционная связь;
- обратная корреляционная связь;
- отсутствие связи (взаимозависимости).

**2. Куда поступает плата за пользование недрами?**

- на производственные нужды предприятия – недропользователя;
- в бюджет административных управленческих структур;
- на статью соцкультбыта населения.

**3. Какое структурное подразделение выдает лицензию на право недропользования, на выбросы, сбросы и размещение твердых отходов?**

- Министерство сельского хозяйства РФ;

- Росгортехнадзор;
- Министерство природных ресурсов РФ;
- Министерство образования и науки РФ.

**4. С каким понятием связано случайное вредное воздействие на окружающую среду объектами недропользования?**

- «парникового эффекта»;
- технического риска;
- роялти.

**5. Какие причины конфликтов между бизнесом и охраной окружающей среды?**

**6. Для чего создается система экологических отходов?**

**7. Государственное управление в области промышленной безопасности осуществляется через:**

- А. Лицензирование деятельности;
- Б. Платежи за эксплуатацию технических систем повышенной опасности;
- В. Систему административной и уголовной ответственности за нарушение правил эксплуатации опасных технологий

**8. Декларация безопасности промышленного объекта должна включать следующие сведения (выберите неправильный ответ):**

- А. Основные характеристики технологических процессов;
- Б. Перечень мероприятий по предупреждению и ликвидации чрезвычайных ситуаций;
- В. Перечень мероприятий по предупреждению и ликвидации экологических последствий чрезвычайных ситуаций;
- Г. Сведения о природно-климатических особенностях района размещения объекта.

**9. Экологическая экспертиза устанавливает соответствие между:**

- а) намечаемой хозяйственной деятельностью и экологическими требованиями;
- б) существующей деятельностью человека и экологическими требованиями;
- в) результатами деятельности человека и экологическими требованиями

**10. Как называется предельное количество вещества, разрешаемое к выбросу от данного источника, которое не создает приземную атмосферную концентрацию, опасную для людей, растительного и животного мира?**

Для проведения контроля самостоятельной работы студентов применяются: доклад, тестирование; экзамен.

## ДОПОЛНИТЕЛЬНАЯ САМОСТОЯТЕЛЬНАЯ РАБОТА СТУДЕНТОВ (уровень творческой деятельности)

Написать Доклад – подготовить доклад на определенную тему.

Доклад должен включать 3 раздела: 1 - проблемный - практический (анализ, обзор, творческое изложение статей ученых на выбранную тему в научных журналах за два года (текущий и предшествующий), 2 - собственное мнение на выделенную проблему; 3 - список научной литературы по выбранной теме.

Выбор темы осуществляется студентом самостоятельно.

1. Экологические факторы и их действие
2. Экосистемы: структура и динамика
3. Круговорот веществ в биосфере
4. Законы экологии
5. Источники воздействия на природную среду на горнодобывающих предприятиях.
6. Характеристика источников загрязнения литосферы, гидросферы, воздушного бассейна
7. Задачи органов управления охраной и регулированием использования природных ресурсов
8. Техничко-эколого-экономическая оценка эффективности использования и охраны минеральных ресурсов при разработке месторождений полезных ископаемых
9. Оценка эффективности использования и охраны земель при добыче и переработке полезных ископаемых
10. Охрана и рациональное использование земель при добыче и переработке полезных ископаемых
11. Рекультивация карьерных выемок, мульд сдвижения и зон обрушения.
12. Водоснабжение горных предприятий. Водопотребление при добыче и переработке полезных ископаемых. Способы подачи воды.
13. Охрана воздушного бассейна от пылегазовых выбросов предприятий. Планирование достижений предельно допустимых выбросов.
14. Утилизация отходов производства.
15. Использование подземного пространства земных недр.
16. Технология экологически замкнутого производства.
17. Принципы утилизации и использования шахтного метана.
18. Мониторинг загрязнения атмосферы и источников выброса.
19. Способы складирования углесодержащих и радиоактивных горных пород.
20. Влияние газопылеобразных отходов на биосферу и климат планеты. 25. Извлечение металлов и других полезных соединений из отходов.

Объем Доклада не более 25 листов. Оформление работы должно отвечать общим требованиям, установленным в университете.

Результат работы представляется на практическом (семинарском) занятии по соответствующей теме.

### *Требования к докладу на практическом (семинарском) занятии*

Студенту предоставляется время для выступления на практическом (семинарском) занятии продолжительностью не более 15 минут: 10 минут - доклад, 5 минут - ответы на вопросы.

Студент представляет доклад в форме компьютерной презентации, выполненной в MS PowerPoint.

Презентация должна иметь:

- слайд, содержащий полное название доклада, ФИО автора;
- слайд, содержащий четко сформулированную решаемую задачу;
- несколько слайдов, описывающих решение задачи;
- слайд, содержащий краткие выводы из работы.

## **ТРЕБОВАНИЯ К ПРЕДСТАВЛЕНИЮ И ОФОРМЛЕНИЮ РЕЗУЛЬТАТОВ САМОСТОЯТЕЛЬНОЙ РАБОТЫ СТУДЕНТОВ**

Оформление самостоятельной работы студента должно отвечать общим требованиям, установленным в университете Положением о требованиях к оформлению Докладов, отчетов по практике, контрольных, курсовых, дипломных работ и магистерских диссертаций.



## ОЦЕНКА ВЫПОЛНЕНИЯ САМОСТОЯТЕЛЬНОЙ РАБОТЫ СТУДЕНТА

**Критерии оценки Доклада** – новизна текста, степень раскрытия сущности вопроса, соблюдение требований к оформлению.

**Новизна текста** - актуальность темы Доклада; новизна и самостоятельность в постановке проблемы, формулирование нового аспекта известной проблемы; умение работать с литературой, нормативными правовыми актами, систематизировать и структурировать материал; наличие авторской позиции, самостоятельность оценок и суждений.

**Степень раскрытия сущности вопроса** - соответствие содержания доклада его теме; полнота и глубина знаний по теме; умение обобщать, делать выводы, сопоставлять различные точки зрения по вопросу (проблеме); оценка использованной литературы (привлечены ли наиболее известные работы по теме доклада статистические данные, справки и т.д.).

**Соблюдение требований к оформлению** - правильность оформления ссылок на источники, списка использованных источников; грамотное изложение текста (орфографическая, пунктуационная, стилистическая культура); владение терминологией; соблюдение требований к объёму доклада.

**Критерии оценки публичного выступления (защита Доклада)** - логичность построения выступления; грамотность речи; глубина выводов; умение отвечать на вопросы; оригинальность формы представления результата; поведение при защите работы (манера говорить, отстаивать свою точку зрения, привлекать внимание к важным моментам в докладе или ответах на вопросы и т.д.).

**Критерии оценки презентации** - эстетическое оформление; использование эффектов анимации.

**Выполнение Доклада и доклад его результатов на занятии оценивается** по четырёхбалльной шкале: отлично, хорошо, удовлетворительно, неудовлетворительно.

Оценка «отлично» - Доклад полностью соответствует предъявляемым требованиям (критериям оценки).

Оценка «хорошо» - Доклад в основном соответствует предъявляемым требованиям (критериям оценки).

Оценка «удовлетворительно» - Доклад частично соответствует предъявляемым требованиям (критериям оценки).

Оценка «неудовлетворительно» - Доклад не соответствует предъявляемым требованиям (критериям оценки).



Проректор по учебно-методическому комплексу

С.А. Упоров

## МЕТОДИЧЕСКИЕ УКАЗАНИЯ ПО ОРГАНИЗАЦИИ САМОСТОЯТЕЛЬНОЙ РАБОТЫ И ЗАДАНИЯ ДЛЯ ОБУЧАЮЩИХСЯ

### Б1.О.24 БЕЗОПАСНОСТЬ ВЕДЕНИЯ ГОРНЫХ РАБОТ И ГОРНОСПАСАТЕЛЬНОЕ ДЕЛО

Специальность -

**21.05.04 Горное дело**

Специализация -

***Мехатроника и робототехника промышленных комплексов***

Одобрены на заседании кафедры

Безопасности горного производства

*(название кафедры)*

Зав. кафедрой

  
*(подпись)*

Елохин В.А.

*(Фамилия И.О.)*

Протокол № 1 от 07.09.2022

*(Дата)*

Рассмотрены методической комиссией  
факультета

Горно-механического факультета

*(название факультета)*

Председатель

  
*(подпись)*

Осипов П.А.

*(Фамилия И.О.)*

Протокол № 1 от 13.09.2022

*(Дата)*

Екатеринбург

# ВВЕДЕНИЕ

## Методические рекомендации для обучающихся по освоению учебной дисциплины

В процессе изучения учебной дисциплины следует:

1. Ознакомиться с рабочей учебной программой дисциплины. Рабочая учебная программа содержит перечень тем, которые необходимо изучить, планы лекционных и практических занятий, содержание дисциплины с указанием объема лекционных занятий, практических занятий и самостоятельной работы, перечень основной, дополнительной литературы и ресурсов информационно-коммуникационной сети «Интернет».

2. Ознакомиться с календарно-тематическим планом самостоятельной работы обучающихся.

3. Посещать теоретические (лекционные) и практические занятия.

4. При подготовке к практическим занятиям, а также при выполнении самостоятельной работы следует использовать методические указания для обучающихся.

При подготовке к практическим занятиям требуется:

- изучить теоретический материал, используя основную и дополнительную литературу, электронные ресурсы;

- ответить на вопросы тестов.

Изучение дисциплины производится в тематической последовательности. Самостоятельному изучению материала, как правило, предшествует лекция. На лекции даются указания по организации самостоятельной работы, срокам сдачи заданий, порядке проведения экзамена. Информацию о графике выполнения самостоятельных работ и критериях оценки учебной работы студента преподаватель сообщает на первой лекции курса.

Для организации и контроля учебной работы студентов используется проверка выполнения тестовых заданий. Форма промежуточной аттестации: экзамен.

### Организация самостоятельной работы студентов

Самостоятельная работа студентов (СРС) - обязательная и неотъемлемая часть учебной работы студента по данной учебной дисциплине. Объемы и виды трудозатрат по всем отдельным видам представлены в программе. Общие планируемые затраты времени на выполнение всех видов аудиторных и внеаудиторных заданий соответствуют бюджету времени работы студентов, предусмотренному учебными планами по дисциплине в текущем семестре.

Перечни аудиторных и внеаудиторных занятий и заданий (тестов), вносимых в графики СРС, определяются в соответствии с программой учебной дисциплины.

### Работа с книгой

Изучать курс рекомендуется по темам, предварительно ознакомившись с содержанием каждой из них по программе. При первом чтении следует стремиться к получению общего представления об излагаемых вопросах, а также отмечать трудные или неясные моменты. При повторном изучении темы необходимо освоить все теоретические положения. Рекомендуется вникать в сущность того или иного вопроса, но не пытаться запомнить отдельные факты и явления. Изучение любого вопроса на уровне сущности, а не на уровне отдельных явлений, способствует более глубокому и прочному усвоению материала.

Для более эффективного запоминания и усвоения изучаемого материала, полезно иметь рабочую тетрадь (использовать лекционный конспект) и заносить в нее формулировки и основные понятия, новые незнакомые термины, названия, определения и т.п. Весьма целесооб-

разно пытаться систематизировать учебный материал, проводить обобщение разнообразных фактов, сводить их в таблицы. Такая методика облегчает запоминание и уменьшает объем конспектируемого материала.

Изучая курс, полезно обращаться и к предметному указателю в конце книги. Пока тот или иной раздел не усвоен, переходить к изучению новых разделов не следует. Краткий конспект курса будет полезен при повторении материала в период подготовки к экзамену.

Изучение курса должно обязательно сопровождаться выполнением необходимых упражнений и решением задач. Решение задач - один из лучших методов прочного усвоения, проверки и закрепления теоретического материала. Этой же цели служат вопросы для самопроверки и тренировочные тесты, позволяющие контролировать степень успешности изучения учебного материала.

### **Консультации**

Изучение дисциплины проходит под руководством преподавателя на базе делового сотрудничества. В случае затруднений, возникающих при изучении учебной дисциплины, студентам следует обращаться за консультацией к преподавателю, реализуя различные коммуникационные возможности: очные консультации (непосредственно в университете в часы приема преподавателя), заочные консультации (посредством электронной почты).

## **САМОСТОЯТЕЛЬНОЕ ИЗУЧЕНИЕ ТЕМ КУРСА**

При самостоятельном изучении теоретического курса студентам необходимо: самостоятельно освоить и проработать темы теоретического курса в соответствии с учебной программой дисциплины, основательно подготовить ответы на вопросы тестов по темам программы .

Самостоятельно изучаемые вопросы курса в последующем включаются в экзаменационные билеты.

## **ПОВТОРЕНИЕ МАТЕРИАЛА ЛЕКЦИЙ**

Для приобретения прочных знаний и выработки навыков самостоятельной работы по учебной дисциплине «Безопасность ведения горных работ и горноспасательное дело» необходимо повторить материал лекционных занятий, а также прочитать основную и дополнительную литературу, рекомендованную для самостоятельного изучения по данной дисциплине. Работа с материалом должна носить системный характер.

## **ПОДГОТОВКА К ПРАКТИЧЕСКИМ ЗАНЯТИЯМ**

Для успешной подготовки к практическим занятиям студенту невозможно ограничиться слушанием лекций. Требуется предварительная самостоятельная работа студентов по теме планируемого занятия. Студенты должны предварительно поработать над конспектом, учебником, учебным пособием, чтобы основательно овладеть теорией вопроса.

## **ПОДГОТОВКА К ПРОМЕЖУТОЧНОЙ АТТЕСТАЦИИ**

При подготовке к экзамену по дисциплине «Безопасность ведения горных работ и горноспасательное дело» обучающемуся рекомендуется:

Повторить пройденный материал и ответить на вопросы, используя конспект и материалы лекций. Если по каким-либо вопросам у студента недостаточно информации в лекционных материалах, то необходимо получить информацию из раздаточных материалов и/или учебников (литературы), рекомендованных для изучения дисциплины «Безопасность ведения горных работ и горноспасательное дело»

Целесообразно также дополнить конспект лекций наиболее существенными и важными тезисами для рассматриваемого вопроса.

## **УЧЕБНЫЕ МАТЕРИАЛЫ ПРИ САМОСТОЯТЕЛЬНОЙ РАБОТЕ И ПРИ ПОДГОТОВКЕ К ПРАКТИЧЕСКИМ ЗАНЯТИЯМ И ПРОМЕЖУТОЧНОЙ АТТЕСТАЦИИ**

1. О промышленной безопасности опасных производственных объектов [Электронный ресурс]: федеральный закон от 21.07.1997 № 116-ФЗ (с доп. и изм.). - Режим доступа: ИПС «КонсультантПлюс», в локальной сети вуза.

2. Об аварийно-спасательных службах и статусе спасателя. [Электронный ресурс]: федеральный закон от 22.08.1995 № 151-ФЗ (с доп. и изм.). - Режим доступа: ИПС «Гарант», в локальной сети вуза.

3. Об утверждении Положения о профессиональных аварийно-спасательных службах, профессиональных аварийно-спасательных формированиях, выполняющих горноспасательные работы, и Правил расчета стоимости обслуживания объектов ведения горных работ профессиональными аварийно-спасательными службами, профессиональными аварийно-спасательными формированиями, выполняющими горноспасательные работы [Электронный ресурс]: постановление Правительства РФ от 27.04.2018 № 517. - Режим доступа: ИПС «Гарант», в локальной сети вуза.

4. Об утверждении Положения о ВГСЧ [Электронный ресурс]: постановление Правительства РФ от 28.01.2012 № 45 (с изм. и доп.). - Режим доступа: ИПС «Гарант», в локальной сети вуза.

5. Положение о проведении аттестации аварийно-спасательных служб, аварийно-спасательных формирований, спасателей и граждан, приобретающих статус спасателя [Электронный ресурс]: постановление Правительства РФ от 22.12.2011г. № 1091. - Режим доступа: ИПС «Гарант», в локальной сети вуза.

6. Положение о разработке планов мероприятий по локализации и ликвидации последствий аварий на опасных производственных объектах [Электронный ресурс]: постановление Правительства РФ от 15.09.2020г. № 1437. Режим доступа: ИПС «Гарант», в локальной сети вуза.

7. «Методические рекомендации о порядке составления планов ликвидации аварий при ведении работ в подземных условиях» [Электронный ресурс]: РД 15-11-2007: приказ Ростехнадзора от 24.05.2007 № 364. - Режим доступа: ИПС «КонсультантПлюс», в локальной сети вуза

8. Об утверждении табеля технического оснащения ВГСЧ [Электронный ресурс]: приказ МЧС России от 13.12.2012. № 766. - Режим доступа: ИПС «Гарант», в локальной сети вуза.

9. Руководство по организации технического обслуживания горноспасательного оснащения ФГУП «ВГСЧ» [Электронный ресурс]: приказ ФГУП «ВГСЧ» МЧС России от 27.05.2014г. № 375. – Режим доступа: ИПС «КонсультантПлюс», в локальной сети вуза

10. Нормативы организации ВГСЧ [Электронный ресурс]: приказ МЧС от 29.11.2012г. № 707. - Режим доступа: ИПС «Гарант», в локальной сети вуза.

11. Положение о прохождении службы в ВГСЧ [Электронный ресурс]: Приказ МЧС от 18.03.2013г. № 180. - Режим доступа: ИПС «КонсультантПлюс», в локальной сети вуза

12. Устав внутренней службы военизированных горноспасательных частей [Электронный ресурс]: Приказ МЧС от 31.10.2018г. № 484. - Режим доступа: ИПС «КонсультантПлюс», в локальной сети вуза

13. Порядок создания ВГК [Электронный ресурс]: приказ МЧС от 22.11.2013г. № 765 (с доп. и изм.). - Режим доступа: ИПС «Гарант», в локальной сети вуза.

14. Положение об условиях оплаты труда, предоставления гарантий и компенсаций работникам ВГСЧ [Электронный ресурс]: приказ МЧС от 03.11.2015г № 581. - Режим доступа: ИПС «Гарант», в локальной сети вуза.

15. Устав ВГСЧ по организации и ведению горноспасательных работ [Электронный ресурс]: приказ МЧС России от 09.06.2017 № 251. - Режим доступа: ИПС «КонсультантПлюс», в локальной сети вуза

16. Федеральные нормы и правила в области промышленной безопасности «Правила безопасности при ведении горных работ и переработке твердых полезных ископаемых» [Электронный ресурс]: приказ Ростехнадзора от 8.12.2020 № 505. – Режим доступа: ИПС «КонсультантПлюс», в локальной сети вуза.

17. Федеральные нормы и правила в области промышленной безопасности «Инструкция по локализации и ликвидации последствий аварий на опасных производственных объектах, на которых ведутся горные работы» [Электронный ресурс]: приказ Ростехнадзора от 11.12.2020 г. № 520. - Режим доступа: ИПС «Гарант», в локальной сети вуза.

МИНОБРНАУКИ РОССИИ

ФГБОУ ВО «Уральский государственный горный университет»



УТВЕРЖДАЮ

Проректор по учебно-методическому комплексу С.А. Упоров

**МЕТОДИЧЕСКОЕ РУКОВОДСТВО ПО ВЫПОЛНЕНИЮ  
КУРСОВОЙ РАБОТЫ**

**Б1.О.25 ЭКОНОМИКА ГОРНОГО ПРОИЗВОДСТВА**

Специальность

**21.05.04 Горное дело**

Специализация

**Мехатроника и робототехника промышленных комплексов**

формы обучения: **очная**

год набора: 2022

Авторы: Дроздова И.В., доцент, к.э.н., Перегон И.В. ст. преподаватель

Одобрена на заседании кафедры

Экономики и менеджмента

(название кафедры)

Зав. кафедрой

 (подпись)

Мочалова Л.А.

(Фамилия И.О.)

Протокол №1 от 09.09.2021

(Дата)

Рассмотрена методической комиссией

Горно-механического факультета

(название факультета)

Председатель

 (подпись)

(Фамилия И.О.)

Протокол № 1 от 13.09.2022

(Дата)

Екатеринбург  
2022

**Методическое руководство по выполнению курсовой работы согласовано с выпускающей кафедрой технической механики**

Заведующий кафедрой



подпись

Е. Б. Волков  
И.О. Фамилия

Методическое руководство, подготовленное в соответствии с ФГОС ВО, предусматривает в качестве основных задач: закрепление теоретических знаний, полученных студентами при изучении дисциплины "Экономика горного производства"; применение методики оценки экономической эффективности инвестиционного проекта, связанного с открытой разработкой месторождения полезных ископаемых; освоение методов расчета основных технико-экономических показателей проекта и сравнительной оценки вариантов проектных решений.



## ОГЛАВЛЕНИЕ

ВВЕДЕНИЕ.....	4
1. КОНЪЮНКТУРА РЫНКА МИНЕРАЛЬНОГО СЫРЬЯ И ОБЩАЯ ХАРАКТЕРИСТИКА ПРОЕКТНЫХ РЕШЕНИЙ.....	6
1.1 Потребность в готовой продукции и мощность проектируемого предприятия.....	6
1.2. Общая характеристика проектных решений.....	9
2. ОПРЕДЕЛЕНИЕ ОБЪЁМА ИНВЕСТИЦИЙ ПО ВАРИАНТАМ ПРОЕКТНЫХ РЕШЕНИЙ.....	10
2.1. Подготовка территории строительства.....	10
2.2. Объекты основного производственного назначения.....	10
3. ОСНОВНОЙ И ОБОРОТНЫЙ КАПИТАЛ (ИМУЩЕСТВО) ПРЕДПРИЯТИЯ.....	15
3.1. Основной капитал горного предприятия.....	15
3.2. Оборотный капитал горного предприятия .....	17
3.3. Укрупненный расчет общей суммы инвестиций на строительство горного предприятия (в основной и оборотный капитал).....	18
3.4. Источники финансирования проекта.....	20
4. ПРОИЗВОДСТВЕННАЯ И ОРГАНИЗАЦИОННАЯ СТРУКТУРА УПРАВЛЕНИЯ ПРЕДПРИЯТИЯ.....	21
4.1. Производственная структура и структура управления предприятия (карьера)...	21
5. РАСЧЁТ ТЕКУЩИХ ЭКСПЛУАТАЦИОННЫХ ИЗДЕРЖЕК.....	22
5.1. Определение эксплуатационных затрат по основным и вспомогательным производственным процессам по видам затрат (по вскрыше и полезному ископаемому).....	22
5.2. Определение себестоимости вскрыши и полезного ископаемого.....	40
5.3. Расчет себестоимости по видам товарной продукции.....	41
5.4. Расчет себестоимости по рассматриваемым вариантам проектных решений и годам расчетного периода.....	42
5.5. Расчет себестоимости товарной продукции.....	43
6. КОММЕРЧЕСКАЯ (ФИНАНСОВО-ЭКОНОМИЧЕСКАЯ) ОЦЕНКА ЭФФЕКТИВНОСТИ ИНВЕСТИЦИЙ.....	44
6.1. Отчёт о прибыли .....	44
6.2. Отчет о движении денежных потоков.....	46
6.3. Оценка экономической эффективности инвестиций.....	48
7. АНАЛИЗ, ВЫБОР И ОБОСНОВАНИЕ ВАРИАНТОВ ПРОЕКТНЫХ РЕШЕНИЙ...	55
8. ТРЕБОВАНИЯ К ОФОРМЛЕНИЮ КУРСОВОЙ РАБОТЫ.....	56
8.1. Общие требования к оформлению курсовой работы.....	56
9. ОРГАНИЗАЦИЯ ЗАЩИТЫ КУРСОВОЙ РАБОТЫ.....	63
9.1. Подготовка к защите и порядок защиты курсовой работы .....	63

9.2. Критерии оценки курсовой работы.....	64
10. ПЕРЕЧЕНЬ УЧЕБНО-МЕТОДИЧЕСКОГО ОБЕСПЕЧЕНИЯ ДЛЯ САМОСТОЯ- ТЕЛЬНОЙ РАБОТЫ ОБУЧАЮЩИХСЯ ПО ДИСЦИПЛИНЕ .....	67
ПРИЛОЖЕНИЕ 1.....	69
ПРИЛОЖЕНИЕ 2.....	85
ПРИЛОЖЕНИЕ 3.....	87
ПРИЛОЖЕНИЕ 4.....	88

## ВВЕДЕНИЕ

Целью данной работы является развитие навыков разработки экономического обоснования проектных решений для открытых горных работ.

Экономические расчёты в ВКР должны обеспечить решение следующих вопросов разработки месторождения полезных ископаемых в конкретных горно-геологических условиях:

1. Выбор и сравнительную оценку экономической эффективности лучшего технического варианта по специальной части ВКР.
2. Определение объёма инвестиций, потребных для строительства, модернизации или реконструкции проектируемого карьера (или его участка), включая потребные инвестиции в объекты непроектной сферы.
3. Расчёт текущих издержек (себестоимости) добычи полезного ископаемого на период достижения проектной мощности предприятия.
4. Определение прибыли и рентабельности проектируемого предприятия.
5. Анализ основных технико-экономических показателей проекта и оценку экономической эффективности инвестиций.

Для получения реальных результатов экономические расчёты должны производиться на основе действующих технически обоснованных норм расхода материально-энергетических ресурсов, норм выработок (времени), цен, тарифных ставок и должностных окладов, стоимости машин и оборудования.

В данных методических указаниях приведён порядок выполнения основных расчётов, составляющих экономическую часть КР.

Для выполнения курсового проекта по дисциплине «Экономика горного производства» необходимо по исходным данным индивидуального задания выполнить расчет инвестиционных и текущих (эксплуатационных) затрат, связанных с открытой разработкой месторождения полезных ископаемых и выполнить оценку экономической эффективности инвестиций. Курсовая работа выполняется по предлагаемой методике по одному проектному варианту в соответствии с вариантом индивидуального задания.

# 1. КОНЬЮНКТУРА РЫНКА МИНЕРАЛЬНОГО СЫРЬЯ И ОБЩАЯ ХАРАКТЕРИСТИКА ПРОЕКТНЫХ РЕШЕНИЙ

## 1.1. Потребность в готовой продукции и мощность проектируемого предприятия

Целью выполнения этого раздела является описание рынка минерального сырья, вид которого предусмотрен в задании на курсовое (дипломное) проектирование, анализ основных тенденций его изменения, обоснование текущего и перспективного спроса. Этот раздел представляется при выполнении курсовой работы и экономической части ВКР. Варианты индивидуальных заданий представлены в Приложении 1.

### 1.1.1. Конъюнктура рынка минерального сырья

Для получения экономического эффекта в результате деятельности предприятия специалистам необходимо изучать конъюнктуру рынка.

*Конъюнктура рынка* представляет собой экономическую ситуацию, которая складывается на рынке. Она характеризуется уровнями спроса и предложения, рыночной активностью, ценами, объемами продаж, движением процентных ставок, валютного курса, заработной платы, дивидендов, динамикой производства и потребления.

Изучение конъюнктуры мирового рынка включает в себя изучение условий продажи на мировых товарных рынках, уровень спроса, предложения, цен на этих рынках, тенденции их изменения.

Различают благоприятную, вялую и устойчивую конъюнктуру.

*Благоприятная* (повышательная) конъюнктура представляет собой такую ситуацию на рынке, которая характеризуется наличием активного, достаточно устойчивого спроса на рыночные товары и услуги, превышением спроса над предложением, повышательной тенденцией динамики цен на наиболее представительные товары.

*Вялая* конъюнктура характеризуется низким уровнем спроса и деловой активности, небольшим количеством сделок, тенденцией к снижению цен на определенные виды товаров и услуг.

*Устойчивая* конъюнктура - ситуация на рынке, характеризующаяся стабильным уровнем сделок купли-продажи, установившимися ценами.

Если предприятие реализует свою продукцию на бирже, специалисты говорят о конъюнктуре биржевой. Она представляет собой такую ситуацию на рынке, которая характеризуется представленными на бирже товарами, предло-

жением, спросом, ценами на товары, тенденциями их изменения, деловой активностью.

Таким образом, можно сказать, что конъюнктура рынка - форма проявления на рынке факторов и условий производства в их постоянном развитии и взаимодействии, в определенном соотношении спроса и предложения, динамике цен.

Результат взаимодействия рассмотренных факторов как положение на рынке можно представить в виде следующих параметров рынка: объем рынка, потенциал рынка, объем сбыта продукции и доля рынка, потенциал сбыта продукции.

1. *Объем рынка* — фактический объем сбыта продукции на этом рынке всех его участников в денежном и натуральном выражении.

2. *Потенциал рынка* — объем возможных продаж определенного товара на рынке, его вместимость.

3. *Объем сбыта продукции* — фактический объем сбыта продукции предприятия на данном рынке в денежном или натуральном выражении.

Процентное соотношение объема сбыта продукции предприятия к объему рынка носит название - доля рынка.

4. *Потенциал сбыта продукции* — доля в рыночном потенциале, которую предприятие предполагает получить.

Данные по параметрам рынка сводят в таблицу и постоянно обновляют.

Специалисты опираются на параметры рынка не только при анализе конъюнктуры рынка, но и при анализе деятельности предприятия и разработке стратегии.

В этой части раздела необходимо дать общую характеристику рынка минерального сырья (в соответствии с заданием курсовой работы и ли ВКР). В связи с чем, необходимо:

- определить показатели спроса в расчете на потенциальных потребителей; выявить факторы, влияющие на формирование спроса;

- дать характеристику полезному ископаемому как товарной продукции; представить ее потребительские свойства, требования к качеству, конкурентные преимущества и т.д.

- сделать обзор рынка соответствующего сырья по уровню конкуренции; провести сравнительный анализ конкурентов;

- проанализировать рыночные цены на аналогичное минеральное сырье, по возможности выявить тенденции их изменения.

### 1.1.2. Факторы рынка минерального сырья

Роль минерального сырья в экономике обусловлена рядом *факторов*.

1. К их числу, прежде всего, следует отнести неравномерность распределения месторождений полезных ископаемых, как на территории отдельной страны, так и по планете в целом. Месторождения концентрируются в определенных зонах, где на различных этапах геологической истории существовали условия, благоприятные для их формирования. Для каждого вида полезных ископаемых таких крупных зон их концентрации – рудных поясов, нефтегазоносных, угленосных, соленосных бассейнов и провинций - на Земле всего несколько. Имеются также зоны меньшей концентрации, число которых также ограничено. Важно уточнить, что эти зоны располагаются на территориях далеко не всех стран. В первом приближении можно отметить, что чем больше территория государства, тем большая вероятность нахождения на ней различных месторождений. Однако имеются и небольшие по площади страны, которые богаты отдельными видами полезных ископаемых.

2. Второй важной особенностью минерального сырья как товара является то, что *качество добытого сырья почти полностью независимо от технического уровня производства*. Конечно, по мере повышения уровня переработки (повышения степени передела) такая независимость в той или иной степени ослабевает, однако остаются отдельные виды сырья, для которых первичные природные свойства, т.е. принадлежность к конкретному месторождению, остаются определяющими их уникальность и соответствующие товарные характеристики.

Наиболее ярким примером могут служить драгоценные и поделочные камни. Уникальные физические свойства – цвет, текстура, блеск, игра света – делают невозможным достижение при переработке одинаковых характеристик качества сырья из различных месторождений. Эта особенность минерального сырья делает отдельные предприятия и страны монопольными обладателями некоторых его видов вне зависимости от уровня развития их производительных сил. При этом необходимо заметить, что именно уровень развития производительных сил в других отраслях определяет качество товара и, соответственно, лидерство на мировом рынке.

3. *Различия в затратах на добычу и переработку сырья* разных месторождений. В этой особенности минерального сырья как товара сочетаются факторы фундаментального и конъюнктурного характера. К первым относятся горно-геологические и физико-географические условия месторождений, качество сырья, которые предопределяют различные затраты на освоение месторождений и переработку сырья. Природные условия изначально ставят в неравные условия производителей аналогичных видов сырья. Другая группа факторов

обусловлена техническим уровнем развития предприятия, специфичностью применяемых технологий и структуры затрат. Эта группа факторов подвержена изменениям во времени, что позволяет отнести их к факторам конъюнктурным.

В сочетании с природными факторами, конъюнктурные обуславливают различия в издержках добычи сырья и производства полуфабрикатов, а это определяет широкий диапазон уровня прибыльности предприятий.

4. Необходимо отметить еще один фактор, который является следствием природных и технических причин. Это *зависимость оптимального объема производства не столько от потребности, сколько от рационального выбора технологии и системы обработки*, которые отражают индивидуальные особенности месторождения. Большинство, например, перерабатывающих производств изначально проектируется в расчете на заданный выпуск продукции, что диктует выбор технологии, которая дает минимум затрат при фиксированном объеме продукции. В добывающем производстве важной экономической задачей является обеспечение обработки конкретного месторождения с минимальными затратами в течение всего срока работы предприятия. На уровень затрат большое влияние оказывают масштабы производства, которые и определяют выбор технологии. В результате нередко складывается следующая ситуация – предприятия добывают сырья больше, чем его может быть использовано внутри страны. Поэтому в некоторых государствах эта особенность горного производства способствует реализации минерального сырья за рубежом, причем, даже если первоначально цель его экспорта не ставилась.

5. *Благоприятная рыночная конъюнктура для экспортно-импортных операций* минерального сырья.

6. *Неспособность некоторых стран осуществлять освоение собственной минерально-сырьевой базы* без иностранной экономической и технической помощи.

7. *Потребность в финансовых средствах для развития* и отсутствие других источников их поступления, кроме как за счет продажи минерального сырья.

8. *Краткосрочные возрастания потребления*, связанные с осуществлением крупных хозяйственных или военных программ.

9. *Разная степень геологической изученности и подготовленности месторождений* к эксплуатации.

10. *Экологические причины*, ограничивающие развитие добычи и переработки сырья в некоторых странах.

Страны, которые являются участниками процесса торговли минеральным сырьем, решают разные задачи, что отражается на структуре их экономики, влияет на характер воспроизводственных процессов, порождает специфические

для каждой страны проблемы. Взаимодействие экспортеров и импортеров сырья накладывает отпечаток на международные отношения, являясь причиной возникновения конфликтов, создания экономических и военно-политических союзов. Стремление к поддержанию и расширению экспорта вызывает дополнительные потребности в производстве сырья внутри страны, в развитии минерально-сырьевой базы. Импорт сырья следует рассматривать как источник удовлетворения потребностей и стимулирование развития несырьевых отраслей.

С учетом вышесказанного, в этой части раздела необходимо отметить основные факторы, влияющие на конъюнктуру рынка соответствующего минерального сырья.

## **1.2. Общая характеристика проектных решений**

Этот раздел выполняется в экономической части ВКР при решении задачи обоснования и выбора варианта инженерного решения, предусмотренного заданием на дипломирование и темой специальной части. В связи с этим, рассматриваются следующие вопросы:

- дается общая характеристика действующего или проектируемого предприятия;
- описание технологии производства и её характеристика;
- условия достижения проектной мощности;
- потребность в ресурсах и объёмы производства продукции;
- возможности комплексной переработки сырья и пустых пород.
- приводится сравнительная характеристика рассматриваемых вариантов проектных решений: по производственной мощности (по сырой руде, горной массе, концентрату, попутным компонентам), по размещению производственных объектов предприятия (отвалов, транспортных коммуникаций и т. д.), по способам вскрытия и механизации горных работ, по отдельным технологическим процессам, их обоснование по экономическим, экологическим факторам и горно-геологическим условиям эксплуатации месторождения и т.д.

Результатом выполнения этой части раздела является обоснование технико-экономических критериев выбора лучшего варианта проектного решения.



## **2. ОПРЕДЕЛЕНИЕ ОБЪЁМА ИНВЕСТИЦИЙ ПО ВАРИАНТАМ ПРОЕКТНЫХ РЕШЕНИЙ**

### **2.1. Подготовка территории строительства**

Целью данной части является определение объемов инвестиций, необходимых для реализации рассматриваемых проектных решений. Рассчитываются сметы в соответствии с рассматриваемыми вариантами. Расчёт размера инвестиций имеет следующую структуру:

2.1.1. Оформление горного отвода, к которому относится приобретение:

- получение лицензии: права на пользование землёй, права на пользование недрами;
- лицензии на определенные виды деятельности.

2.1.2. Организационные расходы, включая регистрацию предприятия.

2.1.3. Затраты по компенсации потерь от изъятия сельскохозяйственных земель в размере, установленном законодательством для конкретной территории. из расчёта на 1 га.

2.1.4. Затраты на возмещение убытков землепользователей – вырубка лесных угодий, плодово-ягодных и защитных насаждений, незавершённого производства и т. д.

2.1.5. Затраты, связанные со сносом зданий и сооружений (компенсациями), числящихся в основных фондах муниципальных, частных и акционерных предприятий и организаций, – в размере стоимости работ по разборке и балансовой стоимости объекта с учётом износа.

2.1.6. Затраты на выполнение работ по инженерной подготовке территории строительства (очистка территории, снятие почвенно-растительного слоя, его транспортировка и складирование и т. д.).

### **2.2. Объекты основного производственного назначения**

В состав объектов основного производственного назначения включают:

1) *карьер*: горно-капитальные работы (капитальные траншеи и т. д.), горное оборудование (буровые станки, экскаваторы и т. д.), дренажные работы, осушение (шахты, скважины и т. д.), производственные сооружения (автомобильные дороги в карьере, ж. д. пути в карьере);

2) *технологический транспорт*: ж. д. подвижной состав, ж. д. депо; автомобильный подвижной состав, гараж;

3) *дробильно-конвейерный комплекс*: дробилки, конвейерный транспорт, перегрузочные пункты и т. д.

Расчёты должны выполняться в следующем порядке:

2.2.1. Определение объёмов горно-капитальных работ (проходки дренажных траншей, вскрывающих и капитальных выработок и т. д.).

2.2.2. Определение количества оборудования, необходимого для проведения горно-капитальных работ.

2.2.3. Расчёт сметы на приобретение и монтаж технологического оборудования.

2.2.4. Определение стоимости производства работ (себестоимости) по процессам или принимается по предприятиям-аналогам.

2.2.5. Определение общих затрат.

Затраты на строительство предприятия (карьера) рассчитываются по объектам и видам работ на основе укрупненных технико-экономических показателей, принимаемых по данным практики на конкретном горном предприятии.

Потребный парк оборудования определяется в технологической части дипломного проекта. Затраты на приобретение и монтаж определяются в расчёте на принятый парк.

Затраты на проходку траншей, снятие почвенного слоя и т. д. рассчитываются на основе стоимости производства единицы работ (руб./ куб. м) или стоимости 1 машино/смены оборудования соответствующей марки и его сменной производительности или нормы выработки.

Результаты расчётов сводятся в следующие таблицы:

- 1) локальная смета по виду работ (табл. 1);
- 2) локальная смета на приобретение и монтаж оборудования (табл. 2);
- 3) объектная смета (табл. 3);
- 4) сводная смета (табл. 4).

Таблица 1

**Локальная смета по ... (вид работ)**

Наименование работ и их краткая характеристика (механизация)	Единица измерения	Объём работ	Стоимость единицы, руб.	Общая стоимость производства работ, тыс. руб.
1	2	3	4	5
Всего по виду работ:				

*Пояснения к таблице 1*

1. Локальная смета составляется по каждому виду работ.
2. Единицы измерения принимаются по каждому виду работ в зависимости от принятой системы учёта затрат и нормирования работ (куб. м, маш.-см. и др.).
3. Объём работ определяется расчётным путём на основе исходных данных, полученных в технологической части проекта.
4. Стоимость единицы работ принимается по существующим расценкам, действующим на предприятиях-аналогах, по данным практики.
5. Общая стоимость производства работ определяется как произведение гр. 3 · гр. 4.

Таблица 2

**Смета на приобретение и монтаж технологического оборудования**

Тип (марка) оборудования	Кол-во оборудования, ед.	Отпускная цена единицы оборудования, тыс. руб.	Общая стоимость оборудования, тыс. руб.	Монтаж, тыс. руб.	Всего, тыс. руб.
1	2	3	4	5	6
СБШ-250 МН	6				
ЭКГ-10	8				
БелАЗ-7548	40				
ДЭТ-250	6				
Итого					Σ
Неучтенное оборуд. 10%Σ					Σ
Итого по подразделениям:					С неучт.
Транспортно-заготовительные расходы:					
Итого:					Σ

*Пояснения к таблице 2*

В форму, приведенную в табл. 2, можно включить все приобретаемое оборудование, выделив при этом процессы, на которых оно применяется.

1. Типы (марки) оборудования и их количество принимаются по данным технологической части проекта (действующего предприятия).
2. Отпускные цены на оборудование принимаются по данным практики, по справочным ценам, или прайс-листам. Все данные должны соответствовать моменту выполнения проекта и корректируются коэффициентами, учитывающими уровень инфляции.
3. Общая стоимость определяется как произведение (гр. 2 · гр. 3).
4. Затраты на монтаж оборудования принимаются в размере 10 % от гр. 4.
5. Транспортно-заготовительные расходы принимаются в размере 7 - 10 % от итого по подразделениям.

Таблица 3

## Сводная смета на строительство предприятия

Наименование разделов	Общая сметная стоимость, тыс. руб.	В % к итогу
1	2	3
<b>Раздел 1: Подготовка территории строительства</b>		
<b>Раздел 2: Объекты производственного назначения</b> <i>Карьер:</i> горно-капитальные работы, горное оборудование, (осушение, автомобильные пути в карьере, ж. д. пути в карьере и т. д.) <i>Технологический транспорт:</i> - железнодорожный (подвижной состав, депо) - автомобильный (подвижной состав, гараж) - дробильно-конвейерный комплекс (крупное дробление, конвейерный транспорт, перегрузочные пункты и т. д.) Итого по разделу 2:		
<b>Раздел 3: Объекты подсобного и обслуживающего назначения</b> (балки, АБК, мастерские, др.)		
<b>Раздел 4: Объекты энергетического хозяйства</b> (ЛЭП, подстанции и т. д.)		
<b>Раздел 5: Объекты транспортного хозяйства</b> (автодороги и т. д.)		
<b>Раздел 6: Канализация</b>		
<b>Раздел 7: Озеленение и благоустройство территории</b> Итого по разделам 1 – 7:		
<b>Раздел 8: Временные здания и сооружения</b> Итого по разделам 1 – 8:		
<b>Раздел 9: Внеобъемные затраты</b> (зимнее удорожание работ, проектно-изыскательские работы, содержание дирекции, подготовка и набор кадров) Итого по разделу 9: <b>Резерв на непредвиденные работы и затраты</b> Итого 1 – 9 с учётом резерва: <b>Возвратные суммы:</b> (стоимость временных зданий, стоимость ПИ, добытого при производстве ГКР, стоимость демонтируемого и реализуемого оборудования) Итого возвратных сумм:		
<b>Всего инвестиций на строительство:</b>		

Пояснения к таблице 3

1. Показатели по разделам 1 – 2 сводятся в таблицу по данным локальных смет.

2. Разделы 3 – 7 рассчитываются в случае, если есть соответствующие требования в задании на проектирование. Сметная стоимость по этим разделам принимается по данным практики или по предприятиям-аналогам, исходя из стоимости единицы работ и объёмов работ.

3. Стоимость временных зданий и сооружений принимается в размере 2 % от итога по разделам 1 - 7.

4. Внеобъёмные затраты принимаются в размере 20 % от итога по разделам 1 – 8.

5. Резерв на непредвиденные работы и затраты принимается в размере 5 - 10 % от итога по разделам 1 – 9.

6. Стоимость полезного ископаемого, попутно добытого при производстве горно-капитальных работ, определяется по ценам на товарную продукцию, действующим на момент выполнения проекта.

Таблица 4

#### Распределение инвестиций по годам строительства предприятия

Направление вложения инвестиций	Год строительства				Всего
	...	...	...	...	
Подготовка территории строительства Объекты производственного назначения Технологический транспорт					
<i>Итого:</i> Возвратные суммы, в т. ч. стоимость полезного ископаемого при производстве горно-капитальных работ					
Всего:					

Далее производится анализ инвестиций по рассматриваемым вариантам проектных решений. Он производится на основе удельных значений инвестиций, т. е. инвестиций, приходящихся на 1 т полезного ископаемого, 1 т (куб. м) горной массы или на 1 руб. товарной продукции. Данные сводятся в табл. 5.

Таблица 5

#### Удельные инвестиции по вариантам проектных решений

Наименование показателей	Единицы измерения	Варианты	
		I	II

<p style="text-align: center;">Удельные инвестиции:</p> <ul style="list-style-type: none"> <li>- на тонну полезного ископаемого (руды)</li> <li>- на тонну (куб. м) горной массы</li> <li>- на 1 рубль товарной продукции</li> </ul>	<p>руб./ т</p> <p>руб./ т, руб./ куб. м</p> <p>руб./ руб.</p>		
--	---	--	--

### 3. ОСНОВНОЙ И ОБОРОТНЫЙ КАПИТАЛ (ИМУЩЕСТВО) ПРЕДПРИЯТИЯ

#### 3.1. Основной капитал горного предприятия

Под имуществом предприятия понимаются все активы, находящиеся в его собственности (на балансе): основные производственные (непроизводственные) фонды, нематериальные активы, краткосрочные вложения и оборотные средства.

Для определения стоимости основных фондов и долгосрочных вложений из общей стоимости капитального строительства предприятия исключаются возвратные суммы (стоимость временных зданий и сооружений, попутная добыча и т. д.). Затраты на подготовку эксплуатационных кадров, на непромышленные объекты, стоимость объектов смежных фирм и организаций, построенных за счёт инвестиций, приведённых в сводной смете, стоимость ГПР и горных выработок, которые проходятся за счёт инвестиций только для освоения пусковой мощности при новом строительстве, а в последующий период будут полностью амортизированы.

Стоимость основных производственных фондов предприятия приводится в табл. 6 - 7 с учётом погашения их стоимости, по группам (здания, сооружения, рабочие машины и оборудование).

Таблица 6

#### Промышленные здания и сооружения (инвестиционные затраты)

Наименование объектов (зданий и сооружений)	Краткая характеристика объектов	Един. измерения	Кол-во единиц	Сметная стоимость единицы, тыс. руб.	Общая стоимость, тыс. руб.	Норма амортизаци- онных отчислений, %	Сумма амортизаци- онных отчислений, тыс. руб.
1	2	3	4	5	6	7	8
<b>А. Здания и сооружения, погашаемые за период существования предприятия</b>							
<b>1. Подготовка территории строительства</b> (объекты строительства, относящиеся к этому этапу работ)							
<b>2. Горно-капитальные работы:</b> (сооружения: горно-капитальная траншея, нагорная траншея и т. д.)							

1	2	3	4	5	6	7	8
<b>3. Здания и сооружения общекарьерного назначения:</b> (здание диспетчерского пункта, склады ВМ, насосная станция, тяговая подстанция, дренажная шахта и скважина, транспортные коммуникации (ж. д. пути и автодороги) в карьере, на промплощадке и на отвалы и т. д.							
Итого по А:							
<b>Б. Здания и сооружения, погашаемые по нормам амортизации</b>							
1. Здание АБК 2. Здание электроподстанции 3. И т. д.							
Итого по Б:							
Всего по (А+Б):							

Таблица 7

### Инвестиционные затраты на приобретение и монтаж оборудования

Наименование процесса и перечень оборудования	Кол-во единиц оборудования, шт.	Общая сметная стоимость, тыс. руб.	Норма амортизации, %	Сумма амортизационных отчислений, тыс. руб.
<b>I. Сушение и дренаж:</b> 1. Насосы 2. ...				
<b>II. Подготовка горной массы к выемке:</b> 1. Буровые станки 2. Зарядные машины 3. ...				
<b>III. Выемочно-погрузочные работы</b> 1. Экскаваторы 2. Бульдозеры 3. ...				
<b>IV. Транспортирование</b> 1. Автосамосвалы 2. Электровозы и т. д. 3. ...				
<b>V. Отвальные работы</b> 1. Экскаваторы 2. Бульдозеры				
<b>VI. Электроснабжение карьера</b> 1. Трансформаторы и т. д. 2. ...				
Итого с I – VI: <b>Прочие процессы и оборудование</b>				
Всего по I – VII:				



### Пояснение к таблице 7

1. Данные для табл. 7 принимаются согласно расчётам, приведённым в локальных сметах на приобретение и монтаж оборудования (см. табл. 2, 4).

2. Данные по технологическому транспорту приводятся в таблице, если транспортный цех (участок) входит в структуру карьера, а не является самостоятельным подразделением предприятия или сторонней организацией, услуги которых будут относиться на себестоимость производства.

3. Общая сметная стоимость на оборудование прочих процессов принимается в размере 10 % от итога по I - VI.

Данные для представления в табл. 7 принимаются согласно сводной смете на строительство предприятия (см. табл. 4) и группируются с учётом погашения их стоимости.

Общая стоимость основных производственных фондов (основного капитала) должна соответствовать размеру инвестиций на строительство горного предприятия за вычетом возвратных сумм.

### 3.2. Оборотный капитал горного предприятия

Общий размер оборотного капитала определяется по формуле

$$O = O_1 + O_2,$$

где  $O$  – оборотные средства предприятия;  $O_1$  – расходы будущих периодов;  $O_2$  – прочие оборотные средства.

С целью упрощения расчётов в проектах можно принимать величину расходов будущих периодов, равную стоимости непогашенной вскрыши. Расчёт объёмов погашаемой вскрыши должен быть увязан с расчётом поэтапного коэффициента погашения затрат на ГПР, относимых на себестоимость полезного ископаемого.

Коэффициент погашения вскрыши (затрат на ГПР) определяется по формуле

$$K_{\text{пог.}} = V_{\text{гпр}} / (Q_{\text{п.и.}} \cdot T_{\text{р.п.}}),$$

где  $K_{\text{пог.}}$  – коэффициент погашения вскрыши (ГПР);  $V_{\text{гпр}}$  – общий объём вскрыши за расчётный период;  $Q_{\text{п.и.}}$  – годовая производительность карьера по руде в течение расчётного периода, тыс. т;  $T_{\text{р.п.}}$  – расчётный период, лет.

Стоимость погашения ГПР может быть определена по формуле

$$C_{гпр.} = C_{вскр.} \cdot K_{пог.} \cdot Q_{п.и.},$$

где  $C_{гпр.}$  - стоимость погашения ГПР, относимая на себестоимость полезного ископаемого, тыс. руб.;  $C_{вскр.}$  - себестоимость вскрышных работ, руб./т.

Для карьеров строительных материалов, карьеров малой мощности (до 100 - 500 куб. м), а также при небольших объемах вскрышных работ может быть принято решение об отнесении всех затрат, связанных с производством вскрышных работ, на текущую себестоимость полезного ископаемого.

Размер прочих оборотных средств принимается равным 25 % от годовых эксплуатационных расходов предприятия при применении БВР и 20 % в случае их отсутствия.

### 3.3. Укрупненный расчет общей суммы инвестиций на строительство горного предприятия (в основной и оборотный капитал)

Для выполнения курсовой работы основные статьи сводной сметы на строительство горного предприятия и определение общей суммы инвестиций рекомендуется рассчитывать в соответствии с данными индивидуального задания, выданного студенту руководителем. Результаты расчетов сводятся в таблицу 8. Пояснения к ним приводятся ниже.

Таблица 8

**Общий объем инвестиций на строительство горного предприятия  
(в основной и оборотный капитал)**

Наименование разделов	Общая сметная стоимость, тыс. руб.
<b>Раздел 1: Подготовка территории строительства</b>	110000
<b>Раздел 2: Объекты производственного назначения</b> <i>Карьер:</i> <i>горно-капитальные работы,</i> <i>горное оборудование,</i> (осушение, автомобильные пути в карьере, ж. д. пути в карьере и т. д.) <i>Технологический транспорт:</i> - железнодорожный (подвижной состав, депо) - автомобильный (подвижной состав, гараж) - дробильно-конвейерный комплекс (крупное дробление, конвейерный транспорт, перегрузочные пункты и т. д.) Итого по разделу 2:	5500000 ∑ по табл.2
<b>Раздел 3: Объекты подсобного и обслуживающего назначения</b> (балки, АБК, мастерские, др.)	
<b>Раздел 4: Объекты энергетического хозяйства</b> (ЛЭП, подстанции и т. д.)	

<b>Раздел 5: Объекты транспортного хозяйства</b> (автодороги и т. д.)	
<b>Раздел 6: Канализация</b>	
<b>Раздел 7: Озеленение и благоустройство территории</b> Итого по разделам 1 – 7:	
<b>Раздел 8: Временные здания и сооружения</b> Итого по разделам 1 – 8:	
<b>Раздел 9: Внеобъемные затраты</b> (зимнее удорожание работ, проектно-изыскательские работы, содержание дирекции, подготовка и набор кадров) Итого по разделу 9: <b>Резерв на непредвиденные работы и затраты:</b> <b>Инвестиции на строительство (основной капитал) (Итого 1 – 9 с учётом резерва):</b>	
<b>Нематериальные активы</b>	
<b>Итого внеоборотных активов</b>	
<b>Оборотный капитал</b>	
<b>Итого инвестиций в основной и оборотный капитал</b>	<b>ΣИ</b>

*Пояснение к таблице 8*

1. *Подготовка территории строительства* принимается 2% от стоимости горно-капитальных работ ( $S_{\text{ГКР}}$ ):

$$S_{\text{ГКР}} = C_{\text{вскр}} \cdot V_{\text{ГКР}} = 250 \times 22000 = 5500000 \text{ тыс. руб.}$$

$$0,02 \times 5500000 = 110000 \text{ тыс.руб.}$$

где  $C_{\text{вскр}}$  – себестоимость вскрыши, руб./м.куб.;  $V_{\text{ГКР}}$  – объем горно-капитальных работ, тыс. м.куб.

2. *Горно-капитальные работы* определяются по стоимости ГКР ( $S_{\text{ГКР}}$ ).

3. *Горное оборудование* - определяется по сметной стоимости, определяемой в соответствии с принятой механизацией по основным процессам, включая карьерный транспорт (см. табл. 2).

4. *Объекты подсобного и обслуживающего назначения* принять в размере 1,5% от суммы по разделу 2.

5. *Объекты энергетического хозяйства* принимаются в размере 1-2% от суммы по разделу 2.

6. *Объекты транспортного хозяйства* принимаются в размере 1,5 - 2% от стоимости горно-капитальных работ ( $S_{\text{ГКР}}$ ).

7. *Канализация* принимается в размере 0,5% от стоимости горно-капитальных работ ( $S_{\text{ГКР}}$ ).

8. *Озеленение и благоустройство территории* принимается в размере 1-2% от раздела 1.

9. *Временные здания и сооружения* принимаются в размере 2% от «Итого по разделам 1 – 7».

10. *Внеобъемные затраты* принимаются в размере 20% от «Итого по разделам 1 – 8».

11. *Резерв на непредвиденные работы и затраты* принимается в размере 5-10% от «Итого по разделам 1 – 9».

12. *Инвестиции на строительство* (основной капитал) определяются как «Итого 1 – 9 с учётом резерва».

13. *Нематериальные активы* – стоимость лицензий, прав на пользования земельными участками, на геологоразведочные работы, на добычу полезных ископаемых и т.д. определяется в размере 0,5% от *инвестиций на строительство*.

14. *Итого внеоборотных активов* определяется как сумма инвестиций на строительство и нематериальных активов.

15. *Оборотный капитал* принимается в размере 10% от «Итого внеоборотных активов».

16. *Итого инвестиций в основной и оборотный капитал* определяется как сумма «Итого внеоборотных активов» и оборотного капитала.

### 3.4. Источники финансирования проекта

Источники финансирования принято подразделять на собственные и заёмные (привлечённые). К *собственным* источникам относится уставный фонд предприятия (собственные средства, вклады учредителей), к *заёмным* – банковский кредит, ссуды других предприятий и коммерческих структур, финансирование за счёт средств бюджета (местного, федерального) и др. В случае использования заёмных средств необходимо указать условия предоставления кредитов (ссуд) – срок и процентную ставку.

Распределение инвестиций по источникам финансирования для данного проекта представляется в табл. 9.

Таблица 9

#### Источники финансирования проекта

Источники финансирования	Сумма, тыс. руб.	Структура, %
1. <b>Собственные средства</b> (акционерный капитал, вклады учредителей и т. д.)		50
2. <b>Заёмные средства</b> (банковский кредит, ссуды других предприятий или коммерческих организаций)		50
Итого:	ΣИ	100

Источники финансирования проекта определяются самостоятельно студентом.

## **4. ПРОИЗВОДСТВЕННАЯ И ОРГАНИЗАЦИОННАЯ СТРУКТУРА УПРАВЛЕНИЯ ПРЕДПРИЯТИЯ**

### **4.1. Производственная структура и структура управления предприятия (карьера)**

Целью выполнения этого раздела является разработка производственной, организационной структуры управления предприятия.

Под *производственной структурой* предприятия понимается состав образующих его цехов, участков и служб, формы их взаимосвязи в процессе производства продукции. Основным элементом производственной структуры предприятия являются рабочие места, которые могут быть объединены в производственные участки и цеха. Производственные цеха, как правило, создаются на крупных или средних производственных предприятиях.

Для представления структуры управления предприятия можно использовать структуру горного предприятия, на котором студент проходил практику или на примере предприятий - аналогов соответствующей отрасли.

В данном разделе определяется годовой (календарный), месячный, суточный, сменный режим работы предприятия, его отдельных структурных подразделений.

Вспомогательные и обслуживающие подразделения (например, ремонтно-механический цех, энергоцех и т. д.) могут в производственную структуру цеха не включаться, являясь самостоятельными производственными подразделениями или предприятиями. Производственная и организационная структуры горного предприятия представляются в виде соответствующих схем. Примеры представления производственной и организационной структуры управления предприятия приведены в Приложении 2.

В соответствии с выбранной структурой предприятия определяется потребность в трудовых ресурсах, численность соответствующих категорий персонала.

## **5. РАСЧЁТ ТЕКУЩИХ ЭКСПЛУАТАЦИОННЫХ ИЗДЕРЖЕК**

### **5.1. Определение эксплуатационных затрат по основным и вспомогательным производственным процессам по видам затрат (по вскрыше и полезному ископаемому)**

Целью выполнения этого раздела является детальный расчет эксплуатационных издержек предприятия по элементам и видам затрат, определяющих себестоимость производства и товарной продукции.

Расчет себестоимости полезного ископаемого (продукции горного предприятия) производится по производственным процессам в следующем порядке:

1. Определение эксплуатационных затрат по основным и вспомогательным производственным процессам по видам затрат (по вскрыше и полезному ископаемому).
2. Расчёт себестоимости полезного ископаемого и вскрыши.
3. Расчёт себестоимости по видам товарной продукции (в случае комплексного использования сырья).
4. Расчёт эксплуатационных затрат по вариантам проектных решений (в экономической части дипломного проекта).
5. Расчёт себестоимости товарной продукции.

#### ***5.1.1. Расчёт штата и фонда заработной платы рабочих***

Штат рабочих и расходы предприятия на оплату труда рабочих рассчитываются на год работы карьера (с проектной производственной мощностью) по основным и вспомогательным подразделениям. Расчеты выполняются по профессиям рабочих основных и вспомогательных специальностей, с учётом их квалификации, по действующим на момент проведения расчётов тарифным ставкам.

Расчет численности рабочих начинается с разработки проектного баланса рабочего времени на одного рабочего, приведенного в табл. 9.

## Баланс рабочего времени

Статьи баланса	Непрерывное производство	Периодическое производство
1. Календарное число дней в году		
2. Выходные дни		
3. Праздничные дни		
4. Номинальный фонд рабочего времени (гр. 1 - гр. 2 - гр. 3)		
5. Невыходов, всего в том числе по причинам: - отпуск - дни нетрудоспособности - выполнение обществ. и государ. обязанностей - прочие неявки с разрешения администрации		
6. Полезный фонд рабочего времени: - дни (гр. 4 - гр. 5) - часы		
7. Коэффициент списочного состава	$K_{сп} = \frac{гр. 1}{гр. 6}$	$K_{сп} = \frac{гр. 4}{гр. 6}$

Размер заработной платы может определяться исходя из уровня оплаты труда на предприятии-аналоге на момент сбора исходных данных (на отчетный год).

Результаты расчетов штата и фонда заработной платы рабочих основных и вспомогательных профессий по каждому производственному процессу представляются в табл. 10.

Расчет штата служащих, специалистов и руководителей производится на основе принятой организационной структуры и штатного расписания (для действующих предприятий). Должностные оклады ИТР и специалистов принимаются по данным практики.

Расчеты могут выполняться двумя способами: отдельно по производственным процессам (подразделениям предприятия) либо параллельно по видам затрат.

Результаты расчета штата и фонда заработной платы руководителей, специалистов и ИТР представляются в виде таблицы (табл. 11).

### Расчет штата и фонда заработной платы основного персонала

Профессия рабочих	Годовой объем работ	Расчет штата рабочих						Расчет фонда зарплаты						
		количество рабочего оборудования	норма обслуживания	количество рабочих смен в сутки	явочный штат	коэффициент списочного состава	списочный штат	тарифная ставка	сдельная расценка	тарифный заработок	сдельный заработок	доплаты		фонд основной зарплаты
премии	прочие доплаты													
1	2	3	4	5	6	7	8	9	10	11	12	13	14	15
Итого основной заработной платы														
Дополнительная заработная плата (15 - 18 % от основной)														
Итого основной и дополнительной заработной платы														
Всего с учетом районного коэффициента														

#### Пояснения к таблице 10

1. Явочный штат определяется для рабочих основных профессий по нормам обслуживания, а вспомогательных рабочих – расстановкой по рабочим местам и определяет численность рабочих, которые должны ежедневно выходить на работу.
2. Списочный штат определяется путем умножения явочного штата на коэффициент списочного состава.
3. Тарифный заработок повременщиков определяется путем умножения явочного штата на планируемое число дней работы и на тарифную ставку.
4. Сдельный заработок определяется умножением сдельной расценки на годовой объем работ.
5. Размер планируемых премиальных доплат принимается в соответствии с применяемыми на предприятии положениями о премировании или в размере 10 – 15 % от сдельного или тарифного заработка.
6. Прочие доплаты принимаются в размере 10 % от суммы сдельного или тарифного заработка с учетом премиальных доплат.



## Расчет штата и заработной платы ИТР

Занимаемая должность	Количество персонала	Оклад в месяц, тыс. руб.	Фонд основной заработной платы, тыс. руб.						Фонд заработной платы с учетом район. ко-эффицента	Фонд дополнительной заработной платы	Всего годовой фонд заработной платы
			сумма окладов работников за месяц, тыс. руб.	доплаты				итога			
				за работу в ночные смены	за работу в праздничные дни	за вредность	премии				
1	2	3	4	5	6	7	8	9	10	11	12
<b>Всего:</b>											

## Пояснение к таблице 11

1. Сумма годовой заработной платы по окладам определяется из расчета 11 рабочих месяцев для руководителей и специалистов, для служащих – 11,3 месяца.
2. Доплаты за работу ночные смены, в праздничные дни рассчитываются для цехового персонала.
3. За вредность доплата определяется в размере 10 - 20 % к окладу.
4. Фонд дополнительной заработной платы определяются как 10 % от фонда основной заработной платы с учетом районного коэффициента.
5. Премии берутся по данным предприятия.

**5.1.2. Расчёт стоимости вспомогательных материалов**

К ним относятся материалы:

- 1) участвующие в производственном процессе в течение одного технологического цикла (взрывчатые вещества, средства взрывания, ГСМ и т. д.);
- 2) специальные приспособления, инструменты, малоценные и быстроизнашивающиеся предметы (долота, зубья ковша, инструменты, спецодежда и т. д.);
- 3) материалы, погашаемые в сметно-нормативном порядке (кабели, канаты, лента конвейерная, буровые штанги, рукояти и т. д.).

Расчет стоимости годового расхода материалов производится по каждому подразделению карьера (технологическому процессу) прямым счетом на основе

норм расходов, взятых по проектируемому предприятию (аналогу) или укрупненно на основе общей потребности в тех или видах материалов.

Цены на материалы принимаются по данным практики или по действующим прейскурантам (Приложение ).

Расчёт расхода и стоимости материалов ведётся по форме табл. 12.

Таблица 12

**Расчёт расхода и стоимости материалов**

Наименование процессов, подразделений карьера, материалов	Расход на принятую единицу объёма	Годовой объём работ, ед. изм.	Общий расход на весь объём, ед.	Цена за единицу, руб.	Общая стоимость, руб.
1	2	3	4	5	6
1. <i>Взрывные работы</i> (взрывной цех): 1.1. Взрывчатые вещества 1.2. Средства взрывания (10 % от ВВ) и т. д. Итого:					
2. <i>Буровые работы</i> (участок бурения): 2.1. Долота 2.2. Штанги 2.3. Канат стальной 2.4. ГСМ и т. д. Итого:					
3. <i>Экскавация горной массы</i> (участок экскавации): 3.1. Ковш 3.2. Рукоять 3.3. Зубья 3.4. Канат стальной 3.5. ГСМ и т. д. Итого:					
4. <i>Подготовка горной массы к транспортированию</i> : 4.1. <i>Передвижная дробильная установка в карьере</i> : 4.1.1. Сталь листовая 4.1.2. Сталь футеровочная 4.1.3. Сетка для грохотов 4.2. <i>Склады и перегрузочные пункты</i> : 4.2.1. Сталь листовая 4.2.2. Сталь футеровочная 4.2.3. Питатели и т. д. Итого:					

1	2	3	4	5	6
5. <i>Транспортирование полезного ископаемого и вскрыши:</i> 5.1. <i>Конвейерный транспорт:</i> 5.1.1. Лента конвейерная и т.д. 5.2. <i>Автомобильный транспорт:</i> 5.2.1. Топливо 5.2.2. ГСМ 5.2.3. Авторезина 5.3. <i>Железнодорожный транспорт:</i> 5.3.1. Топливо 5.3.2. Смазочные материалы Итого:					
6. <i>Отвальный участок (цех):</i> При экскаваторном отвалообразовании: 6.1. Ковш 6.2. Рукоять 6.3. Зубья 6.4. Канат стальной 6.5. Смазочные материалы и т. д. Итого:					
Всего по процессам:					
Неучтённые материалы					
Услуги снабженческих и сбытовых организаций					
Всего:					
Транспортные расходы					
Итого франко-приобъектная площадка					
Заготовительно-складские расходы					
Общая стоимость материалов, тыс. руб.					

*Пояснения к таблице 12*

1. В качестве расчётной единицы, на которую определяются нормативы, принимаются 1 т, 1 п. м., 1000 т и т. д. Расход материалов на принятую единицу принимается по нормативам, используемым на горных предприятиях, по данным практики. Цены за единицу принимаются по данным практики (см. Приложение 3).

2. Общий расход на заданный объём определяется как произведение гр. 2 на гр. 3.

3. Общая стоимость (гр. 5) определяется как произведение гр. 4 на гр. 5

4. Неучтённые материалы принимаются в размере 3,5 % от предыдущей суммы учтённых материалов.

5. Оплата услуг снабженческих и сбытовых организаций 3 % от стоимости учтённых материалов.

6. Транспортные расходы определяются в % от «Всего», включающего неучтённые

материалы, снабженческо-сбытовые расходы при транспортировке на расстояния:

- свыше 5 тыс. км – 15 %;
- от 3 до 5 тыс. км – 12 %;
- от 2 до 3 тыс. км – 10 %;
- от 1 до 2 тыс. км – 8 %;
- менее 1 тыс. км – 5 %.

7. Заготовительно-складские расходы начисляются на сметную стоимость материалов, полуфабрикатов и изделий франко-приобъектная площадка в следующих размерах:

- 1) от стоимости вспомогательных, строительных, санитарно-технических и электро-механических материалов – 2,1 %;
- 2) от стоимости стальных конструкций – 0,9 %.

### **5.1.3. Расчёт затрат на транспорт**

В случае если транспортный цех (участок) не входит в структуру карьера, эксплуатационные расходы на материалы не рассчитываются отдельно, а учитываются в составе стоимости услуг сторонних организаций по данным предприятий-аналогов.

К транспортным расходам относится стоимость перевозки полезных ископаемых и вскрыши (технологический транспорт), а также работы хозяйственного транспорта. Технологический транспорт обеспечивает перевозку полезного ископаемого и вскрыши внутри предприятия. Транспортировка руды и вскрыши может производиться транспортными средствами, принадлежащими карьеру, другим подразделениям горного предприятия и другим предприятиям.

Расчет затрат на технологический транспорт производится по видам грузопотоков, в том числе: вскрыши, полезного ископаемого, а также с использованием усреднительных складов и перегрузочных пунктов (табл. 13).

Таблица 13

**Расчет затрат на технологический и общекарьерный транспорт**

Наименование, характеристика грузопотоков и транспорта по процессам	Ед. изм.	Годовые объёмы	Дальность транспортировки, км	Стоимость транспортировки, руб. за т · км	Сумма, тыс. руб.
1	2	3	4	5	6
Вскрыша:					
1. Автотранспорт:					
карьер – автоотвал					
2. Ж/д транспорт:					
карьер – ж/д отвал					
Итого на вскрыше:					

1	2	3	4	5	6
Полезное ископаемое (руда): 1. Автотранспорт: - гор. №... - перегрузочный пункт - гор №... - перегрузочный пункт 2. Ж/д транспорт: - гор №... - ДОФ - гор №... - усреднительный склад Итого по руде:					
Экскавация: - Т-330 (зачистка подошвы уступа, забоя) - К-700 - Т-100 - БелАЗ-540 (орошение забоев)					
Бурение: - Т-330 - К-700					
Отвалообразование: - Т-330					
Общекарьерные нужды: - дежурная машина (ЗИЛ-130) - а/м Volvo и т. д					
Всего расходы на транспорт:					

*Пояснения к таблице 13*

1. Расчеты могут производиться (при необходимости) по горизонтам, бортам карьера или отдельным участкам залежи (например, в случае расконсервации борта или реконструкции карьера).

2. Стоимость транспортировки 1 т · км принимается по предприятию-аналогу. Сумма находится как произведение гр.3 · гр.4 · гр.5.

#### ***5.1.4. Расчёт затрат на электроэнергию***

При выполнении расчетов по действующему предприятию (реконструкция или поддержание мощности, модернизация технологического процесса или выбор основного технологического оборудования) определение стоимости электроэнергии может производиться за ее расход (т. е. без учета платы за максимум нагрузки).

При выполнении проекта нового карьера расчет стоимости расхода электроэнергии производится по двухставочному тарифу: за заявленную мощность

в часы максимума нагрузки и за потребление активной электроэнергии.

Расчет затрат на электроэнергию производится по каждому технологическому процессу (по каждому подразделению или группе энергопотребителей) карьера.

Расчеты выполняются на основе данных раздела "Электроснабжение карьера".

1. *Плата за заявленную мощность в часы максимума нагрузки* находится в целом по карьере по формуле

$$P_{\max} = c \cdot K_{\text{см}} \cdot P_{\text{т}},$$

где  $K_{\text{см}}$  - коэффициент совмещения максимума активной нагрузки всех потребителей (0,8 - 1,0) по группе или подразделению; при количестве потребителей от 1 до 10  $K_{\text{см}} = 1,0 - 0,85$ , при количестве 11 - 20 -  $K_{\text{см}} = 0,84 - 0,75$ ;  $P_{\text{т}}$  - суммарный максимум активной нагрузки в целом по карьере (кВт), находится в разделе "Электроснабжение карьера". Он может приниматься для экскаваторов равным номинальной мощности сетевого двигателя, для буровых станков - мощности двигателя вращателя и компрессора;  $c$  - тариф платы за электроэнергию – руб./ кВт · ч максимальной нагрузки.

2. *Плата за заявленную мощность* относится на общецеховые расходы (на карьер в целом).

Определение платы за расход электроэнергии производится по группам электропотребителей (по подразделениям или технологическим процессам) карьера двумя способами определения расхода электроэнергии:

**I способ** - на основе данных предприятия-аналога по формуле:

$$P = a \cdot V,$$

где  $a$  - удельный расход электроэнергии на одну тонну по основным технологическим процессам (экскавации горной массы, на бурение 1 п. м. скважины, 1 куб. м отвалообразования на предприятии-аналоге;  $V$  - годовой объем работ соответственно по экскавации, бурению и отвалообразованию).

Аналогично может находиться расход электроэнергии по другим технологическим процессам (транспортировке горной массы, осушении карьерного поля и т. д.).

Расход электроэнергии на освещение карьера и прочих потребителей (ремонтных мастерских, АБК и т. д.) может приниматься на уровне 3 - 5 % от общего расхода. Результаты расчетов заносятся в табл. 14.

## Расчет платы за электроэнергию по группам электропотребителей карьера

Группы электропотребителей, наименование технологических процессов	Объём работ по технологическим процессам	Удельный расход электроэнергии (по данным предприятия – аналога), кВт/ед. работ	Годовой расход электроэнергии, кВт · ч	Плата за электроэнергию, тыс. руб.
1. Бурение (участок буровых работ)				
2. Эскавация (участок эскавации)				
3. Транспортирование полезного ископаемого*				
4. Циклично-поточная система* (в т. ч. самоходная дробильная установка, конвейерный подъёмник)				
5. Транспортирование вскрыши*				
6. Отвалообразование				
7. Освещение и прочие потребители электроэнергии				
Итого по карьере:				
Плата за заявленную мощность:				
Всего:				

**II способ**

$$P = P_{\text{ном}} \cdot K_{\text{и}} \cdot K_{\text{о}} \cdot T / \text{КПД},$$

где  $K_{\text{и}}$  - коэффициент использования мощности двигателя, принимается на уровне 0,4 - 1,0 (для экскаваторов может быть принят равным 0,4 - 0,5, для бурстанков - 0,9 - 1,0);  $P_{\text{ном}}$  - суммарная номинальная мощность по группе электропотребителей;  $K_{\text{о}}$  - коэффициент одновременности работы потребителей электроэнергии (0,5 - 0,8);  $T$  - число часов работы потребителей в год; КПД = 0,8.

После расчёта расхода электроэнергии (I или II способом) определяется плата за электроэнергию как произведение расхода электроэнергии по группам электропотребителей на установленный тариф платы за один кВт · час. Стоимость 1 кВт · ч принимается по данным предприятия-аналога или установленная по данному району:

$$C_{\text{э}} = P \cdot b,$$

где  $b$  – тариф платы за 1 кВт · ч.

Результаты расчётов приводятся по табл. 15.

\* Присутствует только в случае, если эти подразделения входят в состав карьера.

## Расчёт платы за электроэнергию по группам электропотребителей карьера

Группы электропотребителей и их наименование	Номинальная мощность 1-го потребителя, кВт	Число потребителей	Суммарная номинальная мощность, кВт · ч	Годовой расход электроэнергии, кВт · ч	Плата за электроэнергию, тыс. руб.
1	2	3	4	5	6
Буровые работы (участок бурения): 1. СБШ-250МН-32 2. ... Итого:					
Экскавация (участок экскавации): 1. ЭКГ-8И 2. ... Итого:					
Транспортирование полезного ископаемого*: 1. Самоходная дробильная установка СДА-1000 2. Конвейерный подъёмник 3. ... Итого:					
Транспортирование вскрыши: 1. Ж. д. цех 2. ... Итого:					
Отвалообразование (участок отвальных работ): 1. Экскаватор ЭКГ-8И 2. ... Итого:					
Освещение карьера: 1. Осветительные установки 2. ... Итого:					
Всего по карьере:					
Плата за заявленную мощность:					
Итого по карьере:					

\* Присутствует только в случае, если эти подразделения входят в состав карьера.

### 5.1.5. Амортизационные отчисления

Рассчитываются в разделе "Основные и оборотные средства".



### **5.1.6. Прочие затраты включают в себя:**

**Страховые взносы на обязательное пенсионное страхование**, состоящие из отчислений от ФОТ: в ПФ - 22 %, в фонд ОМС - 5,1 %, в фонд ФСС – 2,9 %. Общий размер отчислений – 30,0 %; отчислений по страхованию от несчастных случаев и травматизма (размер отчислений устанавливается в зависимости от класса риска и отраслевой принадлежности предприятия). Размер отчисления на страхование от несчастных случаев, травматизма и профзаболеваний принимается в зависимости от класса риска предприятия, принимается в пределах от 0,2-10,7%.

**Отчислений в ремонтный фонд** (затраты на все виды ремонтов). К ним относятся расходы на работы, связанные:

- 1) с ремонтом технологического оборудования;
- 2) ремонтом зданий и сооружений карьера;
- 3) ремонтом транспортных коммуникаций: автомобильных и железных дорог.

Расчет производится на основе норм, принятых на предприятиях (по данным практики).

В случае отсутствия норм расхода материалов на ремонтные работы *годовые затраты на ремонт основных фондов* могут приниматься из расчета 50 % от годовой суммы амортизационных отчислений.

**Охрана труда.** Отчисления составляют 5 % от ФОТ.

#### **Износ по нематериальным активам**

К нематериальным активам относятся затраты горного предприятия в нематериальные объекты, используемые в течение долгосрочного периода в хозяйственной деятельности и приносящие доход (см. п. п. 1.1.1 - 1.1.5 Строительство горного предприятия).

Износ нематериальных активов относится на общекарьерные расходы ежемесячно по нормам, рассчитанным предприятием исходя из первоначальной стоимости ( $C_{н.а.}$ ) и срока их полезного использования (но не более срока деятельности предприятия и 20 лет),  $T_{п.и.}$

$$I_{н.а.} = C_{н.а.} / T_{п.и.},$$

где  $I_{н.а.}$  - годовая сумма износа нематериальных активов.

Локальная смета затрат по процессам (на годовой объем) составляется на основе рассчитанных эксплуатационных затрат по основным и вспомогательным процессам (подразделения карьера): бурению. Взрыванию, экскавации,

транспортировке полезного ископаемого и вскрыши, осушению, дроблению в карьере и т. д. (табл. 16).

Таблица 16

**Смета затрат по процессу... (наименование процесса, годовой объем)**

Наименование видов затрат (статей калькуляции)	Годовая сумма затрат, тыс. руб. (по горной массе)	Затраты на единицу работ, руб.	Затраты на полезное ископаемое, тыс. руб.	Затраты на вскрышу, тыс. руб.
1. Затраты на оплату труда				
2. Материалы				
3. Энергетические затраты				
4. Амортизация				
5. Прочие затраты				
<b>Итого:</b>				

В случае, если одно подразделение выполняет работы и по руде и вскрыше (например при отсутствии отдельного учета затрат по руде и вскрыше на экскавации и бурении), его годовые затраты подразделяются пропорционально их объемам.

Распределение затрат на полезное ископаемое и вскрышу производится пропорционально их удельному весу в соответствующем объеме работ и для основных процессов (экскавации, бурения и взрывания) определяется по формуле

$$Z_{\text{пи}} = Z_o \cdot V_{\text{пи}}/V_o,$$

где  $Z_{\text{пи}}$  – сумма затрат, относимая на себестоимость полезного ископаемого;  $Z_o$  - общая сумма затрат;  $V_{\text{пи}}$  - объем добычи, взрывания или обруивания полезного ископаемого;  $V_o$  - общий объем по горной массе (как сумма полезного ископаемого и вскрыши).

Аналогично, или как остаток после вычета затрат на полезное ископаемого, находится сумма затрат, относимая на вскрышу. При этом затраты на транспортировку и складирование пустых пород в отвалах полностью относятся на вскрышу. Затраты, связанные с дроблением руды в карьере, ее транспортировкой, содержанием внутрикарьерных путей и их переукладкой, а также с содержанием ремонтного участка, и общецеховые расходы, относятся на себестоимость полезного ископаемого.

Таблица 17

**Себестоимость полезного ископаемого и вскрыши по производственным процессам**

Объем по полезному ископаемому .... тыс. т.

Объем по вскрыше .... тыс. куб. м.

Производственные процессы	Ед. изм.	Годовые объёмы работ, тыс. ед.	Годовая сумма затрат, тыс. руб.	Затраты на добычу ПИ, тыс. руб.	Затраты на вскрышу, тыс. руб.
1	2	3	4	5	6
1. Бурение					
2. Взрывание					
3. Эскавация					
4. Транспортирование					
5. Отвалообразование					
6. Вспомогательные процессы					
7. Общецеховые расходы					
Итого:					
8. Себестоимость 1 куб. м вскрыши					
9. Себестоимость 1 т ПИ					

*Пояснения к таблице 17*

1. Затраты из табл. 16 по каждому процессу сводятся в п. 1 - п. 7;
2. Общецеховые расходы включают в себя элемент «Прочие затраты» по всем процессам, включая заработную плату управленческого (участкового, цехового) персонала (см. табл. 11).

Таблица 18

**Себестоимость полезного ископаемого, годовой объем по полезному ископаемому, тыс. т**

Наименование статей затрат	Годовая сумма затрат, тыс. руб.	Затраты на единицу, руб./т	Структура затрат, %
1	2	3	4
1. Заработная плата (основная и дополнительная)			
1.1. СВ на ОПС			
2. Материальные затраты (вспомогательные материалы)			
3. Энергия на технологические нужды			
4. Амортизационные отчисления			
5. Транспортировка ПИ			
6. Погашение ГПР			
7. Общекарьерные (общецеховые) расходы			
8. Карьерная (цеховая) себестоимость (1+2+3+4+5+6+7)			
9. Прочие производственные затраты:			
9.1. Налог на добычу			
9.2. Отчисления на рекультивацию			
9.3. Плата за воду			

1	2	3	4
9.4. Платежи за предельно допустимые выбросы, сбросы, размещение отходов			
9.5. Земельный налог			
9.6. Платежи по обязат. страхованию имущества			
9.7. Плата за краткосрочный кредит			
10. Производственная себестоимость (8+9)			
11. Общепроизводственные расходы			
12. Внепроизводственные расходы			
13. Полная себестоимость п.и. (11+12)			100 %

*Пояснения к таблице 18*

1. *Погашение ГПР.* Расчет стоимости погашаемых горно-подготовительных работ (вскрыши) производится через коэффициент вскрыши, рассчитанный в разделе "Основные и оборотные средства (см. табл. 10) по формуле

$$П_{гпр} = Q_{пн.} \cdot K_{пог} \cdot C_{гпр.}$$

2. *Общепроизводственные расходы* включают в себя расходы, приведенные в табл. 18.1.

Таблица 18.1

**Смета цеховых расходов**

Наименование затрат	Сумма затрат, тыс. руб.
1. Основная и дополнительная заработная плата цехового персонала	
2. СВ на ОПС	
3. Амортизация зданий и сооружений цехового назначения	
4. Содержание зданий и сооружений	
5. Расходы на все виды ремонтов	
6. Расходы на охрану труда	
7. Прочие расходы цеха	
<b>Итого цеховых расходов:</b>	

*Пояснения к таблице 18.1*

1. Расчёт гр. 1 принимается по табл. 11, приведённой ранее.

Гр. 2 включает страховые взносы на обязательное пенсионное страхование, состоящие из отчислений от ФОТ: в ПФ - 22 %, в фонд ОМС - 5,1 %, в фонд ФСС – 2,9 % (СВ на ОПС, общая сумма 30,0 % от гр. 1) и страховой тариф на страхование от несчастных случаев и травматизма.

2. Гр. 3 определяется на базе стоимости объектов цехового назначения (зданий, сооружений) и действующих норм амортизации на эти объекты.

3. Гр. 4 принимается в размере 2 - 3 % от сметной (балансовой стоимости) зданий и сооружений.

5. Ремонт зданий и сооружений – 20 % от гр. 3.

6. Гр. 6 принимается в размере 5 % от ФОТ персонала или по нормам расхода в денежном выражении на одного трудящегося в год, принятым по данным практики.

7. Прочие цеховые расходы принимаются в размере 5 % от сумм расходов с гр. 1 по гр. 6.

3. *Налог на добычу* рассчитывается исходя из стоимости реализованной товарной продукции по установленной Правительством РФ ставке. Сумма отчислений определяется по формуле

$$O_i = V_i \cdot S_i,$$

где  $O_i$  – сумма отчислений, тыс. руб.;  $V_i$  - годовой объем работ по  $i$ -му виду полезного ископаемого;  $S_i$  - ставка отчислений на воспроизводство минерально-сырьевой базы.

4. *Отчисления на рекультивацию.* Рекультивация горного отвода является обязательным условием получения разрешения на производство горных работ. В работе необходимо оценивать объемы рекультивационных работ связанных:

а) непосредственно с производством горных работ (карьером);

б) с размещением пустых пород в отвалах (временных и постоянных);

в) с нарушением почвенно-растительного слоя при проходке прочих горных выработок, сооружений и т. д. (например, системы осушения карьерного поля).

Технология и объемы производства работ по рекультивации этих объектов рассматриваются в разделе "Охрана окружающей среды". Экономическая оценка производится на основе данных, полученных в этом разделе. Затраты на ее производство, в зависимости от способа рекультивации (горнотехнической, биологической), рассчитываются укрупнённо на весь период эксплуатации месторождения и приводятся по объектам в табл. 18.2.

Удельные затраты на 1 га принимаются по предприятиям-аналогам или расчетным путем.

Таблица 18.2

### Расчет стоимости работ по рекультивации

Наименование объектов	Способ рекультивации	Площадь земель, га	Затраты на 1 га, руб.	Общая стоимость, тыс. руб.
1. Территория карьера				
2. Отвал				
<b>Итого:</b>				

Весь комплекс работ производится специальным подразделением предприятия или специализированной сторонней организацией. Вопросы, связанные с технологией

проведения рекультивации и организацией этих работ, решаются в разделе «Охрана окружающей среды» дипломного проекта, если это предусмотрено заданием.

Учитывая неравномерный характер проведения этих работ во времени, для устранения связанного с этим удорожания продукции (когда эти рекультивационные работы достигнут максимальных объемов), целесообразно формирование соответствующего резерва на предприятии, формирующегося путем постоянных равномерных отчислений на себестоимость продукции. Сумма отчислений за весь срок отработки месторождения должна составить общую сумму затрат на рекультивацию. Таким образом, текущие отчисления на рекультивацию могут быть определены по формуле

$$O_{рек} = Y_{пи} \cdot N_{рек}, \quad \text{причем} \quad N_{рек} = Z_{рек}/3_{пи},$$

где  $N_{рек}$  - норматив отчислений на рекультивацию;  $Z_{пи}$  - запасы полезного ископаемого;  $Z_{рек}$  - общая сумма затрат на рекультивацию;  $Y_{пи}$  - годовые погашаемые запасы полезного ископаемого (т. е. годовые объемы добычи полезного ископаемого с учетом потерь и разубоживания);  $O_{рек}$  - сумма годовых отчислений на рекультивацию. Рекультивация горного и промышленного отводов производится как в период эксплуатации месторождения, так и после его доработки.

5. *Плата за воду* рассчитывается на основе данных о количестве потребляемой чистой воды на производственные нужды из открытых водных источников или подземных вод. Если проектом не предусматривается забор воды на технологические нужды из открытых водных источников или подземных вод, расчет платы может не производиться.

Объем потребляемой воды зависит от объемов производства предприятия и находится в разделе "Охрана окружающей среды".

Плата за воду ( $P_{в}$ ) рассчитывается как произведение количества потребляемой воды ( $W$ ) на норматив платы за воду ( $H_{в}$ ), устанавливаемый местными органами власти исходя из эколого-экономических особенностей района и гидрогеологии конкретного водного источника

$$P_{в} = W \cdot H_{в} .$$

6. *Платежи за предельно допустимые выбросы (сбросы) загрязняющих веществ* различаются трех видов:

- за выбросы в атмосферу загрязняющих веществ;
- за сброс загрязняющих веществ в поверхностные и подземные водные объекты;
- за размещение отходов;
- другие виды вредного воздействия.

Расчеты выполняются на основе данных раздела "Охрана окружающей среды" в порядке, принятом местными органами власти. Результаты заносятся в табл. 18.3.

Размеры ставок платежей принимаются согласно Положению о порядке и условиях взимания платежей за право пользование недрами.

Таблица 18.3

**Расчет платы за экологические выбросы, сбросы и размещение отходов производства**

Виды воздействия на окружающую среду	Утверждённый норматив платы	Размер платы на расчётный год	
		объём загрязнений	размер платы (гр. 2 · гр. 3)
1. Выбросы в атмосферу: Итого:			
2. Сброс в водные объекты: Итого:			
3. Размещение отходов Итого: Прочие:			
Всего:			

Сумма платежей ( $\Pi_n$ ) определяется как произведение стоимости товарной продукции ( $\text{ТП}_i$ )  $i$ -го вида на норматив ( $N_i$ )

$$\Pi_n = \text{ТП}_i \cdot N_i .$$

7. Налог на землю осуществляется в форме разового, а также последующих регулярных платежей с момента начала ее использования и до момента возвращения используемой территории (участков земли) местным органам власти, являющихся ее собственником. Причем, если первые включаются в объем инвестиций на строительство карьера (см. «Строительство»), то регулярные платежи относятся на себестоимость продукции горного предприятия.

Сумма платы зависит от размера изымаемых земель (площади), качества земель (например, сельскохозяйственного назначения), характера их использования.

Сумма платежей ( $\Pi_3$ ) определяется как произведение площади изымаемых земель  $S_3$ , коэффициента ( $K_{сп}$ ), зависящего от способа их использования, коэффициента характеризующего качество земель ( $K_k$ ) и ставки платы за землю  $N_3$

$$\Pi_3 = S_3 \cdot K_{сп} \cdot K_k \cdot N_3$$

Плата за землю рассчитывается по видам земель и способам их использования. Результаты расчетов представляются в табл. 18.4.

## Расчёт земельного налога

Наименование объектов	Характеристика площадей	Площадь земель, га	Норматив платы за 1 га, руб.	Общий размер платы, тыс. руб.
1	2	3	4	5
Территория карьера				
Отвал (автомобильный)				
Отвал (ж. д.) и т. д.				
Итого:				

8. *Платежи по обязательному страхованию имущества* составляют 0,15 % от среднегодовой стоимости основных фондов.

9. *Размер платы за краткосрочный кредит* определяется ставками банковского кредита и финансовыми возможностями горного предприятия в конкретный год отработки месторождения. Плата за кредит по годам принимается самостоятельно исходя из принципа общей минимизации издержек предприятия.

Задолженность предприятия по заемным средствам (долгосрочный кредит) на любой расчетный год  $Z_d(t)$  рассчитывается по формуле сложных процентов:

$$Z_d(t) = K_0(1 + r)^t,$$

где  $K_0$  - размер кредитных средств, тыс. руб.;  $r$  – ставка за кредит;  $t$  – расчётный год.

10. *К общепроизводственным расходам* относят административно-управленческие расходы по предприятию в целом (2 – 3 % от производственной себестоимости).

11. *К внепроизводственным расходам* относят затраты, связанные с погрузкой продукции в ж. д. вагоны и доставкой ее по путям предприятия от эстакады или бункера фабрики до станции примыкания или линии МПС, с реализацией продукции, маркетинговой деятельностью предприятия и т. д. Внепроизводственные расходы могут приниматься на уровне 3 - 5 % от производственной себестоимости.

12. *Полная себестоимость* определяется как сумма производственной себестоимости и внепроизводственных расходов.

## 5.2. Определение себестоимости вскрыши и полезного ископаемого

### 5.2.1. Определение себестоимости вскрыши

Себестоимость вскрыши включает частично затраты на экскавацию горной массы, взрывание, бурение, а также полностью на транспортировку вскрыши и отвалообразование. При этом годовая сумма затрат на вскрышу берется из табл. 16 (строка "Итого"). Расчеты представляются в табл. 19.



**Себестоимость товарной продукции**

Виды продукции предприятия, их характеристика	Ед. изм.	Объём производства, тыс. ед.	Сумма годовых эксплуатационных затрат, тыс. руб.	Себестоимость единицы продукции, руб./ед.
Основная: ...				
Итого:				
Попутная: ...				
Итого:				
<b>Всего:</b>				

Затраты на транспортировку полезного ископаемого и вскрыши показываются отдельно.

**5.2.2. Определение себестоимости полезного ископаемого**

Рассчитывается карьерная, производственная и полная себестоимость полезного ископаемого и представляется по процессам (табл. 20).

Таблица 20

**Товарная продукция горного предприятия**

Виды продукции и их качественные характеристики	Ед. изм.	Объёмы производства, т, м. куб.	Цена за единицу, руб.	Объём товарной продукции (объём продаж), тыс. руб.
Основная: ...				
Итого:				
Попутная: ...				
Итого:				
Всего:				

**5.3. Расчет себестоимости по видам товарной продукции**

В случае производства предприятием нескольких видов продукции сумма текущих издержек (себестоимость) может распределяться следующими способами:

1) прямой счет издержек, относимых на тот или иной вид продукции (если имеется непосредственная связь между производственными процессами (расходами) и конкретной продукцией);

2) распределение издержек, исходя из обеспечения одинаковой рентабельности (к затратам)

$$C_i = (C_{т.п.} / \text{ТП}) \text{ТП}_i,$$

где  $C_i$  - себестоимость  $i$ -го вида товарной продукции, руб.;  $C_{т.п.}$  - общая себестоимость товарной продукции, руб.; ТП - стоимость всей выпускаемой предприятием товарной продукции, руб.,

$$\text{ТП} = \sum_{i=1}^n \text{ТП}_i,$$

где  $\text{ТП}_i$  - стоимость товарной продукции  $i$ -го вида, определенной как произведение объема ее производства (в натуральном измерении) на отпускную цену, руб.;  $n$  - количество видов выпускаемой продукции.

$$\text{ТП}_i = Q_i \cdot C_i,$$

где  $Q_i$  - объем производства по товарной продукции 1-го вида;  $C_i$  - цена 1-го вида товарной продукции.

Тогда себестоимость 1 т (куб. м) товарной продукции  $i$ -го вида ( $C_i$ ) может быть рассчитана как:

$$C_i = C_i / Q_i.$$

3) распределение издержек пропорционально объемам продукции:

$$C_i = (C_{т.п.} / O_{т.п.}) Q_i,$$

где  $O_{т.п.}$  - общий объем товарной продукции.

Результаты расчетов заносятся в табл. 19.

#### **5.4. Расчет себестоимости по рассматриваемым вариантам проектных решений и годам расчетного периода**

Себестоимость добычи полезного ископаемого рассчитывается по рассматриваемым проектным вариантам или годам расчетного периода. Результаты расчетов заносятся в таблицу в разрезе элементов затрат (зарплата, материалы, амортизация и т. д.) или производственных процессов (осушение, буровзрывные работы, экскавация, транспортировка и т. д.). Представление затрат должно в наибольшей степени отражать происходящие в течение расчетного периода изменения структуры издержек. Обязательным является вынесение налогов, входящих в себестоимость добычи (платы за загрязнение, за воду и т. д.).

Расчет изменения себестоимости добычи по вариантам и годам производится на основе *факторного анализа* и выполняется в следующем порядке:

1. Выявляется группа горно-геологических факторов, изменение которых

будет приводить к изменению издержек по вариантам (годам) эксплуатации месторождения. Например, дальность транспортировки вскрыши или полезного ископаемого, изменение притока грунтовых вод, изменение объемов по руде и вскрыше и многие другие.

2. Определяется форма их влияния на себестоимость и удельный вес в общих издержках. Например, увеличение дальности транспортирования, вероятно, приведет к увеличению расхода топлива, парка подвижного состава и т. д.; увеличение притока грунтовых вод, связанное с изменением глубины карьера, может привести к увеличению издержек на осушение карьерного поля и т. д. Оцениваются абсолютные значения в стоимостном выражении изменения выявленных факторов. Изменение себестоимости определится как произведение себестоимости за предшествующий период, удельного веса затрат, представляющих тот или иной фактор и величины относительного его изменения. Значение себестоимости находится как сумма издержек в предшествующий изменению период и величины ее изменения:

$$C_{t+1} = C_t + \Delta C_{t+1},$$

где  $C_{t+1}$  - себестоимости в последующий период;  $C_t$  - себестоимости в предшествующий период;  $\Delta C_{t+1}$  - изменение себестоимости в последующий период.

## **5.5. Расчет себестоимости товарной продукции**

**5.5.1.** В этом разделе определяются *виды и объемы товарной продукции*, производимой в расчетном периоде (в случае их варьирования они могут представляться по годам или периодам стабильных объемов), и их потенциальные потребители.

### **5.5.2. Цены на продукцию, их обоснование и расчет**

Цены на продукцию могут приниматься: по аналогии с действующими предприятиями данного или других районов РФ; исходя из обеспечения необходимого уровня рентабельности производства (к затратам) или нормы прибыли. Во втором случае они рассчитываются следующим образом:

$$Ц_i = C_i(1 + 0,01H_p),$$

где  $H_p$  - норматив рентабельности затрат в %, условно может быть принят на уровне 30 - 50 %.

Результаты расчетов сводятся в табл. 20.

## 6. КОММЕРЧЕСКАЯ (ФИНАНСОВО-ЭКОНОМИЧЕСКАЯ) ОЦЕНКА ЭФФЕКТИВНОСТИ ИНВЕСТИЦИЙ

### 6.1. Отчёт о прибыли

Целью выполнения этого раздела является финансово-экономический анализ вариантов инвестиционных (проектных) решений и выбор наилучшего из них с учетом влияния факторов, предполагаемых в задании.

Финансово-экономическая оценка эффективности инвестиций включает в себя:

1. Отчёт о прибыли
2. Отчёт о движении денежных потоков
3. Расчёт чистого дисконтированного дохода.

Отчёт о прибыли необходим для оценки эффективности текущей хозяйственной деятельности. Он представляет собой анализ соотношения доходов предприятия с расходами, понесёнными за один и тот же период. Результаты расчётов представляются в виде табл. 21.

Таблица 21

#### Отчёт о прибыли

Наименование показателей	Интервал планирования		
	1	2	3
1. Выручка от реализации (объём продаж)			
2. Прямые (переменные) издержки			
3. Маржинальная прибыль			
4. Операционные издержки			
5. Прибыль от операций			
6. Выплаты по кредиту			
7. Торгово-административные издержки			
8. Внереализационные доходы (расходы)			
9. Балансовая прибыль			
10. Налог на имущество предприятия			
11. Налогооблагаемая прибыль			
12. Налог на прибыль			
13. Чистая прибыль			
14. То же, нарастающим итогом			

*Пояснения к таблице 21*

1. Все издержки показываются в таблице со знаком «-», доходы – со знаком «+».

2. Выручка от реализации в стоимостном выражении определяется:

$$V_p = C_{ед} \cdot Q_r,$$

где  $C_{ед}$  – цена единицы товарной продукции, руб./т;  $Q_r$  – годовой объём производства товарной продукции, т.

3. К прямым (переменным) затратам относятся те затраты, стоимость которых изменяется в зависимости от изменения (роста или снижения) объёма производства. К ним относятся: материальные затраты (стоимость вспомогательных материалов, энергии на технологические нужды, топлива), сдельная заработная плата производственного персонала, отчисления на социальные нужды от ФОТ сдельщиков, погашение затрат на ГПП (см. табл. 18).

4. Маржинальная прибыль – разность между выручкой от реализации и прямыми (переменными) затратами.

5. Операционные издержки включают в себя: заработную плату рабочих-повременщиков, цеховые расходы, прочие производственные, общепроизводственные расходы (см. табл. 18).

6. Прибыль от операций – разность маржинальной прибыли и операционных издержек.

7. Торгово-административные издержки включают в себя внепроизводственные расходы (табл. 18).

8. Балансовая прибыль – разность между прибылью от операций и торгово-административными издержками и выплатами по кредиту.

9. Налог на имущество определяется в размере 2 % от среднегодовой стоимости основного капитала.

10. Налогооблагаемая прибыль – разность балансовой прибыли и суммы налогов (на имущество и местных).

11. Налог на прибыль принимается в размере 20 % от налогооблагаемой прибыли.

12. Чистая прибыль – разность налогооблагаемой прибыли и налога на прибыль.

Далее рекомендуется определить *точку безубыточности*, характеризующую минимальный объём продаж, при котором выручка от реализации продукции будет равна издержкам производства. Этот объём может быть определён аналитическим или графическим способом.

Аналитически точка безубыточности определяется по формуле

$$T_6 = C_{пост} / (C_{ед} - C_{пер}),$$

где  $T_6$  – точка безубыточности, ед. продукции;  $C_{ед}$  – цена единицы товарной продукции, руб.;  $C_{пост}$  – постоянные издержки на весь объём производства, руб.;  $C_{пер}$  – переменные издержки на единицу продукции, руб.

Для расчёта точки безубыточности можно принять за постоянные издержки сумму операционных и торгово-административных издержек, осталь-

ные (прямые) - к переменным.

Графическое определение точки безубыточности представлено на рис. 1.



Рис. 1. Графическое определение точки безубыточности:  
I - область убытков; II - область прибыли; III - область переменных затрат;  
IV - область фиксированных (постоянных) затрат

На основе полученного значения точки безубыточности определяется *запас финансовой прочности* проекта ( $Z_{фп}$ )

$$Z_{фп} = (B_p - T_б) / B_p,$$

где  $B_p$ - выручка от реализации.

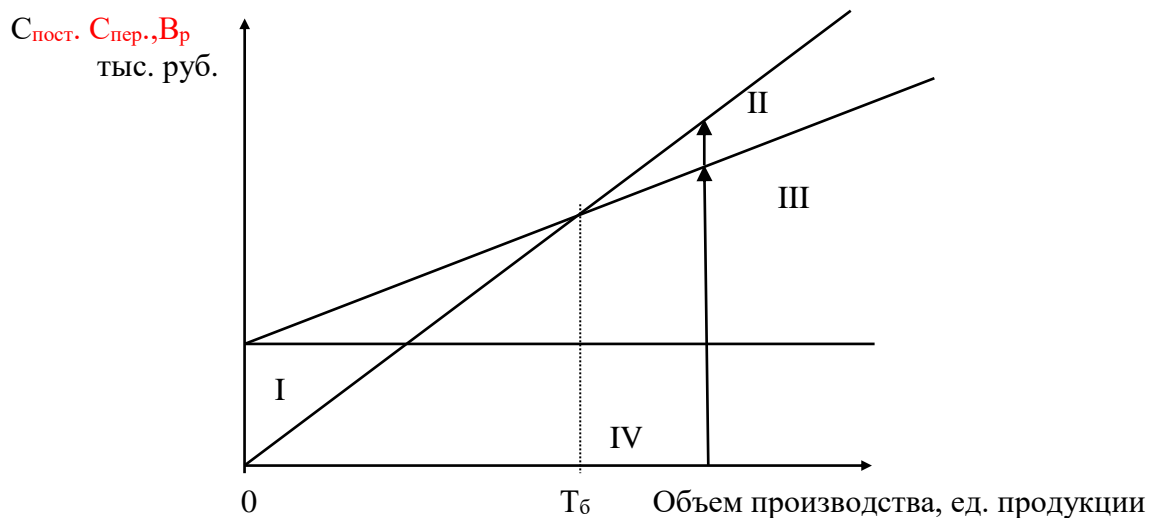
## 6.2. Отчёт о движении денежных потоков

Отчёт о движении денежных потоков представляет информацию, характеризующую операции, связанные, во-первых, с образованием источников финансовых ресурсов, а во-вторых, с использованием этих ресурсов в течение расчетного периода. На каждом шаге ( $t$ ) расчетного периода значение *денежного потока*  $\phi(t)$  характеризуется:

- **притоком** – равным размеру денежных поступлений (или результатов в стоимостном выражении) на этом шаге;
- **оттоком** – равным платежам на этом шаге;
- **сальдо** (активным балансом, эффектом, кэш-фло) - равным разности между притоком и оттоком.

Денежный поток  $\phi(t)$  обычно состоит из потоков от отдельных видов деятельности:

- денежного потока от инвестиционной деятельности  $\phi^u(t)$ ;
- денежного потока от операционной деятельности  $\phi^o(t)$ ;
- денежного потока от финансовой деятельности  $\phi^f(t)$ .

Отчёт о формировании денежных потоков представляется в виде табл. 22.

Таблица 22

**Отчёт о формировании денежных потоков**

Наименование показателей	Интервалы планирования		
	1	2	3
1	2	3	4
<b>Операционная деятельность</b>			
1. Выручка (объём продаж) без НДС			
2. Амортизационные отчисления			
<b>3. Итого приток от операционной деятельности</b>			
4. Прямые (переменные) издержки			
5. Операционные (постоянные) издержки без амортизации и торгово-административные издержки			
6. Налоги, относимые на финансовые результаты (на имущество, прибыль)			
<b>7. Итого отток от операционной деятельности</b>			
<b>8. Сальдо потока от операционной деятельности («Кэш-фло») <math>\phi^o(t)</math></b> (гр. 8 = гр. 3 - гр. 7)			
<b>Инвестиционная деятельность</b>			
9. Ликвидационная стоимость			
<b>10. Итого приток от инвестиционной деятельности</b>			
11. Инвестиции в основные и оборотные активы			
<b>12. Итого отток от инвестиционной деятельности</b>			
<b>13. Сальдо потока от инвестиционной деятельности («Кэш-фло») <math>\phi^u(t)</math></b> (гр. 13 = гр. 10 - гр. 12)			
<b>Финансовая деятельность</b>			
14. Собственный капитал (акционерный)			
15. Заёмный капитал (кредит)			
<b>16. Итого приток от финансовой деятельности</b>			
17. Выплаты по кредиту			
<b>18. Итого отток от финансовой деятельности</b>			
<b>19. Сальдо потока от финансовой деятельности («Кэш-фло») <math>\phi^f(t)</math></b> (гр. 19 = гр. 16 - 18)			
<b>20. Суммарное сальдо («Кэш-фло») от 3-х потоков:</b> <b><math>\phi^o(t) + \phi^u(t) + \phi^f(t)</math> - гр. 20 = гр. 8 + гр. 13 + гр. 19</b>			

Примечание к табл. 22

Показатели, относящиеся к притокам, приводятся со знаком «+», к оттокам – со знаком «-».

### 6.3. Оценка экономической эффективности инвестиций

Экономическая эффективность инвестиционного проекта оценивается в течение расчётного периода (от начала осуществления до его прекращения).

Оценка экономической эффективности может производиться двумя методами: *простым* методом (без учёта фактора времени) и с помощью метода *дисконтирования*.

**Простой метод** оценки эффективности инвестиций включает в себя определение следующих показателей:

- простую норму прибыли (ПНП);
- срок окупаемости без учета фактора времени ( $T_{ок}$ ).

Если ежегодная величина дохода (в виде прибыли и амортизации) равномерно распределена по годам, то расчёт производится следующим образом:

**1. Простая норма прибыли** рассчитывается как отношение чистой прибыли (ЧП) и амортизационных отчислений (А) за год к общему объёму инвестиций (ИЗ):

$$ПНП = (ЧП + А) / ИЗ.$$

Простая норма прибыли заключается в оценке того, какая часть инвестиционных затрат возмещается в виде прибыли в течение одного интервала планирования (% / в год).

**2. Срок окупаемости** - продолжительность периода, в течение которого сумма инвестиций будет возмещена за счет ежегодно формируемого дохода. Весь объём генерируемых проектом денежных средств, к которым относится сумма прибыли и амортизация, засчитывается как возврат на первоначально инвестированный капитал. Он определяется по формуле

$$T_{ок} = ИЗ / (ЧП + А).$$

**Метод дисконтирования** (метод приведения чистых доходов к настоящему моменту времени) основан на определении следующих показателей:

- нормы дисконта ( $E$ ), %
- коэффициентов дисконтирования  $Kt(E)$ ;
- чистого дохода (ЧД);
- чистого дисконтированного дохода (ЧДД);
- внутренней нормы доходности (ВНД);
- индекса доходности дисконтированных инвестиций (ИДД).



- срок окупаемости с учётом фактора времени (дисконтированный).

**3. Норма дисконта ( $E$ )**, выражаемая в процентах (долях единиц) в год, является основным экономическим нормативом, используемым при оценке инвестиционных проектов, показывает минимальную норму доходности. В условиях рынка критерием эффективности инвестиционного проекта является уровень прибыли, полученной на вложенный капитал. При этом под прибыльностью, рентабельностью или доходностью следует понимать не просто прирост капитала, а такой темп увеличения последнего, который:

- полностью компенсирует общее инфляционное изменение покупательной способности денег в течение рассматриваемого периода;
- обеспечит минимальный гарантированный уровень доходности;
- покроет риск инвестора, связанный с осуществлением проекта.

На практике  $E$  приближённо может быть принята на уровне процентной ставки по долгосрочным банковским кредитам и быть определена по формуле:

$$E = N - I,$$

где  $N$  - номинальная ставка банковского процента (в случае финансирования за счет заемных средств); или ставка по депозитным вкладам (в случае финансирования за счет собственных средств);  $I$  - темп инфляции (все значения за один и тот же период времени, %).

**4. Коэффициент дисконтирования (приведения)  $Kt(E)$**  определяется по формуле

$$Kt(E) = 1/(1 + E)^{t-1}.$$

**5. Чистый доход (ЧД, Net Value, NV)** – накопленный эффект (накопленное сальдо денежного потока) за расчётный период

$$\text{ЧД} = \sum \phi(t).$$

**6. Чистый дисконтированный доход (ЧДД, интегральный эффект, Net Present Value, NPV)** – накопленный дисконтированный эффект за расчётный период, определяется по формуле

$$\text{ЧДД} = \sum \phi(t) \cdot Kt(E).$$

ЧД и ЧДД характеризуют превышение суммарных денежных поступлений над суммарными затратами для данного проекта соответственно без учёта и с учётом фактора времени. Для признания проекта эффективным с точки зрения инвестора необходимо, чтобы:

- 1) ЧДД проекта был положительным;

2) при сравнении альтернативных проектов предпочтение отдаётся проекту с большим значением ЧДД.

**7. Внутренняя норма доходности** (ВНД, Internal Rate of Return, IRR) – такое положительное число  $E_v$ , что при норме дисконта  $E = E_v$  ЧДД проекта обращается в «0», при всех больших значения  $E_v - \text{ЧДД}$  отрицателен, при всех меньших – ЧДД положителен:  $\text{ЧДД} = \sum \phi(t) \cdot Kt(E_v) = 0$ . Определяется методом подбора.

**8. Индекс доходности дисконтированных инвестиций** (ИДД) – характеризует “отдачу проекта” на вложенные средства. Определяется по формуле

$$\text{ИДД} = 1 + \text{ЧДД}/K,$$

где  $K$  – суммарные дисконтированные инвестиционные издержки.

**9. Срок окупаемости с учётом фактора времени** - продолжительность периода от начального момента до “момента окупаемости” с учётом дисконтирования. *Моментом окупаемости* с учётом дисконтирования называется наиболее ранний момент времени в расчётном периоде, после которого текущий ЧДД становится и в дальнейшем остаётся неотрицательным.

Порядок расчёта показателей эффективности инвестиционного проекта приведён в табл. 23.

Таблица 23

**Расчёт показателей оценки экономической эффективности**

Наименование показателя	Интервал планирования		
	1	2	3
1	2	3	4
1. Сальдо потока от операционной деятельности $\phi^o(t)$			
2. Сальдо потока от инвестиционной деятельности $\phi^u(t)$			
3. Выплаты по кредиту			
4. Сальдо суммарного потока ( $\phi^o(t) + \phi^u(t) + \text{гр. 3}$ )			
5. Сальдо накопленного потока (гр. 4 нарастающим итогом, последнее значение будет соответствовать ЧД)			
6. Коэффициент дисконтирования $Kt(E)$ , при $E = \dots\%$			
7. Дисконтированное сальдо суммарного потока (гр. 4 · гр. 6)			
8. Сальдо накопленного дисконтированного потока (показатели гр. 7 нарастающим итогом, последнее значение будет соответствовать ЧДД (NPV))			
9. Инвестиционные издержки (табл. 11, гр. 7)			
10. Дисконтированные инвестиционные издержки (гр. 9 · гр. 6)			

Пояснения к табл. 23

1. Положительное значение ЧДД ( $NPV > 0$ ) будет являться подтверждением целесообразности инвестирования.

2. Если ЧДД ( $NPV = 0$ ), то это будет соответствовать тому, что вложенные средства (инвестиции) равны доходу, полученному от их использования.

3. Если ЧДД ( $NPV < 0$ ), то это будет соответствовать тому, что инвестиции нецелесообразны, так как общая сумма издержек (включая инвестиции) будет превышать доход от вложенных средств.

4. Срок окупаемости с учётом фактора времени определяется по данным гр. 8 и на основании этих показателей рекомендуется построить финансовый профиль инвестиционного проекта (см. рис. 7.1).

5. Для расчёта ИДД необходимо определить абсолютное значение суммы дисконтированных инвестиционных издержек (сумма показателей гр.10 по абсолютному значению).

6. По результатам расчетов строится финансовый профиль инвестиционного проекта.



Рис. 2. Финансовый профиль инвестиционного проекта

На основании произведённых расчётов даётся анализ полученных показателей и делается вывод о целесообразности инвестиций.

Основные технико-экономические показатели по вариантам проектных решений. Техничко-экономические показатели приводятся в табл. 24.

## Сводные технико-экономические показатели проектных решений

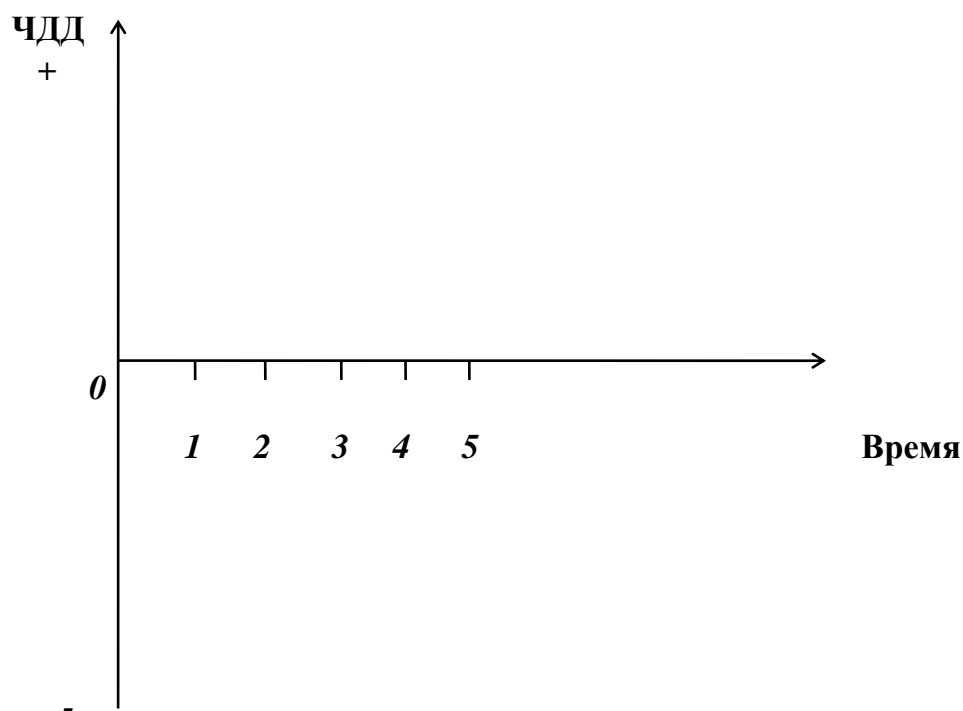
Наименование показателей	Ед. изм.	Варианты проектных решений	
		I	II
1	2	3	4
1. Характеристика проекта (новое строительство, реконструкция, расширение, поддержание мощности)			
2. Запасы полезного ископаемого: - геологические - балансовые (А+В+С1+С2) - забалансовые эксплуатационные (в контуре карьера)			
3. Характеристика полезного ископаемого			
4. Размеры карьера по поверхности на расчетный год: - длина - ширина			
5. Глубина карьера: - на расчетный год - на конец отработки месторождения			
6. Объем горно-капитальных работ			
7. Продолжительность строительства до достижения проектной мощности			
8. Годовая продолжительность карьера в расчетном году: - по руде - по вскрыше - по горной массе			
9. Общий срок эксплуатации карьера с учетом развития и затухания работ			
10. Режим работы карьера: - количество дней работы в году - число смен в сутки - продолжительность смены			
11. Буровзрывные работы: - буровые работы по типам (инвентарный парк) - годовая производительность бурстанка - выход горной массы с 1 п. м скважины - удельный расход ВВ - себестоимость бурения 1п. м - себестоимость взрывания			
12. Эскавация: - типы и количество экскаваторов - годовая производительность экскаватора на погрузке - количество перегрузочных пунктов - оборудование перегрузочных пунктов - себестоимость эскавации			
13. Отвалообразование: - типы и количество оборудования - годовая производительность - себестоимость отвалообразования			

1	2	3	4
14. Рудничный транспорт: - вид транспорта - тип и количество оборудования (подвижного состава) - годовые объемы транспортировки - себестоимость транспортировки по видам транспорта			
15. Показатели генплана Отводимая площадь, в т. ч. занято: - карьером - отвалом - промплощадкой - прочими объектами			
16. Стоимость 1 га отводимых земель Общая сумма затрат, связанных с отводом земель			
17. Среднесписочная численность работников			
18. Годовая производительность труда на 1 работающего: - по горной массе - товарной продукции Среднегодовая зарплата одного работающего			
19. Инвестиции (капитальные вложения) всего Удельные капитальные вложения: - на 1 т горной массы - 1 руб. товарной продукции			
20. Основные производственные фонды Нормируемые оборотные средства			
21. Себестоимость в расчетном периоде: - 1 куб. м вскрыши - 1 т. руды - цена товарной продукции			
22. Годовая стоимость товарной продукции Балансовая прибыль предприятия Прибыль, остающаяся в распоряжении предприятия			
23. Срок окупаемости капитальных вложений			

## 7. АНАЛИЗ, ВЫБОР И ОБОСНОВАНИЕ ВАРИАНТОВ ПРОЕКТНЫХ РЕШЕНИЙ

В этом разделе производится окончательный выбор и обоснование наиболее предпочтительного варианта проектного решения. Выбор производится при сравнении значений основных принятых критериев и ограничений по рассматриваемым вариантам (табл. 25).

Таблица 25

### Сравнение вариантов проектных решений

Критерии сравнения и ограничения	Варианты проектных решений	
	I	II
1. Технологические показатели, характеризующие варианты (глубина карьера, производственная мощность, направление горных работ и др.)		
2. Требования охраны окружающей среды		
3. Размеры пылевых и газовых выбросов: - площадь размещения пустых пород - объемы сброса сточных и дренажных вод		
4. Экономические и социальные ограничения и требования (согласно техническому заданию)		
5. Размер инвестиций - ограничения по сроку кредитования		
6. Экономические критерии: - размер приведенной прибыли: - сумма прибыли на капитал (рентабельность инвестиций) - срок окупаемости инвестиций		
7. Чистая дисконтированная стоимость инвестиций (NPV)		

#### Пояснение к таблице 25

1. Размер приведённой прибыли определяется на конец расчётного периода по формуле

$$\Pi_{\text{пр}} = \sum_1^{t=T_p} \Pi_t (1+r)^t,$$

где  $\Pi_{\text{пр}}$  - приведённая прибыль на конец расчётного периода;  $\Pi_t$  - прибыль, полученная предприятием в  $t$ -м году эксплуатации месторождения;  $r$  - норма прибыли на вложенный капитал, принимаемая на уровне 10 - 20 %;  $T_p$  - год окончания расчётного периода.

2. Сумма прибыли, на вложенный капитал (инвестиции) за расчётный период (рентабельность инвестиций) определяется по формуле

$$P = \Pi_t / I,$$

где  $\Pi_t$  – чистая прибыль на расчётный год;  $I$  - размер инвестиций в строительство (реконструкцию, на поддержание мощности и др.).

Все остальные показатели для сравнительного анализа принимаются из расчётов, выполненных в предыдущих разделах.

Анализ рассматриваемых вариантов производится с точки зрения удовлетворения условиям охраны окружающей среды, требований заказчика (технического задания или задания на выполнение дипломного проекта), экономической целесообразности. Анализируется вероятное изменение приоритетности вариантов в случае изменения тех или иных экономических, экологических или иных условий (непредвиденное обострение экологической ситуации, изменения цен на сырьё, материалы, товарную продукцию, расширение рынка сбыта продукции и увеличение производительности карьера и т. д.). Выявляются благоприятные и неблагоприятные факторы, влияющие на предпочтительность рассматриваемых проектных решений.

В заключении приводятся основные выводы по выполненной работе, содержащие заключение о целесообразности принятия решения относительно строительства, реконструкции, поддержания производственной мощности горного предприятия. Выводы должны отражать как технологическую оценку рассмотренных вариантов (в плане использования той или иной технологии ведения горных работ) и оценку экономической целесообразности, так и экологические, а в отдельных случаях и социальные аспекты разработки месторождения.

## **8. ТРЕБОВАНИЯ К ОФОРМЛЕНИЮ КУРСОВОЙ РАБОТЫ**

### **8.1. Общие требования к оформлению курсовой работы**

Курсовая работа по дисциплине «Экономика и менеджмент горного производства» требует изучения и анализа значительного объема статистического материала, формул, графиков и т. п. В силу этого особое значение приобретает правильное оформление результатов проделанной работы.

Текст курсовой работы должен быть подготовлен в печатном виде. Исправления и поправки не допускаются. Текст работы оформляется на листах формата А4, на одной стороне листа, с полями: левое – 25 мм, верхнее – 20 мм, правое – 15 мм и нижнее – 25 мм. При компьютерном наборе шрифт должен быть таким: тип шрифта Times New Roman, кегль 14, межстрочный интервал 1,5. Абзац (красная строка) – 1,25 см.

Заголовки разделов, введения, заключения, списка использованной литературы набираются прописным полужирным шрифтом. Не допускаются подчеркивание заголовка и переносы в словах заголовков. После заголовка, располагаемого посередине строки, точка не ставится.

Расстояние между заголовком и следующим за ней текстом, а также между главой и параграфом составляет 2 интервала.

Рекомендуемый объем курсовой работы (без учета приложений) – не менее 40. Титульный лист курсовой работы оформляется по образцу, данному в приложении.

Текст курсовой работы должен быть разбит на разделы: главы, параграфы и т. д. Очередной раздел нужно начинать с нового листа.

Все страницы курсовой работы должны быть пронумерованы. Номер страницы ставится снизу страницы, по центру. Первой страницей является титульный лист, но на ней номер страницы не ставится.

### **8.2. Таблицы**

Таблицы по содержанию делятся на аналитические и неаналитические. Аналитические таблицы являются результатом обработки и анализа цифровых



показателей. Как правило, после таких таблиц делается обобщение, которое вводится в текст словами: «таблица позволяет сделать вывод о том, что...», «таблица позволяет заключить, что...» и т. п.

В неаналитических таблицах обычно помещаются необработанные статистические данные, необходимые лишь для информации и констатации фактов.

Таблицы размещают после первого упоминания о них в тексте таким образом, чтобы их можно было читать без поворота работы или с поворотом по часовой стрелке.

Каждая таблица должна иметь нумерационный и тематический заголовок. Тематический заголовок располагается по центру таблицы, после нумерационного, размещённого в правой стороне листа и включающего надпись «Таблица» с указанием арабскими цифрами номера таблицы. Нумерация таблиц сквозная в пределах каждой главы. Номер таблицы состоит из двух цифр: первая указывает на номер главы, вторая – на номер таблицы в главе по порядку (например: «Таблица 2.2» – это значит, что представленная таблица вторая во второй главе).

Цифры в графах таблиц должны проставляться так, чтобы разряды чисел во всей графе были расположены один под другим. В одной графе количество десятичных знаков должно быть одинаковым. Если данные отсутствуют, то в графах ставят знак тире. Округление числовых значений величин до первого, второго и т. д. десятичного знака для различных значений одного и того же наименования показателя должно быть одинаковым.

Таблицу с большим количеством строк допускается переносить на другую страницу, при этом заголовок таблицы помещают только над ее первой частью, а над переносимой частью пишут «Продолжение таблицы» или «Окончание таблицы». Если в работе несколько таблиц, то после слов «Продолжение» или «Окончание» указывают номер таблицы, а само слово «таблица» пишут сокращенно, например: «Продолжение табл. 1.1», «Окончание табл. 1.1».

На все таблицы в тексте курсовой работы должны быть даны ссылки с указанием их порядкового номера, например: «...в табл. 2.2».

### 8.3. Формулы

Формулы – это комбинации математических знаков, выражающие какие-либо предложения.

Формулы, приводимые в курсовой работе, должны быть наглядными, а обозначения, применяемые в них, соответствовать стандартам.

Пояснения значений символов и числовых коэффициентов следует приводить непосредственно под формулой, в той последовательности, в какой они даны в формуле. Значение каждого символа и числового коэффициента дается с новой строки. Первую строку объяснения начинают со слова «где» без двоеточия после него.

Формулы и уравнения следует выделять из текста свободными строками. Если уравнение не умещается в одну строку, оно должно быть перенесено после знака равенства (=) или после знака (+), минус (–), умножения (x) и деления (:).

Формулы нумеруют арабскими цифрами в пределах всей курсовой работы или главы. Номер указывают с правой стороны листа на уровне формулы в круглых скобках.

В тексте ссылки на формулы приводятся с указанием их порядковых номеров, например: «...в формуле (2.2)» (второй формуле второй главы).

### 8.4. Иллюстрации

Иллюстрации позволяют наглядно представить явление или предмет такими, какими мы их зрительно воспринимаем, но без лишних деталей и подробностей.

Основными видами иллюстраций являются схемы, диаграммы и графики.

**Схема** – это изображение, передающее обычно с помощью условных обозначений и без соблюдения масштаба основную идею какого-либо устройства, предмета, сооружения или процесса и показывающее взаимосвязь их главных элементов.

**Диаграмма** – один из способов изображения зависимости между величинами. Наибольшее распространение получили линейные, столбиковые и секторные диаграммы.

Для построения линейных диаграмм используется координатное поле. По горизонтальной оси в изображенном масштабе откладывается время или факториальные признаки, на вертикальной – показатели на определенный момент (период) времени или размеры результативного независимого признака. Вершины ординат соединяются отрезками – в результате получается ломаная линия.

На столбиковых диаграммах данные изображаются в виде прямоугольников (столбиков) одинаковой ширины, расположенных вертикально или горизонтально. Длина (высота) прямоугольников пропорциональна изображенным ими величинам.

Секторная диаграмма представляет собой круг, разделенный на секторы, величины которых пропорциональны величинам частей изображаемого явления.

**График** – это результат обработки числовых данных. Он представляет собой условные изображения величин и их соотношений через геометрические фигуры, точки и линии.

Количество иллюстраций в работе должно быть достаточным для пояснения излагаемого текста.

Иллюстрации обозначаются словом «Рис.» и располагаются после первой ссылки на них в тексте так, чтобы их было удобно рассматривать без поворота работы или с поворотом по часовой стрелке. Иллюстрации должны иметь номер и наименование, расположенные по центру, под ней. Иллюстрации нумеруются в пределах главы арабскими цифрами, например: «Рис. 1.1» (первый рисунок первой главы). Ссылки на иллюстрации в тексте курсовой работы приводят с указанием их порядкового номера, например: «...на рис. 1.1».

При необходимости иллюстрации снабжаются поясняющими данными (подрисуночный текст).

## **8.5. Приложения**

Приложение – это часть основного текста, которая имеет дополнительное (обычно справочное) значение, но, тем не менее, необходима для более полного освещения темы. По форме они могут представлять собой текст, таблицы, графики, карты. В приложении помещают вспомогательные материалы по рас-

смаатриваемой теме: инструкции, методики, положения, результаты промежуточных расчетов, типовые проекты, имеющие значительный объем, затрудняющий чтение и целостное восприятие текста. В этом случае в тексте приводятся основные выводы (результаты) и делается ссылка на приложение, содержащее соответствующую информацию. Каждое приложение должно начинаться с новой страницы. В правом верхнем углу листа пишут слово «Приложение» и указывают номер приложения. Если в курсовой работе больше одного приложения, их нумеруют последовательно арабскими цифрами, например: «Приложение 1», «Приложение 2» и т. д.

Каждое приложение должно иметь заголовок, который помещают ниже слова «Приложение» над текстом приложения, по центру.

При ссылке на приложение в тексте курсовой работы пишут сокращенно строчными буквами «прил.» и указывают номер приложения, например: «...в прил. 1».

Приложения оформляются как продолжение текстовой части курсовой работы со сквозной нумерацией листов. Число страниц в приложении не лимитируется и не включается в общий объем страниц курсовой работы.

### **8.6. Список использованной литературы**

Список использованной литературы должен содержать перечень и описание только тех источников, которые были использованы при написании курсовой работы.

В списке должны быть представлены монографические издания отечественных и зарубежных авторов, материалы профессиональной периодической печати (экономических журналов, газет и еженедельников), законодательные и др. нормативно-правовые акты. При составлении списка необходимо обратить внимание на достижение оптимального соотношения между монографическими изданиями, характеризующими глубину теоретической подготовки автора, и периодикой, демонстрирующей владение современными экономическими данными.

Наиболее распространенным способом расположения наименований литературных источников является алфавитный. Работы одного автора перечисляются в алфавитном порядке их названий. Исследования на иностранных языках помещаются в порядке латинского алфавита после исследований на русском языке.

Ниже приводятся примеры библиографических описаний использованных источников.

**Статья одного, двух или трех авторов из журнала**

*Зотова Л. А., Еременко О. В.* Инновации как объект государственного регулирования // *Экономист*. 2010. № 7. С. 17–19.

**Статья из журнала, написанная более чем тремя авторами**

*Валютный курс и экономический рост* / С. Ф. Алексащенко, А. А. Клепач, О. Ю. Осипова [и др.] // *Вопросы экономики*. 2010. № 8. С. 18–22.

**Книга, написанная одним, двумя или тремя авторами**

*Иохин В. Я.* Экономическая теория: учебник. М.: Юристъ, 2015. 178 с.

**Книга, написанная более чем тремя авторами**

*Экономическая теория: учебник* / В. Д. Камаев [и др.]. М.: ВЛАДОС, 2011. 143 с.

**Сборники**

*Актуальные проблемы экономики и управления: сборник научных статей*. Екатеринбург: УГГУ, 2010. Вып. 9. 146 с.

**Статья из сборника**

*Данилов А. Г.* Система ценообразования промышленного предприятия // *Актуальные проблемы экономики и управления: сб. научных статей*. Екатеринбург: УГГУ, 2010. Вып. 9. С. 107–113.

**Статья из газеты**

*Крашаков А. С.* Будет ли обвал рубля // *Аргументы и факты*. 2011. № 9. С. 3.

### **8.7. Библиографические ссылки**

Библиографические ссылки требуется приводить при цитировании, заимствовании материалов из других источников, упоминании или анализе работ того или иного автора, а также при необходимости адресовать читателя к трудам, в которых рассматривался данный вопрос.

Ссылки должны быть затекстовыми, с указанием номера соответствующего источника (на который автор ссылается в работе) в соответствии с библиографическим списком и соответствующей страницы.

#### **Пример оформления затекстовой ссылки**

Ссылка в тексте: «При оценке стоимости земли необходимо учесть все возможности ее производственного использования» [17, С. 191].

В списке использованных источников:

17. *Борисов Е. Ф.* Основы экономики. М.: Юристъ, 2008. 308 с.

## 9. ОРГАНИЗАЦИЯ ЗАЩИТЫ КУРСОВОЙ РАБОТЫ

### 9.1. Подготовка к защите и порядок защиты курсовой работы

Необходимо заранее подготовить тезисы выступления (план-конспект).

Порядок защиты курсовой работы.

1. Краткое сообщение, характеризующее цель и задачи работы, ее актуальность, полученные результаты, вывод и предложения.
2. Ответы студента на вопросы преподавателя.
3. Отзыв руководителя-консультанта о ходе выполнения работы.

#### Рекомендации студенту:

- Готовясь к защите курсовой работы, вы должны вспомнить материал максимально подробно, и это должно найти отражение в схеме вашего ответа. Но тут же необходимо выделить главное, что наиболее важно для понимания материала в целом, иначе вы сможете проговорить все 15-20 минут и не раскрыть существа вопроса. Особенно строго следует отбирать примеры и иллюстрации.
- Вступление должно быть очень кратким – 1-2 фразы (если вы хотите подчеркнуть при этом важность и сложность данного вопроса, то не говорите, что он сложен и важен, а покажите его сложность и важность).
- Целесообразнее вначале показать свою схему раскрытия вопроса, а уж потом ее детализировать.
- Рассказывать будет легче, если вы представите себе, что объясняете материал очень способному и хорошо подготовленному человеку, который не знает именно этого раздела, и что при этом вам обязательно нужно доказать важность данного раздела и заинтересовать в его освоении.
- Строго следите за точностью своих выражений и правильностью употребления терминов.
- Не пытайтесь рассказать побольше за счет ускорения темпа, но и не мямлите.
- Не демонстрируйте излишнего волнения и не напрашивайтесь на сочувствие.

- Будьте особенно внимательны ко всем вопросам преподавателя, к малейшим его замечаниям. И уж ни в коем случае его не перебивайте!
- Не бойтесь дополнительных вопросов – чаще всего преподаватель использует их как один из способов помочь вам или сэкономить время. Если вас прервали, а при оценке ставят в вину пропуск важной части материала, не возмущайтесь, а покажите план своего ответа, где эта часть стоит несколько позже того, на чем вы были прерваны.
- Прежде чем отвечать на дополнительный вопрос, необходимо сначала правильно его понять. Для этого нужно хотя бы немного подумать, иногда переспросить, уточнить: правильно ли вы поняли поставленный вопрос. И при ответе следует соблюдать тот же принцип экономности мышления, а не высказывать без разбора все, что вы можете сказать.
- Будьте доброжелательны и тактичны, даже если к ответу вы не готовы (это вина не преподавателя, а ваша).

## 9.2. Критерии оценки курсовой работы

Подготовленная и оформленная в соответствии с требованиями курсовая работа оценивается преподавателем по следующим критериям:

теоретический уровень работы;

аналитический уровень работы;

правильность выполненных расчетов;

самостоятельность выполнения работы;

культура письменного изложения материала (логичность подачи материала, грамотность автора);

культура оформления материалов работы (соответствие работы всем стандартным требованиям);

использование литературных источников (достаточное количество, наличие в списке учебников и научных публикаций по теме, современность источников);

умение ориентироваться в материале и отвечать на вопросы по работе;



умение подготовить презентацию к работе (содержательность, логичность и правильное оформление презентации).

Объективность оценки работы преподавателем заключается в определении ее положительных и отрицательных сторон, по совокупности которых он окончательно оценивает представленную работу. При положительном заключении работа допускается к защите, о чем делается запись на титульном листе работы. При отрицательной оценке работа возвращается на доработку с последующим представлением на повторную проверку с приложением замечаний, сделанных преподавателем.

### **Внимание**

1. Не допускается сдача скачанных из сети Internet курсовых работ, поскольку, во-первых, это будет рассматриваться как попытка обмана преподавателя, во-вторых, это приводит к формализации получения знаний, в-третьих, в мировой практике ведется борьба с плагиатом при сдаче работ вплоть до отчисления студентов от обучения. В подобном случае курсовая работа не принимается к защите и вместо него выдается новая тема.

2. Студент, не подготовивший и не защитивший курсовую работу, не может быть допущен к экзамену по дисциплине *«Экономика и менеджмент горного производства»*.

## 10. ПЕРЕЧЕНЬ УЧЕБНО-МЕТОДИЧЕСКОГО ОБЕСПЕЧЕНИЯ ДЛЯ САМОСТОЯТЕЛЬНОЙ РАБОТЫ ОБУЧАЮЩИХСЯ ПО ДИСЦИПЛИНЕ

### 10. 1 Основная литература

№ п/п	Наименование	Кол-во экз.
1	Коршунов В.В. Экономика организации: Учебник и практикум / Коршунов В.В. – М.- Юрайт, 2016, - 408с.	10
2	Экономика горного предприятия: учебник / под ред. В. Е. Стровского, С.В. Макаровой, В.Г. Жукова. Ек-г: Изд-во УГГУ, 2018. - 340 с.	90
3	Бухалков М. И. Производственный менеджмент. Организация производства: учебник для студентов высших учебных заведений, обучающихся по направлению подготовки 38.03.02 "Менеджмент" / М. И. Бухалков. - 2-е изд. - Москва: ИНФРА-М, 2018. - 395 с.	20
4	Астахов А. С. Экономика и менеджмент горного производства: учебное пособие для вузов : в 2 книгах / А. С. Астахов, Г. Л. Красноярский. - Москва : Издательство Академии горных наук. Книга 1. - 2002. - 367 с.	25
5	Девлет-Гельды Г.К. Расчет, анализ и оценка затрат предприятия [Электронный ресурс]: методические указания к выполнению домашнего задания по дисциплине «Финансы субъектов экономической деятельности»/ Девлет-Гельды Г.К.— Электрон. текстовые данные.— М.: Московский государственный технический университет имени Н.Э. Баумана, 2014.— 20 с.— Режим доступа: <a href="http://www.iprbookshop.ru/31627">http://www.iprbookshop.ru/31627</a> .— ЭБС «IPRbooks», по паролю;	Эл. ресурс
6	Экономика предприятия [Электронный ресурс]: учебное пособие/ Е.М. Белый [и др.].— Электрон. текстовые данные.— М.: Русайнс, 2015.— 172 с.— Режим доступа: <a href="http://www.iprbookshop.ru/49005">http://www.iprbookshop.ru/49005</a> .— ЭБС «IPRbooks», по паролю;	Эл. ресурс

### 10.2. Дополнительная литература

№ п/п	Наименование	Кол-во экз.
1	Экономические, экологические и социальные проблемы горной промышленности Урала: сборник научных статей / Уральский государственный горный университет; под ред. Н. В. Гревцева, И. А. Коха. - Екатеринбург: УГГУ, 2017. - 155 с.	2
2	Ганицкий В. И. Менеджмент горного производства : учеб. пособие для вузов / Всеволод Иванович Ганицкий В. И., Владимир Иванович Велесевич В. И. - Москва : Изд-во МГГУ, 2004. - 357 с.	61
3	Макроэкономическое планирование и прогнозирование: учебно-методическое пособие / В. К. Крутиков [и др.] ; Институт управления, бизнеса и технологий, Среднерусский научный центр Санкт-Петербургского отделения Международной академии наук высшей школы. - Калуга : Эйдос, 2014. - 113 с.	20

4	Модернизация учета управления затрат при комплексном использовании минерального сырья/ под ред. Ф.Д.Лиричкина, А.Г.Воробьева, : Ин-т экон. проблем им.Г.П.Лузина КНЦ РАН, Геотехмин – 2-е из.испр. и доп. – Москва: Руда и металлы, 2013 - 180 с.	2
5	Чайников В.В. Экономика предприятия (организации) [Электронный ресурс]: учебное пособие / В.В. Чайников, Д.Г. Лапин. — Электрон. текстовые данные. — М.: Российский новый университет, 2010. — 480 с. — 978-5-89789-051-4. — Режим доступа: <a href="http://www.iprbookshop.ru/21343.html">http://www.iprbookshop.ru/21343.html</a>	Эл. ресурс
6	Ефимов О.Н. Экономика предприятия [Электронный ресурс]: учебное пособие / О.Н. Ефимов. — Электрон. текстовые данные. — Саратов: Вузовское образование, 2014. — 732 с. — 2227-8397. — Режим доступа: <a href="http://www.iprbookshop.ru/23085.html">http://www.iprbookshop.ru/23085.html</a>	Эл. ресурс

### 10.3. Нормативные правовые акты

1. Гражданский кодекс Российской Федерации (часть первая) от 30.11.1994 N 51-ФЗ (ред. от 03.08.2018) (с изм. и доп., вступ. в силу с 01.09.2018);
2. Налоговый кодекс Российской Федерации (часть первая) от 31.07.1998 N 146-ФЗ (ред. от 03.08.2018) (с изм. и доп., вступ. в силу с 03.09.2018);
3. Федеральный закон "О несостоятельности (банкротстве)" от 26.10.2002 N 127-ФЗ (последняя редакция).

### 9.4. Интернет-ресурсы

1. Росстат – <http://www.gks.ru>;
2. <http://www.mechel.ru>;
3. <http://www.leading-industry.ru>;
4. <http://www.e-disclosure.ru/portal/company.aspx?id=3339>
5. <http://www.e-disclosure.ru/portal/company.aspx?id=564>
6. <http://www.e-disclosure.ru/portal/company.aspx?id=2665>
7. <http://www.e-disclosure.ru/portal/company.aspx?id=23443>
8. <http://www.e-disclosure.ru/portal/company.aspx?id=5767>
9. <http://www.e-disclosure.ru/portal/company.aspx?id=24462>
10. Информационно-правовой портал «Консультант плюс» <http://www.consultant.ru>
11. Официальный сайт Министерства экономического развития РФ <http://economy.gov.ru/minec/main>
12. Горнопромышленный портал России: информационно-аналитический <http://www.miningexpo.ru/news>
13. Официальные сайты предприятий

## ВАРИАНТЫ ИСХОДНЫХ ДАННЫХ

## Вариант №1

Годовой объем по пи	млн.т/год	5,5 (производство – со 2 года)
Годовой объем вскрыши	млн. м.куб/год	7
Объем горно-капитальных (строительных) работ	млн. м.куб.	22
Объемный вес пи	т/м.куб	2,5
Средний коэффициент вскрыши	м.куб./т	1,4
Срок строительства	лет	3,5
Вид пи		Медная руда
Себестоимость вскрыши	руб/м.куб	250
Расчетный период	лет	15
<b>Режим работы предприятия:</b>		
Годовой	дн	350
Продолжительность рабочей недели	дн	7
Число смен в сутки	смен	3
Продолжительность смены	час	8
<b>Механизация по процессам:</b>		
БВР	оборудование	количество
Выемочно-погрузочные работы	СБШ-250 МН	6
Транспортирование	ЭКГ-10	8
Вспомогательные работы	БелАЗ-7548	40
	ДЭТ-250	6

## Вариант № 2

Годовой объем по пи	млн.т/год	3,2 (производство – с 3 года)
Годовой объем вскрыши	млн. м.куб/год	5
Объем горно-капитальных (строительных) работ	млн. м.куб.	20
Объемный вес пи	т/м.куб	2,4
Средний коэффициент вскрыши	м.куб./т	1,66
Срок строительства	лет	3
Вид пи		Железная руда
Себестоимость вскрыши	руб/м.куб	156,0
Расчетный период	лет	16
<b>Режим работы предприятия:</b>		
Годовой		345
Продолжительность рабочей недели	дн	7
Число смен в сутки	смен	3
Продолжительность смены	час	8
<b>Механизация по процессам:</b>		
БВР	оборудование	количество
Выемочно-погрузочные работы	СБШ-250 МН	4
Транспортирование	ЭКГ-10	6
Вспомогательные работы	БелАЗ-7548	30
	ДЭТ-250	5

### Вариант №3

Годовой объем по пи	млн.т/год	2,7(производство – со 2 года)
Годовой объем вскрыши	млн. м.куб/год	5
Объем горно-капитальных (строительных) работ	млн. м.куб.	19,5
Объемный вес пи	т/м.куб	2,4
Средний коэффициент вскрыши	м.куб./т	1,5
Срок строительства	лет	3,5
Вид пи		медная руда
Себестоимость вскрыши	руб/м.куб	242,0
Расчетный период	лет	10
<b>Режим работы предприятия:</b>		
Годовой	дн	340
Продолжительность рабочей недели	дн	7
Число смен в сутки	смен	3
Продолжительность смены	час	8
<b>Механизация по процессам:</b>		
	оборудование	количество
БВР	СБШ-250 МН	2
Выемочно-погрузочные работы	ЭКГ-10	3
Транспортирование	БелАЗ-7548	16
Вспомогательные работы	ДЭТ-250	3

### Вариант № 4

Годовой объем по пи	млн.т/год	2,8 (производство – с 3 года)
Годовой объем вскрыши	млн. м.куб/год	6
Объем горно-капитальных (строительных) работ	млн. м.куб.	18
Объемный вес пи	т/м.куб	2,7
Средний коэффициент вскрыши	м.куб./т	1,6
Срок строительства	лет	4
Вид пи		Медная руда
Себестоимость вскрыши	руб/м.куб	260,0
Расчетный период	лет	14
<b>Режим работы предприятия:</b>		
Годовой	дн	350
Продолжительность рабочей недели	дн	7
Число смен в сутки	смен	2
Продолжительность смены	час	12
<b>Механизация по процессам:</b>		
	оборудование	количество
БВР	СБШ-250 МН	3
Выемочно-погрузочные работы	ЭКГ-10	4
Транспортирование	БелАЗ-7548	20
Вспомогательные работы	ДЭТ-250	4

### Вариант №5

Годовой объем по пи	млн.т/год	3,2 (производство – со 2 года)
Годовой объем вскрыши	млн. м.куб/год	7
Объем горно-капитальных (строительных) работ	млн. м.куб	16,5
Объемный вес пи	т/м.куб	1,0
Средний коэффициент вскрыши	м.куб./т	2,0
Срок строительства	лет	3
Вид пи		уголь
Себестоимость вскрыши	руб/м.куб	327,0
Расчетный период	лет	16
<b>Режим работы предприятия:</b>		
Годовой	дн	355
Продолжительность рабочей недели	дн	7
Число смен в сутки	смен	2
Продолжительность смены	час	12
<b>Механизация по процессам:</b>		
	оборудование	количество
БВР	СБШ-250 МН	5
Выемочно-погрузочные работы	ЭКГ-10	6
Транспортирование	БелАЗ-7549	30
Вспомогательные работы	Т-330	6

### Вариант № 6

Годовой объем по пи	млн.т/год	4,2 (производство – с 3 года)
Годовой объем вскрыши	млн. м.куб/год	7,6
Объем горно-капитальных (строительных) работ	млн. м.куб.	22,4
Объемный вес пи	т/м.куб	1,0
Средний коэффициент вскрыши	м.куб./т	2,0
Срок строительства	лет	4
Вид пи		уголь
Себестоимость вскрыши	руб/м.куб	295,0
Расчетный период	лет	15
<b>Режим работы предприятия:</b>		
Годовой	дн	350
Продолжительность рабочей недели	дн	7
Число смен в сутки	смен	3
Продолжительность смены	час	8
<b>Механизация по процессам:</b>		
	оборудование	количество
БВР	СБШ-250 МН	3
Выемочно-погрузочные работы	ЭКГ-12	4
Транспортирование	БелАЗ-7519	19
Вспомогательные работы	Т-330	4

### Вариант №7

Годовой объем по пи	млн.т/год	1,8 (производство – со 2 года)
Годовой объем вскрыши	млн. м.куб/год	3
Объем горно-капитальных (строительных) работ	млн. м.куб.	11,0
Объемный вес пи	т/м.куб	1,0
Средний коэффициент вскрыши	м.куб./т	2,0
Срок строительства	лет	2,5
Вид пи		уголь
Себестоимость вскрыши	руб/м.куб	268,0
Расчетный период	лет	12
<b>Режим работы предприятия:</b>		
Годовой	дн	340
Продолжительность рабочей недели	дн	7
Число смен в сутки	смен	3
Продолжительность смены	час	8
<b>Механизация по процессам:</b>		
	оборудование	количество
БВР	2СБШ-220 Н	4
Выемочно-погрузочные работы	ЭКГ-5А	5
Транспортирование	БелАЗ-7548	22
Вспомогательные работы	ДЭТ-250	4

### Вариант № 8

Годовой объем по пи	млн.т/год	1,6 (производство – со 2 года)
Годовой объем вскрыши	млн. м.куб/год	2,8
Объем горно-капитальных (строительных) работ	млн. м.куб.	5,7
Объемный вес пи	т/м.куб	1,0
Средний коэффициент вскрыши	м.куб./т	2,3
Срок строительства	лет	2,9
Вид пи		Уголь
Себестоимость вскрыши	руб/м.куб	250,5
Расчетный период	лет	10
<b>Режим работы предприятия:</b>		
Годовой	дн	355
Продолжительность рабочей недели	дн	7
Число смен в сутки	смен	2
Продолжительность смены	час	12
<b>Механизация по процессам:</b>		
	оборудование	количество
БВР	2СБШ-200 Н	3
Выемочно-погрузочные работы	ЭКГ-5А	5
Транспортирование	БелАЗ-7540	27
Вспомогательные работы	ДЭТ-250	3

**Вариант №9**

Годовой объем по пи	млн.т/год	7,4 (производство – с 3 года)
Годовой объем вскрыши	млн. м.куб/год	6,6
Объем горно-капитальных (строительных) работ	млн. м.куб.	14
Объемный вес пи	т/м.куб	2,5
Средний коэффициент вскрыши	м.куб./т	0,8
Срок строительства	лет	3,8
Вид пи		бокситы
Себестоимость вскрыши	руб/м.куб	270,0
Расчетный период	лет	13
<b>Режим работы предприятия:</b>		
Годовой	дн	350
Продолжительность рабочей недели	дн	7
Число смен в сутки	смен	2
Продолжительность смены	час	12
<b>Механизация по процессам:</b>		
	оборудование	количество
БВР	СБШ-250 МН	4
Выемочно-погрузочные работы	ЭКГ-12	4
Транспортирование	БелАЗ-7519	20
Вспомогательные работы	Т-330	5

**Вариант № 10**

Годовой объем по пи	млн.т/год	6,3 (производство – со 2 года)
Годовой объем вскрыши	млн. м.куб/год	10,2
Объем горно-капитальных (строительных) работ	млн. м.куб/год	18
Объемный вес пи	т/м.куб	1,0
Средний коэффициент вскрыши	м.куб./т	2,0
Срок строительства	лет	2,7
Вид пи		Уголь
Себестоимость вскрыши	руб/м.куб	370,0
Расчетный период	лет	12
<b>Режим работы предприятия:</b>		
Годовой	дн	355
Продолжительность рабочей недели	дн	7
Число смен в сутки	смен	3
Продолжительность смены	час	8
<b>Механизация по процессам:</b>		
	оборудование	количество
БВР	СБШ-250 МН	5
Выемочно-погрузочные работы	ЭКГ-12	6
Транспортирование	БелАЗ-7513	30
Вспомогательные работы	Т-330	6



### Вариант №11

Годовой объем по пи	млн.т/год	2,5 (производство – с 3 года)
Годовой объем вскрыши	млн. м.куб/год	4,8
Объем горно-капитальных (строительных) работ	млн. м.куб/год	19
Объемный вес пи	т/м.куб	1,0
Средний коэффициент вскрыши	м.куб./т	2,0
Срок строительства	лет	3,9
Вид пи		Уголь
Себестоимость вскрыши	руб/м.куб	288,0
Расчетный период	лет	15
<b>Режим работы предприятия:</b>		
Годовой		350
Продолжительность рабочей недели	дн	7
Число смен в сутки	смен	2
Продолжительность смены	час	12
<b>Механизация по процессам:</b>		
	оборудование	количество
БВР	2СБШ-200 Н	6
Выемочно-погрузочные работы	ЭКГ-5А	8
Транспортирование	БелАЗ-7540	40
Вспомогательные работы	Т-170	10

### Вариант № 12

Годовой объем по пи	млн.т/год	1,68 (производство – со 2 года)
Годовой объем вскрыши	млн. м.куб/год	5,2
Объем горно-капитальных (строительных) работ	млн. м.куб.	8
Объемный вес пи	т/м.куб	1,0
Средний коэффициент вскрыши	м.куб./т	2,0
Срок строительства	лет	2,9
Вид пи		Уголь
Себестоимость вскрыши	руб/м.куб	292,0
Расчетный период	лет	12
<b>Режим работы предприятия:</b>		
Годовой	дн	345
Продолжительность рабочей недели	дн	7
Число смен в сутки	смен	3
Продолжительность смены	час	8
<b>Механизация по процессам:</b>		
	оборудование	количество
БВР	2СБШ-200Н	4
Выемочно-погрузочные работы	ЭКГ-5А	6
Транспортирование	БелАЗ-7540	32
Вспомогательные работы	Т-170	7

### Вариант №13

Годовой объем по пи	млн.т/год	7,2 (производство – с 3 года)
Годовой объем вскрыши	млн. м.куб/год	13,5
Объем горно-капитальных (строительных) работ	млн. м.куб.	31
Объемный вес пи	т/м.куб	1,0
Средний коэффициент вскрыши	м.куб./т	2,0
Срок строительства	лет	3,5
Вид пи		уголь
Себестоимость вскрыши	руб/м.куб	255,0
Расчетный период	лет	14
<b>Режим работы предприятия:</b>		
Годовой	дн	350
Продолжительность рабочей недели	дн	7
Число смен в сутки	смен	3
Продолжительность смены	час	8
<b>Механизация по процессам:</b>		
	оборудование	количество
БВР	СБШ-250 МН	4
Выемочно-погрузочные работы	ЭКГ-15	5
Транспортирование	БелАЗ-7513	27
Вспомогательные работы	Т-330	7

### Вариант № 14

Годовой объем по пи	млн.т/год	8,6 (производство – со 2 года)
Годовой объем вскрыши	млн. м.куб/год	10,4
Объем горно-капитальных (строительных) работ	млн. м.куб.	22
Объемный вес пи	т/м.куб	2,6
Средний коэффициент вскрыши	м.куб./т	1,25
Срок строительства	лет	3,5
Вид пи		бокситы
Себестоимость вскрыши	руб/м.куб	372,5
Расчетный период	лет	15
<b>Режим работы предприятия:</b>		
Годовой	дн	345
Продолжительность рабочей недели	дн	7
Число смен в сутки	смен	2
Продолжительность смены	час	12
<b>Механизация по процессам:</b>		
	оборудование	количество
БВР	СБШ-250 МН	6
Выемочно-погрузочные работы	ЭКГ-15	6
Транспортирование	БелАЗ-7513	30
Вспомогательные работы	Т-330	8

**Вариант №15**

Годовой объем по пи	млн.т/год	6,7 (производство – с 3 года)
Годовой объем вскрыши	млн. м.куб/год	12,4
Объем горно-капитальных (строительных) работ	млн. м.куб.	29,0
Объемный вес пи	т/м.куб	2,7
Средний коэффициент вскрыши	м.куб./т	1,6
Срок строительства	лет	3,5
Вид пи		Железная руда
Себестоимость вскрыши	руб/м.куб	377,0
Расчетный период	лет	14
<b>Режим работы предприятия:</b>		
Годовой	дн	355
Продолжительность рабочей недели	дн	7
Число смен в сутки	смен	3
Продолжительность смены	час	8
<b>Механизация по процессам:</b>		
	оборудование	количество
БВР	СБШ-250 МН	6
Выемочно-погрузочные работы	ЭКГ-12	7
Транспортирование	БелАЗ-7519	35
Вспомогательные работы	Т-330	9

**Вариант № 16**

Годовой объем по пи	млн.т/год	2,9 (производство – со 2 года)
Годовой объем вскрыши	млн. м.куб/год	4,6
Объем горно-капитальных (строительных) работ	млн. м.куб.	8,5
Объемный вес пи	т/м.куб	2,6
Средний коэффициент вскрыши	м.куб./т	1,48
Срок строительства	лет	3
Вид пи		бокситы
Себестоимость вскрыши	руб/м.куб	364,5
Расчетный период	лет	13
<b>Режим работы предприятия:</b>		
Годовой	дн	350
Продолжительность рабочей недели	дн	7
Число смен в сутки	смен	3
Продолжительность смены	час	8
<b>Механизация по процессам:</b>		
	оборудование	количество
БВР	СБШ-250 МН	5
Выемочно-погрузочные работы	ЭКГ-5А	6
Транспортирование	БелАЗ-7555	27
Вспомогательные работы	ДЭТ-250	6

### Вариант №17

Годовой объем по пи	млн.т/год	3,4 (производство – с 3 года)
Годовой объем вскрыши	млн. м.куб/год	4,1
Объем горно-капитальных (строительных) работ	млн. м.куб.	7,9
Объемный вес пи	т/м.куб	2,7
Средний коэффициент вскрыши	м.куб./т	0,7
Срок строительства	лет	3,5
Вид пи		Медная руда
Себестоимость вскрыши	руб/м.куб	368,5
Расчетный период	лет	11
<b>Режим работы предприятия:</b>		
Годовой	дн	345
Продолжительность рабочей недели	дн	7
Число смен в сутки	смен	2
Продолжительность смены	час	12
<b>Механизация по процессам:</b>		
	оборудование	количество
БВР	2СБШ-200 Н	4
Выемочно-погрузочные работы	ЭКГ-5А	4
Транспортирование	БелАЗ-7555	20
Вспомогательные работы	ДЭТ-250	7

### Вариант № 18

Годовой объем по пи	млн.т/год	6,6 (производство – с 3 года)
Годовой объем вскрыши	млн. м.куб/год	10
Объем горно-капитальных (строительных) работ	млн. м.куб.	34
Объемный вес пи	т/м.куб	1,0
Средний коэффициент вскрыши	м.куб./т	1,85
Срок строительства	лет	3,5
Вид пи		уголь
Себестоимость вскрыши	руб/м.куб	357,0
Расчетный период	лет	15
<b>Режим работы предприятия:</b>		
Годовой	дн	350
Продолжительность рабочей недели	дн	7
Число смен в сутки	смен	3
Продолжительность смены	час	8
<b>Механизация по процессам:</b>		
	оборудование	количество
БВР	СБШ-250 МН	5
Выемочно-погрузочные работы	ЭКГ-12	6
Транспортирование	БелАЗ-7513	32
Вспомогательные работы	Т-330	7

**Вариант №19**

Годовой объем по пи	млн.т/год	4,8 (производство – с 3 года)
Годовой объем вскрыши	млн. м.куб/год	4,0
Объем горно-капитальных (строительных) работ	млн. м.куб.	10
Объемный вес пи	т/м.куб	1,0
Средний коэффициент вскрыши	м.куб./т	0,66
Срок строительства	лет	4
Вид пи		уголь
Себестоимость вскрыши	руб/м.куб	394,8
Расчетный период	лет	12
<b>Режим работы предприятия:</b>		
Годовой	дн	355
Продолжительность рабочей недели	дн	7
Число смен в сутки	смен	2
Продолжительность смены	час	12
<b>Механизация по процессам:</b>		
БВР	оборудование	количество
Выемочно-погрузочные работы	2СБШ-200 Н	
Транспортирование	ЭКГ-10	
Вспомогательные работы	БелАЗ-7555	
	ДЭТ-250	

**Вариант № 20**

Годовой объем по пи	млн.т/год	6,3 (производство – с 4 года)
Годовой объем вскрыши	млн. м.куб/год	18
Объем горно-капитальных (строительных) работ	млн. м.куб.	60
Объемный вес пи	т/м.куб	1,0
Средний коэффициент вскрыши	м.куб./т	3,3
Срок строительства	лет	5
Вид пи		уголь
Себестоимость вскрыши	руб/м.куб	338,5
Расчетный период	лет	15
<b>Режим работы предприятия:</b>		
Годовой	дн	355
Продолжительность рабочей недели	дн	7
Число смен в сутки	смен	3
Продолжительность смены	час	8
<b>Механизация по процессам:</b>		
БВР	оборудование	количество
Выемочно-погрузочные работы	СБШ-250 МН	6
Транспортирование	ЭКГ-15	8
Вспомогательные работы	БелАЗ-7513	40
	Т-330	10

**Вариант №21**

Годовой объем по пи	млн.т/год	5,6 (производство – с 3 года)
Годовой объем вскрыши	млн. м.куб/год	11
Объем горно-капитальных (строительных) работ	млн. м.куб.	44
Объемный вес пи	т/м.куб	1,0
Средний коэффициент вскрыши	м.куб./т	1,85
Срок строительства	лет	3,5
Вид пи		уголь
Себестоимость вскрыши	руб/м.куб	347,0
Расчетный период	лет	15
<b>Режим работы предприятия:</b>		
Годовой		350
Продолжительность рабочей недели	дн	7
Число смен в сутки	смен	3
Продолжительность смены	час	8
<b>Механизация по процессам:</b>		
	оборудование	количество
БВР	СБШ-250 МН	5
Выемочно-погрузочные работы	ЭКГ-12	6
Транспортирование	БелАЗ-7513	32
Вспомогательные работы	Т-330	7

**Вариант № 22**

Годовой объем по пи	млн.т/год	6,8 (производство – с 3 года)
Годовой объем вскрыши	млн. м.куб/год	9
Объем горно-капитальных (строительных) работ	млн. м.куб.	29,8
Объемный вес пи	т/м.куб	1,0
Средний коэффициент вскрыши	м.куб./т	1,85
Срок строительства	лет	3,5
Вид пи		уголь
Себестоимость вскрыши	руб/м.куб	317,0
Расчетный период	лет	15
<b>Режим работы предприятия:</b>		
Годовой		350
Продолжительность рабочей недели	дн	7
Число смен в сутки	смен	3
Продолжительность смены	час	8
<b>Механизация по процессам:</b>		
	оборудование	количество
БВР	СБШ-250 МН	5
Выемочно-погрузочные работы	ЭКГ-12	6
Транспортирование	БелАЗ-7513	32
Вспомогательные работы	Т-330	7

**Вариант №23**

Годовой объем по пи	млн.т/год	6,9(производство – с 3 года)
Годовой объем вскрыши	млн. м.куб/год	12
Объем горно-капитальных (строительных) работ	млн. м.куб.	32
Объемный вес пи	т/м.куб	1,0
Средний коэффициент вскрыши	м.куб./т	1,85
Срок строительства	лет	3,5
Вид пи		уголь
Себестоимость вскрыши	руб/м.куб	387,0
Расчетный период	лет	13
<b>Режим работы предприятия:</b>		
Годовой		350
Продолжительность рабочей недели	дн	7
Число смен в сутки	смен	3
Продолжительность смены	час	8
<b>Механизация по процессам:</b>		
	оборудование	количество
БВР	СБШ-250 МН	5
Выемочно-погрузочные работы	ЭКГ-15	6
Транспортирование	БелАЗ-7513	32
Вспомогательные работы	Т-330	7

**Вариант № 24**

Годовой объем по пи	млн.т/год	3,4 (производство – с 3 года)
Годовой объем вскрыши	млн. м.куб/год	4,1
Объем горно-капитальных (строительных) работ	млн. м.куб.	7,9
Объемный вес пи	т/м.куб	2,7
Средний коэффициент вскрыши	м.куб./т	0,7
Срок строительства	лет	3,5
Вид пи		Железная руда
Себестоимость вскрыши	руб/м.куб	338,5
Расчетный период	лет	11
<b>Режим работы предприятия:</b>		
Годовой		345
Продолжительность рабочей недели	дн	7
Число смен в сутки	смен	2
Продолжительность смены	час	12
<b>Механизация по процессам:</b>		
	оборудование	количество
БВР	СБШ-250 МН	4
Выемочно-погрузочные работы	ЭКГ-15	4
Транспортирование	БелАЗ-7513	20
Вспомогательные работы	Т-330	7

### Вариант №25

Годовой объем по пи	млн.т/год	3 (производство – со 2 года)
Годовой объем вскрыши	млн. м.куб/год	6
Объем горно-капитальных (строительных) работ	млн. м.куб.	18
Объемный вес пи	т/м.куб	1,0
Средний коэффициент вскрыши	м.куб./т	2,0
Срок строительства	лет	3
Вид пи		уголь
Себестоимость вскрыши	руб/м.куб	57,0
Расчетный период	лет	15
<b>Режим работы предприятия:</b>		
Годовой	дн	355
Продолжительность рабочей недели	дн	7
Число смен в сутки	смен	2
Продолжительность смены	час	12
<b>Механизация по процессам:</b>		
БВР	оборудование	количество
Выемочно-погрузочные работы	СБШ-250 МН	5
Транспортирование	ЭКГ-10	6
Вспомогательные работы	БелАЗ-7549	30
	Т-330	6

### Вариант № 26

Годовой объем по пи	млн.т/год	4 (производство – с 3 года)
Годовой объем вскрыши	млн. м.куб/год	8
Объем горно-капитальных (строительных) работ	млн. м.куб.	30
Объемный вес пи	т/м.куб	1,0
Средний коэффициент вскрыши	м.куб./т	2,0
Срок строительства	лет	4
Вид пи		уголь
Себестоимость вскрыши	руб/м.куб	65,0
Расчетный период	лет	14
<b>Режим работы предприятия:</b>		
Годовой	дн	350
Продолжительность рабочей недели	дн	7
Число смен в сутки	смен	3
Продолжительность смены	час	8
<b>Механизация по процессам:</b>		
БВР	оборудование	количество
Выемочно-погрузочные работы	СБШ-250 МН	3
Транспортирование	ЭКГ-12	4
Вспомогательные работы	БелАЗ-7519	19
	Т-330	4



**Вариант №27**

Годовой объем по пи	млн.т/год	1,5 (производство – со 2 года)
Годовой объем вскрыши	млн. м.куб/год	3
Объем горно-капитальных (строительных) работ	млн. м.куб.	9
Объемный вес пи	т/м.куб	1,0
Средний коэффициент вскрыши	м.куб./т	2,0
Срок строительства	лет	3
Вид пи		уголь
Себестоимость вскрыши	руб/м.куб	67,0
Расчетный период	лет	12
<b>Режим работы предприятия:</b>		
Годовой	дн	340
Продолжительность рабочей недели	дн	7
Число смен в сутки	смен	3
Продолжительность смены	час	8
<b>Механизация по процессам:</b>		
	оборудование	количество
БВР	2СБШ-220 Н	4
Выемочно-погрузочные работы	ЭКГ-5А	5
Транспортирование	БелАЗ-7548	22
Вспомогательные работы	ДЭТ-250	4

**Вариант № 28**

Годовой объем по пи	млн.т/год	1,2 (производство – со 2 года)
Годовой объем вскрыши	млн. м.куб/год	2,8
Объем горно-капитальных (строительных) работ	млн. м.куб.	5
Объемный вес пи	т/м.куб	1,0
Средний коэффициент вскрыши	м.куб./т	2,3
Срок строительства	лет	2,9
Вид пи		Уголь
Себестоимость вскрыши	руб/м.куб	50,5
Расчетный период	лет	10
<b>Режим работы предприятия:</b>		
Годовой	дн	355
Продолжительность рабочей недели	дн	7
Число смен в сутки	смен	2
Продолжительность смены	час	12
<b>Механизация по процессам:</b>		
	оборудование	количество
БВР	2СБШ-200 Н	3
Выемочно-погрузочные работы	ЭКГ-5А	5
Транспортирование	БелАЗ-7540	27
Вспомогательные работы	ДЭТ-250	3

**Вариант №29**

Годовой объем по пи	млн.т/год	7 (производство – с 3 года)
Годовой объем вскрыши	млн. м.куб/год	5,6
Объем горно-капитальных (строительных) работ	млн. м.куб	15
Объемный вес пи	т/м.куб	2,5
Средний коэффициент вскрыши	м.куб./т	0,8
Срок строительства	лет	3,8
Вид пи		Железная руда
Себестоимость вскрыши	руб/м.куб	65,0
Расчетный период	лет	14
<b>Режим работы предприятия:</b>		
Годовой	дн	350
Продолжительность рабочей недели	дн	7
Число смен в сутки	смен	2
Продолжительность смены	час	12
<b>Механизация по процессам:</b>		
	оборудование	количество
БВР	СБШ-250 МН	4
Выемочно-погрузочные работы	ЭКГ-12	4
Транспортирование	БелАЗ-7519	20
Вспомогательные работы	Т-330	5

**Вариант № 30**

Годовой объем по пи	млн.т/год	6 (производство – со 2 года)
Годовой объем вскрыши	млн. м.куб/год	12
Объем горно-капитальных (строительных) работ	млн. м.куб	20
Объемный вес пи	т/м.куб	1,0
Средний коэффициент вскрыши	м.куб./т	2,0
Срок строительства	лет	2,7
Вид пи		Уголь
Себестоимость вскрыши	руб/м.куб	70,0
Расчетный период	лет	12
<b>Режим работы предприятия:</b>		
Годовой	дн	355
Продолжительность рабочей недели	дн	7
Число смен в сутки	смен	3
Продолжительность смены	час	8
<b>Механизация по процессам:</b>		
	оборудование	количество
БВР	СБШ-250 МН	5
Выемочно-погрузочные работы	ЭКГ-12	6
Транспортирование	БелАЗ-7513	30
Вспомогательные работы	Т-330	6

### Вариант №31

Годовой объем по пи	млн.т/год	2,5 (производство – с 3 года)
Годовой объем вскрыши	млн. м.куб/год	5,0
Объем горно-капитальных (строительных) работ	млн. м.куб	15
Объемный вес пи	т/м.куб	1,0
Средний коэффициент вскрыши	м.куб./т	2,0
Срок строительства	лет	3,9
Вид пи		Уголь
Себестоимость вскрыши	руб/м.куб	68,0
Расчетный период	лет	15
<b>Режим работы предприятия:</b>		
Годовой		350
Продолжительность рабочей недели	дн	7
Число смен в сутки	смен	2
Продолжительность смены	час	12
<b>Механизация по процессам:</b>		
	оборудование	количество
БВР	2СБШ-200 Н	6
Выемочно-погрузочные работы	ЭКГ-5А	8
Транспортирование	БелАЗ-7540	40
Вспомогательные работы	Т-170	10

### Вариант № 32

Годовой объем по пи	млн.т/год	1,6 (производство – со 2 года)
Годовой объем вскрыши	млн. м.куб/год	3,2
Объем горно-капитальных (строительных) работ	млн. м.куб	6
Объемный вес пи	т/м.куб	1,0
Средний коэффициент вскрыши	м.куб./т	2,0
Срок строительства	лет	2,9
Вид пи		Уголь
Себестоимость вскрыши	руб/м.куб	62,0
Расчетный период	лет	12
<b>Режим работы предприятия:</b>		
Годовой	дн	345
Продолжительность рабочей недели	дн	7
Число смен в сутки	смен	3
Продолжительность смены	час	8
<b>Механизация по процессам:</b>		
	оборудование	количество
БВР	2СБШ-200Н	4
Выемочно-погрузочные работы	ЭКГ-5А	6
Транспортирование	БелАЗ-7540	32
Вспомогательные работы	Т-170	7

**Примеры представления организационной структуры управления  
горного предприятия**



Рис. 1. Производственная (организационная) структура горного предприятия



Рис.2. Организационная структура управления горного предприятия

### Примерные нормы расхода и цены материальных ресурсов

Наименование материалов, ед. изм. расхода	Норма расхода на приня- тую единицу объема*	Ориентировочная цена**, руб./ед.
<b>БВР</b>		
Долота, шт./ 1м <sup>3</sup>	0,0068	20000
Бур. штанги, п.м./ 1м <sup>3</sup>	0,002	10000
Коронки, шт./ 1м <sup>3</sup>	0,05	120
ВВ, кг/1м. <sup>3</sup>	0,7	200
Средства инициирования , руб.	10% от стоимости ВВ	
Зап. Части для ремонта буро- вого оборудования, руб.	0,8% от стоимости оборудо- вания на 1000час. Работы	
<b>Выемочно-погрузочные работы (экскавация)</b>		
Зубья ковша, шт./ 1м <sup>3</sup>	0,0002	2000-10000
Звено гус. цепи, шт./ 1м <sup>3</sup>	0,0001	от 3000
Кабель, м /10 тыс. м <sup>3</sup>	1,0	от 50000
Канаты, м /10 тыс. м <sup>3</sup>	1,0	от 8500
Рукоять, шт./ 10000м <sup>3</sup>	0,001	от 100000
ГСМ, кг/на ед.техники	600,0	120
Зап. части для ремонта обо- рудования (экскаваторы, бульдозеры)	7% от стоимости оборудова- ния	
Диз. топливо для бульдозе- ров, кг/ маш.- час	15,0-20,0	от 100
<b>Транспортирование</b>		
Авторезина, шт./ на 1000 т.км	0,1	от ...
Топливо, кг/ маш.-час	40,0	от 120
Зап. части для ремонта	7% от стоимости	

\* Норма расхода на принятую единицу объема принимаются по данным предприятий или по техническим характеристикам соответствующего оборудования; единицы измерения норм и объемов работ могут быть другими.

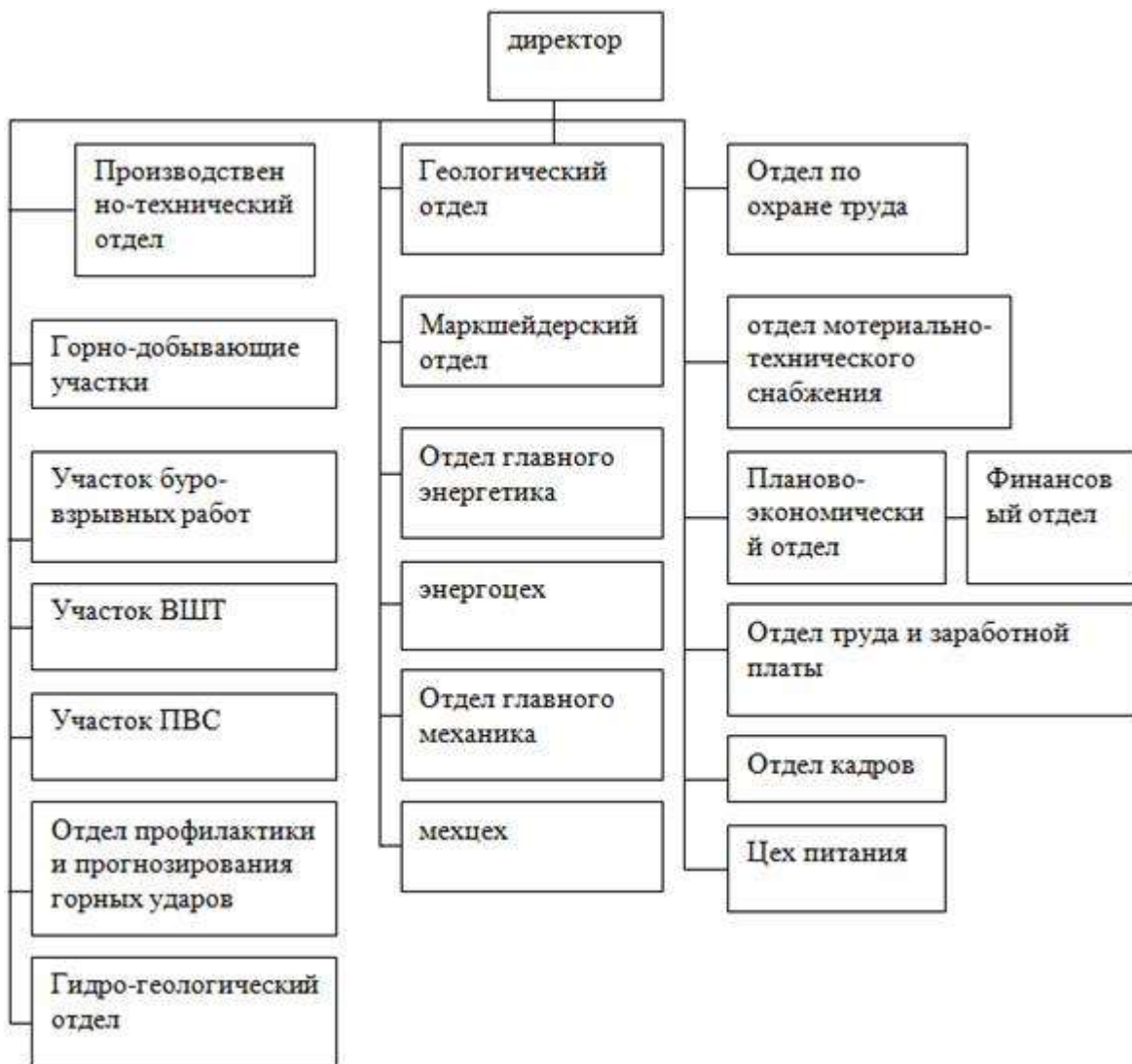
\*\* Цены на применяемые материальные ресурсы, тарифы должны быть скорректированы в соответствии с удорожанием, условиями использования, доставки и т.д.

**Образец оформления титульного листа курсовой работы**

МИНОБРНАУКИ РОССИИ  
Федеральное государственное бюджетное образовательное учреждение  
высшего образования  
«Уральский государственный горный университет»

Инженерно-экономический факультет

Кафедра экономики и менеджмента

**КУРСОВАЯ РАБОТА**

по дисциплине

**«Экономика и менеджмент горного производства»**

на тему:

**«ОЦЕНКА ЭКОНОМИЧЕСКОЙ ЭФФЕКТИВНОСТИ  
ИНВЕСТИЦИОННОГО ПРОЕКТА»**

вариант № 2

**Преподаватель:**

доц., к. э. н. Дроздова И.В.

**Студент гр. МР-23**

Иванов И. И.

Екатеринбург – 2023







МИНОБРНАУКИ РОССИИ

ФГБОУ ВО «Уральский государственный горный университет»



УТВЕРЖДАЮ  
Проректор по учебно-методическому  
комплексу  
С.А. Упоров

## МЕТОДИЧЕСКИЕ УКАЗАНИЯ ПО ОРГАНИЗАЦИИ САМОСТОЯТЕЛЬНОЙ РАБОТЫ И ЗАДАНИЯ ДЛЯ ОБУЧАЮЩИХСЯ

### Б1.О.25 ЭКОНОМИКА ГОРНОГО ПРОИЗВОДСТВА

Специальность  
**21.05.04 Горное дело**

Специализация  
**Мехатроника и робототехника промышленных комплексов**

формы обучения: **очная**

год набора: 2022

Автор: Дроздова И.В., доцент, к.э.н.

Одобрена на заседании кафедры

Экономики и менеджмента

(название кафедры)

Зав. кафедрой

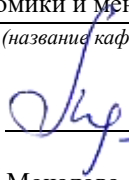
  
(подпись)

Мочалова Л.А.

(Фамилия И.О.)

Протокол №1 от 09.09.2021

(Дата)

Рассмотрена методической комиссией

Горно-механического факультета

(название факультета)

Председатель

  
(подпись)

(Фамилия И.О.)

Протокол № 1 от 13.09.2022

(Дата)

Екатеринбург  
2022

ВВЕДЕНИЕ.....	3
ВОПРОСЫ ДЛЯ САМОПРОВЕРКИ.....	6
ОСНОВНЫЕ КАТЕГОРИИ ДИСЦИПЛИНЫ.....	9
САМООРГАНИЗАЦИЯ РАБОТЫ С ЛИТЕРАТУРОЙ.....	11
ПОДГОТОВКА К ДОКЛАДУ С ПРЕЗЕНТАЦИЕЙ.....	15
ПОДГОТОВКА К ПРАКТИКО-ОРИЕНТИРОВАННЫМ ЗАДАНИЯМ.....	20
ПОДГОТОВКА К ДИСКУССИИ.....	22
ПОДГОТОВКА К ПРОМЕЖУТОЧНОЙ АТТЕСТАЦИИ.....	24

## ВВЕДЕНИЕ

Самостоятельная работа в высшем учебном заведении – это часть учебного процесса, метод обучения, прием учебно-познавательной деятельности, комплексная целевая стандартизованная учебная деятельность с запланированными видом, типом, формами контроля.

Самостоятельная работа представляет собой плановую деятельность обучающихся по поручению и под методическим руководством преподавателя.

Целью самостоятельной работы студентов является закрепление тех знаний, которые они получили на аудиторных занятиях, а также способствование развитию у студентов творческих навыков, инициативы, умению организовать свое время.

Самостоятельная работа реализует следующие задачи:

- предполагает освоение курса дисциплины;
- помогает освоению навыков учебной и научной работы;
- способствует осознанию ответственности процесса познания;
- способствует углублению и пополнению знаний студентов, освоению ими навыков и умений;
- формирует интерес к познавательным действиям, освоению методов и приемов познавательного процесса,
- создает условия для творческой и научной деятельности обучающихся;
- способствует развитию у студентов таких личных качеств, как целеустремленность, заинтересованность, исследование нового.

Самостоятельная работа обучающегося выполняет следующие функции:

- развивающую (повышение культуры умственного труда, приобщение к творческим видам деятельности, обогащение интеллектуальных способностей студентов);
- информационно-обучающую (учебная деятельность студентов на аудиторных занятиях, неподкрепленная самостоятельной работой, становится мало результативной);
- ориентирующую и стимулирующую (процессу обучения придается ускорение и мотивация);
- воспитательную (формируются и развиваются профессиональные качества бакалавра и гражданина);
- исследовательскую (новый уровень профессионально-творческого мышления).

Организация самостоятельной работы студентов должна опираться на определенные требования, а, именно:

- сложность осваиваемых знаний должна соответствовать уровню развития студентов;
- стандартизация заданий в соответствии с логической системой курса дисциплины;

- объем задания должен соответствовать уровню студента;
- задания должны быть адаптированными к уровню студентов.

Содержание самостоятельной работы студентов представляет собой, с одной стороны, совокупность теоретических и практических учебных заданий, которые должен выполнить студент в процессе обучения, объект его деятельности; с другой стороны – это способ деятельности студента по выполнению соответствующего теоретического или практического учебного задания.

Свое внешнее выражение содержание самостоятельной работы студентов находит во всех организационных формах аудиторной и внеаудиторной деятельности, в ходе самостоятельного выполнения различных заданий.

Функциональное предназначение самостоятельной работы студентов в процессе практических занятий по овладению специальными знаниями заключается в самостоятельном прочтении, просмотре, прослушивании, наблюдении, конспектировании, осмыслении, запоминании и воспроизведении определенной информации. Цель и планирование самостоятельной работы студента определяет преподаватель. Вся информация осуществляется на основе ее воспроизведения.

Так как самостоятельная работа тесно связана с учебным процессом, ее необходимо рассматривать в двух аспектах:

1. аудиторная самостоятельная работа – практические занятия;
2. внеаудиторная самостоятельная работа – подготовка к практическим занятиям, подготовка к устному опросу, участию в дискуссиях, решению практико-ориентированных задач и др.

Основные формы организации самостоятельной работы студентов определяются следующими параметрами:

- содержание учебной дисциплины;
- уровень образования и степень подготовленности студентов;
- необходимость упорядочения нагрузки студентов при самостоятельной работе.

Таким образом, самостоятельная работа студентов является важнейшей составной частью процесса обучения.

Методические указания по организации самостоятельной работы и задания для обучающихся по дисциплине «*Экономика горного производства*» обращают внимание студента на главное, существенное в изучаемой дисциплине, помогают выработать умение анализировать явления и факты, связывать теоретические положения с практикой, а также облегчают подготовку к сдаче экзамена.

Настоящие методические указания позволят студентам самостоятельно овладеть фундаментальными знаниями, профессиональными умениями и навыками деятельности по профилю подготовки, опытом творческой и исследовательской деятельности, и направлены на формирование компетенций, предусмотренных учебным планом поданному профилю.

Видами самостоятельной работы обучающихся по дисциплине «*Экономика горного производства*» являются:

- самостоятельное изучение тем курса (в т.ч. рассмотрение основных категорий дисциплины, работа с литературой);
- подготовка к практическим занятиям (в т.ч. ответы на вопросы для самопроверки (самоконтроля), ответы на тестовые задания);
- выполнение самостоятельного письменного домашнего задания (практико-ориентированного задания);
- выполнение курсового проекта;
- подготовка к экзамену.

В методических указаниях представлены материалы для самостоятельной работы и рекомендации по организации отдельных её видов.

## ВОПРОСЫ ДЛЯ САМОПРОВЕРКИ

### Тема 1. Специфика действия рыночного механизма в горной промышленности

- Что собой представляет промышленный комплекс России?
- Назовите современные тенденции в развитии промышленности.
- Охарактеризуйте особенности горнодобывающих отраслей?
- Каково положение горнодобывающих отраслей в структуре национальной экономики?
- В чем заключаются особенности формирования конъюнктуры рынков минерального сырья?

### Тема 2. Предприятие - самостоятельный хозяйствующий субъект рынка

- Назовите субъекты и объекты хозяйствования в условиях рынка.
- Каковы основные проблемы и задачи экономики организации?
- Что собой представляет предприятие как субъект хозяйственной деятельности?
- Назовите признаки коммерческих и некоммерческих организаций.
- Какие организационно-правовые формы предприятий предусмотрены законодательством.
- Перечислите признаки предприятия в условиях рынка.
- Дайте определение предпринимательской деятельности
- Назовите виды предпринимательской деятельности и их признаки.
- Каковы особенности и условия эффективности производственного, коммерческого и финансового предпринимательства?
- Назовите закономерности и принципы размещения предприятий.
- В чем заключается отраслевая специализация предприятий?
- Что собой представляет организация как система?

### Тема 3. Ресурсы горных предприятий

- Дайте определение внеоборотным активам предприятия.
- Каковы экономическая сущность, состав и принципы классификации основных производственных фондов предприятия?
- Что понимается под амортизацией основных фондов?
- В чем отличие и каков порядок начисления амортизации при линейном и нелинейном методах?
- Назовите основные показатели оценки эффективности использования основных фондов и приведите порядок их расчета.
- Что собой представляет лизинг и в чем его отличие от традиционной аренды?

- Какова экономическая сущность нематериальных активов?
- Приведите принципы классификации нематериальных активов.
- Как отражается использование нематериальных активов в хозяйственной деятельности предприятий?
  - Какова экономическая сущность оборотного капитала?
  - В чем выражается производственная и расчетная функция оборотных активов?
  - Что собой представляет процесс нормирования оборотных активов?
  - Назовите основные показатели оборачиваемости оборотного капитала и приведите порядок их расчета.
  - Какова экономическая сущность ускорения оборачиваемости?
  - Назовите основные источники финансирования оборотных средств.
  - Каковы основные принципы классификации персонала предприятия?
    - Как определяется явочный и списочный штат персонала?
    - Назовите методы расчета и анализа производительности труда.
    - Перечислите состав средств предприятия, направленных на потребление.

#### **Тема 4. Формирование основных результатов финансово-хозяйственной деятельности горных предприятий**

- В чем сущность понятий «стоимость», «издержки»?
- Что такое себестоимость продукции, какова ее экономическая сущность, и в чем выражаются проблемы ее формирования и снижения?
- Назовите основные принципы классификации затрат на производство и реализацию продукции.
  - Что понимается под калькуляцией себестоимости, какие модели и методы калькулирования применяются в хозяйственной практике?
  - Чем характеризуются и как определяются виды продукции предприятия: валовая, товарная, реализованная.
  - Что включает в себя смета затрат, каковы ее элементы?
  - Назовите пути снижения себестоимости и методы расчета экономии и резервов.
  - Как определяются точка безубыточности и запас финансовой прочности для обоснования выбора оптимальных показателей производства и реализации продукции?
    - Дайте определение цены как экономической категории.
    - Перечислите принципы классификации цен по видам.
    - Что относится к внутренним и внешним ценообразующим факторам?



- Какова сущность прибыли как основного результата финансовой деятельности предприятия?
- Назовите основные виды прибыли.
- Каковы особенности налогообложения прибыли?
- Приведите порядок расчета чистой прибыли.
- Какие направления распределения прибыли возможны?
- Как определяются показатели рентабельности производства, продукции, активов и продаж и каковы пути их повышения?

### **Тема 5. Экономическое обоснование инженерных решений**

- Какова экономическая сущность инвестиций?
- Назовите виды инвестиций и приведите принципы их классификация.
- Какова сущность понятия и содержание инвестиционного проекта?
- Что понимается под технико-экономическим обоснованием проекта, каково его назначение?
- Назовите основные разделы ТЭО проекта, их структуру и содержание.
- Каковы принципы оценки коммерческой эффективности инвестиционных проектов?
- Приведите порядок расчета основных показателей оценки эффективности инвестиционных проектов.

## **ОСНОВНЫЕ КАТЕГОРИИ ДИСЦИПЛИНЫ**

### **Тема 1. Специфика действия рыночного механизма в горной промышленности**

1. Промышленный комплекс России.
2. Отрасли промышленности.
3. Горнодобывающие отрасли.
4. Структура национальной экономики.
5. Формирование конъюнктуры рынков минерального сырья
6. Закономерности и принципы размещения предприятий.

### **Тема 2. Предприятие - самостоятельный хозяйствующий субъект рынка**

1. Субъекты и объекты хозяйствования в условиях рынка.
2. Проблемы и задачи экономики организации.
3. Предприятие как субъект хозяйственной деятельности
4. Коммерческие и некоммерческие организации
5. Организационно-правовые формы предприятий.
6. Предпринимательская деятельность
7. Виды предпринимательской деятельности
8. Отраслевая специализация предприятий
9. Организация как система

### **Тема 3. Ресурсы горных предприятий**

1. Внеоборотные активы
2. Классификация основных производственных фондов
3. Амортизация основных фондов
4. Методы начисления амортизации
5. Показатели оценки эффективности использования основных фондов
6. Лизинг
7. Нематериальные активы
8. Принципы классификации нематериальных активов
9. Экономическая сущность оборотного капитала
10. Производственная и расчетная функции оборотных активов
11. Нормирование оборотных активов
12. Показатели оборачиваемости оборотного капитала
13. Сущность ускорения оборачиваемости
14. Источники финансирования оборотных средств
15. Принципы классификации персонала предприятия
16. Явочный и списочный штат персонала
17. Методы расчета и анализа производительности труда.
18. Состав средств предприятия, направленных на потребление

#### **Тема 4. Формирование основных результатов финансово-хозяйственной деятельности горных предприятий**

1. Сущность понятий «стоимость», «издержки»
2. Себестоимость продукции,
3. Принципы классификации затрат на производство и реализацию продукции.
4. Калькуляцией себестоимости
5. Виды продукции предприятия: валовая, товарная, реализованная.
6. Смета затрат, ее элементы
7. Пути снижения себестоимости
8. Точка безубыточности
9. Запас финансовой прочности
10. Цена как экономической категории.
11. Сущность прибыли как основного результата финансовой деятельности предприятия
12. Основные виды прибыли
13. Порядок расчета чистой прибыли
14. Показатели рентабельности производства, продукции, активов и продаж и каковы пути их повышения.

#### **Тема 5. Экономическое обоснование инженерных решений**

1. Инвестиции
2. Виды инвестиций
3. Понятие и содержание инвестиционного проекта
4. Техничко-экономическое обоснование проекта
5. Основные разделы ТЭО проекта, их структура и содержание.
6. Принципы оценки коммерческой эффективности инвестиционных проектов
7. Показатели сравнительной оценки эффективности инвестиционных проектов.
8. Денежный поток ИП
9. Дисконтирование денежных потоков
10. Чистый дисконтированный доход
11. Индекс доходности
12. Срок окупаемости
13. Внутренняя норма доходности проекта

## САМООРГАНИЗАЦИЯ РАБОТЫ С ЛИТЕРАТУРОЙ

Самостоятельное изучение тем курса осуществляется на основе списка рекомендуемой литературы к дисциплине. При работе с книгой необходимо научиться правильно ее читать, вести записи. Самостоятельная работа с учебными и научными изданиями профессиональной и общекультурной тематики – это важнейшее условие формирования научного способа познания.

Основные приемы работы с литературой можно свести к следующим:

- составить перечень книг, с которыми следует познакомиться;
- перечень должен быть систематизированным (что необходимо для семинаров, что для экзаменов, что пригодится для написания курсовых и выпускных квалификационных работ (ВКР), а что выходит за рамки официальной учебной деятельности, и расширяет общую культуру);
- обязательно выписывать все выходные данные по каждой книге (при написании курсовых и выпускных квалификационных работ это позволит экономить время);
- определить, какие книги (или какие главы книг) следует прочитать более внимательно, а какие – просто просмотреть;
- при составлении перечней литературы следует посоветоваться с преподавателями и руководителями ВКР, которые помогут сориентироваться, на что стоит обратить большее внимание, а на что вообще не стоит тратить время;
- все прочитанные монографии, учебники и научные статьи следует конспектировать, но это не означает, что надо конспектировать «все подряд»: можно выписывать кратко основные идеи автора и иногда приводить наиболее яркие и показательные цитаты (с указанием страниц);
- если книга – собственная, то допускается делать на полях книги краткие пометки или же в конце книги, на пустых страницах просто сделать свой «предметный указатель», где отмечаются наиболее интересные мысли и обязательно указываются страницы в тексте автора;
- следует выработать способность «воспринимать» сложные тексты; для этого лучший прием – научиться «читать медленно», когда понятно каждое прочитанное слово (а если слово незнакомое, то либо с помощью словаря, либо с помощью преподавателя обязательно его узнать). Таким образом, чтение текста является частью познавательной деятельности. Ее цель – извлечение из текста необходимой информации.

От того, насколько осознанна читающим собственная внутренняя установка при обращении к печатному слову (найти нужные сведения, усвоить информацию полностью или частично, критически проанализировать материал и т.п.) во многом зависит эффективность осуществляемого действия. Грамотная работа с книгой, особенно если речь идет о научной литературе, предполагает соблюдение ряда правил, для овладения которыми необходимо настойчиво учиться. Это серьезный, кропотливый труд. Прежде всего, при такой работе невозможен формальный,

поверхностный подход. Не механическое заучивание, не простое накопление цитат, выдержек, а сознательное усвоение прочитанного, осмысление его, стремление дойти до сути – вот главное правило. Другое правило – соблюдение при работе над книгой определенной последовательности. Вначале следует ознакомиться с оглавлением, содержанием предисловия или введения. Это дает общую ориентировку, представление о структуре и вопросах, которые рассматриваются в книге.

Следующий этап – чтение. Первый раз целесообразно прочитать книгу с начала до конца, чтобы получить о ней цельное представление. При повторном чтении происходит постепенное глубокое осмысление каждой главы, критического материала и позитивного изложения; выделение основных идей, системы аргументов, наиболее ярких примеров и т.д. Непременным правилом чтения должно быть выяснение незнакомых слов, терминов, выражений, неизвестных имен, названий. Студентам с этой целью рекомендуется заводить специальные тетради или блокноты. Важная роль в связи с этим принадлежит библиографической подготовке студентов. Она включает в себя умение активно, быстро пользоваться научным аппаратом книги, справочными изданиями, каталогами, умение вести поиск необходимой информации, обрабатывать и систематизировать ее.

Выделяют четыре основные установки в чтении текста:

- информационно-поисковая (задача – найти, выделить искомую информацию);
- усваивающая (усилия читателя направлены на то, чтобы как можно полнее осознать и запомнить, как сами сведения, излагаемые автором, так и всю логику его рассуждений);
- аналитико-критическая (читатель стремится критически осмыслить материал, проанализировав его, определив свое отношение к нему);
- творческая (создает у читателя готовность в том или ином виде – как отправной пункт для своих рассуждений, как образ для действия по аналогии и т.п. – использовать суждения автора, ход его мыслей, результат наблюдения, разработанную методику, дополнить их, подвергнуть новой проверке).

С наличием различных установок обращения к тексту связано существование и нескольких видов чтения:

- библиографическое – просматривание карточек каталога, рекомендательных списков, сводных списков журналов и статей за год и т.п.;
- просмотровое – используется для поиска материалов, содержащих нужную информацию, обычно к нему прибегают сразу после работы со списками литературы и каталогами, в результате такого просмотра читатель устанавливает, какие из источников будут использованы в дальнейшей работе;
- ознакомительное – подразумевает сплошное, достаточно подробное прочтение отобранных статей, глав, отдельных страниц; цель –

познакомиться с характером информации, узнать, какие вопросы вынесены автором на рассмотрение, провести сортировку материала;

- изучающее – предполагает доскональное освоение материала; в ходе такого чтения проявляется доверие читателя к автору, готовность принять изложенную информацию, реализуется установка на предельно полное понимание материала;

- аналитико-критическое и творческое чтение – два вида чтения близкие между собой тем, что участвуют в решении исследовательских задач.

Первый из них предполагает направленный критический анализ, как самой информации, так и способов ее получения и подачи автором; второе – поиск тех суждений, фактов, по которым, или, в связи с которыми, читатель считает нужным высказать собственные мысли.

Из всех рассмотренных видов чтения основным для студентов является изучающее – именно оно позволяет в работе с учебной и научной литературой накапливать знания в различных областях. Вот почему именно этот вид чтения в рамках образовательной деятельности должен быть освоен в первую очередь. Кроме того, при овладении данным видом чтения формируются основные приемы, повышающие эффективность работы с текстом. Научная методика работы с литературой предусматривает также ведение записи прочитанного. Это позволяет привести в систему знания, полученные при чтении, сосредоточить внимание на главных положениях, зафиксировать, закрепить их в памяти, а при необходимости вновь обратиться к ним.

Основные виды систематизированной записи прочитанного:

Аннотирование – предельно краткое связное описание просмотренной или прочитанной книги (статьи), ее содержания, источников, характера и назначения.

Планирование – краткая логическая организация текста, раскрывающая содержание и структуру изучаемого материала.

Тезирование – лаконичное воспроизведение основных утверждений автора без привлечения фактического материала.

Цитирование – дословное выписывание из текста выдержек, извлечений, наиболее существенно отражающих ту или иную мысль автора.

Конспектирование – краткое и последовательное изложение содержания прочитанного. Конспект – сложный способ изложения содержания книги или статьи в логической последовательности. Конспект аккумулирует в себе предыдущие виды записи, позволяет всесторонне охватить содержание книги, статьи. Поэтому умение составлять план, тезисы, делать выписки и другие записи определяет и технологию составления конспекта.

Как правильно составлять конспект? Внимательно прочитайте текст. Уточните в справочной литературе непонятные слова. При записи не забудьте вынести справочные данные на поля конспекта. Выделите главное,

составьте план, представляющий собой перечень заголовков, подзаголовков, вопросов, последовательно раскрываемых затем в конспекте. Это первый элемент конспекта. Вторым элементом конспекта являются тезисы. Тезис - это кратко сформулированное положение. Для лучшего усвоения и запоминания материала следует записывать тезисы своими словами. Тезисы, выдвигаемые в конспекте, нужно доказывать. Поэтому третий элемент конспекта - основные доводы, доказывающие истинность рассматриваемого тезиса. В конспекте могут быть положения и примеры. Законспектируйте материал, четко следуя пунктам плана. При конспектировании старайтесь выразить мысль своими словами. Записи следует вести четко, ясно. Грамотно записывайте цитаты. Цитируя, учитывайте лаконичность, значимость мысли. При оформлении конспекта необходимо стремиться к емкости каждого предложения. Мысли автора книги следует излагать кратко, заботясь о стиле и выразительности написанного. Число дополнительных элементов конспекта должно быть логически обоснованным, записи должны распределяться в определенной последовательности, отвечающей логической структуре произведения. Для уточнения и дополнения необходимо оставлять поля.

Конспектирование - наиболее сложный этап работы. Овладение навыками конспектирования требует от студента целеустремленности, повседневной самостоятельной работы. Конспект ускоряет повторение материала, экономит время при повторном, после определенного перерыва, обращении к уже знакомой работе. Учитывая индивидуальные особенности каждого студента, можно дать лишь некоторые, наиболее оправдавшие себя общие правила, с которыми преподаватель и обязан познакомить студентов:

1. Главное в конспекте не объем, а содержание. В нем должны быть отражены основные принципиальные положения источника, то новое, что внес его автор, основные методологические положения работы. Умение излагать мысли автора сжато, кратко и собственными словами приходит с опытом и знаниями. Но их накоплению помогает соблюдение одного важного правила – не торопиться записывать при первом же чтении, вносить в конспект лишь то, что стало ясным.

2. Форма ведения конспекта может быть самой разнообразной, она может изменяться, совершенствоваться. Но начинаться конспект всегда должен с указания полного наименования работы, фамилии автора, года и места издания; цитаты берутся в кавычки с обязательной ссылкой на страницу книги.

3. Конспект не должен быть «слепым», безликим, состоящим из сплошного текста. Особо важные места, яркие примеры выделяются цветным подчеркиванием, взятием в рамочку, оттенением, пометками на полях специальными знаками, чтобы можно было быстро найти нужное положение. Дополнительные материалы из других источников можно давать на полях, где записываются свои суждения, мысли, появившиеся уже после составления конспекта.

## ПОДГОТОВКА ДОКЛАДА С ПРЕЗЕНТАЦИЕЙ

Одной из форм текущего контроля является доклад с презентацией, который представляет собой продукт самостоятельной работы студента.

Доклад с презентацией - это публичное выступление по представлению полученных результатов решения определенной учебно-практической, учебно-исследовательской или научной темы.

Как правило, в основу доклада ложится анализ литературы по проблеме. Он должен носить характер краткого, но в то же время глубоко аргументированного устного сообщения. В нем студент должен, по возможности, полно осветить различные точки зрения на проблему, выразить собственное мнение, сделать критический анализ теоретического и практического материала.

Подготовка доклада с презентацией является обязательной для обучающихся, если доклад презентацией указан в перечне форм текущего контроля успеваемости в рабочей программе дисциплины.

Доклад должен быть рассчитан на 7-10 минут.

Презентация (от англ. «presentation» - представление) - это набор цветных слайдов на определенную тему, который хранится в файле специального формата с расширением PP.

Целью презентации - донести до целевой аудитории полноценную информацию об объекте презентации, изложенной в докладе, в удобной форме.

Перечень примерных тем докладов с презентацией представлен в рабочей программе дисциплины, он выдается обучающимся заблаговременно вместе с методическими указаниями по подготовке. Темы могут распределяться студентами самостоятельно (по желанию), а также закрепляться преподавателем дисциплины.

При подготовке доклада с презентацией обучающийся должен продемонстрировать умение самостоятельного изучения отдельных вопросов, структурирования основных положений рассматриваемых проблем, публичного выступления, позиционирования себя перед коллективом, навыки работы с библиографическими источниками и оформления научных текстов.

В ходе подготовки к докладу с презентацией обучающемуся необходимо:

- выбрать тему и определить цель выступления.

Для этого, остановитесь на теме, которая вызывает у Вас больший интерес; определите цель выступления; подумайте, достаточно ли вы знаете по выбранной теме или проблеме и сможете ли найти необходимый материал;

- осуществить сбор материала к выступлению.

Начинайте подготовку к докладу заранее; обращайтесь к справочникам, энциклопедиям, научной литературе по данной проблеме; записывайте необходимую информацию на отдельных листах или тетради;

- организовать работу с литературой.



При подборе литературы по интересующей теме определить конкретную цель поиска: что известно по данной теме? что хотелось бы узнать? для чего нужна эта информация? как ее можно использовать в практической работе?

- во время изучения литературы следует: записывать вопросы, которые возникают по мере ознакомления с источником, а также ключевые слова, мысли, суждения; представлять наглядные примеры из практики;
- обработать материал.

Учитывайте подготовку и интересы слушателей; излагайте правдивую информацию; все мысли должны быть взаимосвязаны между собой.

При подготовке доклада с презентацией особо необходимо обратить внимание на следующее:

- подготовка доклада начинается с изучения источников, рекомендованных к соответствующему разделу дисциплины, а также специальной литературы для докладчика, список которой можно получить у преподавателя;
- важно также ознакомиться с имеющимися по данной теме монографиями, учебными пособиями, научными информационными статьями, опубликованными в периодической печати.

Относительно небольшой объем текста доклада, лимит времени, отведенного для публичного выступления, обуславливает потребность в тщательном отборе материала, умелом выделении главных положений в содержании доклада, использовании наиболее доказательных фактов и убедительных примеров, исключении повторений и многословия.

Решить эти задачи помогает составление развернутого плана.

План доклада должен содержать следующие главные компоненты: краткое вступление, вопросы и их основные тезисы, заключение, список литературы.

После составления плана можно приступить к написанию текста. Во вступлении важно показать актуальность проблемы, ее практическую значимость. При изложении вопросов темы раскрываются ее основные положения. Материал содержания вопросов полезно располагать в таком порядке: тезис; доказательство тезиса; вывод и т. д.

Тезис - это главное основополагающее утверждение. Он обосновывается путем привлечения необходимых цитат, цифрового материала, ссылок на статьи. При изложении содержания вопросов особое внимание должно быть обращено на раскрытие причинно-следственных связей, логическую последовательность тезисов, а также на формулирование окончательных выводов. Выводы должны быть краткими, точными, достаточно аргументированными всем содержанием доклада.

В процессе подготовки доклада студент может получить консультацию у преподавателя, а в случае необходимости уточнить отдельные положения.

## *Выступление*

При подготовке к докладу перед аудиторией необходимо выбрать способ выступления:

- устное изложение с опорой на конспект (опорой могут также служить заранее подготовленные слайды);
- чтение подготовленного текста.

Чтение заранее написанного текста значительно уменьшает влияние выступления на аудиторию. Запоминание написанного текста заметно сковывает выступающего и привязывает к заранее составленному плану, не давая возможности откликнуться на реакцию аудитории.

Короткие фразы легче воспринимаются на слух, чем длинные.

Необходимо избегать сложных предложений, причастных и деепричастных оборотов. Излагая сложный вопрос, нужно постараться передать информацию по частям.

Слова в речи надо произносить четко и понятно, не надо говорить слишком быстро или, наоборот, растягивать слова. Надо произнести четко особенно ударную гласную, что оказывает наибольшее влияние на разборчивость речи.

Пауза в устной речи выполняет ту же роль, что знаки препинания в письменной. После сложных выводов или длинных предложений необходимо сделать паузу, чтобы слушатели могли вдуматься в сказанное или правильно понять сделанные выводы. Если выступающий хочет, чтобы его понимали, то не следует говорить без паузы дольше, чем пять с половиной секунд.

Особое место в выступлении занимает обращение к аудитории. Известно, что обращение к собеседнику по имени создает более доверительный контекст деловой беседы. При публичном выступлении также можно использовать подобные приемы. Так, косвенными обращениями могут служить такие выражения, как «Как Вам известно», «Уверен, что Вас это не оставит равнодушными». Выступающий показывает, что слушатели интересны ему, а это самый простой путь достижения взаимопонимания.

Во время выступления важно постоянно контролировать реакцию слушателей. Внимательность и наблюдательность в сочетании с опытом позволяют оратору уловить настроение публики. Возможно, рассмотрение некоторых вопросов придется сократить или вовсе отказаться от них.

После выступления нужно быть готовым к ответам на возникшие у аудитории вопросы.

Стоит обратить внимание на вербальные и невербальные составляющие общения. Небрежность в жестах недопустима. Жесты могут быть приглашающими, отрицающими, вопросительными, они могут подчеркнуть нюансы выступления.

## *Презентация*

Презентация наглядно сопровождает выступление.

Этапы работы над презентацией могут быть следующими:

- осмыслите тему, выделите вопросы, которые должны быть освещены в рамках данной темы;
- составьте тезисы собранного материала. Подумайте, какая часть информации может быть подкреплена или полностью заменена изображениями, какую информацию можно представить в виде схем;
- подберите иллюстративный материал к презентации: фотографии, рисунки, фрагменты художественных и документальных фильмов, материалы кинохроники, разработайте необходимые схемы;
- подготовленный материал систематизируйте и «упакуйте» в отдельные блоки, которые будут состоять из собственно текста (небольшого по объему), схем, графиков, таблиц и т.д.;
- создайте слайды презентации в соответствии с необходимыми требованиями;
- просмотрите презентацию, оцените ее наглядность, доступность, соответствие языковым нормам.

### *Требования к оформлению презентации*

Компьютерную презентацию, сопровождающую выступление докладчика, удобнее всего подготовить в программе MS PowerPoint.

Презентация как документ представляет собой последовательность сменяющих друг друга слайдов. Чаще всего демонстрация презентации проецируется на большом экране, реже – раздается собравшимся как печатный материал.

Количество слайдов должно быть пропорционально содержанию и продолжительности выступления (например, для 5-минутного выступления рекомендуется использовать не более 10 слайдов).

На первом слайде обязательно представляется тема выступления и сведения об авторах.

Следующие слайды можно подготовить, используя две различные стратегии их подготовки:

1-я стратегия: на слайды выносятся опорный конспект выступления и ключевые слова с тем, чтобы пользоваться ими как планом для выступления. В этом случае к слайдам предъявляются следующие требования:

- объем текста на слайде – не больше 7 строк;
- маркированный/нумерованный список содержит не более 7 элементов;
- отсутствуют знаки пунктуации в конце строк в маркированных и нумерованных списках;
- значимая информация выделяется с помощью цвета, кегля, эффектов анимации.

Особо внимательно необходимо проверить текст на отсутствие ошибок и опечаток. Основная ошибка при выборе данной стратегии состоит в том, что выступающие заменяют свою речь чтением текста со слайдов.

2-я стратегия: на слайды помещается фактический материал (таблицы, графики, фотографии и пр.), который является уместным и достаточным средством наглядности, помогает в раскрытии стержневой идеи выступления. В этом случае к слайдам предъявляются следующие требования:

- выбранные средства визуализации информации (таблицы, схемы, графики и т. д.) соответствуют содержанию;
- использованы иллюстрации хорошего качества (высокого разрешения), с четким изображением (как правило, никто из присутствующих не заинтересован вчитываться в текст на ваших слайдах и всматриваться в мелкие иллюстрации).

Максимальное количество графической информации на одном слайде – 2 рисунка (фотографии, схемы и т.д.) с текстовыми комментариями (не более 2 строк к каждому). Наиболее важная информация должна располагаться в центре экрана.

Обычный слайд, без эффектов анимации, должен демонстрироваться на экране не менее 10 - 15 секунд. За меньшее время аудитория не успеет осознать содержание слайда.

Слайд с анимацией в среднем должен находиться на экране не меньше 40 – 60 секунд (без учета времени на случайно возникшее обсуждение). В связи с этим лучше настроить презентацию не на автоматический показ, а на смену слайдов самим докладчиком.

Особо тщательно необходимо отнестись к оформлению презентации. Для всех слайдов презентации по возможности необходимо использовать один и тот же шаблон оформления, кегль – для заголовков - не меньше 24 пунктов, для информации - не менее 18.

В презентациях не принято ставить переносы в словах.

Наилучшей цветовой гаммой для презентации являются контрастные цвета фона и текста (белый фон – черный текст; темно-синий фон – светло-желтый текст и т. д.).

Лучше не смешивать разные типы шрифтов в одной презентации.

Рекомендуется не злоупотреблять прописными буквами (они читаются хуже).

## ПОДГОТОВКА К ПРАКТИКО-ОРИЕНТИРОВАННЫМ ЗАДАНИЯМ

Практико-ориентированные задания выступают средством формирования у студентов системы интегрированных умений и навыков, необходимых для освоения профессиональных компетенций. Это могут быть ситуации, требующие применения умений и навыков, специфичных для соответствующего профиля обучения (знания содержания предмета), ситуации, требующие организации деятельности, выбора её оптимальной структуры личностно-ориентированных ситуаций (нахождение нестандартного способа решения).

Кроме этого, они выступают средством формирования у студентов умений определять, разрабатывать и применять оптимальные методы решения профессиональных задач. Они строятся на основе ситуаций, возникающих на различных уровнях осуществления практики и формулируются в виде производственных поручений (заданий).

Под практико-ориентированными заданиями понимают задачи из окружающей действительности, связанные с формированием практических навыков, необходимых в повседневной жизни, в том числе с использованием элементов производственных процессов.

Цель практико-ориентированных заданий – приобретение умений и навыков практической деятельности по изучаемой дисциплине.

Задачи практико-ориентированных заданий:

- закрепление, углубление, расширение и детализация знаний студентов при решении конкретных задач;
- развитие познавательных способностей, самостоятельности мышления, творческой активности;
- овладение новыми методами и методиками изучения конкретной учебной дисциплины;
- обучение приемам решения практических задач;
- выработка способности логического осмысления полученных знаний для выполнения заданий;
- обеспечение рационального сочетания коллективной и индивидуальной форм обучения.

Важными отличительными особенностями практико-ориентированных задания от стандартных задач (предметных, межпредметных, прикладных) являются:

- значимость (познавательная, профессиональная, общекультурная, социальная) получаемого результата, что обеспечивает познавательную мотивацию обучающегося;
- условие задания сформулировано как сюжет, ситуация или проблема, для разрешения которой необходимо использовать знания из разных разделов основного предмета, из другого предмета или из жизни, на которые нет явного указания в тексте задания;

- информация и данные в задании могут быть представлены в различной форме (рисунок, таблица, схема, диаграмма, график и т.д.), что потребует распознавания объектов;

- указание (явное или неявное) области применения результата, полученного при решении задания.

Кроме выделенных четырех характеристик, практико-ориентированные задания имеют следующие:

1. по структуре эти задания – нестандартные, т.е. в структуре задания не все его компоненты полностью определены;

2. наличие избыточных, недостающих или противоречивых данных в условии задания, что приводит к объемной формулировке условия;

3. наличие нескольких способов решения (различная степень рациональности), причем данные способы могут быть неизвестны учащимся, и их потребуется сконструировать.

При выполнении практико-ориентированных заданий следует руководствоваться следующими общими рекомендациями:

- для выполнения практико-ориентированного задания необходимо внимательно прочитать задание, повторить лекционный материал по соответствующей теме, изучить рекомендуемую литературу, в т.ч. дополнительную;

- выполнение практико-ориентированного задания включает постановку задачи, выбор способа решения задания, разработку алгоритма практических действий, программы, рекомендаций, сценария и т. п.;

- если практико-ориентированное задание выдается по вариантам, то получить номер варианта исходных данных у преподавателя; если нет вариантов, то нужно подобрать исходные данные самостоятельно, используя различные источники информации;

- для выполнения практико-ориентированного задания может использоваться метод малых групп. Работа в малых группах предполагает решение определенных образовательных задач в рамках небольших групп с последующим обсуждением полученных результатов. Этот метод развивает навыки сотрудничества, достижения компромиссного решения, аналитические способности.

## ПОДГОТОВКА К ДИСКУССИИ

Современная практика предлагает широкий круг типов практических занятий. Среди них особое место занимает *дискуссия*, где в диалоге хорошо усваивается новая информация, видны убеждения студента, обсуждаются противоречия (явные и скрытые) и недостатки. Для обсуждения берутся конкретные актуальные вопросы, с которыми студенты предварительно ознакомлены. Дискуссия является одной из наиболее эффективных технологий группового взаимодействия, обладающей особыми возможностями в обучении, развитии и воспитании будущего специалиста.

*Дискуссия* (от лат. *discussio* - рассмотрение, исследование) - способ организации совместной деятельности с целью интенсификации процесса принятия решений в группе посредством обсуждения какого-либо вопроса или проблемы.

*Дискуссия* обеспечивает активное включение студентов в поиск истины; создает условия для открытого выражения ими своих мыслей, позиций, отношений к обсуждаемой теме и обладает особой возможностью воздействия на установки ее участников в процессе группового взаимодействия. Дискуссию можно рассматривать как *метод интерактивного обучения* и как особую технологию, включающую в себя другие методы и приемы обучения: «мозговой штурм», «анализ ситуаций» и т.д.

Обучающий эффект дискуссии определяется предоставляемой участнику возможностью получить разнообразную информацию от собеседников, продемонстрировать и повысить свою компетентность, проверить и уточнить свои представления и взгляды на обсуждаемую проблему, применить имеющиеся знания в процессе совместного решения учебных и профессиональных задач.

Развивающая функция дискуссии связана со стимулированием творчества обучающихся, развитием их способности к анализу информации и аргументированному, логически выстроенному доказательству своих идей и взглядов, с повышением коммуникативной активности студентов, их эмоциональной включенности в учебный процесс.

Влияние дискуссии на личностное становление студента обуславливается ее целостно - ориентирующей направленностью, созданием благоприятных условий для проявления индивидуальности, самоопределения в существующих точках зрения на определенную проблему, выбора своей позиции; для формирования умения взаимодействовать с другими, слушать и слышать окружающих, уважать чужие убеждения, принимать оппонента, находить точки соприкосновения, соотносить и согласовывать свою позицию с позициями других участников обсуждения.

Безусловно, наличие оппонентов, противоположных точек зрения всегда обостряет дискуссию, повышает ее продуктивность, позволяет создавать с их помощью конструктивный конфликт для более эффективного решения обсуждаемых проблем.

Существует несколько видов дискуссий, использование того или иного типа дискуссии зависит от характера обсуждаемой проблемы и целей дискуссии.

Условия эффективного проведения дискуссии:

- информированность и подготовленность студентов к дискуссии,
- свободное владение материалом, привлечение различных источников для аргументации отстаиваемых положений;
- правильное употребление понятий, используемых в дискуссии, их единообразное понимание;
- корректность поведения, недопустимость высказываний, задевающих личность оппонента; установление регламента выступления участников;
- полная включенность группы в дискуссию, участие каждого студента в ней.

*Подготовка студентов к дискуссии:* если тема объявлена заранее, то следует ознакомиться с указанной литературой, необходимыми справочными материалами, продумать свою позицию, четко сформулировать аргументацию, выписать цитаты, мнения специалистов.

*В проведении* дискуссии выделяется несколько этапов.

*Этап 1-й, введение в дискуссию:* формулирование проблемы и целей дискуссии; определение значимости проблемы, совместная выработка правил дискуссии; выяснение однозначности понимания темы дискуссии, используемых в ней терминов, понятий.

*Этап 2-й, обсуждение проблемы:* обмен участниками мнениями по каждому вопросу. Цель этапа - собрать максимум мнений, идей, предложений, соотнося их друг с другом.

*Этап 3-й, подведение итогов обсуждения:* выработка студентами согласованного мнения и принятие группового решения.

Далее подводятся итоги дискуссии, заслушиваются и защищаются проектные задания. После этого проводится "мозговой штурм" по нерешенным проблемам дискуссии, а также выявляются прикладные аспекты, которые можно рекомендовать для включения в курсовые и дипломные работы или в апробацию на практике.

Семинары-дискуссии проводятся с целью выявления мнения студентов по актуальным и проблемным вопросам.



## ПОДГОТОВКА К ПРОМЕЖУТОЧНОЙ АТТЕСТАЦИИ

При подготовке к экзамену по дисциплине «*Экономика горного производства*» обучающемуся рекомендуется:

1. повторить пройденный материал и ответить на вопросы, используя конспект и материалы лекций. Если по каким-либо вопросам у студента недостаточно информации в лекционных материалах, то необходимо получить информацию из раздаточных материалов и/или учебников (литературы), рекомендованных для изучения дисциплины «*Экономика горного производства*».

Целесообразно также дополнить конспект лекций наиболее существенными и важными тезисами для рассматриваемого вопроса;

2. при изучении основных и дополнительных источников информации в рамках выполнения заданий на экзамене особое внимание необходимо уделять схемам, рисункам, графикам и другим иллюстрациям, так как подобные графические материалы, как правило, в наглядной форме отражают главное содержание изучаемого вопроса;

3. при изучении основных и дополнительных источников информации в рамках выполнения заданий на экзамене (в случаях, когда отсутствует иллюстративный материал) особое внимание необходимо обращать на наличие в тексте словосочетаний вида «во-первых», «во-вторых» и т.д., а также дефисов и перечислений (цифровых или буквенных), так как эти признаки, как правило, позволяют структурировать ответ на предложенное задание.

Подобную текстовую структуризацию материала слушатель может трансформировать в рисунки, схемы и т. п. для более краткого, наглядного и удобного восприятия (иллюстрации целесообразно отразить в конспекте лекций – это позволит оперативно и быстро найти, в случае необходимости, соответствующую информацию);

4. следует также обращать внимание при изучении материала для подготовки к экзамену на словосочетания вида «таким образом», «подводя итог сказанному» и т.п., так как это признаки выражения главных мыслей и выводов по изучаемому вопросу (пункту, разделу). В отдельных случаях выводы по теме (разделу, главе) позволяют полностью построить (восстановить, воссоздать) ответ на поставленный вопрос (задание), так как содержат в себе основные мысли и тезисы для ответа.

МИНИСТЕРСТВО НАУКИ И ВЫСШЕГО ОБРАЗОВАНИЯ РОССИЙСКОЙ  
ФЕДЕРАЦИИ  
ФГБОУ ВО «Уральский государственный горный университет»



**УТВЕРЖДАЮ**  
Проректор по учебно-методическому  
комплексу \_\_\_\_\_ С.А.Упоров

**МЕТОДИЧЕСКИЕ УКАЗАНИЯ ПО САМОСТОЯТЕЛЬНОЙ  
РАБОТЕ СТУДЕНТОВ**

**Б1.О.26.02 УПРАВЛЕНИЕ КОЛЛЕКТИВОМ**

Специальность

**21.05.04 Горное дело**

Специализация

***Мехатроника и робототехника промышленных комплексов***

Одобрена на заседании кафедры

Управление персоналом

(название кафедры)

Зав. кафедрой

Абрамов С.М.  
(Фамилия И.О.)

Протокол № 1 от 07.09.2022

(Дата)

Рассмотрена методической комиссией

Горно-механического факультета

(название факультета)

Председатель

Осипов П.А.  
(Фамилия И.О.)

Протокол № 1 от 13.09.2022

(Дата)

Екатеринбург

## СОДЕРЖАНИЕ

	Введение	3
1	Методические рекомендации по решению практико-ориентированных заданий	5
2	Методические рекомендации по составлению тестовых заданий	9
3	Методические рекомендации к опросу	11
4	Методические рекомендации по подготовке к практическим занятиям	13
5	Методические рекомендации по подготовке семинарским занятиям	15
6	Методические рекомендации по подготовке к сдаче экзаменов и зачетов	17
7	Заключение	19
	Список использованных источников	22

## ВВЕДЕНИЕ

*Самостоятельная работа студентов* может рассматриваться как организационная форма обучения - система педагогических условий, обеспечивающих управление учебной деятельностью студентов по освоению знаний и умений в области учебной и научной деятельности без посторонней помощи.

Самостоятельная работа студентов проводится с целью:

- систематизации и закрепления полученных теоретических знаний и практических умений студентов;
- углубления и расширения теоретических знаний;
- формирования умений использовать нормативную, правовую, справочную документацию и специальную литературу;
- развития познавательных способностей и активности студентов: творческой инициативы, самостоятельности, ответственности и организованности;
- формирования самостоятельности мышления, способностей к саморазвитию, самосовершенствованию и самореализации;
- формирования практических (общеучебных и профессиональных) умений и навыков;
- развития исследовательских умений;
- получения навыков эффективной самостоятельной профессиональной (практической и научно-теоретической) деятельности.

В учебном процессе выделяют два вида самостоятельной работы:

- аудиторная;
- внеаудиторная.

*Аудиторная самостоятельная работа* по дисциплине выполняется на учебных занятиях под непосредственным руководством преподавателя и по его заданию.

*Внеаудиторная самостоятельная работа* - планируемая учебная, учебно-исследовательская, научно-исследовательская работа студентов, выполняемая во внеаудиторное время по заданию и при методическом руководстве преподавателя, но без его непосредственного участия.

Самостоятельная работа, не предусмотренная образовательной программой, учебным планом и учебно-методическими материалами, раскрывающими и конкретизирующими их содержание, осуществляется студентами инициативно, с целью реализации собственных учебных и научных интересов.

Для более эффективного выполнения самостоятельной работы по дисциплине преподаватель рекомендует студентам источники и учебно-методические пособия для работы, характеризует наиболее рациональную методику самостоятельной работы, демонстрирует ранее выполненные студентами работы и т. п.

Подразумевается несколько категорий видов самостоятельной работы студентов, значительная часть которых нашла отражения в данных методических рекомендациях:

- работа с источниками литературы и официальными документами (*использование библиотечно-информационной системы*);
- выполнение заданий для самостоятельной работы в рамках учебных дисциплин (*рефераты, эссе, домашние задания, решения практико-ориентированных заданий*);
- реализация элементов научно-педагогической практики (*разработка методических материалов, тестов, тематических портфолио*);
- реализация элементов научно-исследовательской практики (*подготовка текстов докладов, участие в исследованиях*).

Особенностью организации самостоятельной работы студентов является необходимость не только подготовиться к сдаче зачета /экзамена, но и собрать, обобщить, систематизировать, проанализировать информацию по темам дисциплины.

Технология организации самостоятельной работы студентов включает использование информационных и материально-технических ресурсов образовательного учреждения.

Самостоятельная работа может осуществляться индивидуально или группами студентов online и на занятиях в зависимости от цели, объема, конкретной тематики самостоятельной работы, уровня сложности, уровня умений студентов.

В качестве форм и методов контроля внеаудиторной самостоятельной работы студентов могут быть использованы обмен информационными файлами, семинарские занятия, тестирование, опрос, доклад, реферат, самоотчеты, контрольные работы, защита творческих работ и электронных презентаций и др.

Контроль результатов внеаудиторной самостоятельной работы студентов осуществляется в пределах времени, отведенного на обязательные учебные занятия по дисциплине.

## 1. Методические рекомендации по решению практико-ориентированных заданий

*Практико-ориентированные задания - метод анализа ситуаций.* Суть его заключается в том, что студентам предлагают осмыслить реальную жизненную ситуацию, описание которой одновременно отражает не только какую-либо практическую проблему, но и актуализирует определенный комплекс знаний, который необходимо усвоить при разрешении данной проблемы. При этом сама проблема не имеет однозначных решений.

Использование метода практико-ориентированного задания как образовательной технологии профессионально-ориентированного обучения представляет собой сложный процесс, плохо поддающийся алгоритмизации<sup>1</sup>. Формально можно выделить следующие этапы:

- ознакомление студентов с текстом;
- анализ практико-ориентированного задания;
- организация обсуждения практико-ориентированного задания, дискуссии, презентации;
- оценивание участников дискуссии;
- подведение итогов дискуссии.

Ознакомление студентов с текстом практико-ориентированного задания и последующий анализ практико-ориентированного задания чаще всего осуществляются за несколько дней до его обсуждения и реализуются как самостоятельная работа студентов; при этом время, отводимое на подготовку, определяется видом практико-ориентированного задания, его объемом и сложностью.

Общая схема работы с практико-ориентированное заданием на данном этапе может быть представлена следующим образом: в первую очередь следует выявить ключевые проблемы практико-ориентированного задания и понять, какие именно из представленных данных важны для решения; войти в ситуационный контекст практико-ориентированного задания, определить, кто его главные действующие лица, отобрать факты и понятия, необходимые для анализа, понять, какие трудности могут возникнуть при решении задачи; следующим этапом является выбор метода исследования.

Знакомство с небольшими практико-ориентированного заданиями и их обсуждение может быть организовано непосредственно на занятиях. Принципиально важным в этом случае является то, чтобы часть теоретического курса, на которой базируется практико-ориентированное задание, была бы прочитана и проработана студентами.

Максимальная польза из работы над практико-ориентированного заданиями будет извлечена в том случае, если аспиранты при предварительном знакомстве с ними будут придерживаться систематического подхода к их анализу, основные шаги которого представлены ниже:

1. Выпишите из соответствующих разделов учебной дисциплины ключевые идеи, для того, чтобы освежить в памяти теоретические концепции и подходы, которые Вам предстоит использовать при анализе практико-ориентированного задания.
2. Бегло прочтите практико-ориентированное задание, чтобы составить о нем общее представление.
3. Внимательно прочтите вопросы к практико-ориентированное задание и убедитесь в том, что Вы хорошо поняли, что Вас просят сделать.
4. Вновь прочтите текст практико-ориентированного задания, внимательно фиксируя все факторы или проблемы, имеющие отношение к поставленным вопросам.
5. Прикиньте, какие идеи и концепции соотносятся с проблемами, которые Вам предлагается рассмотреть при работе с практико-ориентированное заданием.

---

<sup>1</sup> Долгоруков А. Метод case-study как современная технология профессионально -ориентированного обучения [Электронный ресурс]. Режим доступа: <http://evolkov.net/case/case.study.html/>

Организация обсуждения практико-ориентированного задания предполагает формулирование перед студентами вопросов, включение их в дискуссию. Вопросы обычно подготавливаются заранее и предлагают студентам вместе с текстом практико-ориентированного задания. При разборе учебной ситуации преподаватель может занимать активную или пассивную позицию, иногда он «дирижирует» разбором, а иногда ограничивается подведением итогов дискуссии.

Организация обсуждения практико-ориентированных заданий обычно основывается на двух методах. Первый из них носит название традиционного Гарвардского метода - открытая дискуссия. Альтернативным методом является метод, связанный с индивидуальным или групповым опросом, в ходе которого аспиранты делают формальную устную оценку ситуации и предлагают анализ представленного практико-ориентированного задания, свои решения и рекомендации, т.е. делают презентацию. Этот метод позволяет некоторым студентам минимизировать их учебные усилия, поскольку каждый аспирант опрашивается один-два раза за занятие. Метод развивает у студентов коммуникативные навыки, учит их четко выражать свои мысли. Однако, этот метод менее динамичен, чем Гарвардский метод. В открытой дискуссии организация и контроль участников более сложен.

**Дискуссия** занимает центральное место в методе. Ее целесообразно использовать в том случае, когда аспиранты обладают значительной степенью зрелости и самостоятельности мышления, умеют аргументировать, доказывать и обосновывать свою точку зрения. Важнейшей характеристикой дискуссии является уровень ее компетентности, который складывается из компетентности ее участников. Неподготовленность студентов к дискуссии делает ее формальной, превращает в процесс вытаскивания ими информации у преподавателя, а не самостоятельное ее добывание.

Особое место в организации дискуссии при обсуждении и анализе практико-ориентированного задания принадлежит использованию метода генерации идей, получившего название «мозговой атаки» или «мозгового штурма».

**Метод «мозговой атаки»** или «мозгового штурма» был предложен в 30-х годах прошлого столетия А. Осборном как групповой метод решения проблем. К концу XX столетия этот метод приобрел особую популярность в практике управления и обучения не только как самостоятельный метод, но и как использование в процессе деятельности с целью усиления ее продуктивности. В процессе обучения «мозговая атака» выступает в качестве важнейшего средства развития творческой активности студентов. «Мозговая атака» включает в себя три фазы.

Первая фаза представляет собой вхождение в психологическую раскованность, отказ от стереотипности, страха показаться смешным и неудачником; достигается созданием благоприятной психологической обстановки и взаимного доверия, когда идеи теряют авторство, становятся общими. Основная задача этой фазы - успокоиться и расковаться.

Вторая фаза - это собственно атака; задача этой фазы - породить поток, лавину идей. «Мозговая атака» в этой фазе осуществляется по следующим принципам:

- есть идея, - говорю, нет идеи, - не молчу;
- поощряется самое необузданное ассоциирование, чем более дикой покажется идея, тем лучше;
- количество предложенных идей должно быть как можно большим;
- высказанные идеи разрешается заимствовать и как угодно комбинировать, а также видоизменять и улучшать;
- исключается критика, можно высказывать любые мысли без боязни, что их признают плохими, критикующих лишают слова;
- не имеют никакого значения социальные статусы участников; это абсолютная демократия и одновременно авторитаризм сумасшедшей идеи;
- все идеи записываются в протокольный список идей;

- время высказываний - не более 1-2 минут.

Третья фаза представляет собой творческий анализ идей с целью поиска конструктивного решения проблемы по следующим правилам:

- анализировать все идеи без дискриминации какой-либо из них;
- найти место идее в системе и найти систему под идею;
- не умножать сущностей без надобности;
- не должна нарушаться красота и изящество полученного результата;
- должно быть принципиально новое видение;
- ищи «жемчужину в навозе».

В методе мозговая атака применяется при возникновении у группы реальных затруднений в осмыслении ситуации, является средством повышения активности студентов. В этом смысле мозговая атака представляется не как инструмент поиска новых решений, хотя и такая ее роль не исключена, а как своеобразное «подталкивание» к познавательной активности.

**Презентация**, или представление результатов анализа практико-ориентированного задания, выступает очень важным аспектом метода *case-study*. Умение публично представить интеллектуальный продукт, хорошо его рекламировать, показать его достоинства и возможные направления эффективного использования, а также выстоять под шквалом критики, является очень ценным интегральным качеством современного специалиста. Презентация оттачивает многие глубинные качества личности: волю, убежденность, целенаправленность, достоинство и т.п.; она вырабатывает навыки публичного общения, формирования своего собственного имиджа.

Публичная (устная) презентация предполагает представление решений практико-ориентированного задания группе, она максимально вырабатывает навыки публичной деятельности и участия в дискуссии. Устная презентация обладает свойством кратковременного воздействия на студентов и, поэтому, трудна для восприятия и запоминания. Степень подготовленности выступающего проявляется в спровоцированной им дискуссии: для этого необязательно делать все заявления очевидными и неопровержимыми. Такая подача материала при анализе практико-ориентированного задания может послужить началом дискуссии. При устной презентации необходимо учитывать эмоциональный настрой выступающего: отношение и эмоции говорящего вносят существенный вклад в сообщение. Одним из преимуществ публичной (устной) презентации является ее гибкость. Оратор может откликаться на изменения окружающей обстановки, адаптировать свой стиль и материал, чувствуя настроение аудитории.

Непубличная презентация менее эффективна, но обучающая роль ее весьма велика. Чаще всего непубличная презентация выступает в виде подготовки отчета по выполнению задания, при этом стимулируются такие качества, как умение подготовить текст, точно и аккуратно составить отчет, не допустить ошибки в расчетах и т.д. Подготовка письменного анализа практико-ориентированного задания аналогична подготовке устного, с той разницей, что письменные отчеты-презентации обычно более структурированы и детализированы. Основное правило письменного анализа практико-ориентированного задания заключается в том, чтобы избегать простого повторения информации из текста, информация должна быть представлена в переработанном виде. Самым важным при этом является собственный анализ представленного материала, его соответствующая интерпретация и сделанные предложения. Письменный отчет - презентация может сдаваться по истечении некоторого времени после устной презентации, что позволяет студентам более тщательно проанализировать всю информацию, полученную в ходе дискуссии.

Как письменная, так и устная презентация результатов анализа практико-ориентированного задания может быть групповой и индивидуальной. Отчет может быть индивидуальным или групповым в зависимости от сложности и объема задания. Индивидуальная презентация формирует ответственность, собранность, волю;



групповая - аналитические способности, умение обобщать материал, системно видеть проект.

Оценивание участников дискуссии является важнейшей проблемой обучения посредством метода практико-ориентированного задания. При этом выделяются следующие требования к оцениванию:

- объективность - создание условий, в которых бы максимально точно выявлялись знания обучаемых, предъявление к ним единых требований, справедливое отношение к каждому;
- обоснованность оценок - их аргументация;
- систематичность - важнейший психологический фактор, организующий и дисциплинирующий студентов, формирующий настойчивость и устремленность в достижении цели;
- всесторонность и оптимальность.

Оценивание участников дискуссии предполагает оценивание не столько набора определенных знаний, сколько умения студентов анализировать конкретную ситуацию, принимать решение, логически мыслить.

Следует отметить, что оценивается содержательная активность студента в дискуссии или публичной (устной) презентации, которая включает в себя следующие составляющие:

- выступление, которое характеризует попытку серьезного предварительного анализа (правильность предложений, подготовленность, аргументированность и т.д.);
- обращение внимания на определенный круг вопросов, которые требуют углубленного обсуждения;
- владение категориальным аппаратом, стремление давать определения, выявлять содержание понятий;
- демонстрация умения логически мыслить, если точки зрения, высказанные раньше, подытоживаются и приводят к логическим выводам;
- предложение альтернатив, которые раньше оставались без внимания;
- предложение определенного плана действий или плана воплощения решения;
- определение существенных элементов, которые должны учитываться при анализе практико-ориентированного задания;
- заметное участие в обработке количественных данных, проведении расчетов;
- подведение итогов обсуждения.

При оценивании анализа практико-ориентированного задания, данного студентами при непубличной (письменной) презентации учитывается:

- формулировка и анализ большинства проблем, имеющих в практико-ориентированное задание;
- формулировка собственных выводов на основании информации о практико-ориентированное задание, которые отличаются от выводов других студентов;
- демонстрация адекватных аналитических методов для обработки информации;
- соответствие приведенных в итоге анализа аргументов ранее выявленным проблемам, сделанным выводам, оценкам и использованным аналитическим методам.

## 2. Методические рекомендации по составлению тестовых заданий

### *Требования к составлению тестовых заданий*

**Тестовое задание (ТЗ)** - варьирующаяся по элементам содержания и по трудности единица контрольного материала, сформулированная в утвердительной форме предложения с неизвестным. Подстановка правильного ответа вместо неизвестного компонента превращает задание в истинное высказывание, подстановка неправильного ответа приводит к образованию ложного высказывания, что свидетельствует о незнании студентом данного учебного материала.

Для правильного составления ТЗ необходимо выполнить следующие *требования*:

1. Содержание каждого ТЗ должно охватывать какую-либо одну смысловую единицу, то есть должно оценивать что-то одно.
2. Ориентация ТЗ на получение *однозначного* заключения.
3. Формулировка содержания ТЗ в виде свернутых кратких суждений. Рекомендуемое количество слов в задании не более 15. В тексте не должно быть преднамеренных подсказок и сленга, а также оценочных суждений автора ТЗ. Формулировка ТЗ должна быть в повествовательной форме (не в форме вопроса). По возможности, текст ТЗ не должен содержать сложноподчиненные конструкции, повелительного наклонения («выберите», «вычислите», «укажите» и т.д). Специфический признак (ключевое слово) выносится в начало ТЗ. Не рекомендуется начинать ТЗ с предлога, союза, частицы.
4. Соблюдение единого стиля оформления ТЗ.

### *Требования к формам ТЗ*

ТЗ может быть представлено в одной из четырех стандартизованных форм:

- закрытой (с выбором одного или нескольких заключений);
- открытой;
- на установление правильной последовательности;
- на установление соответствия.

Выбор формы ТЗ зависит от того, какой вид знаний следует проверить. Так, для оценки фактологических знаний (знаний конкретных фактов, названий, имён, дат, понятий) лучше использовать тестовые задания закрытой или открытой формы.

Ассоциативных знаний (знаний о взаимосвязи определений и фактов, авторов и их теорий, сущности и явления, о соотношении между различными предметами, законами, датами) - заданий на установление соответствия. Процессуальных знаний (знаний правильной последовательности различных действий, процессов) - заданий на определение правильной последовательности.

#### ***Тестовое задание закрытой формы***

Если к заданиям даются готовые ответы на выбор (обычно один правильный и остальные неправильные), то такие задания называются заданиями с выбором одного правильного ответа или с единичным выбором.

При использовании этой формы следует руководствоваться правилом: в каждом задании с выбором одного правильного ответа правильный ответ должен быть.

Помимо этого, бывают задания с выбором нескольких правильных ответов или с множественным выбором. Подобная форма заданий не допускает наличия в общем перечне ответов следующих вариантов: «все ответы верны» или «нет правильного ответа».

Вариантов выбора (дистракторов) должно быть не менее 4 и не более 7. Если дистракторов мало, то возрастает вероятность угадывания правильного ответа, если слишком много, то делает задание громоздким. Кроме того, дистракторы в большом

количестве часто бывают неоднородными, и тестируемый сразу исключает их, что также способствует угадыванию.

Дистракторы должны быть приблизительно одной длины. Не допускается наличие повторяющихся фраз (слов) в дистракторах.

#### ***Тестовое задание открытой формы***

В заданиях открытой формы готовые ответы с выбором не даются. Требуется сформулированное самим тестируемым заключение. Задания открытой формы имеют вид неполного утверждения, в котором отсутствует один или несколько ключевых элементов. В качестве ключевых элементов могут быть: число, буква, слово или словосочетание. При формулировке задания на месте ключевого элемента, необходимо поставить прочерк или многоточие. Утверждение превращается в истинное высказывание, если ответ правильный и в ложное высказывание, если ответ неправильный. Необходимо предусмотреть наличие всех возможных вариантов правильного ответа и отразить их в ключе, поскольку отклонения от эталона (правильного ответа) могут быть зафиксированы проверяющим как неверные.

#### ***Тестовые задания на установление правильной последовательности***

Такое задание состоит из однородных элементов некоторой группы и четкой формулировки критерия упорядочения этих элементов.

Задание начинается со слова: «Последовательность».

#### ***Тестовые задания на установление соответствия***

Такое задание состоит из двух групп элементов и четкой формулировки критерия выбора соответствия между ними.

Соответствие устанавливается по принципу 1:1 (одному элементу первой группы соответствует только один элемент второй группы) или 1:М (одному элементу первой группы соответствуют М элементов второй группы). Внутри каждой группы элементы должны быть однородными. Количество элементов второй группы должно превышать количество элементов первой группы. Максимальное количество элементов второй группы должно быть не более 10, первой группы - не менее 2.

Задание начинается со слова: «Соответствие». Номера и буквы используются как идентификаторы (метки) элементов. Арабские цифры являются идентификаторами первой группы, заглавные буквы русского алфавита - второй. Номера и буквы отделяются от содержания столбцов круглой скобкой.

### 3. Методические указания по подготовке к опросу

Самостоятельная работа обучающихся включает подготовку к устному или письменному опросу на семинарских занятиях. Для этого обучающийся изучает лекции, основную и дополнительную литературу, публикации, информацию из Интернет-ресурсов. Темы и вопросы к семинарским занятиям, вопросы для самоконтроля приведены в методических указаниях по разделам и доводятся до обучающихся заранее.

#### *Письменный опрос*

В соответствии с технологической картой письменный опрос является одной из форм текущего контроля успеваемости студента по данной дисциплине. При подготовке к письменному опросу студент должен внимательно изучает лекции, основную и дополнительную литературу, публикации, информацию из Интернет-ресурсов. Темы и вопросы к семинарским занятиям, вопросы для самоконтроля приведены в методических указаниях по разделам и доводятся до обучающихся заранее.

При изучении материала студент должен убедиться, что хорошо понимает основную терминологию темы, умеет ее использовать в нужном контексте. Желательно составить краткий конспект ответа на предполагаемые вопросы письменной работы, чтобы убедиться в том, что студент владеет материалом и может аргументировано, логично и грамотно письменно изложить ответ на вопрос. Следует обратить особое внимание на написание профессиональных терминов, чтобы избегать грамматических ошибок в работе. При изучении новой для студента терминологии рекомендуется изготовить карточки, которые содержат новый термин и его расшифровку, что значительно облегчит работу над материалом.

#### *Устный опрос*

Целью устного собеседования являются обобщение и закрепление изученного курса. Студентам предлагаются для освещения сквозные концептуальные проблемы. При подготовке следует использовать лекционный материал и учебную литературу. Для более глубокого постижения курса и более основательной подготовки рекомендуется познакомиться с указанной дополнительной литературой. Готовясь к семинару, студент должен, прежде всего, ознакомиться с общим планом семинарского занятия. Следует внимательно прочесть свой конспект лекции по изучаемой теме и рекомендуемую к теме семинара литературу. С незнакомыми терминами и понятиями следует ознакомиться в предлагаемом глоссарии, словаре или энциклопедии <sup>2</sup>.

Критерии качества устного ответа.

1. Правильность ответа по содержанию.
2. Полнота и глубина ответа.
3. Сознательность ответа (учитывается понимание излагаемого материала).
4. Логика изложения материала (учитывается умение строить целостный, последовательный рассказ, грамотно пользоваться профессиональной терминологией).
5. Рациональность использованных приемов и способов решения поставленной учебной задачи (учитывается умение использовать наиболее прогрессивные и эффективные способы достижения цели).
6. Своевременность и эффективность использования наглядных пособий и технических средств при ответе (учитывается грамотно и с пользой применять наглядность и демонстрационный опыт при устном ответе).
7. Использование дополнительного материала (приветствуется, но не обязательно для всех студентов).

---

<sup>2</sup> Методические рекомендации для студентов [Электронный ресурс]: Режим доступа: [http://lesgaft.spb.ru/sites/default/files/u57/metod.rekomendacii\\_dlya\\_studentov\\_21.pdf](http://lesgaft.spb.ru/sites/default/files/u57/metod.rekomendacii_dlya_studentov_21.pdf)

8. Рациональность использования времени, отведенного на задание (не одобряется затянутость выполнения задания, устного ответа во времени, с учетом индивидуальных особенностей студентов)<sup>3</sup>.

Ответ на каждый вопрос из плана семинарского занятия должен быть содержательным и аргументированным. Для этого следует использовать документы, монографическую, учебную и справочную литературу.

Для успешной подготовки к устному опросу, студент должен законспектировать рекомендуемую литературу, внимательно осмыслить лекционный материал и сделать выводы. В среднем, подготовка к устному опросу по одному семинарскому занятию занимает от 2 до 4 часов в зависимости от сложности темы и особенностей организации обучающимся своей самостоятельной работы.

---

<sup>3</sup>Методические рекомендации для студентов [Электронный ресурс]:  
[http://priab.ru/images/metod\\_agro/Metod\\_Inostran\\_yazyk\\_35.03.04\\_Agro\\_15.01.2016.pdf](http://priab.ru/images/metod_agro/Metod_Inostran_yazyk_35.03.04_Agro_15.01.2016.pdf)

#### 4. Методические рекомендации по подготовке к практическим занятиям

На практических занятиях необходимо стремиться к самостоятельному решению задач, находя для этого более эффективные методы. При этом студентам надо приучить себя доводить решения задач до конечного «идеального» ответа. Это очень важно для будущих специалистов. Практические занятия вырабатывают навыки самостоятельной творческой работы, развивают мыслительные способности.

Практическое занятие – активная форма учебного процесса, дополняющая теоретический курс или лекционную часть учебной дисциплины и призванная помочь обучающимся освоиться в «пространстве» (тематике) дисциплины, самостоятельно прооперировать теоретическими знаниями на конкретном учебном материале.

Продолжительность одного практического занятия – от 2 до 4 академических часов. Общая доля практических занятий в учебном времени на дисциплину – от 10 до 20 процентов (при условии, что все активные формы займут в учебном времени на дисциплину от 40 до 60 процентов).

Для практического занятия в качестве темы выбирается обычно такая учебная задача, которая предполагает не существенные эвристические и аналитические напряжения и продвижения, а потребность обучающегося «потрогать» материал, опознать в конкретном то общее, о чем говорилось в лекции. Например, при рассмотрении вопросов оплаты труда, мотивации труда и проблем безработицы в России имеет смысл провести практические занятия со следующими сюжетами заданий: «Расчет заработной платы работников предприятия». «Разработка механизма мотивации труда на предприятии N». «В чем причины и особенности безработицы в России?». Последняя тема предполагает уже некоторую аналитическую составляющую. Основная задача первой из этих тем - самим посчитать заработную плату для различных групп работников на примере заданных параметров для конкретного предприятия, т. е. сделать расчеты «как на практике»; второй – дать собственный вариант мотивационной политики для предприятия, учитывая особенности данного объекта, отрасли и т.д.; третьей – опираясь на теоретические знания в области проблем занятости и безработицы, а также статистические материалы, сделать авторские выводы о видах безработицы, характерных для России, и их причинах, а также предложить меры по минимизации безработицы.

Перед проведением занятия должен быть подготовлен специальный материал – тот объект, которым обучающиеся станут оперировать, активизируя свои теоретические (общие) знания и тем самым, приобретая навыки выработки уверенных суждений и осуществления конкретных действий.

Дополнительный материал для практического занятия лучше получить у преподавателя заранее, чтобы у студентов была возможность просмотреть его и подготовить вопросы.

Условия должны быть такими, чтобы каждый мог работать самостоятельно от начала до конца. В аудитории должны быть «под рукой» необходимые справочники и тексты законов и нормативных актов по тематике занятия. Чтобы сделать практическое занятие максимально эффективным, надо заранее подготовить и изучить материал по наиболее интересным и практически важным темам.

Особенности практического занятия с использованием компьютера

Для того чтобы повысить эффективность проведения практического занятия, может использоваться компьютер по следующим направлениям:

- поиск информации в Интернете по поставленной проблеме: в этом случае преподаватель представляет обучающимся перечень рекомендуемых для посещения Интернет-сайтов;
- использование прикладных обучающих программ;
- выполнение заданий с использованием обучающимися заранее установленных преподавателем программ;

- использование программного обеспечения при проведении занятий, связанных с моделированием социально-экономических процессов.

## 5. Методические рекомендации по подготовке семинарским занятиям

Семинар представляет собой комплексную форму и завершающее звено в изучении определенных тем, предусмотренных программой учебной дисциплины. Комплексность данной формы занятий определяется тем, что в ходе её проведения сочетаются выступления обучающихся и преподавателя: рассмотрение обсуждаемой проблемы и анализ различных, часто дискуссионных позиций; обсуждение мнений обучающихся и разъяснение (консультация) преподавателя; углубленное изучение теории и приобретение навыков умения ее использовать в практической работе.

По своему назначению семинар, в процессе которого обсуждается та или иная научная проблема, способствует:

- углубленному изучению определенного раздела учебной дисциплины, закреплению знаний;
- отработке методологии и методических приемов познания;
- выработке аналитических способностей, умения обобщения и формулирования выводов;
- приобретению навыков использования научных знаний в практической деятельности;
- выработке умения кратко, аргументированно и ясно излагать обсуждаемые вопросы;
- осуществлению контроля преподавателя за ходом обучения.

Семинары представляет собой дискуссию в пределах обсуждаемой темы (проблемы). Дискуссия помогает участникам семинара приобрести более совершенные знания, проникнуть в суть изучаемых проблем. Выработать методологию, овладеть методами анализа социально-экономических процессов. Обсуждение должно носить творческий характер с четкой и убедительной аргументацией.

По своей структуре семинар начинается со вступительного слова преподавателя, в котором кратко излагаются место и значение обсуждаемой темы (проблемы) в данной дисциплине, напоминаются порядок и направления ее обсуждения. Конкретизируется ранее известный обучающимся план проведения занятия. После этого начинается процесс обсуждения вопросов обучающимися. Завершается занятие заключительным словом преподавателя.

Проведение семинарских занятий в рамках учебной группы (20 - 25 человек) позволяет обеспечить активное участие в обсуждении проблемы всех присутствующих.

По ходу обсуждения темы помните, что изучение теории должно быть связано с определением (выработкой) средств, путей применения теоретических положений в практической деятельности, например, при выполнении функций государственного служащего. В то же время важно не свести обсуждение научной проблемы только к пересказу случаев из практики работы, к критике имеющих место недостатков. Дискуссии имеют важное значение: учат дисциплине ума, умению выступать по существу, мыслить логически, выделяя главное, критически оценивать выступления участников семинара.

В процессе проведения семинара обучающиеся могут использовать разнообразные по своей форме и характеру пособия (от доски смелом до самых современных технических средств), демонстрируя фактический, в том числе статистический материал, убедительно подтверждающий теоретические выводы и положения. В завершение обсудите результаты работы семинара и сделайте выводы, что хорошо усвоено, а над чем следует дополнительно поработать.

В целях эффективности семинарских занятий необходима обстоятельная подготовка к их проведению. В начале семестра (учебного года) возьмите в библиотеке необходимые методические материалы для своевременной подготовки к семинарам. Во время лекций, связанных с темой семинарского занятия, следует обращать внимание на то, что



необходимо дополнительно изучить при подготовке к семинару (новые официальные документы, статьи в периодических журналах, вновь вышедшие монографии и т.д.).

## **6. Методические рекомендации по подготовке к сдаче экзаменов и зачетов**

*Экзамен* - одна из важнейших частей учебного процесса, имеющая огромное значение.

Во-первых, готовясь к экзамену, студент приводит в систему знания, полученные на лекциях, семинарах, практических и лабораторных занятиях, разбирается в том, что осталось непонятным, и тогда изучаемая им дисциплина может быть воспринята в полном объеме с присущей ей строгостью и логичностью, ее практической направленностью. А это чрезвычайно важно для будущего специалиста.

Во-вторых, каждый хочет быть волевым и сообразительным., выдержанным и целеустремленным, иметь хорошую память, научиться быстро находить наиболее рациональное решение в трудных ситуациях. Очевидно, что все эти качества не только украшают человека, но и делают его наиболее действенным членом коллектива. Подготовка и сдача экзамена помогают студенту глубже усвоить изучаемые дисциплины, приобрести навыки и качества, необходимые хорошему специалисту.

Конечно, успех на экзамене во многом обусловлен тем, насколько систематически и глубоко работал студент в течение семестра. Совершенно очевидно, что серьезно продумать и усвоить содержание изучаемых дисциплин за несколько дней подготовки к экзамену просто невозможно даже для очень способного студента. И, кроме того, хорошо известно, что быстро выученные на память разделы учебной дисциплины так же быстро забываются после сдачи экзамена.

При подготовке к экзамену студенты не только повторяют и дорабатывают материал дисциплины, которую они изучали в течение семестра, они обобщают полученные знания, осмысливают методологию предмета, его систему, выделяют в нем основное и главное, воспроизводят общую картину с тем, чтобы яснее понять связь между отдельными элементами дисциплины. Вся эта обобщающая работа проходит в условиях напряжения воли и сознания, при значительном отвлечении от повседневной жизни, т. е. в условиях, благоприятствующих пониманию и запоминанию.

Подготовка к экзаменам состоит в приведении в порядок своих знаний. Даже самые способные студенты не в состоянии в короткий период зачетно-экзаменационной сессии усвоить материал целого семестра, если они над ним не работали в свое время. Для тех, кто мало занимался в семестре, экзамены принесут мало пользы: что быстро пройдено, то быстро и забудется. И хотя в некоторых случаях студент может «проскочить» через экзаменационный барьер, в его подготовке останется серьезный пробел, трудно восполняемый впоследствии.

Определив назначение и роль экзаменов в процессе обучения, попытаемся на этой основе пояснить, как лучше готовиться к ним.

Экзаменам, как правило, предшествует защита курсовых работ (проектов) и сдача зачетов. К экзаменам допускаются только студенты, защитившие все курсовые работы (проекты) и сдавшие все зачеты. В вузе сдача зачетов организована так, что при систематической работе в течение семестра, своевременной и успешной сдаче всех текущих работ, предусмотренных графиком учебного процесса, большая часть зачетов не вызывает повышенной трудности у студента. Студенты, работавшие в семестре по плану, подходят к экзаменационной сессии без напряжения, без излишней затраты сил в последнюю, «зачетную» неделю.

Подготовку к экзамену следует начинать с первого дня изучения дисциплины. Как правило, на лекциях подчеркиваются наиболее важные и трудные вопросы или разделы дисциплины, требующие внимательного изучения и обдумывания. Нужно эти вопросы выделить и обязательно постараться разобраться в них, не дожидаясь экзамена, проработать их, готовясь к семинарам, практическим или лабораторным занятиям, попробовать самостоятельно решить несколько типовых задач. И если, несмотря на это, часть материала осталась неувоенной, ни в коем случае нельзя успокаиваться, надеясь на

то, что это не попадет на экзамене. Факты говорят об обратном; если те или другие вопросы учебной дисциплины не вошли в экзаменационный билет, преподаватель может их задать (и часто задает) в виде дополнительных вопросов.

Точно такое же отношение должно быть выработано к вопросам и задачам, перечисленным в программе учебной дисциплины, выдаваемой студентам в начале семестра. Обычно эти же вопросы и аналогичные задачи содержатся в экзаменационных билетах. Не следует оставлять без внимания ни одного раздела дисциплины: если не удалось в чем-то разобраться самому, нужно обратиться к товарищам; если и это не помогло выяснить какой-либо вопрос до конца, нужно обязательно задать этот вопрос преподавателю на предэкзаменационной консультации. Чрезвычайно важно приучить себя к умению самостоятельно мыслить, учиться думать, понимать суть дела. Очень полезно после проработки каждого раздела восстановить в памяти содержание изученного материала, кратко записав это на листе бумаги, создать карту памяти (умственную карту), изобразить необходимые схемы и чертежи (логико-графические схемы), например, отобразить последовательность вывода теоремы или формулы. Если этого не сделать, то большая часть материала останется не понятой, а лишь формально заученной, и при первом же вопросе экзаменатора студент убедится в том, насколько поверхностно он усвоил материал.

В период экзаменационной сессии происходит резкое изменение режима работы, отсутствует посещение занятий по расписанию. При всяком изменении режима работы очень важно скорее приспособиться к новым условиям. Поэтому нужно сразу выбрать такой режим работы, который сохранился бы в течение всей сессии, т. е. почти на месяц. Необходимо составить для себя новый распорядок дня, чередуя занятия с отдыхом. Для того чтобы сократить потерю времени на включение в работу, рабочие периоды целесообразно делать длительными, разделив день примерно на три части: с утра до обеда, с обеда до ужина и от ужина до сна.

Каждый рабочий период дня надо заканчивать отдыхом. Наилучший отдых в период экзаменационной сессии - прогулка, кратковременная пробежка или какой-либо неустойчивый физический труд.

При подготовке к экзаменам основное направление дают программа учебной дисциплины и студенческий конспект, которые указывают, что наиболее важно знать и уметь делать. Основной материал должен прорабатываться по учебнику (если такой имеется) и учебным пособиям, так как конспекта далеко недостаточно для изучения дисциплины. Учебник должен быть изучен в течение семестра, а перед экзаменом сосредоточьте внимание на основных, наиболее сложных разделах. Подготовку по каждому разделу следует заканчивать восстановлением по памяти его краткого содержания в логической последовательности.

За один - два дня до экзамена назначается консультация. Если ее правильно использовать, она принесет большую пользу. Во время консультации студент имеет полную возможность получить ответ на нее и ясные ему вопросы. А для этого он должен проработать до консультации все темы дисциплины. Кроме того, преподаватель будет отвечать на вопросы других студентов, что будет для вас повторением и закреплением знаний. И еще очень важное обстоятельство: преподаватель на консультации, как правило, обращает внимание на те вопросы, по которым на предыдущих экзаменах ответы были неудовлетворительными, а также фиксирует внимание на наиболее трудных темах дисциплины. Некоторые студенты не приходят на консультации либо потому, что считают, что у них нет вопросов к преподавателю, либо полагают, что у них и так мало времени и лучше самому прочитать материал в конспекте или в учебнике. Это глубокое заблуждение. Никакая другая работа не сможет принести столь значительного эффекта накануне экзамена, как консультация преподавателя.

Но консультация не может возместить отсутствия длительной работы в течение семестра и помочь за несколько часов освоить материал, требующийся к экзамену. На

консультации студент получает ответы на трудные или оставшиеся неясными вопросы и, следовательно, дорабатывается материал. Консультации рекомендуется посещать, подготовив к ним все вопросы, вызывающие сомнения. Если студент придет на консультацию, не проработав всего материала, польза от такой консультации будет невелика.

Очень важным условием для правильного режима работы в период экзаменационной сессии является нормальный сон. Подготовка к экзамену не должна идти в ущерб сну, иначе в день экзамена не будет чувства свежести и бодрости, необходимых для хороших ответов. Вечер накануне экзамена рекомендуем закончить небольшой прогулкой.

Итак, *основные советы* для подготовки к сдаче зачетов и экзаменов состоят в следующем:

- лучшая подготовка к зачетам и экзаменам - равномерная работа в течение всего семестра;
- используйте программы учебных дисциплин - это организует вашу подготовку к зачетам и экзаменам;
- учитывайте, что для полноценного изучения учебной дисциплины необходимо время;
- составляйте планы работы во времени;
- работайте равномерно и ритмично;
- курсовые работы (проекты) желательно защищать за одну - две недели до начала зачетно-экзаменационной сессии;
- все зачеты необходимо сдавать до начала экзаменационной сессии;
- помните, что конспект не заменяет учебник и учебные пособия, а помогает выбрать из него основные вопросы и ответы;
- при подготовке наибольшее внимание и время уделяйте трудным и непонятным вопросам учебной дисциплины;
- грамотно используйте консультации;
- соблюдайте правильный режим труда и отдыха во время сессии, это сохранит работоспособность и даст хорошие результаты;
- учитесь владеть собой на зачете и экзамене;
- учитесь точно и кратко передавать свои мысли, поясняя их, если нужно, логико-графическими схемами.

## **ЗАКЛЮЧЕНИЕ**

Методические указания по выполнению самостоятельной работы обучающихся являются неотъемлемой частью процесса обучения в вузе. Правильная организация самостоятельной работы позволяет обучающимся развивать умения и навыки в усвоении и систематизации приобретаемых знаний, обеспечивает высокий уровень успеваемости в период обучения, способствует формированию навыков совершенствования профессионального мастерства. Также внеаудиторное время включает в себя подготовку к аудиторным занятиям и изучение отдельных тем, расширяющих и углубляющих представления обучающихся по разделам изучаемой дисциплины.

Таким образом, обучающийся используя методические указания может в достаточном объеме усвоить и успешно реализовать конкретные знания, умения, навыки и получить опыт при выполнении следующих условий:

- 1) систематическая самостоятельная работа по закреплению полученных знаний и навыков;
- 2) добросовестное выполнение заданий;
- 3) выяснение и уточнение отдельных предпосылок, умозаключений и выводов, содержащихся в учебном курсе;
- 4) сопоставление точек зрения различных авторов по затрагиваемым в учебном курсе проблемам; выявление неточностей и некорректного изложения материала в периодической и специальной литературе;
- 5) периодическое ознакомление с последними теоретическими и практическими достижениями;
- 6) проведение собственных научных и практических исследований по одной или нескольким актуальным проблемам;
- 7) подготовка научных статей для опубликования в периодической печати, выступление на научно-практических конференциях, участие в работе студенческих научных обществ, круглых столах и диспутах.

## СПИСОК ИСПОЛЬЗОВАННЫХ ИСТОЧНИКОВ

1. Брандес М. П. Немецкий язык. Переводческое реферирование: практикум. М.: КДУ, 2008. – 368 с.
2. Долгоруков А. Метод case-study как современная технология профессионально-ориентированного обучения [Электронный ресурс]. Режим доступа: <http://evolkov.net/case/case.study.html/>
3. Методические рекомендации по написанию реферата. [Электронный ресурс]. Режим доступа: <http://www.hse.spb.ru/edu/recommendations/method-referat-2005.phtml>
4. Фролова Н. А. Реферирование и аннотирование текстов по специальности (на материале немецкого языка): Учеб. пособие / ВолГТУ, Волгоград, 2006. - С.5.

МИНОБРНАУКИ РОССИИ

ФГБОУ ВО «Уральский государственный горный университет»



УТВЕРЖДАЮ

Проректор по учебно-методическому комплексу \_\_\_\_\_ С.А.Упоров

## МЕТОДИЧЕСКИЕ УКАЗАНИЯ ПО САМОСТОЯТЕЛЬНОЙ РАБОТЕ СТУДЕНТОВ

### Б1.О.26.03 САМООРГАНИЗАЦИЯ И SELF-МЕНЕДЖМЕНТ

Специальность

**21.05.04 Горное дело**

Специализация

**Подземная разработка рудных месторождений**

Одобрена на заседании кафедры

Управление персоналом

(название кафедры)

Зав. кафедрой

Абрамов С.М.

(Фамилия И.О.)

Протокол № 1 от 07.09.2022

(Дата)

Рассмотрена методической комиссией

Горно- механического факультета

(название факультета)

Председатель

Осипов П.А.

(Фамилия И.О.)

Протокол № 1 от 13.09.2022

(Дата)

Екатеринбург

## СОДЕРЖАНИЕ

	Введение	3
1	Методические рекомендации по решению практико-ориентированных заданий	5
2	Методические рекомендации по составлению тестовых заданий	9
3	Методические рекомендации к опросу	11
4	Методические рекомендации по подготовке к практическим занятиям	13
5	Методические рекомендации по подготовке семинарским занятиям	15
6	Методические рекомендации по подготовке к сдаче экзаменов и зачетов	17
7	Заключение	19
	Список использованных источников	22



## ВВЕДЕНИЕ

*Самостоятельная работа студентов* может рассматриваться как организационная форма обучения - система педагогических условий, обеспечивающих управление учебной деятельностью студентов по освоению знаний и умений в области учебной и научной деятельности без посторонней помощи.

Самостоятельная работа студентов проводится с целью:

- систематизации и закрепления полученных теоретических знаний и практических умений студентов;
- углубления и расширения теоретических знаний;
- формирования умений использовать нормативную, правовую, справочную документацию и специальную литературу;
- развития познавательных способностей и активности студентов: творческой инициативы, самостоятельности, ответственности и организованности;
- формирования самостоятельности мышления, способностей к саморазвитию, самосовершенствованию и самореализации;
- формирования практических (общеучебных и профессиональных) умений и навыков;
- развития исследовательских умений;
- получения навыков эффективной самостоятельной профессиональной (практической и научно-теоретической) деятельности.

В учебном процессе выделяют два вида самостоятельной работы:

- аудиторная;
- внеаудиторная.

*Аудиторная самостоятельная работа* по дисциплине выполняется на учебных занятиях под непосредственным руководством преподавателя и по его заданию.

*Внеаудиторная самостоятельная работа* - планируемая учебная, учебно-исследовательская, научно-исследовательская работа студентов, выполняемая во внеаудиторное время по заданию и при методическом руководстве преподавателя, но без его непосредственного участия.

Самостоятельная работа, не предусмотренная образовательной программой, учебным планом и учебно-методическими материалами, раскрывающими и конкретизирующими их содержание, осуществляется студентами инициативно, с целью реализации собственных учебных и научных интересов.

Для более эффективного выполнения самостоятельной работы по дисциплине преподаватель рекомендует студентам источники и учебно-методические пособия для работы, характеризует наиболее рациональную методику самостоятельной работы, демонстрирует ранее выполненные студентами работы и т. п.

Подразумевается несколько категорий видов самостоятельной работы студентов, значительная часть которых нашла отражения в данных методических рекомендациях:

- работа с источниками литературы и официальными документами (*использование библиотечно-информационной системы*);
- выполнение заданий для самостоятельной работы в рамках учебных дисциплин (*рефераты, эссе, домашние задания, решения практико-ориентированных заданий*);
- реализация элементов научно-педагогической практики (*разработка методических материалов, тестов, тематических портфолио*);
- реализация элементов научно-исследовательской практики (*подготовка текстов докладов, участие в исследованиях*).

Особенностью организации самостоятельной работы студентов является необходимость не только подготовиться к сдаче зачета /экзамена, но и собрать, обобщить, систематизировать, проанализировать информацию по темам дисциплины.

Технология организации самостоятельной работы студентов включает использование информационных и материально-технических ресурсов образовательного учреждения.

Самостоятельная работа может осуществляться индивидуально или группами студентов online и на занятиях в зависимости от цели, объема, конкретной тематики самостоятельной работы, уровня сложности, уровня умений студентов.

В качестве форм и методов контроля внеаудиторной самостоятельной работы студентов могут быть использованы обмен информационными файлами, семинарские занятия, тестирование, опрос, доклад, реферат, самоотчеты, контрольные работы, защита творческих работ и электронных презентаций и др.

Контроль результатов внеаудиторной самостоятельной работы студентов осуществляется в пределах времени, отведенного на обязательные учебные занятия по дисциплине.

## 1. Методические рекомендации по решению практико-ориентированных заданий

*Практико-ориентированные задания - метод анализа ситуаций.* Суть его заключается в том, что студентам предлагают осмыслить реальную жизненную ситуацию, описание которой одновременно отражает не только какую-либо практическую проблему, но и актуализирует определенный комплекс знаний, который необходимо усвоить при разрешении данной проблемы. При этом сама проблема не имеет однозначных решений.

Использование метода практико-ориентированного задания как образовательной технологии профессионально-ориентированного обучения представляет собой сложный процесс, плохо поддающийся алгоритмизации<sup>1</sup>. Формально можно выделить следующие этапы:

- ознакомление студентов с текстом;
- анализ практико-ориентированного задания;
- организация обсуждения практико-ориентированного задания, дискуссии, презентации;
- оценивание участников дискуссии;
- подведение итогов дискуссии.

Ознакомление студентов с текстом практико-ориентированного задания и последующий анализ практико-ориентированного задания чаще всего осуществляются за несколько дней до его обсуждения и реализуются как самостоятельная работа студентов; при этом время, отводимое на подготовку, определяется видом практико-ориентированного задания, его объемом и сложностью.

Общая схема работы с практико-ориентированное заданием на данном этапе может быть представлена следующим образом: в первую очередь следует выявить ключевые проблемы практико-ориентированного задания и понять, какие именно из представленных данных важны для решения; войти в ситуационный контекст практико-ориентированного задания, определить, кто его главные действующие лица, отобрать факты и понятия, необходимые для анализа, понять, какие трудности могут возникнуть при решении задачи; следующим этапом является выбор метода исследования.

Знакомство с небольшими практико-ориентированного заданиями и их обсуждение может быть организовано непосредственно на занятиях. Принципиально важным в этом случае является то, чтобы часть теоретического курса, на которой базируется практико-ориентированное задание, была бы прочитана и проработана студентами.

Максимальная польза из работы над практико-ориентированного заданиями будет извлечена в том случае, если аспиранты при предварительном знакомстве с ними будут придерживаться систематического подхода к их анализу, основные шаги которого представлены ниже:

1. Выпишите из соответствующих разделов учебной дисциплины ключевые идеи, для того, чтобы освежить в памяти теоретические концепции и подходы, которые Вам предстоит использовать при анализе практико-ориентированного задания.
2. Бегло прочтите практико-ориентированное задание, чтобы составить о нем общее представление.
3. Внимательно прочтите вопросы к практико-ориентированное задание и убедитесь в том, что Вы хорошо поняли, что Вас просят сделать.
4. Вновь прочтите текст практико-ориентированного задания, внимательно фиксируя все факторы или проблемы, имеющие отношение к поставленным вопросам.
5. Прикиньте, какие идеи и концепции соотносятся с проблемами, которые Вам предлагается рассмотреть при работе с практико-ориентированное заданием.

---

<sup>1</sup> Долгоруков А. Метод case-study как современная технология профессионально -ориентированного обучения [Электронный ресурс]. Режим доступа: <http://evolkov.net/case/case.study.html/>

Организация обсуждения практико-ориентированного задания предполагает формулирование перед студентами вопросов, включение их в дискуссию. Вопросы обычно подготавливаются заранее и предлагают студентам вместе с текстом практико-ориентированного задания. При разборе учебной ситуации преподаватель может занимать активную или пассивную позицию, иногда он «дирижирует» разбором, а иногда ограничивается подведением итогов дискуссии.

Организация обсуждения практико-ориентированных заданий обычно основывается на двух методах. Первый из них носит название традиционного Гарвардского метода - открытая дискуссия. Альтернативным методом является метод, связанный с индивидуальным или групповым опросом, в ходе которого аспиранты делают формальную устную оценку ситуации и предлагают анализ представленного практико-ориентированного задания, свои решения и рекомендации, т.е. делают презентацию. Этот метод позволяет некоторым студентам минимизировать их учебные усилия, поскольку каждый аспирант опрашивается один-два раза за занятие. Метод развивает у студентов коммуникативные навыки, учит их четко выражать свои мысли. Однако, этот метод менее динамичен, чем Гарвардский метод. В открытой дискуссии организация и контроль участников более сложен.

*Дискуссия* занимает центральное место в методе. Ее целесообразно использовать в том случае, когда аспиранты обладают значительной степенью зрелости и самостоятельности мышления, умеют аргументировать, доказывать и обосновывать свою точку зрения. Важнейшей характеристикой дискуссии является уровень ее компетентности, который складывается из компетентности ее участников. Неподготовленность студентов к дискуссии делает ее формальной, превращает в процесс вытаскивания ими информации у преподавателя, а не самостоятельное ее добывание.

Особое место в организации дискуссии при обсуждении и анализе практико-ориентированного задания принадлежит использованию метода генерации идей, получившего название «мозговой атаки» или «мозгового штурма».

*Метод «мозговой атаки»* или «мозгового штурма» был предложен в 30-х годах прошлого столетия А. Осборном как групповой метод решения проблем. К концу XX столетия этот метод приобрел особую популярность в практике управления и обучения не только как самостоятельный метод, но и как использование в процессе деятельности с целью усиления ее продуктивности. В процессе обучения «мозговая атака» выступает в качестве важнейшего средства развития творческой активности студентов. «Мозговая атака» включает в себя три фазы.

Первая фаза представляет собой вхождение в психологическую раскованность, отказ от стереотипности, страха показаться смешным и неудачником; достигается созданием благоприятной психологической обстановки и взаимного доверия, когда идеи теряют авторство, становятся общими. Основная задача этой фазы - успокоиться и расковаться.

Вторая фаза - это собственно атака; задача этой фазы - породить поток, лавину идей. «Мозговая атака» в этой фазе осуществляется по следующим принципам:

- есть идея, - говорю, нет идеи, - не молчу;
- поощряется самое необузданное ассоциирование, чем более дикой покажется идея, тем лучше;
- количество предложенных идей должно быть как можно большим;
- высказанные идеи разрешается заимствовать и как угодно комбинировать, а также видоизменять и улучшать;
- исключается критика, можно высказывать любые мысли без боязни, что их признают плохими, критикующих лишают слова;
- не имеют никакого значения социальные статусы участников; это абсолютная демократия и одновременно авторитаризм сумасшедшей идеи;
- все идеи записываются в протокольный список идей;

- время высказываний - не более 1-2 минут.

Третья фаза представляет собой творческий анализ идей с целью поиска конструктивного решения проблемы по следующим правилам:

- анализировать все идеи без дискриминации какой-либо из них;
- найти место идее в системе и найти систему под идею;
- не умножать сущностей без надобности;
- не должна нарушаться красота и изящество полученного результата;
- должно быть принципиально новое видение;
- ищи «жемчужину в навозе».

В методе мозговая атака применяется при возникновении у группы реальных затруднений в осмыслении ситуации, является средством повышения активности студентов. В этом смысле мозговая атака представляется не как инструмент поиска новых решений, хотя и такая ее роль не исключена, а как своеобразное «подталкивание» к познавательной активности.

**Презентация**, или представление результатов анализа практико-ориентированного задания, выступает очень важным аспектом метода *case-study*. Умение публично представить интеллектуальный продукт, хорошо его рекламировать, показать его достоинства и возможные направления эффективного использования, а также выстоять под шквалом критики, является очень ценным интегральным качеством современного специалиста. Презентация оттачивает многие глубинные качества личности: волю, убежденность, целенаправленность, достоинство и т.п.; она вырабатывает навыки публичного общения, формирования своего собственного имиджа.

Публичная (устная) презентация предполагает представление решений практико-ориентированного задания группе, она максимально вырабатывает навыки публичной деятельности и участия в дискуссии. Устная презентация обладает свойством кратковременного воздействия на студентов и, поэтому, трудна для восприятия и запоминания. Степень подготовленности выступающего проявляется в спровоцированной им дискуссии: для этого необязательно делать все заявления очевидными и неопровержимыми. Такая подача материала при анализе практико-ориентированного задания может послужить началом дискуссии. При устной презентации необходимо учитывать эмоциональный настрой выступающего: отношение и эмоции говорящего вносят существенный вклад в сообщение. Одним из преимуществ публичной (устной) презентации является ее гибкость. Оратор может откликаться на изменения окружающей обстановки, адаптировать свой стиль и материал, чувствуя настроение аудитории.

Непубличная презентация менее эффективна, но обучающая роль ее весьма велика. Чаще всего непубличная презентация выступает в виде подготовки отчета по выполнению задания, при этом стимулируются такие качества, как умение подготовить текст, точно и аккуратно составить отчет, не допустить ошибки в расчетах и т.д. Подготовка письменного анализа практико-ориентированного задания аналогична подготовке устного, с той разницей, что письменные отчеты-презентации обычно более структурированы и детализированы. Основное правило письменного анализа практико-ориентированного задания заключается в том, чтобы избегать простого повторения информации из текста, информация должна быть представлена в переработанном виде. Самым важным при этом является собственный анализ представленного материала, его соответствующая интерпретация и сделанные предложения. Письменный отчет - презентация может сдаваться по истечении некоторого времени после устной презентации, что позволяет студентам более тщательно проанализировать всю информацию, полученную в ходе дискуссии.

Как письменная, так и устная презентация результатов анализа практико-ориентированного задания может быть групповой и индивидуальной. Отчет может быть индивидуальным или групповым в зависимости от сложности и объема задания. Индивидуальная презентация формирует ответственность, собранность, волю;

групповая - аналитические способности, умение обобщать материал, системно видеть проект.

Оценивание участников дискуссии является важнейшей проблемой обучения посредством метода практико-ориентированного задания. При этом выделяются следующие требования к оцениванию:

- объективность - создание условий, в которых бы максимально точно выявлялись знания обучаемых, предъявление к ним единых требований, справедливое отношение к каждому;
- обоснованность оценок - их аргументация;
- систематичность - важнейший психологический фактор, организующий и дисциплинирующий студентов, формирующий настойчивость и устремленность в достижении цели;
- всесторонность и оптимальность.

Оценивание участников дискуссии предполагает оценивание не столько набора определенных знаний, сколько умения студентов анализировать конкретную ситуацию, принимать решение, логически мыслить.

Следует отметить, что оценивается содержательная активность студента в дискуссии или публичной (устной) презентации, которая включает в себя следующие составляющие:

- выступление, которое характеризует попытку серьезного предварительного анализа (правильность предложений, подготовленность, аргументированность и т.д.);
- обращение внимания на определенный круг вопросов, которые требуют углубленного обсуждения;
- владение категориальным аппаратом, стремление давать определения, выявлять содержание понятий;
- демонстрация умения логически мыслить, если точки зрения, высказанные раньше, подытоживаются и приводят к логическим выводам;
- предложение альтернатив, которые раньше оставались без внимания;
- предложение определенного плана действий или плана воплощения решения;
- определение существенных элементов, которые должны учитываться при анализе практико-ориентированного задания;
- заметное участие в обработке количественных данных, проведении расчетов;
- подведение итогов обсуждения.

При оценивании анализа практико-ориентированного задания, данного студентами при непубличной (письменной) презентации учитывается:

- формулировка и анализ большинства проблем, имеющих в практико-ориентированное задание;
- формулировка собственных выводов на основании информации о практико-ориентированное задание, которые отличаются от выводов других студентов;
- демонстрация адекватных аналитических методов для обработки информации;
- соответствие приведенных в итоге анализа аргументов ранее выявленным проблемам, сделанным выводам, оценкам и использованным аналитическим методам.

## 2. Методические рекомендации по составлению тестовых заданий

### *Требования к составлению тестовых заданий*

**Тестовое задание (ТЗ)** - варьирующаяся по элементам содержания и по трудности единица контрольного материала, сформулированная в утвердительной форме предложения с неизвестным. Подстановка правильного ответа вместо неизвестного компонента превращает задание в истинное высказывание, подстановка неправильного ответа приводит к образованию ложного высказывания, что свидетельствует о незнании студентом данного учебного материала.

Для правильного составления ТЗ необходимо выполнить следующие *требования*:

1. Содержание каждого ТЗ должно охватывать какую-либо одну смысловую единицу, то есть должно оценивать что-то одно.
2. Ориентация ТЗ на получение *однозначного* заключения.
3. Формулировка содержания ТЗ в виде свернутых кратких суждений. Рекомендуемое количество слов в задании не более 15. В тексте не должно быть преднамеренных подсказок и сленга, а также оценочных суждений автора ТЗ. Формулировка ТЗ должна быть в повествовательной форме (не в форме вопроса). По возможности, текст ТЗ не должен содержать сложноподчиненные конструкции, повелительного наклонения («выберите», «вычислите», «укажите» и т.д). Специфический признак (ключевое слово) выносится в начало ТЗ. Не рекомендуется начинать ТЗ с предлога, союза, частицы.
4. Соблюдение единого стиля оформления ТЗ.

### *Требования к формам ТЗ*

ТЗ может быть представлено в одной из четырех стандартизованных форм:

- закрытой (с выбором одного или нескольких заключений);
- открытой;
- на установление правильной последовательности;
- на установление соответствия.

Выбор формы ТЗ зависит от того, какой вид знаний следует проверить. Так, для оценки фактологических знаний (знаний конкретных фактов, названий, имён, дат, понятий) лучше использовать тестовые задания закрытой или открытой формы.

Ассоциативных знаний (знаний о взаимосвязи определений и фактов, авторов и их теорий, сущности и явления, о соотношении между различными предметами, законами, датами) - заданий на установление соответствия. Процессуальных знаний (знаний правильной последовательности различных действий, процессов) - заданий на определение правильной последовательности.

#### ***Тестовое задание закрытой формы***

Если к заданиям даются готовые ответы на выбор (обычно один правильный и остальные неправильные), то такие задания называются заданиями с выбором одного правильного ответа или с единичным выбором.

При использовании этой формы следует руководствоваться правилом: в каждом задании с выбором одного правильного ответа правильный ответ должен быть.

Помимо этого, бывают задания с выбором нескольких правильных ответов или с множественным выбором. Подобная форма заданий не допускает наличия в общем перечне ответов следующих вариантов: «все ответы верны» или «нет правильного ответа».

Вариантов выбора (дистракторов) должно быть не менее 4 и не более 7. Если дистракторов мало, то возрастает вероятность угадывания правильного ответа, если слишком много, то делает задание громоздким. Кроме того, дистракторы в большом

количестве часто бывают неоднородными, и тестируемый сразу исключает их, что также способствует угадыванию.

Дистракторы должны быть приблизительно одной длины. Не допускается наличие повторяющихся фраз (слов) в дистракторах.

#### ***Тестовое задание открытой формы***

В заданиях открытой формы готовые ответы с выбором не даются. Требуется сформулированное самим тестируемым заключение. Задания открытой формы имеют вид неполного утверждения, в котором отсутствует один или несколько ключевых элементов. В качестве ключевых элементов могут быть: число, буква, слово или словосочетание. При формулировке задания на месте ключевого элемента, необходимо поставить прочерк или многоточие. Утверждение превращается в истинное высказывание, если ответ правильный и в ложное высказывание, если ответ неправильный. Необходимо предусмотреть наличие всех возможных вариантов правильного ответа и отразить их в ключе, поскольку отклонения от эталона (правильного ответа) могут быть зафиксированы проверяющим как неверные.

#### ***Тестовые задания на установление правильной последовательности***

Такое задание состоит из однородных элементов некоторой группы и четкой формулировки критерия упорядочения этих элементов.

Задание начинается со слова: «Последовательность».

#### ***Тестовые задания на установление соответствия***

Такое задание состоит из двух групп элементов и четкой формулировки критерия выбора соответствия между ними.

Соответствие устанавливается по принципу 1:1 (одному элементу первой группы соответствует только один элемент второй группы) или 1:М (одному элементу первой группы соответствуют М элементов второй группы). Внутри каждой группы элементы должны быть однородными. Количество элементов второй группы должно превышать количество элементов первой группы. Максимальное количество элементов второй группы должно быть не более 10, первой группы - не менее 2.

Задание начинается со слова: «Соответствие». Номера и буквы используются как идентификаторы (метки) элементов. Арабские цифры являются идентификаторами первой группы, заглавные буквы русского алфавита - второй. Номера и буквы отделяются от содержания столбцов круглой скобкой.



### 3. Методические указания по подготовке к опросу

Самостоятельная работа обучающихся включает подготовку к устному или письменному опросу на семинарских занятиях. Для этого обучающийся изучает лекции, основную и дополнительную литературу, публикации, информацию из Интернет-ресурсов. Темы и вопросы к семинарским занятиям, вопросы для самоконтроля приведены в методических указаниях по разделам и доводятся до обучающихся заранее.

#### *Письменный опрос*

В соответствии с технологической картой письменный опрос является одной из форм текущего контроля успеваемости студента по данной дисциплине. При подготовке к письменному опросу студент должен внимательно изучать лекции, основную и дополнительную литературу, публикации, информацию из Интернет-ресурсов. Темы и вопросы к семинарским занятиям, вопросы для самоконтроля приведены в методических указаниях по разделам и доводятся до обучающихся заранее.

При изучении материала студент должен убедиться, что хорошо понимает основную терминологию темы, умеет ее использовать в нужном контексте. Желательно составить краткий конспект ответа на предполагаемые вопросы письменной работы, чтобы убедиться в том, что студент владеет материалом и может аргументировано, логично и грамотно письменно изложить ответ на вопрос. Следует обратить особое внимание на написание профессиональных терминов, чтобы избегать грамматических ошибок в работе. При изучении новой для студента терминологии рекомендуется изготовить карточки, которые содержат новый термин и его расшифровку, что значительно облегчит работу над материалом.

#### *Устный опрос*

Целью устного собеседования являются обобщение и закрепление изученного курса. Студентам предлагаются для освещения сквозные концептуальные проблемы. При подготовке следует использовать лекционный материал и учебную литературу. Для более глубокого постижения курса и более основательной подготовки рекомендуется познакомиться с указанной дополнительной литературой. Готовясь к семинару, студент должен, прежде всего, ознакомиться с общим планом семинарского занятия. Следует внимательно прочесть свой конспект лекции по изучаемой теме и рекомендуемую к теме семинара литературу. С незнакомыми терминами и понятиями следует ознакомиться в предлагаемом глоссарии, словаре или энциклопедии <sup>2</sup>.

Критерии качества устного ответа.

1. Правильность ответа по содержанию.
2. Полнота и глубина ответа.
3. Сознательность ответа (учитывается понимание излагаемого материала).
4. Логика изложения материала (учитывается умение строить целостный, последовательный рассказ, грамотно пользоваться профессиональной терминологией).
5. Рациональность использованных приемов и способов решения поставленной учебной задачи (учитывается умение использовать наиболее прогрессивные и эффективные способы достижения цели).
6. Своевременность и эффективность использования наглядных пособий и технических средств при ответе (учитывается грамотно и с пользой применять наглядность и демонстрационный опыт при устном ответе).
7. Использование дополнительного материала (приветствуется, но не обязательно для всех студентов).

---

<sup>2</sup> Методические рекомендации для студентов [Электронный ресурс]: Режим доступа: [http://lesgaft.spb.ru/sites/default/files/u57/metod.rekomendacii\\_dlya\\_studentov\\_21.pdf](http://lesgaft.spb.ru/sites/default/files/u57/metod.rekomendacii_dlya_studentov_21.pdf)

8. Рациональность использования времени, отведенного на задание (не одобряется затянутость выполнения задания, устного ответа во времени, с учетом индивидуальных особенностей студентов)<sup>3</sup>.

Ответ на каждый вопрос из плана семинарского занятия должен быть содержательным и аргументированным. Для этого следует использовать документы, монографическую, учебную и справочную литературу.

Для успешной подготовки к устному опросу, студент должен законспектировать рекомендуемую литературу, внимательно осмыслить лекционный материал и сделать выводы. В среднем, подготовка к устному опросу по одному семинарскому занятию занимает от 2 до 4 часов в зависимости от сложности темы и особенностей организации обучающимся своей самостоятельной работы.

---

<sup>3</sup>Методические рекомендации для студентов [Электронный ресурс]:  
[http://priab.ru/images/metod\\_agro/Metod\\_Inostran\\_yazyk\\_35.03.04\\_Agro\\_15.01.2016.pdf](http://priab.ru/images/metod_agro/Metod_Inostran_yazyk_35.03.04_Agro_15.01.2016.pdf)

#### 4. Методические рекомендации по подготовке к практическим занятиям

На практических занятиях необходимо стремиться к самостоятельному решению задач, находя для этого более эффективные методы. При этом студентам надо приучить себя доводить решения задач до конечного «идеального» ответа. Это очень важно для будущих специалистов. Практические занятия вырабатывают навыки самостоятельной творческой работы, развивают мыслительные способности.

Практическое занятие – активная форма учебного процесса, дополняющая теоретический курс или лекционную часть учебной дисциплины и призванная помочь обучающимся освоиться в «пространстве» (тематике) дисциплины, самостоятельно прооперировать теоретическими знаниями на конкретном учебном материале.

Продолжительность одного практического занятия – от 2 до 4 академических часов. Общая доля практических занятий в учебном времени на дисциплину – от 10 до 20 процентов (при условии, что все активные формы займут в учебном времени на дисциплину от 40 до 60 процентов).

Для практического занятия в качестве темы выбирается обычно такая учебная задача, которая предполагает не существенные эвристические и аналитические напряжения и продвижения, а потребность обучающегося «потрогать» материал, опознать в конкретном то общее, о чем говорилось в лекции. Например, при рассмотрении вопросов оплаты труда, мотивации труда и проблем безработицы в России имеет смысл провести практические занятия со следующими сюжетами заданий: «Расчет заработной платы работников предприятия». «Разработка механизма мотивации труда на предприятии N». «В чем причины и особенности безработицы в России?». Последняя тема предполагает уже некоторую аналитическую составляющую. Основная задача первой из этих тем - самим посчитать заработную плату для различных групп работников на примере заданных параметров для конкретного предприятия, т. е. сделать расчеты «как на практике»; второй – дать собственный вариант мотивационной политики для предприятия, учитывая особенности данного объекта, отрасли и т.д.; третьей – опираясь на теоретические знания в области проблем занятости и безработицы, а также статистические материалы, сделать авторские выводы о видах безработицы, характерных для России, и их причинах, а также предложить меры по минимизации безработицы.

Перед проведением занятия должен быть подготовлен специальный материал – тот объект, которым обучающиеся станут оперировать, активизируя свои теоретические (общие) знания и тем самым, приобретая навыки выработки уверенных суждений и осуществления конкретных действий.

Дополнительный материал для практического занятия лучше получить у преподавателя заранее, чтобы у студентов была возможность просмотреть его и подготовить вопросы.

Условия должны быть такими, чтобы каждый мог работать самостоятельно от начала до конца. В аудитории должны быть «под рукой» необходимые справочники и тексты законов и нормативных актов по тематике занятия. Чтобы сделать практическое занятие максимально эффективным, надо заранее подготовить и изучить материал по наиболее интересным и практически важным темам.

Особенности практического занятия с использованием компьютера

Для того чтобы повысить эффективность проведения практического занятия, может использоваться компьютер по следующим направлениям:

- поиск информации в Интернете по поставленной проблеме: в этом случае преподаватель представляет обучающимся перечень рекомендуемых для посещения Интернет-сайтов;
- использование прикладных обучающих программ;
- выполнение заданий с использованием обучающимися заранее установленных преподавателем программ;

- использование программного обеспечения при проведении занятий, связанных с моделированием социально-экономических процессов.

## 5. Методические рекомендации по подготовке семинарским занятиям

Семинар представляет собой комплексную форму и завершающее звено в изучении определенных тем, предусмотренных программой учебной дисциплины. Комплексность данной формы занятий определяется тем, что в ходе её проведения сочетаются выступления обучающихся и преподавателя: рассмотрение обсуждаемой проблемы и анализ различных, часто дискуссионных позиций; обсуждение мнений обучающихся и разъяснение (консультация) преподавателя; углубленное изучение теории и приобретение навыков умения ее использовать в практической работе.

По своему назначению семинар, в процессе которого обсуждается та или иная научная проблема, способствует:

- углубленному изучению определенного раздела учебной дисциплины, закреплению знаний;
- отработке методологии и методических приемов познания;
- выработке аналитических способностей, умения обобщения и формулирования выводов;
- приобретению навыков использования научных знаний в практической деятельности;
- выработке умения кратко, аргументированно и ясно излагать обсуждаемые вопросы;
- осуществлению контроля преподавателя за ходом обучения.

Семинары представляет собой дискуссию в пределах обсуждаемой темы (проблемы). Дискуссия помогает участникам семинара приобрести более совершенные знания, проникнуть в суть изучаемых проблем. Выработать методологию, овладеть методами анализа социально-экономических процессов. Обсуждение должно носить творческий характер с четкой и убедительной аргументацией.

По своей структуре семинар начинается со вступительного слова преподавателя, в котором кратко излагаются место и значение обсуждаемой темы (проблемы) в данной дисциплине, напоминаются порядок и направления ее обсуждения. Конкретизируется ранее известный обучающимся план проведения занятия. После этого начинается процесс обсуждения вопросов обучающимися. Завершается занятие заключительным словом преподавателя.

Проведение семинарских занятий в рамках учебной группы (20 - 25 человек) позволяет обеспечить активное участие в обсуждении проблемы всех присутствующих.

По ходу обсуждения темы помните, что изучение теории должно быть связано с определением (выработкой) средств, путей применения теоретических положений в практической деятельности, например, при выполнении функций государственного служащего. В то же время важно не свести обсуждение научной проблемы только к пересказу случаев из практики работы, к критике имеющих место недостатков. Дискуссии имеют важное значение: учат дисциплине ума, умению выступать по существу, мыслить логически, выделяя главное, критически оценивать выступления участников семинара.

В процессе проведения семинара обучающиеся могут использовать разнообразные по своей форме и характеру пособия (от доски смелом до самых современных технических средств), демонстрируя фактический, в том числе статистический материал, убедительно подтверждающий теоретические выводы и положения. В завершение обсудите результаты работы семинара и сделайте выводы, что хорошо усвоено, а над чем следует дополнительно поработать.

В целях эффективности семинарских занятий необходима обстоятельная подготовка к их проведению. В начале семестра (учебного года) возьмите в библиотеке необходимые методические материалы для своевременной подготовки к семинарам. Во время лекций, связанных с темой семинарского занятия, следует обращать внимание на то, что

необходимо дополнительно изучить при подготовке к семинару (новые официальные документы, статьи в периодических журналах, вновь вышедшие монографии и т.д.).

## **6. Методические рекомендации по подготовке к сдаче экзаменов и зачетов**

**Экзамен** - одна из важнейших частей учебного процесса, имеющая огромное значение.

Во-первых, готовясь к экзамену, студент приводит в систему знания, полученные на лекциях, семинарах, практических и лабораторных занятиях, разбирается в том, что осталось непонятным, и тогда изучаемая им дисциплина может быть воспринята в полном объеме с присущей ей строгостью и логичностью, ее практической направленностью. А это чрезвычайно важно для будущего специалиста.

Во-вторых, каждый хочет быть волевым и сообразительным., выдержанным и целеустремленным, иметь хорошую память, научиться быстро находить наиболее рациональное решение в трудных ситуациях. Очевидно, что все эти качества не только украшают человека, но и делают его наиболее действенным членом коллектива. Подготовка и сдача экзамена помогают студенту глубже усвоить изучаемые дисциплины, приобрести навыки и качества, необходимые хорошему специалисту.

Конечно, успех на экзамене во многом обусловлен тем, насколько систематически и глубоко работал студент в течение семестра. Совершенно очевидно, что серьезно продумать и усвоить содержание изучаемых дисциплин за несколько дней подготовки к экзамену просто невозможно даже для очень способного студента. И, кроме того, хорошо известно, что быстро выученные на память разделы учебной дисциплины так же быстро забываются после сдачи экзамена.

При подготовке к экзамену студенты не только повторяют и дорабатывают материал дисциплины, которую они изучали в течение семестра, они обобщают полученные знания, осмысливают методологию предмета, его систему, выделяют в нем основное и главное, воспроизводят общую картину с тем, чтобы яснее понять связь между отдельными элементами дисциплины. Вся эта обобщающая работа проходит в условиях напряжения воли и сознания, при значительном отвлечении от повседневной жизни, т. е. в условиях, благоприятствующих пониманию и запоминанию.

Подготовка к экзаменам состоит в приведении в порядок своих знаний. Даже самые способные студенты не в состоянии в короткий период зачетно-экзаменационной сессии усвоить материал целого семестра, если они над ним не работали в свое время. Для тех, кто мало занимался в семестре, экзамены принесут мало пользы: что быстро пройдено, то быстро и забудется. И хотя в некоторых случаях студент может «проскочить» через экзаменационный барьер, в его подготовке останется серьезный пробел, трудно восполняемый впоследствии.

Определив назначение и роль экзаменов в процессе обучения, попытаемся на этой основе пояснить, как лучше готовиться к ним.

Экзаменам, как правило, предшествует защита курсовых работ (проектов) и сдача зачетов. К экзаменам допускаются только студенты, защитившие все курсовые работы (проекты) и сдавшие все зачеты. В вузе сдача зачетов организована так, что при систематической работе в течение семестра, своевременной и успешной сдаче всех текущих работ, предусмотренных графиком учебного процесса, большая часть зачетов не вызывает повышенной трудности у студента. Студенты, работавшие в семестре по плану, подходят к экзаменационной сессии без напряжения, без излишней затраты сил в последнюю, «зачетную» неделю.

Подготовку к экзамену следует начинать с первого дня изучения дисциплины. Как правило, на лекциях подчеркиваются наиболее важные и трудные вопросы или разделы дисциплины, требующие внимательного изучения и обдумывания. Нужно эти вопросы выделить и обязательно постараться разобраться в них, не дожидаясь экзамена, проработать их, готовясь к семинарам, практическим или лабораторным занятиям, попробовать самостоятельно решить несколько типовых задач. И если, несмотря на это, часть материала осталась неувоенной, ни в коем случае нельзя успокаиваться, надеясь на

то, что это не попадет на экзамене. Факты говорят об обратном; если те или другие вопросы учебной дисциплины не вошли в экзаменационный билет, преподаватель может их задать (и часто задает) в виде дополнительных вопросов.

Точно такое же отношение должно быть выработано к вопросам и задачам, перечисленным в программе учебной дисциплины, выдаваемой студентам в начале семестра. Обычно эти же вопросы и аналогичные задачи содержатся в экзаменационных билетах. Не следует оставлять без внимания ни одного раздела дисциплины: если не удалось в чем-то разобраться самому, нужно обратиться к товарищам; если и это не помогло выяснить какой-либо вопрос до конца, нужно обязательно задать этот вопрос преподавателю на предэкзаменационной консультации. Чрезвычайно важно приучить себя к умению самостоятельно мыслить, учиться думать, понимать суть дела. Очень полезно после проработки каждого раздела восстановить в памяти содержание изученного материала. кратко записав это на листе бумаги. создать карту памяти (умственную карту), изобразить необходимые схемы и чертежи (логико-графические схемы), например, отобразить последовательность вывода теоремы или формулы. Если этого не сделать, то большая часть материала останется не понятой, а лишь формально заученной, и при первом же вопросе экзаменатора студент убедится в том, насколько поверхностно он усвоил материал.

В период экзаменационной сессии происходит резкое изменение режима работы, отсутствует посещение занятий по расписанию. При всяком изменении режима работы очень важно скорее приспособиться к новым условиям. Поэтому нужно сразу выбрать такой режим работы, который сохранился бы в течение всей сессии, т. е. почти на месяц. Необходимо составить для себя новый распорядок дня, чередуя занятия с отдыхом. Для того чтобы сократить потерю времени на включение в работу, рабочие периоды целесообразно делать длительными, разделив день примерно на три части: с утра до обеда, с обеда до ужина и от ужина до сна.

Каждый рабочий период дня надо заканчивать отдыхом. Наилучший отдых в период экзаменационной сессии - прогулка, кратковременная пробежка или какой-либо неусттомительный физический труд.

При подготовке к экзаменам основное направление дают программа учебной дисциплины и студенческий конспект, которые указывают, что наиболее важно знать и уметь делать. Основной материал должен прорабатываться по учебнику (если такой имеется) и учебным пособиям, так как конспекта далеко недостаточно для изучения дисциплины, Учебник должен быть изучен в течение семестра, а перед экзаменом сосредоточьте внимание на основных, наиболее сложных разделах. Подготовку по каждому разделу следует заканчивать восстановлением по памяти его краткого содержания в логической последовательности.

За один - два дня до экзамена назначается консультация. Если ее правильно использовать, она принесет большую пользу. Во время консультации студент имеет полную возможность получить ответ на нее ни ясные ему вопросы. А для этого он должен проработать до консультации все темы дисциплины. Кроме того, преподаватель будет отвечать на вопросы других студентов, что будет для вас повторением и закреплением знаний. И еще очень важное обстоятельство: преподаватель на консультации, как правило, обращает внимание на те вопросы, по которым на предыдущих экзаменах ответы были неудовлетворительными, а также фиксирует внимание на наиболее трудных темах дисциплины. Некоторые студенты не приходят на консультации либо потому, что считают, что у них нет вопросов к преподавателю, либо полагают, что у них и так мало времени и лучше самому прочитать материал в конспекте или в учебнике. Это глубокое заблуждение. Никакая другая работа не сможет принести столь значительного эффекта накануне экзамена, как консультация преподавателя.

Но консультация не может возместить отсутствия длительной работы в течение семестра и помочь за несколько часов освоить материал, требующийся к экзамену. На



консультации студент получает ответы на трудные или оставшиеся неясными вопросы и, следовательно, дорабатывается материал. Консультации рекомендуется посещать, подготовив к ним все вопросы, вызывающие сомнения. Если студент придет на консультацию, не проработав всего материала, польза от такой консультации будет невелика.

Очень важным условием для правильного режима работы в период экзаменационной сессии является нормальный сон. Подготовка к экзамену не должна идти в ущерб сну, иначе в день экзамена не будет чувства свежести и бодрости, необходимых для хороших ответов. Вечер накануне экзамена рекомендуем закончить небольшой прогулкой.

Итак, *основные советы* для подготовки к сдаче зачетов и экзаменов состоят в следующем:

- лучшая подготовка к зачетам и экзаменам - равномерная работа в течение всего семестра;
- используйте программы учебных дисциплин - это организует вашу подготовку к зачетам и экзаменам;
- учитывайте, что для полноценного изучения учебной дисциплины необходимо время;
- составляйте планы работы во времени;
- работайте равномерно и ритмично;
- курсовые работы (проекты) желательно защищать за одну - две недели до начала зачетно-экзаменационной сессии;
- все зачеты необходимо сдавать до начала экзаменационной сессии;
- помните, что конспект не заменяет учебник и учебные пособия, а помогает выбрать из него основные вопросы и ответы;
- при подготовке наибольшее внимание и время уделяйте трудным и непонятным вопросам учебной дисциплины;
- грамотно используйте консультации;
- соблюдайте правильный режим труда и отдыха во время сессии, это сохранит работоспособность и даст хорошие результаты;
- учитесь владеть собой на зачете и экзамене;
- учитесь точно и кратко передавать свои мысли, поясняя их, если нужно, логико-графическими схемами.

## **ЗАКЛЮЧЕНИЕ**

Методические указания по выполнению самостоятельной работы обучающихся являются неотъемлемой частью процесса обучения в вузе. Правильная организация самостоятельной работы позволяет обучающимся развивать умения и навыки в усвоении и систематизации приобретаемых знаний, обеспечивает высокий уровень успеваемости в период обучения, способствует формированию навыков совершенствования профессионального мастерства. Также внеаудиторное время включает в себя подготовку к аудиторным занятиям и изучение отдельных тем, расширяющих и углубляющих представления обучающихся по разделам изучаемой дисциплины.

Таким образом, обучающийся используя методические указания может в достаточном объеме усвоить и успешно реализовать конкретные знания, умения, навыки и получить опыт при выполнении следующих условий:

- 1) систематическая самостоятельная работа по закреплению полученных знаний и навыков;
- 2) добросовестное выполнение заданий;
- 3) выяснение и уточнение отдельных предпосылок, умозаключений и выводов, содержащихся в учебном курсе;
- 4) сопоставление точек зрения различных авторов по затрагиваемым в учебном курсе проблемам; выявление неточностей и некорректного изложения материала в периодической и специальной литературе;
- 5) периодическое ознакомление с последними теоретическими и практическими достижениями;
- 6) проведение собственных научных и практических исследований по одной или нескольким актуальным проблемам;
- 7) подготовка научных статей для опубликования в периодической печати, выступление на научно-практических конференциях, участие в работе студенческих научных обществ, круглых столах и диспутах.

## СПИСОК ИСПОЛЬЗОВАННЫХ ИСТОЧНИКОВ

1. Брандес М. П. Немецкий язык. Переводческое реферирование: практикум. М.: КДУ, 2008. – 368 с.
2. Долгоруков А. Метод case-study как современная технология профессионально-ориентированного обучения [Электронный ресурс]. Режим доступа: <http://evolkov.net/case/case.study.html>
3. Методические рекомендации по написанию реферата. [Электронный ресурс]. Режим доступа: <http://www.hse.spb.ru/edu/recommendations/method-referat-2005.phtml>
4. Фролова Н. А. Реферирование и аннотирование текстов по специальности (на материале немецкого языка): Учеб. пособие / ВолгГТУ, Волгоград, 2006. - С.5.

МИНОБРНАУКИ РОССИИ

ФГБОУ ВО «Уральский государственный горный университет»

**УТВЕРЖДАЮ**  
Проректор по учебно-методическому  
комплексу С.А. Упоров

## МЕТОДИЧЕСКИЕ РЕКОМЕНДАЦИИ И ЗАДАНИЯ К КОНТРОЛЬНОЙ РАБОТЕ

### Б1.О.26.04 ОСНОВЫ ПРАВОВЫХ ЗНАНИЙ И ФИНАНСОВАЯ ГРАМОТНОСТЬ

Специальность -

**21.05.04 Горное дело**

Специализация -

***Мехатроника и робототехника промышленных комплексов***

Автор: Слукин С.В., канд. филос. наук, доцент

Одобрены на заседании кафедры  
Антикризисного управления и  
оценочной деятельности

*(название кафедры)*

Зав.кафедрой

*(подпись)*

Н.В. Мальцев

*(Фамилия И.О.)*

Протокол № 1 от 02.09.2022

*(Дата)*

Рассмотрены методической комиссией  
инженерно-экономического факультета

*(название факультета)*

Председатель

*(подпись)*

Осипов П.А.

*(Фамилия И.О.)*

Протокол № 1 от 13.09.2022

*(Дата)*

Екатеринбург

## ВВЕДЕНИЕ

Данные методические рекомендации необходимы для студентов специальности 21.05.04 «Горное дело» специализация – «Мехатроника и робототехника промышленных комплексов» при организации самостоятельной работы по дисциплине «Основы правовых знаний и финансовая грамотность» в рамках подготовки и защиты контрольной работы.

В методических рекомендациях содержатся особенности организации подготовки контрольной работы в виде реферата, требования к его оформлению, а также порядок защиты и критерии оценки.

## ОРГАНИЗАЦИЯ ПОДГОТОВКИ КОНТРОЛЬНОЙ РАБОТЫ (РЕФЕРАТА)

### Общая характеристика реферата

Написание реферата практикуется в учебном процессе в целях приобретения студентом необходимой профессиональной подготовки, развития умения и навыков самостоятельного научного поиска: изучения литературы по выбранной теме, анализа различных источников и точек зрения, обобщения материала, выделения главного, формулирования выводов и т. п. С помощью реферата студент может глубже постигать наиболее сложные проблемы дисциплины, учиться лаконично излагать свои мысли, правильно оформлять работу, докладывать результаты своего труда.

В «Толковом словаре русского языка» дается следующее определение: «**реферат** – краткое изложение содержания книги, статьи, исследования, а также доклад с таким изложением».

Различают два вида реферата:

- *репродуктивный* – воспроизводит содержание первичного текста в форме реферата-конспекта или реферата-резюме. В реферате-конспекте содержится фактическая информация в обобщённом виде, иллюстрированный материал, различные сведения о методах исследования, результатах исследования и возможностях их применения. В реферате-резюме содержатся только основные положения данной темы;

- *продуктивный* – содержит творческое или критическое осмысление реферируемого источника и оформляются в форме реферата-доклада или реферата-обзора. В реферате-докладе, наряду с анализом информации первоисточника, дается объективная оценка проблемы, и он имеет развёрнутый характер. Реферат-обзор составляется на основе нескольких источников и в нем сопоставляются различные точки зрения по исследуемой проблеме.

Студент для изложения материала должен выбрать продуктивный вид реферата.

### Выбор темы реферата

Выбор темы работы осуществляется по последней цифре зачетной книжки студента. Она должна совпадать с последней цифрой номера темы. Например, студент, номер зачетной книжки которого заканчивается на цифру 2 вправе выбрать тему 2, 12 или 22.

Начинать знакомство с избранной темой лучше всего с чтения обобщающих работ по данной проблеме, постепенно переходя к узкоспециальной литературе. При этом следует сразу же составлять библиографические выходные данные используемых источников (автор, название, место и год издания, издательство, страницы).

На основе анализа прочитанного и просмотренного материала по данной теме следует составить тезисы по основным смысловым блокам, с пометками, собственными суждениями и оценками. Предварительно подобранный в литературных источниках материал может превышать необходимый объем реферата.

## Формулирование цели и составление плана реферата

Выбрав тему реферата и изучив литературу, необходимо сформулировать цель работы и составить план реферата.

**Цель** – это осознаваемый образ предвосхищаемого результата. Возможно, формулировка цели в ходе работы будет меняться, но изначально следует ее обозначить, чтобы ориентироваться на нее в ходе исследования. Формулирование цели реферата рекомендуется осуществлять при помощи глаголов: исследовать, изучить, проанализировать, систематизировать, осветить, изложить (представления, сведения), создать, рассмотреть, обобщить и т. д.

Определяясь с целью дальнейшей работы, параллельно необходимо думать над составлением плана, при этом четко соотносить цель и план работы. Правильно построенный план помогает систематизировать материал и обеспечить последовательность его изложения.

Наиболее традиционной является следующая **структура реферата**:

Титульный лист.

Оглавление (план, содержание).

Введение.

1. (полное наименование главы).

1.1. (полное название параграфа, пункта);

1.2. (полное название параграфа, пункта).

2. (полное наименование главы).

2.1. (полное название параграфа, пункта);

2.2. (полное название параграфа, пункта).

Основная часть

Заключение (выводы).

Библиография (список использованной литературы).

Приложения (по усмотрению автора).

**Титульный лист** оформляется в соответствии с Приложением.

**Оглавление** (план, содержание) включает названия всех глав и параграфов (пунктов плана) реферата и номера страниц, указывающие их начало в тексте реферата.

**Введение.** В этой части реферата обосновывается актуальность выбранной темы, формулируются цель и задачи работы, указываются используемые материалы и дается их краткая характеристика с точки зрения полноты освещения избранной темы. Объем введения не должен превышать 1-1,5 страницы.

**Основная часть** реферата может быть представлена двумя или тремя главами, которые могут включать 2-3 параграфа (пункта).

Здесь достаточно полно и логично излагаются главные положения в используемых источниках, раскрываются все пункты плана с сохранением связи между ними и последовательности перехода от одного к другому.

Автор должен следить за тем, чтобы изложение материала точно соответствовало цели и названию главы (параграфа). Материал в реферате рекомендуется излагать своими словами, не допуская дословного переписывания из литературных источников. В тексте обязательны ссылки на первоисточники, т. е. на тех авторов, у которых взят данный материал в виде мысли, идеи, вывода, числовых данных, таблиц, графиков, иллюстраций и пр.

Работа должна быть написана грамотным литературным языком. Сокращение слов в тексте не допускается, кроме общеизвестных сокращений и аббревиатуры. Каждый раздел рекомендуется заканчивать кратким выводом.

**Заключение** (выводы). В этой части обобщается изложенный в основной части материал, формулируются общие выводы, указывается, что нового лично для себя вынес автор реферата из работы над ним. Выводы делаются с учетом опубликованных в литературе различных точек зрения по проблеме, рассматриваемой в реферате,

сопоставления их и личного мнения автора реферата. Заключение по объему не должно превышать 1,5-2 страниц.

**Библиография** (список использованной литературы) – здесь указывается реально использованная для написания реферата литература, периодические издания и электронные источники информации. Список составляется согласно правилам библиографического описания.

**Приложения** могут включать графики, таблицы, расчеты.

*Таким образом*, структурно контрольная работа должна обязательно включать надлежащим образом, оформленный титульный лист, оглавление (содержание), список сокращений (при их действительном использовании), развернутый ответ на поставленный теоретический вопрос, содержащий собственные выводы студента по поставленной проблеме, а также список фактически использованных в работе нормативных правовых актов, материалов судебной практики и специальной литературы.

## **ТРЕБОВАНИЯ К ОФОРМЛЕНИЮ РЕФЕРАТА**

### **Общие требования к оформлению реферата**

Рефераты, как правило, требуют изучения и анализа значительного объема статистического материала, формул, графиков и т. п. В силу этого особое значение приобретает правильное оформление результатов проделанной работы.

Текст реферата должен быть подготовлен в печатном виде. Исправления и пометки не допускаются. Текст работы оформляется на листах формата А4, на одной стороне листа, с полями: левое – 25 мм, верхнее – 20 мм, правое – 15 мм и нижнее – 25 мм. При компьютерном наборе шрифт должен быть таким: тип шрифта Times New Roman, кегль 14, междустрочный интервал 1,5.

Рекомендуемый объем реферата – не менее 10 страниц и не более 15 страниц. Титульный лист реферата оформляется студентом по образцу, данному в приложении 1.

Текст реферата должен быть разбит на разделы: главы, параграфы и т. д. Очередной раздел нужно начинать с нового листа.

Все страницы реферата должны быть пронумерованы. Номер страницы ставится снизу страницы, по центру. Первой страницей является титульный лист, но на ней номер страницы не ставится.

### **Таблицы**

Таблицы по содержанию делятся на аналитические и неаналитические. Аналитические таблицы являются результатом обработки и анализа цифровых показателей. Как правило, после таких таблиц делается обобщение, которое вводится в текст словами: «таблица позволяет сделать вывод о том, что...», «таблица позволяет заключить, что...» и т. п.

В неаналитических таблицах обычно помещаются необработанные статистические данные, необходимые лишь для информации и констатации фактов.

Таблицы размещают после первого упоминания о них в тексте таким образом, чтобы их можно было читать без поворота работы или с поворотом по часовой стрелке.

Каждая таблица должна иметь нумерационный и тематический заголовок. Тематический заголовок располагается по центру таблицы, после нумерационного, размещенного в правой стороне листа и включающего надпись «Таблица» с указанием арабскими цифрами номера таблицы. Нумерация таблиц сквозная в пределах каждой главы. Номер таблицы состоит из двух цифр: первая указывает на номер главы, вторая – на номер таблицы в главе по порядку (например, «Таблица 2.2» – это значит, что представленная таблица вторая во второй главе).

Цифры в графах таблиц должны проставляться так, чтобы разряды чисел во всей графе были расположены один под другим. В одной графе количество десятичных знаков должно быть одинаковым. Если данные отсутствуют, то в графах ставят знак тире. Округление числовых значений величин до первого, второго и т. д. десятичного знака для различных значений одного и того же наименования показателя должно быть одинаковым.

Таблицу с большим количеством строк допускается переносить на другую страницу, при этом заголовок таблицы помещают только над ее первой частью, а над переносимой частью пишут «Продолжение таблицы» или «Окончание таблицы». Если в работе несколько таблиц, то после слов «Продолжение» или «Окончание» указывают номер таблицы, а само слово «таблица» пишут сокращенно, например, «Продолжение табл. 1.1», «Окончание табл. 1.1».

На все таблицы в тексте реферата должны быть даны ссылки с указанием их порядкового номера, например, «...в табл. 2.2».

### Формулы

Формулы – это комбинации математических знаков, выражающие какие-либо предложения.

Формулы, приводимые в реферате, должны быть наглядными, а обозначения, применяемые в них, соответствовать стандартам.

Пояснения значений символов и числовых коэффициентов следует приводить непосредственно под формулой, в той последовательности, в какой они даны в формуле. Значение каждого символа и числового коэффициента дается с новой строки. Первую строку объяснения начинают со слова «где» без двоеточия после него.

Формулы и уравнения следует выделять из текста свободными строками. Если уравнение не умещается в одну строку, оно должно быть перенесено после знака равенства (=) или после знака (+), минус (–), умножения (x) и деления (:).

Формулы нумеруют арабскими цифрами в пределах всей курсовой работы (реферата) или главы. В пределах реферата используют нумерацию формул одинарную, в пределах главы – двойную. Номер указывают с правой стороны листа на уровне формулы в круглых скобках.

В тексте ссылки на формулы приводятся с указанием их порядковых номеров, например: «...в формуле (2.2)» (второй формуле второй главы).

### Иллюстрации

Иллюстрации позволяют наглядно представить явление или предмет такими, какими мы их зрительно воспринимаем, но без лишних деталей и подробностей.

Основными видами иллюстраций являются схемы, диаграммы и графики.

**Схема** – это изображение, передающее обычно с помощью условных обозначений и без соблюдения масштаба основную идею какого-либо устройства, предмета, сооружения или процесса и показывающее взаимосвязь их главных элементов.

**Диаграмма** – один из способов изображения зависимости между величинами. Наибольшее распространение получили линейные, столбиковые и секторные диаграммы.

Для построения линейных диаграмм используется координатное поле. По горизонтальной оси в изображенном масштабе откладывается время или факториальные признаки, на вертикальной – показатели на определенный момент (период) времени или размеры результативного независимого признака. Вершины ординат соединяются отрезками – в результате получается ломаная линия.

На столбиковых диаграммах данные изображаются в виде прямоугольников (столбиков) одинаковой ширины, расположенных вертикально или горизонтально. Длина (высота) прямоугольников пропорциональна изображенным ими величинам.



Секторная диаграмма представляет собой круг, разделенный на секторы, величины которых пропорциональны величинам частей изображаемого явления.

**График** – это результат обработки числовых данных. Он представляет собой условные изображения величин и их соотношений через геометрические фигуры, точки и линии.

Количество иллюстраций в работе должно быть достаточным для пояснения излагаемого текста.

Иллюстрации обозначаются словом «Рис.» и располагаются после первой ссылки на них в тексте так, чтобы их было удобно рассматривать без поворота работы или с поворотом по часовой стрелке. Иллюстрации должны иметь номер и наименование, расположенные по центру, под ней. Иллюстрации нумеруются в пределах главы арабскими цифрами, например: «Рис. 1.1» (первый рисунок первой главы). Ссылки на иллюстрации в тексте реферата приводят с указанием их порядкового номера, например: «...на рис. 1.1».

При необходимости иллюстрации снабжаются поясняющими данными (подрисовочный текст).

### **Приложения**

Приложение – это часть основного текста, которая имеет дополнительное (обычно справочное) значение, но, тем не менее, необходима для более полного освещения темы. По форме они могут представлять собой текст, таблицы, графики, карты. В приложении помещают вспомогательные материалы по рассматриваемой теме: инструкции, методики, положения, результаты промежуточных расчетов, типовые проекты, имеющие значительный объем, затрудняющий чтение и целостное восприятие текста. В этом случае

в тексте приводятся основные выводы (результаты) и делается ссылка на приложение, содержащее соответствующую информацию. Каждое приложение должно начинаться с новой страницы. В правом верхнем углу листа пишут слово «Приложение» и указывают номер приложения. Если в реферате больше одного приложения, их нумеруют последовательно арабскими цифрами, например: «Приложение 1», «Приложение 2» и т. д.

Каждое приложение должно иметь заголовок, который помещают ниже слова «Приложение» над текстом приложения, по центру.

При ссылке на приложение в тексте реферата пишут сокращенно строчными буквами «прил.» и указывают номер приложения, например: «...в прил. 1».

Приложения оформляются как продолжение текстовой части реферата со сквозной нумерацией листов. Число страниц в приложении не лимитируется и не включается в общий объем страниц реферата.

### **Библиографический список**

Библиографический список должен содержать перечень и описание только тех источников, которые были использованы при написании реферата.

В библиографическом списке должны быть представлены монографические издания отечественных и зарубежных авторов, материалы профессиональной периодической печати (экономических журналов, газет и еженедельников), законодательные и др. нормативно-правовые акты. При составлении списка необходимо обратить внимание на достижение оптимального соотношения между монографическими изданиями, характеризующими глубину теоретической подготовки автора, и периодикой, демонстрирующей владение современными экономическими данными.

Наиболее распространенным способом расположения наименований литературных источников является алфавитный. Работы одного автора перечисляются в алфавитном порядке их названий. Исследования на иностранных языках помещаются в порядке латинского алфавита после исследований на русском языке.

Ниже приводятся примеры библиографических описаний использованных источников.

### **Статья одного, двух или трех авторов из журнала**

*Зотова Л. А., Еременко О. В.* Инновации как объект государственного регулирования // *Экономист*. 2010. № 7. С. 17–19.

### **Статья из журнала, написанная более чем тремя авторами**

*Валютный курс и экономический рост* / С. Ф. Алексашенко, А. А. Клепач, О. Ю. Осипова [и др.] // *Вопросы экономики*. 2010. № 8. С. 18–22.

### **Книга, написанная одним, двумя или тремя авторами**

*Иохин В. Я.* Экономическая теория: учебник. М.: Юристъ, 2009. 178 с.

### **Книга, написанная более чем тремя авторами**

*Экономическая теория: учебник* / В. Д. Камаев [и др.]. М.: ВЛАДОС, 2011. 143 с.

### **Сборники**

*Актуальные проблемы экономики и управления: сборник научных статей*. Екатеринбург: УГГУ, 2010. Вып. 9. 146 с.

### **Статья из сборника**

*Данилов А. Г.* Система ценообразования промышленного предприятия // *Актуальные проблемы экономики и управления: сб. научных статей*. Екатеринбург: УГГУ, 2010. Вып. 9. С. 107–113.

### **Статья из газеты**

*Крашаков А. С.* Будет ли обвал рубля // *Аргументы и факты*. 2011. № 9. С. 3.

## **Библиографические ссылки**

Библиографические ссылки требуется приводить при цитировании, заимствовании материалов из других источников, упоминании или анализе работ того или иного автора, а также при необходимости адресовать читателя к трудам, в которых рассматривался данный вопрос.

Ссылки должны быть затекстовыми, с указанием номера соответствующего источника (на который автор ссылается в работе) в соответствии с библиографическим списком и соответствующей страницы.

### **Пример оформления затекстовой ссылки**

Ссылка в тексте: «При оценке стоимости земли необходимо учесть все возможности ее производственного использования» [17, С. 191].

В списке использованных источников:

17. *Борисов Е. Ф.* Основы экономики. М.: Юристъ, 2008. 308 с.

## **ОРГАНИЗАЦИЯ ЗАЩИТЫ РЕФЕРАТА**

Необходимо заранее подготовить тезисы выступления (план-конспект).

Порядок защиты реферата.

1. Краткое сообщение, характеризующее цель и задачи работы, ее актуальность, полученные результаты, вывод и предложения.

2. Ответы студента на вопросы преподавателя.

3. Отзыв руководителя-консультанта о ходе выполнения работы.

### **Советы студенту:**

• Готовясь к защите реферата, вы должны вспомнить материал максимально подробно, и это должно найти отражение в схеме вашего ответа. Но тут же необходимо выделить главное, что наиболее важно для понимания материала в целом, иначе вы сможете проговорить все 15-20 минут и не раскрыть существа вопроса. Особенно строго следует отбирать примеры и иллюстрации.

- Вступление должно быть очень кратким – 1-2 фразы (если вы хотите подчеркнуть при этом важность и сложность данного вопроса, то не говорите, что он сложен и важен, а покажите его сложность и важность).

- Целесообразнее вначале показать свою схему раскрытия вопроса, а уж потом ее детализировать.

- Рассказывать будет легче, если вы представите себе, что объясняете материал очень способному и хорошо подготовленному человеку, который не знает именно этого раздела, и что при этом вам обязательно нужно доказать важность данного раздела и заинтересовать в его освоении.

- Строго следите за точностью своих выражений и правильностью употребления терминов.

- Не пытайтесь рассказать побольше за счет ускорения темпа, но и не мямлите.

- Не демонстрируйте излишнего волнения и не напрашивайтесь на сочувствие.

- Будьте особенно внимательны ко всем вопросам преподавателя, к малейшим его замечаниям. И уж ни в коем случае его не перебивайте!

- Не бойтесь дополнительных вопросов – чаще всего преподаватель использует их как один из способов помочь вам или сэкономить время. Если вас прервали, а при оценке ставят в вину пропуск важной части материала, не возмущайтесь, а покажите план своего ответа, где эта часть стоит несколько позже того, на чем вы были прерваны.

- Прежде чем отвечать на дополнительный вопрос, необходимо сначала правильно его понять. Для этого нужно хотя бы немного подумать, иногда переспросить, уточнить: правильно ли вы поняли поставленный вопрос. И при ответе следует соблюдать тот же принцип экономности мышления, а не высказывать без разбора все, что вы можете сказать.

- Будьте доброжелательны и тактичны, даже если к ответу вы не готовы (это вина не преподавателя, а ваша).

## **ТЕМЫ КОНТРОЛЬНОЙ РАБОТЫ (РЕФЕРАТА)**

1. Причины правового нигилизма в современной России.
2. Проблемы систематизации права в России.
3. Эффективная защита права собственности как важнейший фактор развития рыночной экономики.
4. Сущность и развитие категорий собственности.
5. Содержание экономической и юридической категорий собственности.
6. Отношения собственности в природопользовании.
7. Государственное регулирование цен в России.
8. Конституция Российской Федерации - базовый закон государства.
9. Этапы конституционного развития России.
10. Основные принципы конституционного строя РФ.
11. Права и свободы человека и гражданина.
12. Право собственности как основа осуществления предпринимательской деятельности.
13. Посреднические и финансово-кредитные договоры в гражданском праве.
14. Понятие и признаки банкротства.
15. Правовой статус субъектов банкротства.
16. Понятие, юридическое и экономическое и социальное значение труда в рамках реализации трудовых отношений.
17. Деградация института социального партнерства в современной России.
18. Основы пенсионного законодательства и пенсионного обеспечения в России.
19. Источники и основные принципы финансового и налогового права.
20. Финансовая система России.

21. Социально-экономическая сущность и функции финансов.
22. Финансовая система и характеристика ее звеньев.
23. Налоги и налогообложение в рыночной экономике в рыночной экономике.
24. Понятие и основные источники потребительского права.
25. Закон о защите прав потребителя и основные сферы его применения.
26. Права потребителя при приобретении товаров работ и услуг.
27. Реализация права на образование в России.
28. Способы защиты прав и интересов коммерческих организаций и индивидуальных предпринимателей.

## МЕТОДИКА ОЦЕНКИ КОНТРОЛЬНОЙ РАБОТЫ (РЕФЕРАТА)

### Проверяемые компетенция: УК-10, УК-11:

#### *Знать:*

- финансовую систему общества как пространство, в котором осуществляется экономическая деятельность индивидов, семей, отдельных предприятий и государства;
- сущность финансовых институтов, их роль в социально-экономическом развитии общества;
- значения этических норм и нравственных ценностей в экономической и финансовой деятельности людей;
- способы находить и оценивать финансовую информацию из различных источников, включая Интернет, а также умения анализировать, преобразовывать и использовать полученную информацию для решения практических финансовых задач в реальной жизни;
- общие закономерности возникновения, развития и функционирования государственно-правовых явлений;
- принципы отраслевых юридических наук (конституционного, трудового, гражданского, уголовного, административного права);
- конкретные правовые нормы, локальные нормативные акты;
- основные проявления коррупционного поведения;
- основные правовые нормы, обеспечивающие борьбу с коррупцией в различных областях жизнедеятельности;
- основные представления о социальной значимости антикоррупционного законодательства.

#### *Уметь:*

- формировать способности к личностному самоопределению и самореализации в экономической деятельности, в том числе в области предпринимательства;
- развивать навыки использования различных способов сбережения и накопления, понимать последствия, ограничения и риски, существующие для каждого способа;
- ориентироваться в проблемах общего понятия права, норм и системы права, правосознания, правоотношений, реализации права, юридической ответственности, законности;
- анализировать нормативно-правовые акты, кодифицированные источники права;
- определять сущность юридических явлений в контексте социальной жизни;
- оперировать правовой информацией, обрабатывать, систематизировать и применять ее в профессиональной деятельности при возникновении спорной с точки зрения права ситуации;
- выявлять, давать оценку коррупционному поведению и содействовать его пресечению;

- осуществлять оценку проектов нормативных актов, в том числе в целях выявления в них положений, способствующих созданию условий для проявления коррупции.

*Владеть:*

- навыками расчета простых и сложных процентных ставок, аннуитетных платежей;
- навыками анализа банковских продуктов для физических лиц с целью выбора наиболее оптимального по заданным критериям;
- навыками финансового планирования прогнозирования будущих денежных потоков в личных целях;
- способами поиска, сбора, обработки, анализа и представления информации в области финансов;
- методами поиска, анализа и использования нормативных и правовых документов в своей профессиональной деятельности;
- навыками самостоятельной работы с юридическими документами по обобщению и анализу правовой информации;
- навыками формирования и развития здорового социально-психологического климата в организации, нетерпимости к коррупционному поведению.

### **Критерии оценивания:**

достижение поставленной цели и задач исследования (новизна и актуальность поставленных в реферате проблем, правильность формулирования цели, определения задач исследования, правильность выбора методов решения задач и реализации цели; соответствие выводов решаемым задачам, поставленной цели, убедительность выводов);

уровень эрудированности автора по изученной теме (знание автором состояния изучаемой проблематики, цитирование источников, степень использования в работе результатов исследований);

личные заслуги автора реферата (новые знания, которые получены помимо основной образовательной программы, новизна материала и рассмотренной проблемы, научное значение исследуемого вопроса);

культура письменного изложения материала (логичность подачи материала, грамотность автора);

культура оформления материалов работы (соответствие реферата всем стандартным требованиям);

знания и умения на уровне требований стандарта данной дисциплины: знание фактического материала, усвоение общих понятий и идей;

степень обоснованности аргументов и обобщений (полнота, глубина, всестороннее раскрытие темы, корректность аргументации и системы доказательств, характер и достоверность примеров, иллюстративного материала, наличие знаний интегрированного характера, способность к обобщению);

качество и ценность полученных результатов (степень завершенности реферативного исследования, спорность или однозначность выводов);

использование профессиональной терминологии;

использование литературных источников.

### **Правила оценивания:**

Каждый показатель оценивается в 1 балл

### **Критерии оценки:**

9-10 баллов (90-100%) - оценка «отлично»;

7-8 баллов (70-89%) - оценка «хорошо»;

5-6 баллов (50-69%) - оценка «удовлетворительно»;

0-4 балла (0-49%) - оценка «неудовлетворительно».



**Образец оформления титульного листа контрольной работы (реферата)**

МИНОБРНАУКИ РОССИИ  
Федеральное государственное бюджетное образовательное учреждение  
высшего образования  
«Уральский государственный горный университет»

Инженерно-экономический факультет

Кафедра антикризисного управления и оценочной деятельности

**КОНТРОЛЬНАЯ РАБОТА (РЕФЕРАТ)**

по дисциплине  
«Основы правовых знаний и финансовая грамотность»

на тему:

**Деградация института социального партнерства в современной России**

**Руководитель:**  
к. ф. н. Слукин С.В.  
**Студент** гр. МР-22  
Иванов Николай Иванович

Екатеринбург – 202\_

МИНОБРНАУКИ РОССИИ

ФГБОУ ВО «Уральский государственный горный университет»

**УТВЕРЖДАЮ**  
Проректор по учебно-методическому  
комплексу \_\_\_\_\_ С.А. Упоров  
24.06.2021

## МЕТОДИЧЕСКИЕ УКАЗАНИЯ ПО ОРГАНИЗАЦИИ САМОСТОЯТЕЛЬНОЙ РАБОТЫ И ЗАДАНИЯ ДЛЯ ОБУЧАЮЩИХСЯ

### Б1.О.26.04 ОСНОВЫ ПРАВОВЫХ ЗНАНИЙ И ФИНАНСОВАЯ ГРАМОТНОСТЬ

Специальность -

**21.05.04 Горное дело**

Специализация -

***Мехатроника и робототехника промышленных комплексов***

Автор: Слукин С.В., канд. филос. наук, доцент

Одобрены на заседании кафедры  
Антикризисного управления и  
оценочной деятельности

(название кафедры)

Зав.кафедрой \_\_\_\_\_

(подпись)

Н.В. Мальцев

(Фамилия И.О.)

Протокол № 1 от 02.09.2022

(Дата)

Рассмотрены методической комиссией  
инженерно-экономического факультета

(название факультета)

Председатель \_\_\_\_\_

(подпись)

Осипов П.А.

(Фамилия И.О.)

Протокол № 1 от 13.09.2022

(Дата)

Екатеринбург



## СОДЕРЖАНИЕ

ВВЕДЕНИЕ.....	3
ВОПРОСЫ ДЛЯ САМОПРОВЕРКИ.....	6
САМООРГАНИЗАЦИЯ РАБОТЫ С ЛИТЕРАТУРОЙ... ..	10
ПОДГОТОВКА К ПРАКТИКО-ОРИЕНТИРОВАННЫМ ЗАДАНИЯМ .....	14
ПОДГОТОВКА К ТЕСТИРОВАНИЮ .....	16
ПОДГОТОВКА К ПРОМЕЖУТОЧНОЙ АТТЕСТАЦИИ.....	17

## ВВЕДЕНИЕ

Самостоятельная работа в высшем учебном заведении - это часть учебного процесса, метод обучения, прием учебно-познавательной деятельности, комплексная целевая стандартизованная учебная деятельность с запланированными видом, типом, формами контроля.

Самостоятельная работа представляет собой плановую деятельность обучающихся по поручению и под методическим руководством преподавателя.

Целью самостоятельной работы студентов является закрепление тех знаний, которые они получили на аудиторных занятиях, а также способствование развитию у студентов творческих навыков, инициативы, умению организовать свое время.

Самостоятельная работа реализует следующие задачи:

- предполагает освоение курса дисциплины;
- помогает освоению навыков учебной и научной работы;
- способствует осознанию ответственности процесса познания;
- способствует углублению и пополнению знаний студентов, освоению ими навыков и умений;
- формирует интерес к познавательным действиям, освоению методов и приемов познавательного процесса,
- создает условия для творческой и научной деятельности обучающихся;
- способствует развитию у студентов таких личных качеств, как целеустремленность, заинтересованность, исследование нового.

Самостоятельная работа обучающегося выполняет следующие функции:

- развивающую (повышение культуры умственного труда, приобщение к творческим видам деятельности, обогащение интеллектуальных способностей студентов);
- информационно-обучающую (учебная деятельность студентов на аудиторных занятиях, неподкрепленная самостоятельной работой, становится мало результативной);
- ориентирующую и стимулирующую (процессу обучения придается ускорение и мотивация);
- воспитательную (формируются и развиваются профессиональные качества бакалавра и гражданина);
- исследовательскую (новый уровень профессионально-творческого мышления).

Организация самостоятельной работы студентов должна опираться на определенные требования, а, именно:

- сложность осваиваемых знаний должна соответствовать уровню развития студентов;
- стандартизация заданий в соответствии с логической системой курса дисциплины;
- объем задания должен соответствовать уровню студента;
- задания должны быть адаптированными к уровню студентов.

Содержание самостоятельной работы студентов представляет собой, с одной стороны, совокупность теоретических и практических учебных заданий, которые должен выполнить студент в процессе обучения, объект его деятельности; с другой стороны – это способ деятельности студента по выполнению соответствующего теоретического или практического учебного задания.

Свое внешнее выражение содержание самостоятельной работы студентов находит во всех организационных формах аудиторной и внеаудиторной деятельности, в ходе самостоятельного выполнения различных заданий.

Функциональное предназначение самостоятельной работы студентов в процессе лекций, практических занятий по овладению специальными знаниями заключается в самостоятельном прочтении, просмотре, прослушивании, наблюдении, конспектировании, осмыслении, запоминании и воспроизведении определенной информации. Цель и планирование самостоятельной работы студента определяет преподаватель. Вся информация осуществляется на основе ее воспроизведения.

Так как самостоятельная работа тесно связана с учебным процессом, ее необходимо рассматривать в двух аспектах:

1. аудиторная самостоятельная работа – лекционные, практические занятия;
2. внеаудиторная самостоятельная работа – дополнение лекционных материалов, подготовка к практическим занятиям, подготовка к участию в деловых играх и дискуссиях, выполнение письменных домашних заданий, Контрольных работ (рефератов и т.п.) и курсовых работ (проектов), докладов и др. Основные формы организации самостоятельной работы студентов определяются следующими параметрами:

- содержание учебной дисциплины;
- уровень образования и степень подготовленности студентов;
- необходимость упорядочения нагрузки студентов при самостоятельной работе.

Таким образом, самостоятельная работа студентов является важнейшей составной частью процесса обучения.

Методические указания по организации самостоятельной работы и задания для студентов, обучающихся по дисциплине *«Основы правовых знаний и финансовая грамотность»* обращают внимание студента на главное, существенное в изучаемой дисциплине, помогают выработать умение анализировать явления и факты, связывать теоретические положения с практикой, а также облегчают подготовку к выполнению *контрольной работы* и сдаче экзамена.

Настоящие методические указания позволят студентам самостоятельно овладеть фундаментальными знаниями, профессиональными умениями и навыками деятельности по профилю подготовки, опытом творческой и исследовательской деятельности, и направлены на формирование

компетенций, предусмотренных учебным планом поданному профилю.

Видами самостоятельной работы обучающихся по дисциплине «*Основы правовых знаний и финансовая грамотность*» являются:

- повторение материала лекций;
- самостоятельное изучение тем курса (в т.ч. рассмотрение основных категорий дисциплины, работа с литературой);
- ответы на вопросы для самопроверки (самоконтроля);
- подготовка к практическим (семинарским) занятиям;
- подготовка контрольной работы (реферата);
- подготовка к экзамену.

В методических указаниях представлены материалы для самостоятельной работы и рекомендации по организации отдельных её видов.

## **ВОПРОСЫ ДЛЯ САМОПРОВЕРКИ**

### **Тема 1. Теория сочетания и взаимодействия современного права и экономики**

1. Сформулируйте понятие и перечислите основные функции права.
2. Перечислите источники российского права.
3. Раскройте роль законов и подзаконных актов при регулировании отношений.
4. Проанализируйте систему и отрасли российского права.
5. Перечислите и охарактеризуйте основные правовые системы современности.
6. Определите соотношение между такими понятиями как рыночная экономика и отношения собственности.
7. Раскройте сущность и развитие категорий собственности.
8. Содержание экономической и юридической категорий собственности.
9. Отношения собственности в природопользовании. Формы собственности в рыночной экономике.

### **Тема 2. Основы конституционного и гражданского права**

1. Раскройте значение Конституции Российской Федерации – как базового закона государства.
2. Охарактеризуйте этапы конституционного развития России.
3. Перечислите и раскройте основные принципы конституционного строя РФ.
4. Перечислите и раскройте основные права и свободы человека и гражданина.
5. Особенности федеративного устройства России.
6. Раскройте систему органов государственной власти в Российской Федерации.
7. Принципы гражданского права.
8. Источники гражданского права. Перечислите и охарактеризуйте юридические лица и их организационно-правовые нормы.
9. Перечислите объекты гражданских прав.
10. Сделки в гражданском праве. Право собственности: приобретение и прекращение.

### **Тема 3. Основы трудового права и права социального обеспечения**

1. Сформулируйте понятие трудового стажа.
2. Раскройте юридическое, экономическое и социальное значение трудового стажа.
3. Перечислите и раскройте основные принципы трудового права и права социального обеспечения.
4. Раскройте понятие трудового правоотношения.
5. Перечислите общие и специальные основания прекращения трудового договора.
6. Раскройте основные положения пенсионного законодательства
7. Раскройте основные положения законодательства, регулирующего порядок назначения пособий.

#### **Тема 4. Основы финансового и налогового права**

1. Перечислите источники финансового права.
2. Перечислите и раскройте основные понятия налогового права.
3. Перечислите и раскройте основные принципы налогового права.
4. Сформулируйте определение финансовой системы.
5. Раскройте особенности финансовой системы России.
6. Раскройте социально-экономическую сущность и функции финансов.
7. Перечислите и раскройте основные звенья финансовой системы
8. Перечислите основные виды налогов.

#### **Тема 5. Правовое регулирование рынка финансовых услуг в РФ**

1. Кратко охарактеризуйте систему финансово-кредитного предпринимательства в России.
2. Дайте определение понятие рынка финансовых услуг и раскройте его содержание.
3. Раскройте особенности банковской деятельности в России.
4. Сформулируйте определение коммерческого банка и раскройте правовое положение банков в России.
5. Перечислите субъекты, осуществляющие финансово-кредитное предпринимательство в России и кратко охарактеризуйте их правовое положение.
6. Проведите сравнительный анализ правового положения банка и микрофинансовой организации.
7. Определите отличие брокерской и дилерской деятельности на рынке ценных бумаг.

8. Сформулируйте и раскройте содержание договоров кредита, займа, договор финансирования под уступку денежного требования.
9. Раскройте особенности правового регулирования биржевой деятельности.
10. Правовое регулирование страховой деятельности. Центральный Банк России.

### **Тема 6. Права потребителя и связанные с ними основы предпринимательского права**

1. Сформулируйте понятие потребительского права.
2. Перечислите источники потребительского права.
3. Кратко охарактеризуйте закон о защите прав потребителя и основные сферы его применения.
4. Перечислите и раскройте основные права потребителя при приобретении товаров работ и услуг.
5. Раскройте особенности реализации права на образование в России.
6. Понятие защиты прав и интересов предпринимательских структур.
7. Перечислите органы, осуществляющие защиту прав и интересов предпринимательских структур.
8. Перечислите и раскройте способы защиты прав и интересов коммерческих организаций и индивидуальных предпринимателей во взаимоотношениях с потребителем.
9. Опишите особенности защита прав и интересов в претензионном порядке. Назовите сроки предъявления и рассмотрения претензий.
10. Последствия нарушения претензионного порядка.
11. Раскройте порядок разрешения споров, вытекающих из предпринимательской деятельности в судебном порядке с участием потребителя.
12. Опишите порядок осуществления контроля за предпринимательской деятельностью.
13. Раскройте сущность лицензирования отдельных видов предпринимательской деятельности.
14. Сформулируйте понятие и перечислите принципы технического регулирования.

### **Тема 7. Основы антикоррупционного законодательства в РФ**

1. Перечислите основные источники антикоррупционного законодательства. Формы и методы противодействия коррупции в

России и мире.

2. Сформулируйте понятие защиты прав и интересов предпринимательских структур от необоснованного вмешательства в хозяйственную деятельность.
3. Перечислите и кратко охарактеризуйте правовое положение органов, осуществляющих защиту прав и интересов предпринимательских структур.
4. Перечислите способы защиты прав и интересов коммерческих организаций и индивидуальных предпринимателей.
5. Перечислите и кратко охарактеризуйте основные источники антимонопольного законодательства.
6. Сформулируйте понятие конкуренции и доминирующего положения.
7. Сформулируйте понятие и перечислите виды монополий.
8. Сформулируйте понятие и перечислите виды недобросовестной конкуренции.
9. Естественная и государственная монополия.
10. Перечислите и охарактеризуйте полномочия антимонопольных органов.
11. Опишите ответственность за нарушение антимонопольного законодательства



## САМООРГАНИЗАЦИЯ РАБОТЫ С ЛИТЕРАТУРОЙ

Самостоятельное изучение тем курса осуществляется на основе списка рекомендуемой литературы к дисциплине. При работе с книгой необходимо научиться правильно ее читать, вести записи. Самостоятельная работа с учебными и научными изданиями профессиональной и общекультурной тематики – это важнейшее условие формирования научного способа познания.

Основные приемы работы с литературой можно свести к следующим:

- составить перечень книг, с которыми следует познакомиться;
- перечень должен быть систематизированным (что необходимо для семинаров, что для экзаменов, что пригодится для написания курсовых и выпускных квалификационных работ (ВКР), а что выходит за рамки официальной учебной деятельности, и расширяет общую культуру);
- обязательно выписывать все выходные данные по каждой книге (при написании курсовых и выпускных квалификационных работ это позволит экономить время);
- определить, какие книги (или какие главы книг) следует прочитать более внимательно, а какие – просто просмотреть;
- при составлении перечней литературы следует посоветоваться с преподавателями и руководителями ВКР, которые помогут сориентироваться, на что стоит обратить большее внимание, а на что вообще не стоит тратить время;
- все прочитанные монографии, учебники и научные статьи следует конспектировать, но это не означает, что надо конспектировать «все подряд»: можно выписывать кратко основные идеи автора и иногда приводить наиболее яркие и показательные цитаты (с указанием страниц);
- если книга – собственная, то допускается делать на полях книги краткие пометки или же в конце книги, на пустых страницах просто сделать свой «предметный указатель», где отмечаются наиболее интересные мысли и обязательно указываются страницы в тексте автора;
- следует выработать способность «воспринимать» сложные тексты; для этого лучший прием – научиться «читать медленно», когда понятно каждое прочитанное слово (а если слово незнакомое, то либо с помощью словаря, либо с помощью преподавателя обязательно его узнать). Таким образом, чтение текста является частью познавательной деятельности. Ее цель – извлечение из текста необходимой информации.

От того, насколько осознанна читающим собственная внутренняя установка при обращении к печатному слову (найти нужные сведения, усвоить информацию полностью или частично, критически проанализировать материал и т.п.) во многом зависит эффективность осуществляемого действия. Грамотная работа с книгой, особенно если речь идет о научной литературе, предполагает соблюдение ряда правил, для овладения которыми необходимо настойчиво учиться. Это серьезный, кропотливый труд. Прежде всего, при такой работе невозможен формальный, поверхностный подход. Не

механическое заучивание, не простое накопление цитат, выдержек, а сознательное усвоение прочитанного, осмысление его, стремление дойти до сути – вот главное правило. Другое правило – соблюдение при работе над книгой определенной последовательности. Вначале следует ознакомиться с оглавлением, содержанием предисловия или введения. Это дает общую ориентировку, представление о структуре и вопросах, которые рассматриваются в книге.

Следующий этап – чтение. Первый раз целесообразно прочитать книгу с начала до конца, чтобы получить о ней цельное представление. При повторном чтении происходит постепенное глубокое осмысление каждой главы, критического материала и позитивного изложения; выделение основных идей, системы аргументов, наиболее ярких примеров и т.д. Непременным правилом чтения должно быть выяснение незнакомых слов, терминов, выражений, неизвестных имен, названий. Студентам с этой целью рекомендуется заводить специальные тетради или блокноты. Важная роль в связи с этим принадлежит библиографической подготовке студентов. Она включает в себя умение активно, быстро пользоваться научным аппаратом книги, справочными изданиями, каталогами, умение вести поиск необходимой информации, обрабатывать и систематизировать ее.

Выделяют четыре основные установки в чтении текста:

- информационно-поисковая (задача – найти, выделить искомую информацию);
- усваивающая (усилия читателя направлены на то, чтобы как можно полнее осознать и запомнить, как сами сведения, излагаемые автором, так и всю логику его рассуждений);
- аналитико-критическая (читатель стремится критически осмыслить материал, проанализировав его, определив свое отношение к нему);
- творческая (создает у читателя готовность в том или ином виде – как отправной пункт для своих рассуждений, как образ для действия по аналогии и т.п. – использовать суждения автора, ход его мыслей, результат наблюдения, разработанную методику, дополнить их, подвергнуть новой проверке).

С наличием различных установок обращения к тексту связано существование и нескольких видов чтения:

- библиографическое – просматривание карточек каталога, рекомендательных списков, сводных списков журналов и статей за год и т.п.;
- просмотровое – используется для поиска материалов, содержащих нужную информацию, обычно к нему прибегают сразу после работы со списками литературы и каталогами, в результате такого просмотра читатель устанавливает, какие из источников будут использованы в дальнейшей работе;
- ознакомительное – подразумевает сплошное, достаточно подробное прочтение отобранных статей, глав, отдельных страниц; цель – познакомиться с характером информации, узнать, какие вопросы вынесены автором на рассмотрение, провести сортировку материала;

- изучающее – предполагает доскональное освоение материала; в ходе такого чтения проявляется доверие читателя к автору, готовность принять изложенную информацию, реализуется установка на предельно полное понимание материала;

- аналитико-критическое и творческое чтение – два вида чтения близкие между собой тем, что участвуют в решении исследовательских задач.

Первый из них предполагает направленный критический анализ, как самой информации, так и способов ее получения и подачи автором; второе – поиск тех суждений, фактов, по которым, или, в связи с которыми, читатель считает нужным высказать собственные мысли.

Из всех рассмотренных видов чтения основным для студентов является изучающее – именно оно позволяет в работе с учебной и научной литературой накапливать знания в различных областях. Вот почему именно этот вид чтения в рамках образовательной деятельности должен быть освоен в первую очередь. Кроме того, при овладении данным видом чтения формируются основные приемы, повышающие эффективность работы с текстом. Научная методика работы с литературой предусматривает также ведение записи прочитанного. Это позволяет привести в систему знания, полученные при чтении, сосредоточить внимание на главных положениях, зафиксировать, закрепить их в памяти, а при необходимости вновь обратиться к ним.

Основные виды систематизированной записи прочитанного:

Аннотирование – предельно краткое связное описание просмотренной или прочитанной книги (статьи), ее содержания, источников, характера и назначения.

Планирование – краткая логическая организация текста, раскрывающая содержание и структуру изучаемого материала.

Тезирование – лаконичное воспроизведение основных утверждений автора без привлечения фактического материала.

Цитирование – дословное выписывание из текста выдержек, извлечений, наиболее существенно отражающих ту или иную мысль автора.

Конспектирование – краткое и последовательное изложение содержания прочитанного. Конспект – сложный способ изложения содержания книги или статьи в логической последовательности. Конспект аккумулирует в себе предыдущие виды записи, позволяет всесторонне охватить содержание книги, статьи. Поэтому умение составлять план, тезисы, делать выписки и другие записи определяет и технологию составления конспекта.

Как правильно составлять конспект? Внимательно прочитайте текст. Уточните в справочной литературе непонятные слова. При записи не забудьте вынести справочные данные на поля конспекта. Выделите главное, составьте план, представляющий собой перечень заголовков, подзаголовков, вопросов, последовательно раскрываемых затем в конспекте. Это первый элемент конспекта. Вторым элементом конспекта являются тезисы. Тезис - это кратко сформулированное положение. Для лучшего усвоения и запоминания материала следует записывать тезисы своими словами. Тезисы, выдвигаемые в

конспекте, нужно доказывать. Поэтому третий элемент конспекта - основные доводы, доказывающие истинность рассматриваемого тезиса. В конспекте могут быть положения и примеры. Законспектируйте материал, четко следуя пунктам плана. При конспектировании старайтесь выразить мысль своими словами. Записи следует вести четко, ясно. Грамотно записывайте цитаты. Цитируя, учитывайте лаконичность, значимость мысли. При оформлении конспекта необходимо стремиться к емкости каждого предложения. Мысли автора книги следует излагать кратко, заботясь о стиле и выразительности написанного. Число дополнительных элементов конспекта должно быть логически обоснованным, записи должны распределяться в определенной последовательности, отвечающей логической структуре произведения. Для уточнения и дополнения необходимо оставлять поля.

Конспектирование - наиболее сложный этап работы. Овладение навыками конспектирования требует от студента целеустремленности, повседневной самостоятельной работы. Конспект ускоряет повторение материала, экономит время при повторном, после определенного перерыва, обращении к уже знакомой работе. Учитывая индивидуальные особенности каждого студента, можно дать лишь некоторые, наиболее оправдавшие себя общие правила, с которыми преподаватель и обязан познакомить студентов:

1. Главное в конспекте не объем, а содержание. В нем должны быть отражены основные принципиальные положения источника, то новое, что внес его автор, основные методологические положения работы. Умение излагать мысли автора сжато, кратко и собственными словами приходит с опытом и знаниями. Но их накоплению помогает соблюдение одного важного правила – не торопиться записывать при первом же чтении, вносить в конспект лишь то, что стало ясным.

2. Форма ведения конспекта может быть самой разнообразной, она может изменяться, совершенствоваться. Но начинаться конспект всегда должен с указания полного наименования работы, фамилии автора, года и места издания; цитаты берутся в кавычки с обязательной ссылкой на страницу книги.

3. Конспект не должен быть «слепым», безликим, состоящим из сплошного текста. Особо важные места, яркие примеры выделяются цветным подчеркиванием, взятием в рамочку, оттенением, пометками на полях специальными знаками, чтобы можно было быстро найти нужное положение. Дополнительные материалы из других источников можно давать на полях, где записываются свои суждения, мысли, появившиеся уже после составления конспекта.

## ПОДГОТОВКА К ПРАКТИКО-ОРИЕНТИРОВАННЫМ ЗАДАНИЯМ

Практико-ориентированные задания выступают средством формирования у студентов системы интегрированных умений и навыков, необходимых для освоения профессиональных компетенций. Это могут быть ситуации, требующие применения умений и навыков, специфичных для соответствующего профиля обучения (знания содержания предмета), ситуации, требующие организации деятельности, выбора её оптимальной структуры личностно-ориентированных ситуаций (нахождение нестандартного способа решения).

Кроме этого, они выступают средством формирования у студентов умений определять, разрабатывать и применять оптимальные методы решения профессиональных задач. Они строятся на основе ситуаций, возникающих на различных уровнях осуществления практики и формулируются в виде производственных поручений (заданий).

Под практико-ориентированными заданиями понимают задачи из окружающей действительности, связанные с формированием практических навыков, необходимых в повседневной жизни, в том числе с использованием элементов производственных процессов.

Цель практико-ориентированных заданий – приобретение умений и навыков практической деятельности по изучаемой дисциплине.

Задачи практико-ориентированных заданий:

- закрепление, углубление, расширение и детализация знаний студентов при решении конкретных задач;
- развитие познавательных способностей, самостоятельности мышления, творческой активности;
- овладение новыми методами и методиками изучения конкретной учебной дисциплины;
- обучение приемам решения практических задач;
- выработка способности логического осмысления полученных знаний для выполнения заданий;
- обеспечение рационального сочетания коллективной и индивидуальной форм обучения.

Важными отличительными особенностями практико-ориентированных задания от стандартных задач (предметных, межпредметных, прикладных) являются:

- значимость (познавательная, профессиональная, общекультурная, социальная) получаемого результата, что обеспечивает познавательную мотивацию обучающегося;
- условие задания сформулировано как сюжет, ситуация или проблема, для разрешения которой необходимо использовать знания из разных разделов

основного предмета, из другого предмета или из жизни, на которые нет явного указания в тексте задания;

- информация и данные в задании могут быть представлены в различной форме (рисунок, таблица, схема, диаграмма, график и т.д.), что потребует распознавания объектов;

- указание (явное или неявное) области применения результата, полученного при решении задания.

Кроме выделенных четырех характеристик, практико-ориентированные задания имеют следующие:

1. по структуре эти задания – нестандартные, т.е. в структуре задания не все его компоненты полностью определены;

2. наличие избыточных, недостающих или противоречивых данных в условии задания, что приводит к объемной формулировке условия;

3. наличие нескольких способов решения (различная степень рациональности), причем данные способы могут быть неизвестны учащимся, и их потребуется сконструировать.

При выполнении практико-ориентированных заданий следует руководствоваться следующими общими рекомендациями:

- для выполнения практико-ориентированного задания необходимо внимательно прочитать задание, повторить лекционный материал по соответствующей теме, изучить рекомендуемую литературу, в т.ч. дополнительную;

- выполнение практико-ориентированного задания включает постановку задачи, выбор способа решения задания, разработку алгоритма практических действий, программы, рекомендаций, сценария и т. п.;

- если практико-ориентированное задание выдается по вариантам, то получить номер варианта исходных данных у преподавателя; если нет вариантов, то нужно подобрать исходные данные самостоятельно, используя различные источники информации;

- для выполнения практико-ориентированного задания может использоваться метод малых групп. Работа в малых группах предполагает решение определенных образовательных задач в рамках небольших групп с последующим обсуждением полученных результатов. Этот метод развивает навыки сотрудничества, достижения компромиссного решения, аналитические способности.

## ПОДГОТОВКА К ТЕСТИРОВАНИЮ

Тесты – это вопросы или задания, предусматривающие конкретный, краткий, четкий ответ на имеющиеся эталоны ответов. При самостоятельной подготовке к тестированию студенту необходимо:

1. готовясь к тестированию, проработать информационный материал по дисциплине; проконсультироваться с преподавателем по вопросу выбора учебной литературы;

2. четко выяснить все условия тестирования заранее. Студент должен знать, сколько тестов ему будет предложено, сколько времени отводится на тестирование, какова система оценки результатов и т. д.;

3. приступая к работе с тестами, внимательно и до конца нужно прочитать вопрос и предлагаемые варианты ответов; выбрать правильные (их может быть несколько); на отдельном листке ответов вписать цифру вопроса и буквы, соответствующие правильным ответам;

- в процессе решения желательно применять несколько подходов в решении задания. Это позволяет максимально гибко оперировать методами решения, находя каждый раз оптимальный вариант;

- не нужно тратить слишком много времени на трудный вопрос, нужно переходить к другим тестовым заданиям; к трудному вопросу можно обратиться в конце;

- обязательно необходимо оставить время для проверки ответов, чтобы избежать механических ошибок.

## ПОДГОТОВКА К ПРОМЕЖУТОЧНОЙ АТТЕСТАЦИИ

При подготовке к экзамену по дисциплине «*Основы правовых знаний и финансовая грамотность*» обучающемуся рекомендуется:

1. повторить пройденный материал и ответить на вопросы, используя конспект и материалы лекций. Если по каким-либо вопросам у студента недостаточно информации в лекционных материалах, то необходимо получить информацию из раздаточных материалов и/или учебников (литературы), рекомендованных для изучения дисциплины «*Основы правовых знаний и финансовая грамотность*».

Целесообразно также дополнить конспект лекций наиболее существенными и важными тезисами для рассматриваемого вопроса;

2. при изучении основных и дополнительных источников информации в рамках выполнения заданий на экзамене особое внимание необходимо уделять схемам, рисункам, графикам и другим иллюстрациям, так как подобные графические материалы, как правило, в наглядной форме отражают главное содержание изучаемого вопроса;

3. при изучении основных и дополнительных источников информации в рамках выполнения заданий на экзамене (в случаях, когда отсутствует иллюстративный материал) особое внимание необходимо обращать на наличие в тексте словосочетаний вида «во-первых», «во-вторых» и т.д., а также дефисов и перечислений (цифровых или буквенных), так как эти признаки, как правило, позволяют структурировать ответ на предложенное задание.

Подобную текстовую структуризацию материала слушатель может трансформировать в рисунки, схемы и т. п. для более краткого, наглядного и удобного восприятия (иллюстрации целесообразно отразить в конспекте лекций – это позволит оперативно и быстро найти, в случае необходимости, соответствующую информацию);

4. следует также обращать внимание при изучении материала для подготовки к экзамену на словосочетания вида «таким образом», «подводя итог сказанному» и т.п., так как это признаки выражения главных мыслей и выводов по изучаемому вопросу (пункту, разделу). В отдельных случаях выводы по теме (разделу, главе) позволяют полностью построить (восстановить, воссоздать) ответ на поставленный вопрос (задание), так как содержат в себе основные мысли и тезисы для ответа.



Проректор по учебно-методическому  
комплексу \_\_\_\_\_



## МЕТОДИЧЕСКИЕ УКАЗАНИЯ ПО САМОСТОЯТЕЛЬНОЙ РАБОТЕ СТУДЕНТОВ

### РАЗВИТИЕ НАВЫКОВ КРИТИЧЕСКОГО МЫШЛЕНИЯ

Специальность

**21.05.04 Горное дело**

Специализация

***Мехатроника и робототехника промышленных комплексов***

Одобрена на заседании кафедры

Философии и культурологии

*(название кафедры)*

Зав. кафедрой \_\_\_\_\_

*(подпись)*

Беляев В.П.

*(Фамилия И.О.)*

Протокол №1 от 07.09.2022

*(Дата)*

Рассмотрена методической комиссией

Горно-механического факультета

*(название факультета)*

Председатель \_\_\_\_\_

*(подпись)*

Осипов П. А.

*(Фамилия И.О.)*

Протокол № 1 от 13.09.2022

*(Дата)*

Екатеринбург

## СОДЕРЖАНИЕ

	Введение	3
1	Методические рекомендации по работе с текстом лекций	5
2	Методические рекомендации по подготовке к опросу	8
3	Методические рекомендации по подготовке доклада (презентации)	9
4	Методические рекомендации по написанию эссе	11
5	Методические рекомендации по подготовке к семинарским занятиям	14
6	Методические рекомендации по подготовке к дискуссии	15
7	Методические рекомендации по подготовке к сдаче экзаменов и зачетов	17
	Заключение	20
	Список использованных источников	21

Автор: Гладкова И. В., доцент, к. ф. н.

## ВВЕДЕНИЕ

Инициативная самостоятельная работа студента есть неотъемлемая составная часть учебы в вузе. В современном формате высшего образования значительно возрастает роль самостоятельной работы студента. Правильно спланированная и организованная самостоятельная работа обеспечивает достижение высоких результатов в учебе.

**Самостоятельная работа студента (СРС)** - это планируемая учебная, учебно-исследовательская, научно-исследовательская работа студентов, выполняемая во внеаудиторное (аудиторное) время по заданию и при методическом руководстве преподавателя, но без его непосредственного участия, при сохранении ведущей роли студентов.

Целью СРС является овладение фундаментальными знаниями, профессиональными умениями и навыками по профилю будущей специальности, опытом творческой, исследовательской деятельности, развитие самостоятельности. Ответственности и организованности, творческого подхода к решению проблем учебного и профессионального уровней. Самостоятельная работа студента – важнейшая составная часть учебного процесса, обязательная для каждого студента, объем которой определяется учебным планом. Методологическую основу СРС составляет деятельностный подход, при котором цели обучения ориентированы на формирование умений решать типовые и нетиповые задачи, т. е. на реальные ситуации, в которых студентам надо проявить знание конкретной дисциплины. Предметно и содержательно СРС определяется государственным образовательным стандартом, действующими учебными планами и образовательными программами различных форм обучения, рабочими программами учебных дисциплин, средствами обеспечения СРС: учебниками, учебными пособиями и методическими руководствами, учебно-программными комплексами и т.д.

Самостоятельная работа студентов может рассматриваться как организационная форма обучения - система педагогических условий, обеспечивающих управление учебной деятельностью студентов по освоению знаний и умений в области учебной и научной деятельности без посторонней помощи.

Самостоятельная работа студентов проводится с целью:

- систематизации и закрепления полученных теоретических знаний и практических умений студентов;
- углубления и расширения теоретических знаний;
- формирования умений использовать нормативную, правовую, справочную документацию и специальную литературу;
- развития познавательных способностей и активности студентов: творческой инициативы, самостоятельности, ответственности и организованности;
- формирования самостоятельности мышления, способностей к саморазвитию, самосовершенствованию и самореализации;
- формирования практических (общеучебных и профессиональных) умений и навыков;
- развития исследовательских умений;
- получения навыков эффективной самостоятельной профессиональной (практической и научно-теоретической) деятельности.

**Самостоятельная работа студента** - это особым образом организованная деятельность, включающая в свою структуру такие компоненты, как:

- уяснение цели и поставленной учебной задачи;
- четкое и системное планирование самостоятельной работы;
- поиск необходимой учебной и научной информации;
- освоение информации и ее логическая переработка;

- использование методов исследовательской, научно-исследовательской работы для решения поставленных задач;
- выработка собственной позиции по поводу полученной задачи;
- представление, обоснование и защита полученного решения;
- проведение самоанализа и самоконтроля.

В учебном процессе выделяют два вида самостоятельной работы: аудиторная и внеаудиторная.

*Аудиторная самостоятельная работа* по дисциплине выполняется на учебных занятиях под непосредственным руководством преподавателя и по его заданию: текущие консультации, коллоквиум, прием и разбор домашних заданий и другие.

*Внеаудиторная самостоятельная работа* - планируемая учебная, учебно-исследовательская, научно-исследовательская работа студентов, выполняемая во внеаудиторное время по заданию и при методическом руководстве преподавателя, но без его непосредственного участия: подготовка презентаций, составление глоссария, подготовка к практическим занятиям, подготовка рецензий, аннотаций на статью, подготовка к дискуссиям, круглым столам.

СРС может включать следующие формы работ:

- изучение лекционного материала;
- работа с источниками литературы: поиск, подбор и обзор литературы и электронных источников информации по заданной проблеме курса;
- выполнение домашних заданий, выдаваемых на практических занятиях: тестов, докладов, контрольных работ и других форм текущего контроля;
- изучение материала, вынесенного на самостоятельное изучение; подготовка к практическим занятиям;
- подготовка к контрольной работе или коллоквиуму;
- подготовка к зачету, экзамену, другим аттестациям;
- написание реферата, эссе по заданной проблеме;
- выполнение расчетно-графической работы;
- выполнение курсовой работы или проекта;
- анализ научной публикации по определенной преподавателем теме, ее реферирование;
- исследовательская работа и участие в научных студенческих конференциях, семинарах и олимпиадах.

Особенностью организации самостоятельной работы студентов является необходимость не только подготовиться к сдаче зачета /экзамена, но и собрать, обобщить, систематизировать, проанализировать информацию по темам дисциплины.

Технология организации самостоятельной работы студентов включает использование информационных и материально-технических ресурсов образовательного учреждения. Для более эффективного выполнения самостоятельной работы по дисциплине преподаватель рекомендует студентам источники и учебно-методические пособия для работы, характеризует наиболее рациональную методику самостоятельной работы.

Самостоятельная работа может осуществляться индивидуально или группами студентов online и на занятиях в зависимости от цели, объема, конкретной тематики самостоятельной работы, уровня сложности, уровня умений студентов.

Подготовка к самостоятельной работе, не предусмотренная образовательной программой, учебным планом и учебно-методическими материалами, раскрывающими и конкретизирующими их содержание, осуществляется студентами инициативно, с целью реализации собственных учебных и научных интересов.

В качестве форм и методов контроля внеаудиторной самостоятельной работы студентов могут быть использованы обмен информационными файлами, семинарские занятия, тестирование, опрос, доклад, реферат, самоотчеты, контрольные работы, защита творческих работ и электронных презентаций и др.

## 1. Методические рекомендации по работе с текстом лекций

На лекционных занятиях необходимо конспектировать учебный материал. Обращать внимание на формулировки, определения, раскрывающие содержание тех или иных понятий, научные выводы и практические рекомендации, положительный опыт в ораторском мастерстве. Внимательное слушание и конспектирование лекций предполагает интенсивную умственную деятельность студента, и помогает усвоить учебный материал.

Желательно оставлять в рабочих конспектах поля, на которых делать пометки, дополняющие материал прослушанной лекции, а также подчеркивающие особую важность тех или иных теоретических положений, фиксировать вопросы, вызывающие личный интерес, варианты ответов на них, сомнения, проблемы, спорные положения. Рекомендуется вести записи на одной стороне листа, оставляя вторую сторону для размышлений, разборов, вопросов, ответов на них, для фиксирования деталей темы или связанных с ней фактов, которые припоминаются самим студентом в ходе слушания.

Слушание лекций - сложный вид интеллектуальной деятельности, успех которой обусловлен *умением слушать*, и стремлением воспринимать материал, нужно записывая в тетрадь. Запись лекции помогает сосредоточить внимание на главном, в ходе самой лекции продумать и осмыслить услышанное, осознать план и логику изложения материала преподавателем.

Такая работа нередко вызывает трудности у студентов: некоторые стремятся записывать все дословно, другие пишут отрывочно, хаотично. Чтобы избежать этих ошибок, целесообразно придерживаться ряда правил.

1. После записи ориентирующих и направляющих внимание данных (тема, цель, план лекции, рекомендованная литература) важно попытаться проследить, как они раскрываются в содержании, подкрепляются формулировками, доказательствами, а затем и выводами.

2. Записывать следует основные положения и доказывающие их аргументы, наиболее яркие примеры и факты, поставленные преподавателем вопросы для самостоятельной проработки.

3. Стремиться к четкости записи, ее последовательности, выделяя темы, подтемы, вопросы и подвопросы, используя цифровую и буквенную нумерацию (римские и арабские цифры, большие и малые буквы), красные строки, выделение абзацев, подчеркивание главного и т.д.

Форма записи материала может быть различной - в зависимости от специфики изучаемого предмета. Это может быть стиль учебной программы (назывные предложения), уместны и свои краткие пояснения к записям.

Студентам не следует подробно записывать на лекции «все подряд», но обязательно фиксировать то, что преподаватели диктуют – это базовый конспект, содержащий основные положения лекции: определения, выводы, параметры, критерии, аксиомы, постулаты, парадигмы, концепции, ситуации, а также мысли-маяки (ими часто являются афоризмы, цитаты, остроумные изречения). Запись лекции лучше вести в сжатой форме, короткими и четкими фразами. Каждому студенту полезно выработать свою систему сокращений, в которой он мог бы разобраться легко и безошибочно.

Даже отлично записанная лекция предполагает дальнейшую самостоятельную работу над ней (осмысление ее содержания, логической структуры, выводов). С целью доработки конспекта лекции необходимо в первую очередь прочитать записи, восстановить текст в памяти, а также исправить опiski, расшифровать не принятые ранее сокращения, заполнить пропущенные места, понять текст, вникнуть в его смысл. Далее прочитать материал по рекомендуемой литературе, разрешая в ходе чтения возникшие ранее затруднения, вопросы, а также дополняя и исправляя свои записи. В ходе доработки конспекта углубляются, расширяются и закрепляются знания, а также дополняется, исправляется и совершенствуется конспект. Доработанный конспект и

рекомендуемая литература используется при подготовке к практическому занятию. Знание лекционного материала при подготовке к практическому занятию обязательно.

Особенно важно в процессе самостоятельной работы над лекцией выделить новый понятийный аппарат, уяснить суть новых понятий, при необходимости обратиться к словарям и другим источникам, заодно устранив неточности в записях. Главное - вести конспект аккуратно и регулярно, только в этом случае он сможет стать подспорьем в изучении дисциплины.

Работа над лекцией стимулирует самостоятельный поиск ответов на самые различные вопросы: над какими понятиями следует поработать, какие обобщения сделать, какой дополнительный материал привлечь.

Важным средством, направляющим самообразование, является выполнение различных заданий по тексту лекции, например, составление ее развернутого плана или тезисов; ответы на вопросы проблемного характера, (скажем, об основных тенденциях развития той или иной проблемы); составление проверочных тестов по проблеме, написание по ней реферата, составление графических схем.

По своим задачам лекции могут быть разных жанров: *установочная лекция* вводит в изучение курса, предмета, проблем (что и как изучать), а *обобщающая лекция* позволяет подвести итог (зачем изучать), выделить главное, усвоить законы развития знания, преемственности, новаторства, чтобы применить обобщенный позитивный опыт к решению современных практических задач. Обобщающая лекция ориентирует в истории и современном состоянии научной проблемы.

В процессе освоения материалов обобщающих лекций студенты могут выполнять задания разного уровня. Например: задания *репродуктивного* уровня (составить развернутый план обобщающей лекции, составить тезисы по материалам лекции); задания *продуктивного* уровня (ответить на вопросы проблемного характера, составить опорный конспект по схеме, выявить основные тенденции развития проблемы); задания *творческого* уровня (составить проверочные тесты по теме, защитить реферат и графические темы по данной проблеме). Обращение к ранее изученному материалу не только помогает восстановить в памяти известные положения, выводы, но и приводит разрозненные знания в систему, углубляет и расширяет их. Каждый возврат к старому материалу позволяет найти в нем что-то новое, переосмыслить его с иных позиций, определить для него наиболее подходящее место в уже имеющейся системе знаний.

## 2. Методические указания по подготовке к опросу

Самостоятельная работа обучающихся включает подготовку к устному или письменному опросу на семинарских занятиях. Для этого обучающийся изучает лекции, основную и дополнительную литературу, публикации, информацию из Интернет-ресурсов. Темы и вопросы к семинарским занятиям, вопросы для самоконтроля приведены в методических указаниях по разделам и доводятся до обучающихся заранее.

### ***Письменный опрос***

Письменный опрос является одной из форм текущего контроля успеваемости студента. При изучении материала студент должен убедиться, что хорошо понимает основную терминологию темы, умеет ее использовать в нужном контексте. Желательно составить краткий конспект ответа на предполагаемые вопросы письменной работы, чтобы убедиться в том, что студент владеет материалом и может аргументировано, логично и грамотно письменно изложить ответ на вопрос. Следует обратить особое внимание на написание профессиональных терминов, чтобы избежать грамматических ошибок в работе. При изучении новой для студента терминологии рекомендуется изготовить карточки, которые содержат новый термин и его расшифровку, что значительно облегчит работу над материалом.

### ***Устный опрос***

Целью устного собеседования являются обобщение и закрепление изученного курса. Студентам предлагаются для освещения сквозные концептуальные проблемы. При подготовке следует использовать лекционный материал и учебную литературу. Для более глубокого постижения курса и более основательной подготовки рекомендуется познакомиться с указанной дополнительной литературой. Готовясь к семинару, студент должен, прежде всего, ознакомиться с общим планом семинарского занятия. Следует внимательно прочесть свой конспект лекции по изучаемой теме и рекомендуемую к теме семинара литературу. С незнакомыми терминами и понятиями следует ознакомиться в предлагаемом глоссарии, словаре или энциклопедии <sup>1</sup>.

Критерии качества устного ответа.

1. Правильность ответа по содержанию.
2. Полнота и глубина ответа.
3. Сознательность ответа (учитывается понимание излагаемого материала).
4. Логика изложения материала (учитывается умение строить целостный, последовательный рассказ, грамотно пользоваться профессиональной терминологией).
5. Рациональность использованных приемов и способов решения поставленной учебной задачи (учитывается умение использовать наиболее прогрессивные и эффективные способы достижения цели).
6. Своевременность и эффективность использования наглядных пособий и технических средств при ответе (учитывается грамотно и с пользой применять наглядность и демонстрационный опыт при устном ответе).
7. Использование дополнительного материала (приветствуется, но не обязательно для всех студентов).
8. Рациональность использования времени, отведенного на задание (не одобряется затянутость выполнения задания, устного ответа во времени, с учетом индивидуальных особенностей студентов)<sup>2</sup>.

---

<sup>1</sup> Методические рекомендации для студентов [Электронный ресурс]: Режим доступа: [http://lesgaft.spb.ru/sites/default/files/u57/metod.rekomendacii\\_dlya\\_studentov\\_21.pdf](http://lesgaft.spb.ru/sites/default/files/u57/metod.rekomendacii_dlya_studentov_21.pdf)

<sup>2</sup> Методические рекомендации для студентов [Электронный ресурс]: [http://priab.ru/images/metod\\_agro/Metod\\_Inostran\\_yazyk\\_35.03.04\\_Agro\\_15.01.2016.pdf](http://priab.ru/images/metod_agro/Metod_Inostran_yazyk_35.03.04_Agro_15.01.2016.pdf)

Ответ на каждый вопрос из плана семинарского занятия должен быть содержательным и аргументированным. Для этого следует использовать документы, монографическую, учебную и справочную литературу.

Для успешной подготовки к устному опросу, студент должен законспектировать рекомендуемую литературу, внимательно осмыслить лекционный материал и сделать выводы. Объем времени на подготовку к устному опросу зависит от сложности темы и особенностей организации обучающимся своей самостоятельной работы.



### 3. Методические рекомендации по подготовке доклада (презентации)

Доклад – публичное сообщение по заданной теме, представляющее собой развернутое изложение на определенную тему, вид самостоятельной работы, который используется в учебных и внеаудиторных занятиях и способствует формированию навыков исследовательской работы, освоению методов научного познания, приобретению навыков публичного выступления, расширяет познавательные интересы, приучает критически мыслить.

При подготовке доклада используется дополнительная литература, систематизируется материал. Работа над докладом не только позволяет учащемуся приобрести новые знания, но и способствует формированию важных научно-исследовательских навыков самостоятельной работы с научной литературой, что повышает познавательный интерес к научному познанию.

Приветствуется использование мультимедийных технологий, подготовка докладов-презентаций.

*Доклад должен соответствовать следующим требованиям:*

- тема доклада должна быть согласована с преподавателем и соответствовать теме занятия;

- иллюстрации (слайды в презентации) должны быть достаточными, но не чрезмерными;

- материалы, которыми пользуется студент при подготовке доклада-презентации, должны соответствовать научно-методическим требованиям ВУЗа и быть указаны в докладе;

- необходимо соблюдать регламент: 7-10 минут выступления.

Преподаватель может дать тему сразу нескольким студентам одной группы, по принципу: докладчик и оппонент. Студенты могут подготовить два выступления с противоположными точками зрения и устроить дискуссию по проблемной теме. Докладчики и содокладчики во многом определяют содержание, стиль, активность данного занятия, для этого необходимо:

- использовать технические средства;
- знать и хорошо ориентироваться в теме всей презентации (семинара);
- уметь дискутировать и быстро отвечать на вопросы;
- четко выполнять установленный регламент: докладчик - 7-10 мин.; содокладчик - 5 мин.; дискуссия - 10 мин;
- иметь представление о композиционной структуре доклада.

После выступления докладчик и содокладчик, должны ответить на вопросы слушателей.

В подготовке доклада выделяют следующие этапы:

1. Определение цели доклада: информировать, объяснить, обсудить что-то (проблему, решение, ситуацию и т. п.)

2. Подбор литературы, иллюстративных примеров.

3. Составление плана доклада, систематизация материала, композиционное оформление доклада в виде печатного /рукописного текста и электронной презентации.

#### ***Общая структура доклада***

Построение доклада включает три части: вступление, основную часть и заключение.

#### ***Вступление.***

Вступление должно содержать:

- название презентации (доклада);
- сообщение основной идеи;
- обоснование актуальности обсуждаемого вопроса;

- современную оценку предмета изложения;
- краткое перечисление рассматриваемых вопросов;
- живую интересную форму изложения;
- акцентирование оригинальности подхода.

**Основная часть.**

Основная часть состоит из нескольких разделов, постепенно раскрывающих тему. Возможно использование иллюстрации (графики, диаграммы, фотографии, карты, рисунки) Если необходимо, для обоснования темы используется ссылка на источники с доказательствами, взятыми из литературы (цитирование авторов, указание цифр, фактов, определений). Изложение материала должно быть связным, последовательным, доказательным.

Задача основной части - представить достаточно данных для того, чтобы слушатели и заинтересовались темой и захотели ознакомиться с материалами. При этом логическая структура теоретического блока не должны даваться без наглядных пособий, аудио-визуальных и визуальных материалов.

**Заключение.**

Заключение - это ясное четкое обобщение, в котором подводятся итоги, формулируются главные выводы, подчеркивается значение рассмотренной проблемы, предлагаются самые важные практические рекомендации. Требования к оформлению доклада. Объем машинописного текста доклада должен быть рассчитан на произнесение доклада в течение 7 -10 минут (3-5 машинописных листа текста с докладом).

Доклад оценивается по следующим критериям:

<i>Критерии оценки доклада, сообщения</i>	<i>Количество баллов</i>
Содержательность, информационная насыщенность доклада	2
Наличие аргументов	2
Наличие выводов	2
Наличие презентации доклада	2
Владение профессиональной лексикой	2
Итого:	10

Электронные презентации выполняются в программе MS PowerPoint в виде слайдов в следующем порядке: • титульный лист с заголовком темы и автором исполнения презентации; • план презентации (5-6 пунктов - это максимум); • основная часть (не более 10 слайдов); • заключение (вывод). Общие требования к стилевому оформлению презентации: • дизайн должен быть простым и лаконичным; • основная цель - читаемость, а не субъективная красота; цветовая гамма должна состоять не более чем из двух-трех цветов; • всегда должно быть два типа слайдов: для титульных и для основного текста; • размер шрифта должен быть: 24–54 пункта (заголовки), 18–36 пунктов (обычный текст); • текст должен быть свернут до ключевых слов и фраз. Полные развернутые предложения на слайдах таких презентаций используются только при цитировании; каждый слайд должен иметь заголовок; • все слайды должны быть выдержаны в одном стиле; • на каждом слайде должно быть не более трех иллюстраций; • слайды должны быть пронумерованы с указанием общего количества слайдов

#### 4. Методические рекомендации по написанию эссе

*Эссе* - это самостоятельная письменная работа на тему, предложенную преподавателем. Цель эссе состоит в развитии навыков самостоятельного творческого мышления и письменного изложения собственных мыслей. Писать эссе чрезвычайно полезно, поскольку это позволяет автору научиться четко и грамотно формулировать мысли, структурировать информацию, использовать основные категории анализа, выделять причинно-следственные связи, иллюстрировать понятия соответствующими примерами, аргументировать свои выводы; овладеть научным стилем речи.

Эссе должно содержать: четкое изложение сути поставленной проблемы, включать самостоятельно проведенный анализ этой проблемы с использованием концепций и аналитического инструментария, рассматриваемого в рамках дисциплины, выводы, обобщающие авторскую позицию по поставленной проблеме. В зависимости от специфики дисциплины формы эссе могут значительно дифференцироваться. В некоторых случаях это может быть анализ имеющихся статистических данных по изучаемой проблеме, анализ материалов из средств массовой информации и использованием изучаемых моделей, подробный разбор предложенной задачи с развернутыми мнениями, подбор и детальный анализ примеров, иллюстрирующих проблему и т.д.

Построение эссе - это ответ на вопрос или раскрытие темы, которое основано на классической системе доказательств.

##### *Структура эссе*

1. *Титульный лист* (заполняется по единой форме);
2. *Введение* - суть и обоснование выбора данной темы, состоит из ряда компонентов, связанных логически и стилистически.

На этом этапе очень важно правильно *сформулировать вопрос, на который вы собираетесь найти ответ в ходе своего исследования.*

3. *Основная часть* - теоретические основы выбранной проблемы и изложение основного вопроса.

Данная часть предполагает развитие аргументации и анализа, а также обоснование их, исходя из имеющихся данных, других аргументов и позиций по этому вопросу. В этом заключается основное содержание эссе и это представляет собой главную трудность. Поэтому важное значение имеют подзаголовки, на основе которых осуществляется структурирование аргументации; именно здесь необходимо обосновать (логически, используя данные или строгие рассуждения) предлагаемую аргументацию/анализ. Там, где это необходимо, в качестве аналитического инструмента можно использовать графики, диаграммы и таблицы.

В зависимости от поставленного вопроса анализ проводится на основе следующих категорий:

Причина - следствие, общее - особенное, форма - содержание, часть - целое, постоянство - изменчивость.

В процессе построения эссе необходимо помнить, что один параграф должен содержать только одно утверждение и соответствующее доказательство, подкрепленное графическим и иллюстративным материалом. Следовательно, наполняя содержанием разделы аргументацией (соответствующей подзаголовкам), необходимо в пределах параграфа ограничить себя рассмотрением одной главной мысли.

Хорошо проверенный (и для большинства — совершенно необходимый) способ построения любого эссе - использование подзаголовков для обозначения ключевых моментов аргументированного изложения: это помогает посмотреть на то, что предполагается сделать (и ответить на вопрос, хорош ли замысел). Такой подход поможет следовать точно определенной цели в данном исследовании. Эффективное использование подзаголовков - не только обозначение основных пунктов, которые необходимо осветить.

Их последовательность может также свидетельствовать о наличии или отсутствии логичности в освещении темы.

4. *Заключение* - обобщения и аргументированные выводы по теме с указанием области ее применения и т.д. Подытоживает эссе или еще раз вносит пояснения, подкрепляет смысл и значение изложенного в основной части. Методы, рекомендуемые для составления заключения: повторение, иллюстрация, цитата, впечатляющее утверждение. Заключение может содержать такой очень важный, дополняющий эссе элемент, как указание на применение (импликацию) исследования, не исключая взаимосвязи с другими проблемами.

#### ***Структура аппарата доказательств, необходимых для написания эссе***

Доказательство - это совокупность логических приемов обоснования истинности какого-либо суждения с помощью других истинных и связанных с ним суждений. Оно связано с убеждением, но не тождественно ему: аргументация или доказательство должны основываться на данных науки и общественно-исторической практики, убеждения же могут быть основаны на предрассудках, неосведомленности людей в вопросах экономики и политики, видимости доказательности. Другими словами, доказательство или аргументация - это рассуждение, использующее факты, истинные суждения, научные данные и убеждающее нас в истинности того, о чем идет речь.

Структура любого доказательства включает в себя три составляющие: тезис, аргументы и выводы или оценочные суждения.

*Тезис* - это положение (суждение), которое требуется доказать. *Аргументы* - это категории, которыми пользуются при доказательстве истинности тезиса. *Вывод* - это мнение, основанное на анализе фактов. *Оценочные суждения* - это мнения, основанные на наших убеждениях, верованиях или взглядах. *Аргументы* обычно делятся на следующие группы:

1. *Удостоверенные факты* — фактический материал (или статистические данные).
2. *Определения* в процессе аргументации используются как описание понятий, связанных с тезисом.
3. *Законы* науки и ранее доказанные теоремы тоже могут использоваться как аргументы доказательства.

#### ***Требования к фактическим данным и другим источникам***

При написании эссе чрезвычайно важно то, как используются эмпирические данные и другие источники (особенно качество чтения). Все (фактические) данные соотносятся с конкретным временем и местом, поэтому прежде, чем их использовать, необходимо убедиться в том, что они соответствуют необходимому для исследований времени и месту. Соответствующая спецификация данных по времени и месту — один из способов, который может предотвратить чрезмерное обобщение, результатом которого может, например, стать предположение о том, что все страны по некоторым важным аспектам одинаковы (если вы так полагаете, тогда это должно быть доказано, а не быть голословным утверждением).

Всегда можно избежать чрезмерного обобщения, если помнить, что в рамках эссе используемые данные являются иллюстративным материалом, а не заключительным актом, т.е. они подтверждают аргументы и рассуждения и свидетельствуют о том, что автор умеет использовать данные должным образом. Нельзя забывать также, что данные, касающиеся спорных вопросов, всегда подвергаются сомнению. От автора не ждут определенного или окончательного ответа. Необходимо понять сущность фактического материала, связанного с этим вопросом (соответствующие индикаторы? насколько надежны данные для построения таких индикаторов? к какому заключению можно прийти на основании имеющихся данных и индикаторов относительно причин и следствий? и т.д.), и продемонстрировать это в эссе. Нельзя ссылаться на работы, которые автор эссе не читал сам.

### **Как подготовить и написать эссе?**

Качество любого эссе зависит от трех взаимосвязанных составляющих, таких как:

1. Исходный материал, который будет использован (конспекты прочитанной литературы, лекций, записи результатов дискуссий, собственные соображения и накопленный опыт по данной проблеме).

2. Качество обработки имеющегося исходного материала (его организация, аргументация и доводы).

3. Аргументация (насколько точно она соотносится с поднятыми в эссе проблемами).

Процесс написания эссе можно разбить на несколько стадий: обдумывание - планирование - написание - проверка - правка.

*Планирование* - определение цели, основных идей, источников информации, сроков окончания и представления работы.

*Цель* должна определять действия.

*Идеи*, как и цели, могут быть конкретными и общими, более абстрактными. Мысли, чувства, взгляды и представления могут быть выражены в форме аналогий, ассоциации, предположений, рассуждений, суждений, аргументов, доводов и т.д.

*Аналогии* - выявление идеи и создание представлений, связь элементов значений.

*Ассоциации* - отражение взаимосвязей предметов и явлений действительности в форме закономерной связи между нервно - психическими явлениями (в ответ на тот или иной словесный стимул выдать «первую пришедшую в голову» реакцию).

*Предположения* - утверждение, не подтвержденное никакими доказательствами.

*Рассуждения* - формулировка и доказательство мнений.

*Аргументация* - ряд связанных между собой суждений, которые высказываются для того, чтобы убедить читателя (слушателя) в верности (истинности) тезиса, точки зрения, позиции.

*Суждение* - фраза или предложение, для которого имеет смысл вопрос: истинно или ложно?

*Доводы* - обоснование того, что заключение верно абсолютно или с какой-либо долей вероятности. В качестве доводов используются факты, ссылки на авторитеты, заведомо истинные суждения (законы, аксиомы и т.п.), доказательства (прямые, косвенные, «от противного», «методом исключения») и т.д.

Перечень, который получится в результате перечисления идей, поможет определить, какие из них нуждаются в особенной аргументации.

*Источники*. Тема эссе подскажет, где искать нужный материал. Обычно пользуются библиотекой, Интернет-ресурсами, словарями, справочниками. Пересмотр означает редактирование текста с ориентацией на качество и эффективность.

*Качество текста* складывается из четырех основных компонентов: ясности мысли, внятности, грамотности и корректности.

*Мысль* - это содержание написанного. Необходимо четко и ясно формулировать идеи, которые хотите выразить, в противном случае вам не удастся донести эти идеи и сведения до окружающих.

*Внятность* - это доступность текста для понимания. Легче всего ее можно достичь, пользуясь логично и последовательно тщательно выбранными словами, фразами и взаимосвязанными абзацами, раскрывающими тему.

*Грамотность* отражает соблюдение норм грамматики и правописания. Если в чем-то сомневаетесь, загляните в учебник, справьтесь в словаре или руководстве по стилистике или дайте прочитать написанное человеку, чья манера писать вам нравится.

*Корректность* — это стиль написанного. Стиль определяется жанром, структурой работы, целями, которые ставит перед собой пишущий, читателями, к которым он обращается.

## 5. Методические рекомендации по подготовке семинарским занятиям

Семинар представляет собой комплексную форму и завершающее звено в изучении определенных тем, предусмотренных программой учебной дисциплины. Комплексность данной формы занятий определяется тем, что в ходе её проведения сочетаются выступления обучающихся и преподавателя: рассмотрение обсуждаемой проблемы и анализ различных, часто дискуссионных позиций; обсуждение мнений обучающихся и разъяснение (консультация) преподавателя; углубленное изучение теории и приобретение навыков умения ее использовать в практической работе.

По своему назначению семинар, в процессе которого обсуждается та или иная научная проблема, способствует:

- углубленному изучению определенного раздела учебной дисциплины, закреплению знаний;
- отработке методологии и методических приемов познания;
- выработке аналитических способностей, умения обобщения и формулирования выводов;
- приобретению навыков использования научных знаний в практической деятельности;
- выработке умения кратко, аргументированно и ясно излагать обсуждаемые вопросы;
- осуществлению контроля преподавателя за ходом обучения.

Семинары представляет собой *дискуссию* в пределах обсуждаемой темы (проблемы). Дискуссия помогает участникам семинара приобрести более совершенные знания, проникнуть в суть изучаемых проблем. Выработать методологию, овладеть методами анализа социально-экономических процессов. Обсуждение должно носить творческий характер с четкой и убедительной аргументацией.

По своей структуре семинар начинается со вступительного слова преподавателя, в котором кратко излагаются место и значение обсуждаемой темы (проблемы) в данной дисциплине, напоминаются порядок и направления ее обсуждения. Конкретизируется ранее известный обучающимся план проведения занятия. После этого начинается процесс обсуждения вопросов обучающимися. Завершается занятие подведением итогов обсуждения, заключительным словом преподавателя.

Проведение семинарских занятий в рамках учебной группы (20 - 25 человек) позволяет обеспечить активное участие в обсуждении проблемы всех присутствующих.

По ходу обсуждения темы помните, что изучение теории должно быть связано с определением (выработкой) средств, путей применения теоретических положений в практической деятельности, например, при выполнении функций государственного служащего. В то же время важно не свести обсуждение научной проблемы только к пересказу случаев из практики работы, к критике имеющих место недостатков. Дискуссии имеют важное значение: учат дисциплине ума, умению выступать по существу, мыслить логически, выделяя главное, критически оценивать выступления участников семинара.

В процессе проведения семинара обучающиеся могут использовать разнообразные по своей форме и характеру пособия, демонстрируя фактический, в том числе статистический материал, убедительно подтверждающий теоретические выводы и положения. В завершение обсудите результаты работы семинара и сделайте выводы, что хорошо усвоено, а над чем следует дополнительно поработать.

В целях эффективности семинарских занятий необходима обстоятельная подготовка к их проведению. В начале семестра (учебного года) возьмите в библиотеке необходимые методические материалы для своевременной подготовки к семинарам. Готовясь к конкретной теме занятия следует ознакомиться с новыми официальными документами, статьями в периодических журналах, вновь вышедшими монографиями.

## 6. Методические рекомендации по подготовке к дискуссии

Современная практика предлагает широкий круг типов семинарских занятий. Среди них особое место занимает *семинар-дискуссия*, где в диалоге хорошо усваивается новая информация, видны убеждения студента, обсуждаются противоречия (явные и скрытые) и недостатки. Для обсуждения берутся конкретные актуальные вопросы, с которыми студенты предварительно ознакомлены. Дискуссия является одной из наиболее эффективных технологий группового взаимодействия, обладающей особыми возможностями в обучении, развитии и воспитании будущего специалиста.

*Дискуссия* (от лат. discussio - рассмотрение, исследование) - способ организации совместной деятельности с целью интенсификации процесса принятия решений в группе посредством обсуждения какого-либо вопроса или проблемы.

*Дискуссия* обеспечивает активное включение студентов в поиск истины; создает условия для открытого выражения ими своих мыслей, позиций, отношений к обсуждаемой теме и обладает особой возможностью воздействия на установки ее участников в процессе группового взаимодействия. Дискуссию можно рассматривать как *метод интерактивного обучения* и как особую технологию, включающую в себя другие методы и приемы обучения: «мозговой штурм», «анализ ситуаций» и т.д.

Обучающий эффект дискуссии определяется предоставляемой участнику возможностью получить разнообразную информацию от собеседников, продемонстрировать и повысить свою компетентность, проверить и уточнить свои представления и взгляды на обсуждаемую проблему, применить имеющиеся знания в процессе совместного решения учебных и профессиональных задач.

Развивающая функция дискуссии связана со стимулированием творчества обучающихся, развитием их способности к анализу информации и аргументированному, логически выстроенному доказательству своих идей и взглядов, с повышением коммуникативной активности студентов, их эмоциональной включенности в учебный процесс.

Влияние дискуссии на личностное становление студента обусловливается ее целостно - ориентирующей направленностью, созданием благоприятных условий для проявления индивидуальности, самоопределения в существующих точках зрения на определенную проблему, выбора своей позиции; для формирования умения взаимодействовать с другими, слушать и слышать окружающих, уважать чужие убеждения, принимать оппонента, находить точки соприкосновения, соотносить и согласовывать свою позицию с позициями других участников обсуждения.

Безусловно, наличие оппонентов, противоположных точек зрения всегда обостряет дискуссию, повышает ее продуктивность, позволяет создавать с их помощью конструктивный конфликт для более эффективного решения обсуждаемых проблем.

Существует несколько видов дискуссий, использование того или иного типа дискуссии зависит от характера обсуждаемой проблемы и целей дискуссии.

*Дискуссия- диалог* чаще всего применяется для совместного обсуждения учебных и производственных проблем, решение которых может быть достигнуто путем взаимодополнения, группового взаимодействия по принципу «индивидуальных вкладов» или на основе согласования различных точек зрения, достижения консенсуса.

*Дискуссия - спор* используется для всестороннего рассмотрения сложных проблем, не имеющих однозначного решения даже в науке, социальной, политической жизни, производственной практике и т.д. Она построена на принципе «позиционного противостояния» и ее цель - не столько решить проблему, сколько побудить участников дискуссии задуматься над проблемой, уточнить и определить свою позицию; научить аргументировано отстаивать свою точку зрения и в то же время осознать право других иметь свой взгляд на эту проблему, быть индивидуальностью.

Условия эффективного проведения дискуссии:

- информированность и подготовленность студентов к дискуссии,
- свободное владение материалом, привлечение различных источников для аргументации отстаиваемых положений;
- правильное употребление понятий, используемых в дискуссии, их единообразное понимание;
- корректность поведения, недопустимость высказываний, задевающих личность оппонента; установление регламента выступления участников;
- полная включенность группы в дискуссию, участие каждого студента в ней.

**Подготовка студентов к дискуссии:** если тема объявлена заранее, то следует ознакомиться с указанной литературой, необходимыми справочными материалами, продумать свою позицию, четко сформулировать аргументацию, выписать цитаты, мнения специалистов.

**В проведении дискуссии** выделяется несколько этапов.

**Этап 1-й, введение в дискуссию:** формулирование проблемы и целей дискуссии; определение значимости проблемы, совместная выработка правил дискуссии; выяснение однозначности понимания темы дискуссии, используемых в ней терминов, понятий.

**Этап 2-й, обсуждение проблемы:** обмен участниками мнениями по каждому вопросу. Цель этапа - собрать максимум мнений, идей, предложений, соотнося их друг с другом.

**Этап 3-й, подведение итогов обсуждения:** выработка студентами согласованного мнения и принятие группового решения.

Далее подводятся итоги дискуссии, заслушиваются и защищаются проектные задания. После этого проводится "мозговой штурм" по нерешенным проблемам дискуссии, а также выявляются прикладные аспекты, которые можно рекомендовать для включения в курсовые и дипломные работы или в апробацию на практике.

Семинары-дискуссии проводятся с целью выявления мнения студентов по актуальным и проблемным вопросам.



## 7. Методические рекомендации по подготовке к сдаче экзаменов и зачетов

*Экзамен (зачет)* - одна из важнейших частей учебного процесса, имеющая огромное значение.

Во-первых, готовясь к экзамену, студент приводит в систему знания, полученные на лекциях, семинарах, практических и лабораторных занятиях, разбирается в том, что осталось непонятным, и тогда изучаемая им дисциплина может быть воспринята в полном объеме с присущей ей строгостью и логичностью, ее практической направленностью. А это чрезвычайно важно для будущего специалиста.

Во-вторых, каждый хочет быть волевым и сообразительным., выдержанным и целеустремленным, иметь хорошую память, научиться быстро находить наиболее рациональное решение в трудных ситуациях. Очевидно, что все эти качества не только украшают человека, но и делают его наиболее действенным членом коллектива. Подготовка и сдача экзамена помогают студенту глубже усвоить изучаемые дисциплины, приобрести навыки и качества, необходимые хорошему специалисту.

Конечно, успех на экзамене во многом обусловлен тем, насколько систематически и глубоко работал студент в течение семестра. Совершенно очевидно, что серьезно продумать и усвоить содержание изучаемых дисциплин за несколько дней подготовки к экзамену просто невозможно даже для очень способного студента. И, кроме того, хорошо известно, что быстро выученные на память разделы учебной дисциплины так же быстро забываются после сдачи экзамена.

При подготовке к экзамену студенты не только повторяют и дорабатывают материал дисциплины, которую они изучали в течение семестра, они обобщают полученные знания, осмысливают методологию предмета, его систему, выделяют в нем основное и главное, воспроизводят общую картину с тем, чтобы яснее понять связь между отдельными элементами дисциплины. Вся эта обобщающая работа проходит в условиях напряжения воли и сознания, при значительном отвлечении от повседневной жизни, т. е. в условиях, благоприятствующих пониманию и запоминанию.

Подготовка к экзаменам состоит в приведении в порядок своих знаний. Даже самые способные студенты не в состоянии в короткий период зачетно-экзаменационной сессии усвоить материал целого семестра, если они над ним не работали в свое время. Для тех, кто мало занимался в семестре, экзамены принесут мало пользы: что быстро пройдено, то быстро и забудется. И хотя в некоторых случаях студент может «проскочить» через экзаменационный барьер, в его подготовке останется серьезный пробел, трудно восполняемый впоследствии.

Определив назначение и роль экзаменов в процессе обучения, попытаемся на этой основе пояснить, как лучше готовиться к ним.

Экзаменам, как правило, предшествует защита курсовых работ (проектов) и сдача зачетов. К экзаменам допускаются только студенты, защитившие все курсовые работы (проекты) и сдавшие все зачеты. В вузе сдача зачетов организована так, что при систематической работе в течение семестра, своевременной и успешной сдаче всех текущих работ, предусмотренных графиком учебного процесса, большая часть зачетов не вызывает повышенной трудности у студента. Студенты, работавшие в семестре по плану, подходят к экзаменационной сессии без напряжения, без излишней затраты сил в последнюю, «зачетную» неделю.

Подготовку к экзамену следует начинать с первого дня изучения дисциплины. Как правило, на лекциях подчеркиваются наиболее важные и трудные вопросы или разделы дисциплины, требующие внимательного изучения и обдумывания. Нужно эти вопросы выделить и обязательно постараться разобраться в них, не дожидаясь экзамена, проработать их, готовясь к семинарам, практическим или лабораторным занятиям, попробовать самостоятельно решить несколько типовых задач. И если, несмотря на это, часть материала осталась неувоенной, ни в коем случае нельзя успокаиваться, надеясь

на то, что это не попадет на экзамене. Факты говорят об обратном; если те или другие вопросы учебной дисциплины не вошли в экзаменационный билет, преподаватель может их задать (и часто задает) в виде дополнительных вопросов.

Точно такое же отношение должно быть выработано к вопросам и задачам, перечисленным в программе учебной дисциплины, выдаваемой студентам в начале семестра. Обычно эти же вопросы и аналогичные задачи содержатся в экзаменационных билетах. Не следует оставлять без внимания ни одного раздела дисциплины: если не удалось в чем-то разобраться самому, нужно обратиться к товарищам; если и это не помогло выяснить какой-либо вопрос до конца, нужно обязательно задать этот вопрос преподавателю на предэкзаменационной консультации. Чрезвычайно важно приучить себя к умению самостоятельно мыслить, учиться думать, понимать суть дела. Очень полезно после проработки каждого раздела восстановить в памяти содержание изученного материала, кратко записав это на листе бумаги, создать карту памяти (умственную карту), изобразить необходимые схемы и чертежи (логико-графические схемы), например, отобразить последовательность вывода теоремы или формулы. Если этого не сделать, то большая часть материала останется не понятой, а лишь формально заученной, и при первом же вопросе экзаменатора студент убедится в том, насколько поверхностно он усвоил материал.

В период экзаменационной сессии происходит резкое изменение режима работы, отсутствует посещение занятий по расписанию. При всяком изменении режима работы очень важно скорее приспособиться к новым условиям. Поэтому нужно сразу выбрать такой режим работы, который сохранился бы в течение всей сессии, т. е. почти на месяц. Необходимо составить для себя новый распорядок дня, чередуя занятия с отдыхом. Для того чтобы сократить потерю времени на включение в работу, рабочие периоды целесообразно делать длительными, разделив день примерно на три части: с утра до обеда, с обеда до ужина и от ужина до сна.

Каждый рабочий период дня надо заканчивать отдыхом. Наилучший отдых в период экзаменационной сессии - прогулка, кратковременная пробежка или какой-либо неутомительный физический труд.

При подготовке к экзаменам основное направление дают программа учебной дисциплины и студенческий конспект, которые указывают, что наиболее важно знать и уметь делать. Основной материал должен прорабатываться по учебнику (если такой имеется) и учебным пособиям, так как конспекта далеко недостаточно для изучения дисциплины. Учебник должен быть изучен в течение семестра, а перед экзаменом сосредоточьте внимание на основных, наиболее сложных разделах. Подготовку по каждому разделу следует заканчивать восстановлением по памяти его краткого содержания в логической последовательности.

За один - два дня до экзамена назначается консультация. Если ее правильно использовать, она принесет большую пользу. Во время консультации студент имеет полную возможность получить ответ на нее ни ясные ему вопросы. А для этого он должен проработать до консультации все темы дисциплины. Кроме того, преподаватель будет отвечать на вопросы других студентов, что будет для вас повторением и закреплением знаний. И еще очень важное обстоятельство: преподаватель на консультации, как правило, обращает внимание на те вопросы, по которым на предыдущих экзаменах ответы были неудовлетворительными, а также фиксирует внимание на наиболее трудных темах дисциплины. Некоторые студенты не приходят на консультации либо потому, что считают, что у них нет вопросов к преподавателю, либо полагают, что у них и так мало времени и лучше самому прочитать материал в конспекте или в учебнике. Это глубокое заблуждение. Никакая другая работа не сможет принести столь значительного эффекта накануне экзамена, как консультация преподавателя.

Но консультация не может возместить отсутствия длительной работы в течение семестра и помочь за несколько часов освоить материал, требующийся к экзамену. На

консультации студент получает ответы на трудные или оставшиеся неясными вопросы и, следовательно, дорабатывается материал. Консультации рекомендуется посещать, подготовив к ним все вопросы, вызывающие сомнения. Если студент придет на консультацию, не проработав всего материала, польза от такой консультации будет невелика.

Итак, *основные советы* для подготовки к сдаче зачетов и экзаменов состоят в следующем:

- лучшая подготовка к зачетам и экзаменам - равномерная работа в течение всего семестра;
- используйте программы учебных дисциплин - это организует вашу подготовку к зачетам и экзаменам;
- учитывайте, что для полноценного изучения учебной дисциплины необходимо время;
- составляйте планы работы во времени;
- работайте равномерно и ритмично;
- курсовые работы (проекты) желательно защищать за одну - две недели до начала зачетно-экзаменационной сессии;
- все зачеты необходимо сдавать до начала экзаменационной сессии;
- помните, что конспект не заменяет учебник и учебные пособия, а помогает выбрать из него основные вопросы и ответы;
- при подготовке наибольшее внимание и время уделяйте трудным и непонятным вопросам учебной дисциплины;
- грамотно используйте консультации;
- соблюдайте правильный режим труда и отдыха во время сессии, это сохранит работоспособность и даст хорошие результаты;
- учитесь владеть собой на зачете и экзамене;
- учитесь точно и кратко передавать свои мысли, поясняя их, если нужно, логико-графическими схемами.

Очень важным условием для правильного режима работы в период экзаменационной сессии является нормальный сон, иначе в день экзамена не будет чувства бодрости и уверенности.

## ЗАКЛЮЧЕНИЕ

Методические указания по выполнению самостоятельной работы обучающихся являются неотъемлемой частью процесса обучения в вузе. Правильная организация самостоятельной работы позволяет обучающимся развивать умения и навыки в усвоении и систематизации приобретаемых знаний, обеспечивает высокий уровень успеваемости в период обучения, способствует формированию навыков совершенствования профессионального мастерства. Также внеаудиторное время включает в себя подготовку к аудиторным занятиям и изучение отдельных тем, расширяющих и углубляющих представления обучающихся по разделам изучаемой дисциплины.

Таким образом, обучающийся используя методические указания может в достаточном объеме усвоить и успешно реализовать конкретные знания, умения, навыки и получить опыт при выполнении следующих условий:

- 1) систематическая самостоятельная работа по закреплению полученных знаний и навыков;
- 2) добросовестное выполнение заданий;
- 3) выяснение и уточнение отдельных предпосылок, умозаключений и выводов, содержащихся в учебном курсе;
- 4) сопоставление точек зрения различных авторов по затрагиваемым в учебном курсе проблемам; выявление неточностей и некорректного изложения материала в периодической и специальной литературе;
- 5) периодическое ознакомление с последними теоретическими и практическими достижениями в области управления персоналом;
- 6) проведение собственных научных и практических исследований по одной или нескольким актуальным проблемам для *HR*;
- 7) подготовка научных статей для опубликования в периодической печати, выступление на научно-практических конференциях, участие в работе студенческих научных обществ, круглых столах и диспутах по проблемам управления персоналом.

Контроль результатов внеаудиторной самостоятельной работы студентов осуществляется в пределах времени, отведенного на обязательные учебные занятия по дисциплине

## СПИСОК ИСПОЛЬЗОВАННЫХ ИСТОЧНИКОВ

1. Долгоруков А. Метод case-study как современная технология профессионально - ориентированного обучения [Электронный ресурс]. Режим доступа: <http://evolkov.net/case/case.study.html>
2. Методические рекомендации по написанию реферата. [Электронный ресурс]. Режим доступа: <http://www.hse.spb.ru/edu/recommendations/method-referat-2005.phtml>
3. Фролова Н. А. Реферирование и аннотирование текстов по специальности (на материале немецкого языка): Учеб. пособие / ВолГТУ, Волгоград, 2006. - С.5.





Министерство образования и науки РФ  
ФГБОУ ВО  
«Уральский государственный  
горный университет»

**Е. Б. Волков, Ю. М. Казаков**

## **ТЕОРЕТИЧЕСКАЯ МЕХАНИКА**

*Учебно-методическое пособие  
для самостоятельной работы студентов*

**Екатеринбург  
2017**



Министерство образования и науки РФ  
ФГБОУ ВО  
«Уральский государственный горный университет»

**ОДОБРЕНО**

Методической комиссией  
горно-механического факультета  
«15» декабря 2017 г.

Председатель комиссии

 проф. В. П. Барановский

Е. Б. Волков, Ю. М. Казаков

**ТЕОРЕТИЧЕСКАЯ МЕХАНИКА**

*Учебно-методическое пособие  
для самостоятельной работы студентов*



Рецензент: *Н. М. Суслов*, д-р техн. наук, заведующий кафедрой ГМК  
Уральского государственного горного университета

Учебно-методическое пособие рассмотрено на заседании кафедры технической механики от 19.12.2016 г. (протокол № 2) и рекомендовано для издания в УГГУ.

Печатается по решению Редакционно-издательского совета Уральского государственного горного университета.

**Волков Е. Б., Казаков Ю. М.**

**В67 ТЕОРЕТИЧЕСКАЯ МЕХАНИКА:** Учебно-методическое пособие для самостоятельной работы студентов. / Е. Б. Волков, Ю. М. Казаков, Уральский государственный горный университет. Екатеринбург: Изд-во УГГУ, 2017. 156 с.

Учебно-методическое пособие для самостоятельной работы студентов содержит краткие методические указания, контрольные задания и примеры выполнения заданий по темам: «Статика твердого тела. Равновесие произвольной плоской и пространственной систем сил», «Кинематика вращательного и плоскопараллельного движений твердого тела. Определение скоростей и ускорений точек твёрдого тела», «Сложное движение точки», «Динамика точки. Дифференциальные уравнения движения точки. Гармонические и вынужденные колебания точки. Применение теоремы об изменении кинетической энергии при исследовании движения точки», «Применение общих теорем динамики к исследованию движения механической системы», «Принципы механики. Применение общего уравнения динамики к исследованию движения механической системы», «Уравнения Лагранжа II рода».

Учебно-методическое пособие для студентов всех специальностей очной формы обучения.

## ОГЛАВЛЕНИЕ

1. СТАТИКА ТВЕРДОГО ТЕЛА.....	4
1.1. Основные виды связей и их реакции.....	4
1.2. Моменты силы относительно центра и относительно оси. Пара сил. Момент пары.....	5
1.3. Условия равновесия систем сил.....	7
1.4. Задание С1. Равновесие произвольной плоской системы сил. Равновесие системы тел.....	8
1.5. Задание С2. Равновесие пространственной системы сил.....	17
2. КИНЕМАТИКА ТОЧКИ И ТВЕРДОГО ТЕЛА.....	26
2.1. Кинематика точки. Основные параметры движения точки.....	26
2.2. Вращение тела вокруг неподвижной оси.....	28
2.3. Плоскопараллельное движение твёрдого тела.....	29
2.4. Задание К1. Определение скоростей и ускорений точек твёрдого тела при поступательном и вращательном движениях.....	32
2.5. Задание К2. Определение скоростей точек твёрдого тела при плоскопараллельном движении.....	38
2.6. Задание К3. Определение ускорений точек твёрдого тела при плоскопараллельном движении.....	46
3. СЛОЖНОЕ ДВИЖЕНИЕ ТОЧКИ.....	57
3.1. Основные понятия сложного движения точки.....	57
3.2. Задание К4. Определение скорости и ускорения точки при сложном движении.....	60
4. ДИНАМИКА ТОЧКИ.....	73
4.1. Дифференциальные уравнения движения точки.....	73
4.2. Задание Д1. Интегрирование дифференциальных уравнений движения точки ...	73
4.3. Колебания материальной точки.....	80
4.4. Задание Д2. Исследование колебаний точки.....	84
4.5. Теорема об изменении кинетической энергии точки.....	95
4.6. Задание Д3. Исследование движения точки с применением теоремы об изменении кинетической энергии.....	96
5. ДИНАМИКА МЕХАНИЧЕСКОЙ СИСТЕМЫ.....	103
5.1. Описание движений твёрдых тел на основе общих теорем динамики системы.....	103
5.2. Задание Д4. Динамический расчет механической системы.....	104
5.3. Теорема об изменении кинетической энергии системы.....	112
5.4. Задание Д5. Исследование движения механической системы с применением теоремы об изменении кинетической энергии.....	114
6. АНАЛИТИЧЕСКАЯ МЕХАНИКА.....	124
6.1. Принципы механики. Общее уравнение динамики.....	124
6.2. Задание Д6. Исследование механической системы с применением общего уравнения динамики.....	126
6.3. Уравнения Лагранжа II рода.....	136
6.4. Задание Д7. Исследование механической системы с одной степенью свободы с применением уравнений Лагранжа.....	137
6.5. Задание Д8. Исследование механической системы с двумя степенями свободы.....	145
СПИСОК РЕКОМЕНДУЕМОЙ ЛИТЕРАТУРЫ.....	155

# 1. СТАТИКА ТВЕРДОГО ТЕЛА

**Статика** представляет раздел теоретической механики, в котором изучаются условия равновесия твердых тел под действием системы сил.

## 1.1. Основные виды связей и их реакции

**Опора тела на гладкую плоскость (поверхность) без трения.** Реакция приложена в точке касания и направлена перпендикулярно к общей касательной соприкасающихся поверхностей. При опоре углом, или на угол (рис. 1.1, *a*), реакция направлена по нормали к одной из поверхностей.

**Гибкая связь.** Если на тело наложена связь в виде гибкой нерастяжимой нити (каната, троса), то реакция связи  $\vec{T}$ , равная натяжению нити, приложена к телу и направлена вдоль нити (рис. 1.1, *b*).



Рис. 1.1. Виды связей и их реакции:

- a* – реакция опоры тела на гладкую поверхность без трения; *b* – реакция связи гибкой нерастяжимой нити; *c* – реакция цилиндрического шарнира; *d* – реакция подшипника и подпятника; *e* – реакция невесомого стержня; *f* – реакция подвижной опоры; *g* – реакция жесткой заделки; *h* – реакция пространственного шарнира

**Цилиндрический шарнир (подшипник)** создает соединение, при котором одно тело может вращаться по отношению к другому. Реакция цилиндрического шарнира лежит в плоскости, перпендикулярной оси шарнира. При решении задач реакцию цилиндрического шарнира  $\vec{R}_A$  изображают ее составляющими  $\vec{X}_A$  и  $\vec{Y}_A$ , взятыми по направлениям координатных осей (рис. 1.1, c). Реакция подшипника  $\vec{R}_B$  (рис. 1.1, d) также изображается своими составляющими  $\vec{X}_B$  и  $\vec{Y}_B$ , взятыми по направлениям координатных осей в плоскости, перпендикулярной оси вращения подшипника. Величина реакции определяется по формуле:  $R_A = \sqrt{X_A^2 + Y_A^2}$ . **Реакция прямолинейного невесомого стержня с шарнирными соединениями на краях** направлена вдоль самого стержня, а криволинейного – вдоль линии, соединяющей точки крепления стержня (рис. 1.1, e). **Реакция подвижной опоры**  $\vec{R}_B$  (рис. 1.1, f) направлена по нормали к поверхности, на которую опираются катки опоры. **Жесткая заделка** (рис. 1.1, g) препятствует не только линейным перемещениям тела, но и повороту. Реакция заделки состоит из силы реакции  $\vec{R}_A$  и пары сил с моментом  $M_A$ . При решении задач силу реакции жесткой заделки  $\vec{R}_A$  изображают ее составляющими  $\vec{X}_A$  и  $\vec{Y}_A$ , взятыми по направлениям координатных осей. Модуль реакции определяется по формуле  $R_A = \sqrt{X_A^2 + Y_A^2}$ . Виды связей и их реакции показаны на рис. 1.1.

## 1.2. Моменты силы относительно центра и относительно оси. Пара сил. Момент пары

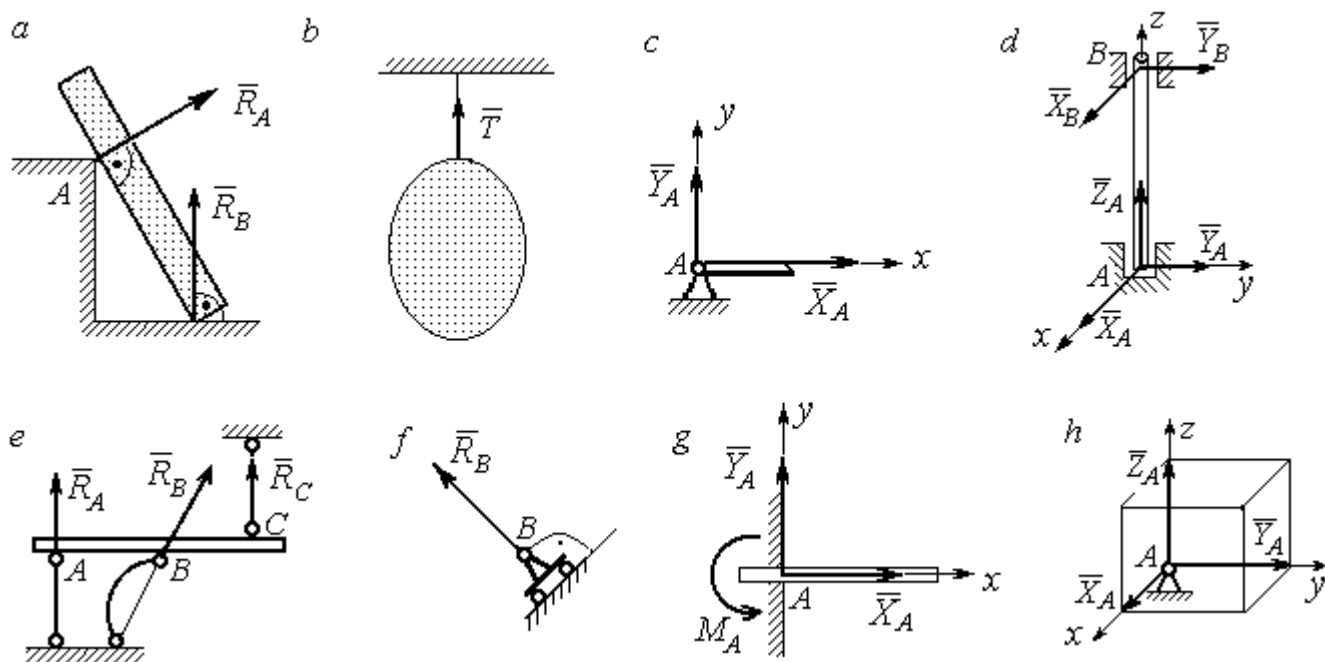
Алгебраическим моментом силы  $F$  относительно центра  $O$   $M_O(\vec{F})$ , или просто **моментом силы**  $\vec{F}$  относительно центра  $O$ , называют взятое с соответствующим знаком произведение модуля силы  $\vec{F}$  на кратчайшее расстояние  $h$  от центра  $O$  до линии действия силы:  $M_O(\vec{F}) = \pm Fh$  (рис. 1.2, a).

Величину  $h$  называют **плечом силы**. Момент силы относительно центра считается положительным, если сила стремится повернуть тело вокруг центра против хода часовой стрелки, и отрицательным – в обратном случае.



Рис. 1.2. Схемы для вычисления моментов сил:  
 a, b – момент силы относительно центра; c – момент пары сил;  
 d – момент силы относительно оси

На рис. 1.2, b показано, что момент силы  $\vec{F}$  относительно центра  $O$  положительный, а момент силы  $\vec{Q}$  относительно того же центра – отрицательный. Момент силы  $\vec{R}$  относительно центра  $O$  равен нулю, так как линия действия этой силы проходит через центр  $O$  и плечо силы равно нулю.

**Парой сил**, или просто парой (рис.1.2, c), называют систему двух равных по модулю сил, параллельных, направленных в противоположные стороны и не лежащих на одной прямой. Алгебраическим моментом пары сил, или **моментом пары**, называют взятое со знаком плюс или минус произведение модуля одной из сил пары на плечо пары – кратчайшее расстояние между линиями действия ее сил. Правило знаков такое же, как и для момента силы. На рисунках пару часто изображают дуговой стрелкой, показывающей направление поворота твердого тела под действием пары (см.  $M$  на рис. 1.2, c).

**Моментом силы относительно оси** называют момент проекции этой силы на плоскость, перпендикулярную оси, относительно точки пересечения оси с этой плоскостью. На рис. 1.2, *d* показано вычисление момента силы  $F$  относительно оси  $z$ :  $M_z(\vec{F}) = F_{xy}h$ , где  $F_{xy}$  – проекция силы  $\vec{F}$  на плоскость  $xу$ , перпендикулярную оси  $z$ ,  $h$  – плечо проекции  $F_{xy}$  относительно центра  $O$  – точки пересечения оси  $z$  и плоскости  $xOy$ .

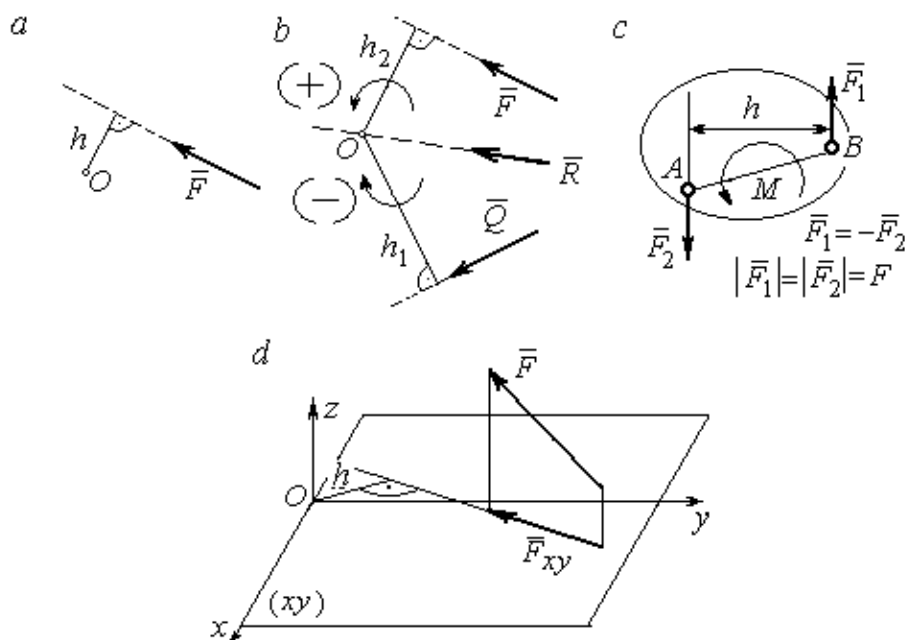
### 1.3. Условия равновесия систем сил

**Плоской системой сил** называется система сил, расположенных в одной плоскости.

**Основная форма условий равновесия плоской системы сил.** Для равновесия плоской системы сил, приложенных к твердому телу, необходимо и достаточно, чтобы суммы проекций всех сил на каждую из двух осей прямоугольной системы координат, расположенной в плоскости действия сил, были равны нулю и сумма моментов сил относительно любого центра, находящегося в плоскости действия сил, также была равна нулю:

$$\sum F_{kx} = 0, \quad \sum F_{ky} = 0, \quad \sum M_A(\vec{F}_k) = 0,$$

где  $F_{kx}, F_{ky}$  – проекции всех сил на координатные оси;  $M_A(\vec{F}_k)$  – моменты всех сил относительно произвольно выбранного центра  $A$ .

**Пространственной системой сил** называется система сил, расположенных произвольно в пространстве.

Для равновесия пространственной системы сил необходимо и достаточно, чтобы суммы проекций всех сил на оси прямоугольной системы координат были равны нулю и суммы моментов всех сил относительно тех же осей также были равны нулю:

$$\sum F_{kx} = 0, \quad \sum F_{ky} = 0, \quad \sum F_{kz} = 0,$$

$$\sum M_x(\vec{F}_k) = 0, \quad \sum M_y(\vec{F}_k) = 0, \quad \sum M_z(\vec{F}_k) = 0,$$

где  $F_{kx}, F_{ky}, F_{kz}$  – проекции всех сил на координатные оси  $x, y, z$ ;  $M_x(\vec{F}_k), M_y(\vec{F}_k), M_z(\vec{F}_k)$  – моменты всех сил относительно выбранных осей.

## **Равновесие систем тел**

Связи, соединяющие части конструкции, называют **внутренними**, в отличие от **внешних** связей, скрепляющих конструкцию с внешними телами, не входящими в данную конструкцию. Одним из способов решения задач на равновесие сил, действующих на сочленённую конструкцию с внутренними связями, является **разбиение конструкции на отдельные тела** и составление уравнений равновесия для каждого из тел, входящих в конструкцию. При этом в уравнения равновесия должны входить только силы, непосредственно приложенные к тому телу, равновесие которого рассматривается.

### **1.4. Задание С1. Равновесие произвольной плоской системы сил. Равновесие системы тел**

Каждый вариант задания включает две задачи по темам: «Равновесие произвольной плоской системы сил» и «Равновесие системы тел».

В задачах требуется определить реакции связей конструкции исходя из условия равновесия произвольной плоской системы сил. Весом стержневых подпорок, поддерживающих балочные конструкции, и блоков, через которые перекинута невесомые нити, пренебречь.

Варианты заданий даны на рис. 1.3 – 1.6. Исходные данные приведены в табл. 1.1. Из таблицы исходных данных выбираются значения тех параметров, которые указаны на схемах.

Варианты № 1, 11, 21

Задача 1

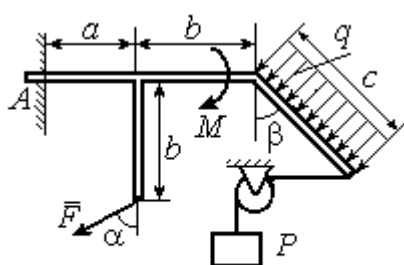

Найти реакцию жесткой заделки в точке  $A$

Задача 2

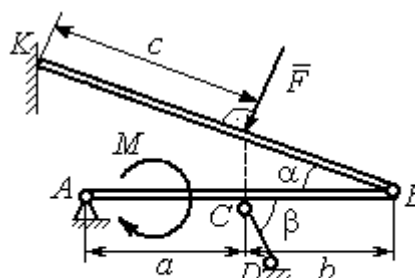

Найти реакции шарниров  $A, B$ , реакцию стержня  $CD$  и реакцию опоры в точке  $K$

Варианты № 2, 12, 22

Задача 1

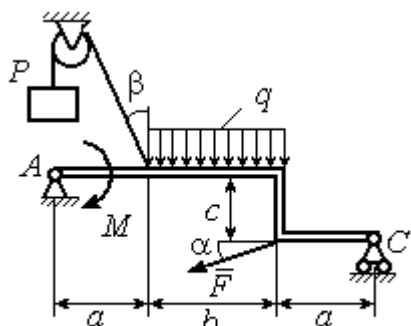

Найти реакции шарниров  $A$  и  $C$

Задача 2

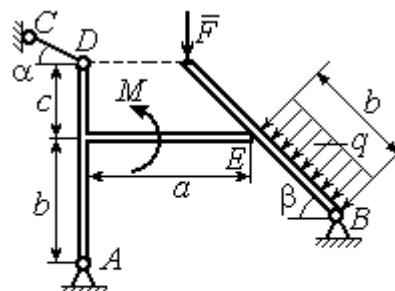

Найти реакции шарниров  $A, B$ , реакцию опоры в точке  $E$  и реакцию стержня  $CD$

Варианты № 3, 13, 23

Задача 1

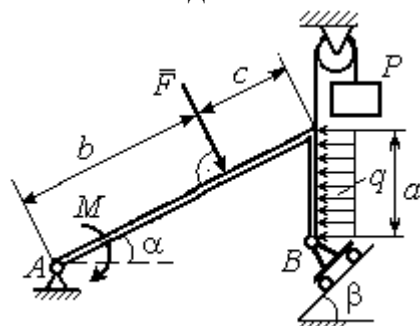

Найти реакцию шарниров  $A$  и  $B$

Задача 2

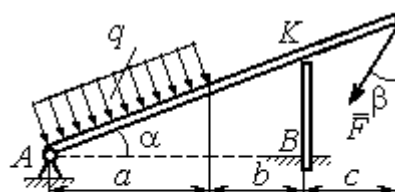

Найти реакцию шарнира  $A$ , реакцию опоры в точке  $K$  и реакцию жесткой заделки в точке  $B$

Рис. 1.3. Задание С1. Равновесие произвольной плоской системы сил. Равновесие системы тел. Номера вариантов задания 1 – 3, 11 – 13, 21 – 23



Варианты № 4, 14, 24

Задача 1

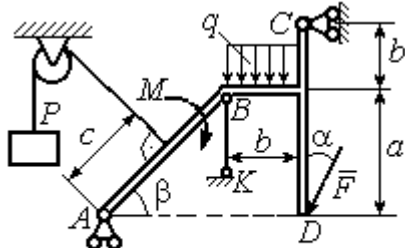

Найти усилие в стержне  $BK$  и реакцию шарниров  $A, C$

Задача 2

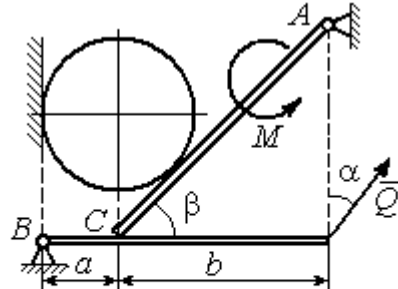

Вес шара  $P$ . Найти реакцию шарниров  $A, B$ , давление шара на балку и стенку, реакцию опоры балки в точке  $C$  и уравнивающую силу  $Q$

Варианты № 5, 15, 25

Задача 1

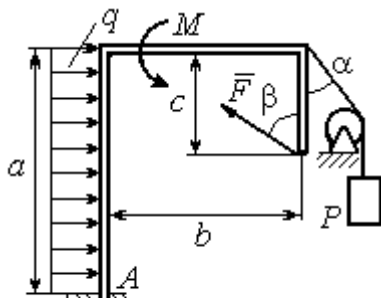

Найти реакцию жесткой заделки в точке  $A$

Задача 2

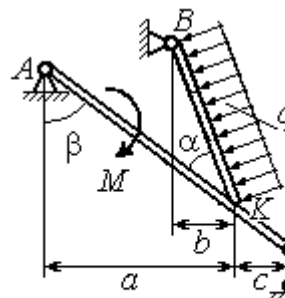

Найти реакцию шарниров  $A, B$ , реакцию стержня  $CD$  и реакцию опоры в точке  $K$

Варианты № 6, 16, 26

Задача 1

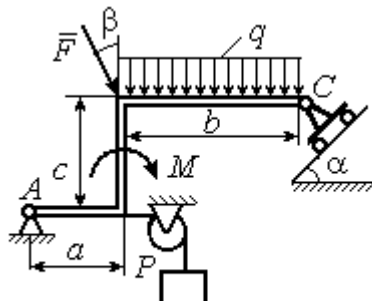

Найти реакции шарниров  $A$  и  $C$

Задача 2

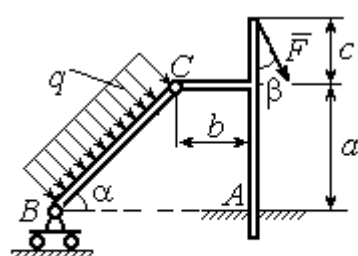

Найти реакцию жесткой заделки в точке  $A$  и реакции шарниров  $B$  и  $C$

Рис. 1.4. Задание С1. Равновесие произвольной плоской системы сил. Равновесие системы тел. Номера вариантов задания 4 – 6, 14 – 16, 24 – 26

Варианты № 7, 17, 27

Задача 1

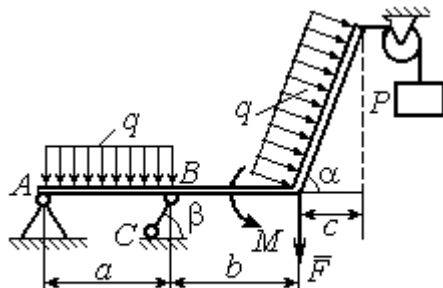

Найти реакцию стержня  $BC$  и реакцию шарнира  $A$

Задача 2

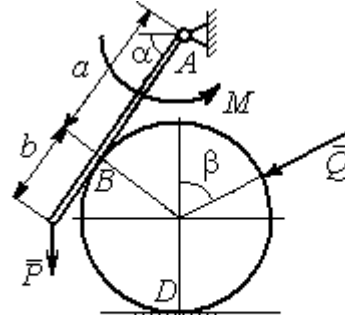

Найти реакцию шарнира  $A$ , давление балки на шар, реакцию опоры шара в точке  $D$  и уравновешивающую силу  $Q$

Варианты № 8, 18, 28

Задача 1

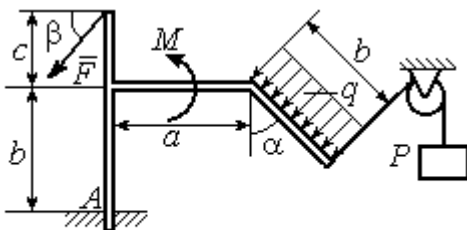

Найти реакцию жесткой заделки в точке  $A$

Задача 2

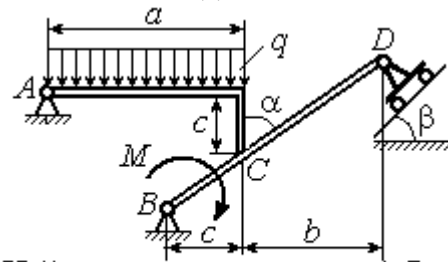

Найти реакцию шарниров  $A, B$  и  $D$  и реакцию опоры в точке  $C$

Варианты № 9, 19, 29

Задача 1

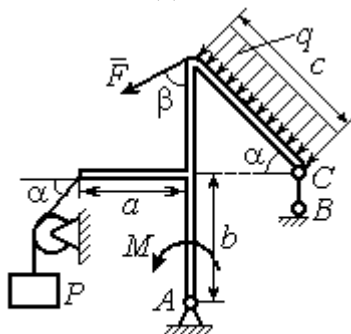

Найти реакцию стержня  $BC$  и реакцию шарнира  $A$

Задача 2

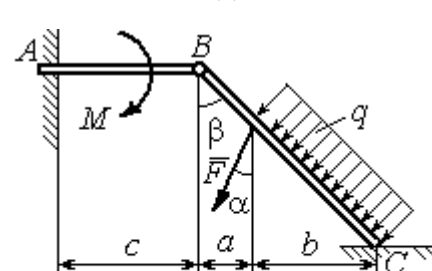

Найти реакцию жесткой заделки в точке  $A$ , реакцию шарнира  $B$  и реакцию опоры в точке  $C$

Рис. 1.5. Задание С1. Равновесие произвольной плоской системы сил. Равновесие системы тел. Номера вариантов задания 7 – 9, 17 – 19, 27 – 29



Рис. 1.6. Задание С1. Равновесие произвольной плоской системы сил. Равновесие системы тел. Номера вариантов задания 10, 20, 30

Таблица 1.1

**Исходные данные задания С1. Равновесие произвольной плоской системы сил. Равновесие системы тел.**

Номер варианта задания	1	2	3	4	5	6	7	8	9	10	11	12	13	14	15
$P$ , кН	6	5	6	12	6	6	10	3	8	5	10	4	8	10	8
$F$ , кН	12	6	10	5	12	8	6	5	6	2	12	8	12	6	10
$q$ , кН/м	5	4	2	3	6	3	5	2	2	4	6	2	3	4	5
$M$ , кН·м	12	8	6	8	12	5	12	8	4	6	8	12	10	6	10
$\alpha$ , град	45	60	30	60	30	30	45	60	30	30	45	30	60	45	60
$\beta$ , град	60	30	45	30	60	90	60	60	30	45	30	45	30	60	30
$a$ , м	3	4	3	4	3	4	3	4	1	2	2	3	2	3	4
$b$ , м	3	3	4	3	2	4	3	3	2	3	3	3	4	3	2
$c$ , м	4	2	2	2	3	2	2	1	5	4	4	2	1	2	2

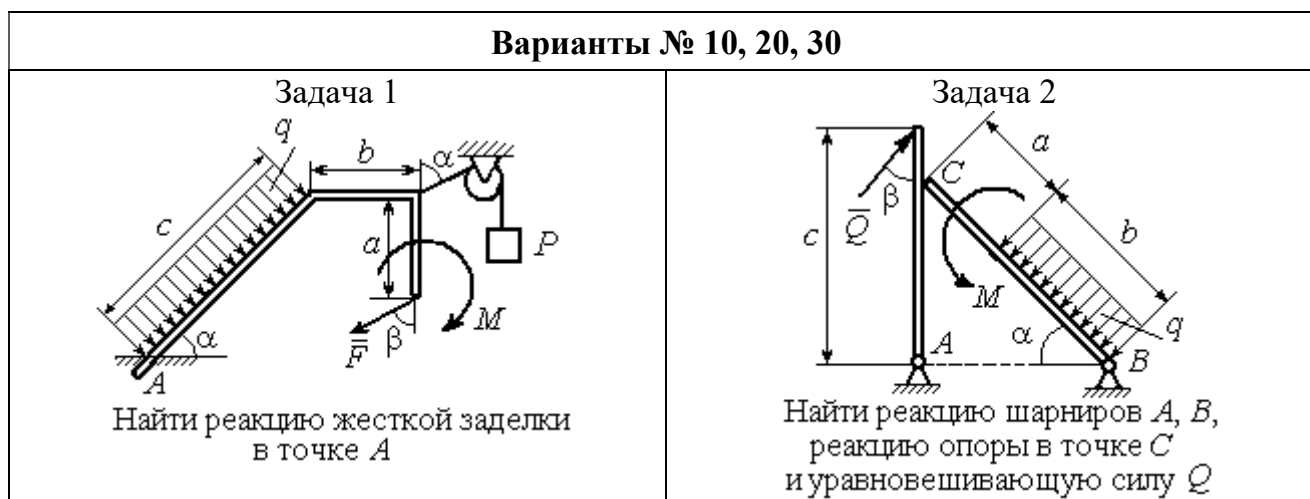
Номер варианта задания	16	17	18	19	20	21	22	23	24	25	26	27	28	29	30
$P$ , кН	10	8	10	6	4	6	12	10	5	6	8	6	8	4	6
$F$ , кН	6	12	12	8	3	14	10	8	15	10	12	8	10	10	2
$q$ , кН/м	5	3	4	3	2	3	2	5	4	2	3	4	5	2	4
$M$ , кН·м	10	6	8	6	5	12	4	6	8	10	12	10	6	4	8
$\alpha$ , град	60	60	30	45	60	30	60	45	30	60	45	30	30	30	45
$\beta$ , град	45	30	30	60	60	45	30	60	30	45	90	30	60	45	30
$a$ , м	3	4	3	1	2	2	4	1	4	3	4	3	2	1	2
$b$ , м	2	4	3	3	4	1	4	3	2	2	2	2	2	2	2
$c$ , м	3	2	2	4	5	4	2	2	1	1	1	2	1	3	5

## Пример выполнения задания С1. Равновесие произвольной плоской системы сил. Равновесие системы тел.

**Задача 1.** Рама  $ACE$  (рис. 1.7) в точке  $A$  закреплена на цилиндрической шарнирной опоре, а в точке  $B$  поддерживается вертикальным невесомым стержнем  $BK$ . На раму действуют: пара с моментом  $M = 8$  Нм, сила  $F = 10$  Н, приложенная в точке  $D$  под углом  $60^\circ$  к раме, и равномерно распределенная нагрузка интенсивностью  $q = 2$  Н/м, приложенная на отрезке  $AB$ . В точке  $E$  под прямым углом к участку балки  $CE$  прикреплен трос, несущий груз  $P = 20$  Н. Пренебрегая весом балки, определить реакцию шарнира  $A$  и реакцию стержневой опоры  $BK$ , если  $a = 2$  м.



Рис. 1.7. Конструкция рамы

### Решение

Выбираем систему координат  $xAy$ , например, как показано на рис. 1.8. Заменяем действие связей их реакциями. Изображаем реакцию шарнира  $A$  двумя ее составляющими  $\vec{X}_A$  и  $\vec{Y}_A$ , направленными вдоль горизонтальной и вертикальной осей (см. рис. 1.8). Реакция  $\vec{R}_B$  невесомой стержневой опоры  $BK$  приложена в точке  $B$  и направлена вдоль стержня  $BK$ . Заменяем распределенную нагрузку её равнодействующей  $\vec{Q}$ . Сила  $\vec{Q}$  приложена в середине отрезка  $AB$  и по модулю равна

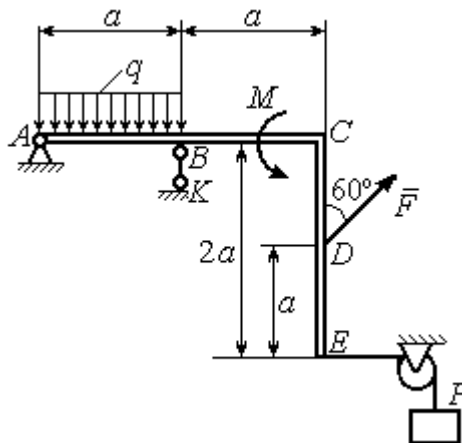

Рис. 1.8. Силы и реакции связей, действующие на раму при её равновесии

$Q = qa = 4$  Н. Действие груза  $P$  на раму изображается реакцией  $\vec{T}$ , равной по величине весу груза.

При равновесии рамы действующие на неё силы составляют уравновешенную произвольную плоскую систему. Условия равновесия системы сил имеют вид:  $\sum F_{kx} = 0$ ,  $\sum F_{ky} = 0$ ,  $\sum M_A(\vec{F}_k) = 0$ . Вычисляя проекции сил на оси  $x$ ,  $y$ , и моменты сил относительно центра  $A$ , уравнения равновесия получим в виде:

$$\sum F_{kx} = X_A - F \cos 30^\circ - T = 0, \quad \sum F_{ky} = Y_A - Q + R_B + F \cos 60^\circ = 0.$$

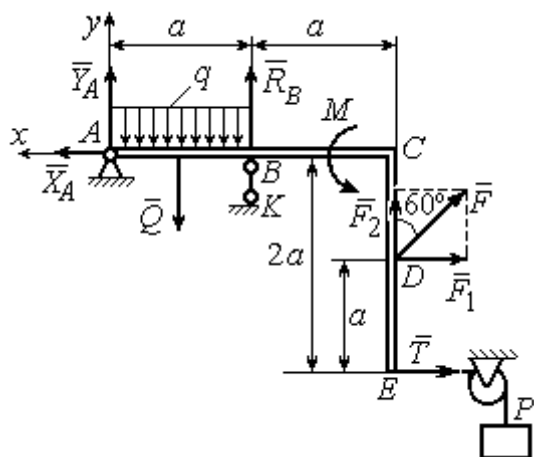
$$\sum M_A(\vec{F}_k) = -Q \frac{a}{2} + R_B a + M + F \cos 60^\circ \cdot 2a + F \cos 30^\circ \cdot a + T 2a = 0.$$

Здесь для вычисления момента силы  $\vec{F}$  относительно центра  $A$  использована теорема Вариньона:  $M_A(\vec{F}) = M_A(\vec{F}_1) + M_A(\vec{F}_2) = F_1 \cdot a + F_2 \cdot 2a$ , где  $F_1 = F \cos 30^\circ$ ,  $F_2 = F \cos 60^\circ$  (см. рис. 1.8).

Подставляя в уравнения равновесия исходные данные задачи, получим систему уравнений относительно неизвестных  $X_A, Y_A, R_B$ :

$$X_A - 28,66 = 0, \quad Y_A + R_B + 1 = 0, \quad R_B \cdot 2 + 121,32 = 0.$$

Решая систему, найдем  $X_A = 28,66$  Н,  $Y_A = 59,66$  Н,  $R_B = -60,66$  Н.

Отрицательное значение величины  $R_B$  означает, что фактическое направление реакции  $R_B$  стержневой опоры  $BK$  противоположно направлению, показанному на рис. 1.8. Численное значение реакции шарнира

$$R_A = \sqrt{X_A^2 + Y_A^2} = \sqrt{28,66^2 + 59,66^2} = 66,18 \text{ Н.}$$

**Задача 2.** Балка  $ABLС$  с вертикальной частью  $AB$  и горизонтальной переключиной  $LC$  закреплена в точке  $A$  с помощью жесткой заделки (рис. 1.9). Наклонная балка  $EC$  с углом наклона к горизонту  $60^\circ$  в точке  $C$  шарнирно прикреплена к горизонтальной переключине  $CL$ , а в точке  $E$  закреплена на шарнирно-подвижной опоре, установленной на горизонтальной поверхности. На конструкцию действуют равномерно распределенная на отрезках  $BL$  и  $DE$  нагрузка с одинаковой интенсивностью  $q = 2$  кН/м, сила  $\vec{F}$ , приложенная в точке  $D$  перпендикулярно балке  $EC$  и равная по величине  $F = 10$  кН, и пара сил

с моментом  $M = 5 \text{ кН}\cdot\text{м}$ . Определить реакцию жесткой заделки  $A$  и реакции шарниров  $C$  и  $E$ , если  $a = 2 \text{ м}$ .

*Решение*

Разделяем систему на две части по шарниру  $C$  и рассмотрим равновесие балок  $ABLC$  и  $EC$  отдельно. Изобразим обе балки и расставим внешние силы и реакции связей (рис. 1.10). Рассмотрим балку  $ABLC$  (рис. 1.10, *a*). Заменяем распределенную нагрузку эквивалентной силой  $\bar{Q}_1$ , приложенной в середине отрезка  $BL$ , направленной в сторону действия нагрузки и равной  $Q_1 = q \cdot a = 4 \text{ кН}$ . Кроме силы  $\bar{Q}_1$  и пары сил с моментом  $M$  на балку действуют реакция



Рис. 1.9. Равновесие конструкции двух балок, соединённых шарниром



Рис. 1.10. Равновесие частей конструкции:  
*a* - силы и реакции связей, действующие на балку  $ABLC$ ;  
*b* - силы и реакции связей, действующие на балку  $CE$

жёсткой заделки в точке  $A$ , имеющая своими составляющими силы  $\bar{X}_A, \bar{Y}_A$  и пару сил с моментом  $M_A$ , а также реакция шарнира  $C$ , разложенная на составляющие  $\bar{X}_C, \bar{Y}_C$  (см. рис. 1.10, *a*). Действующие на раму силы составляют уравновешенную плоскую систему сил.

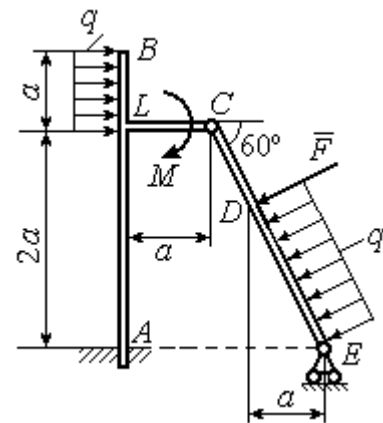
Выберем систему координат  $xAy$ , как показано на рис. 1.10, *a*, и составим уравнения равновесия:

$$\sum F_{kx} = X_A + Q_1 + X_C = 0, \quad \sum F_{ky} = Y_A + Y_C = 0,$$

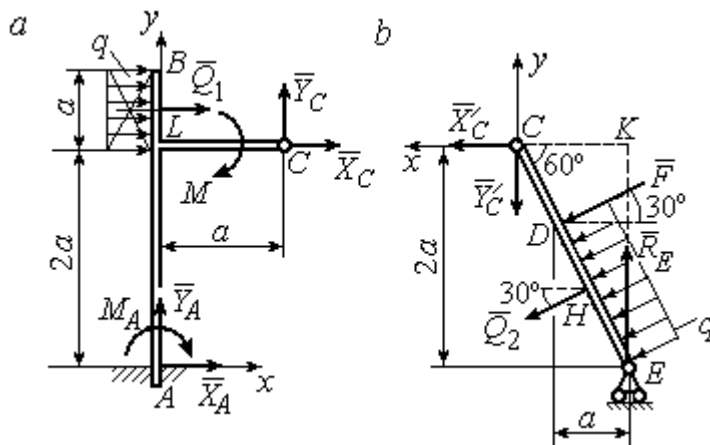
$$\sum M_A(\vec{F}_k) = -M_A - Q_1 \cdot \left(2a + \frac{a}{2}\right) - M + Y_C a - X_C 2a = 0.$$

Рассмотрим равновесие балки  $EC$ . Заменяем равномерную нагрузку эквивалентной силой  $\vec{Q}_2$ , приложенной в середине отрезка  $ED$ , направленной в сторону действия нагрузки и равной по модулю  $Q_2 = q \cdot 2a = 8 \text{ кН}$ . На балку кроме сил  $\vec{Q}_2$ ,  $\vec{F}$  действуют реакции связей:  $\vec{R}_E$  – реакция шарнирно-подвижной опоры в точке  $E$  и  $\vec{X}'_C$ ,  $\vec{Y}'_C$  – составляющие реакции шарнира  $C$ . Силы  $\vec{X}'_C$ ,  $\vec{Y}'_C$  направлены противоположно силам  $\vec{X}_C$ ,  $\vec{Y}_C$  и равны им по модулю  $X_C = X'_C$ ,  $Y_C = Y'_C$  (см. рис. 1.10,  $a$ ,  $b$ ). Действующие на балку  $EC$  силы образуют плоскую уравновешенную систему сил. Выберем систему координат  $xCy$ , как показано на рис. 1.10,  $b$ , и составим уравнения равновесия. При этом центром, относительно которого будем считать моменты сил, выберем точку  $C$ . Получим:

$$\sum F_{kx} = Q_2 \sin 60^\circ + F \cos 30^\circ + \vec{X}'_C = 0, \quad \sum F_{ky} = R_E - Q_2 \cos 60^\circ - F \sin 30^\circ - Y'_C = 0, \\ \sum M_C(\vec{F}_k) = -F \cdot CD - Q_2 \cdot CH + R_E \cdot CK = 0.$$

Здесь плечи сил:  $CD = \frac{2a}{\cos 30^\circ} - 2a$ ,  $CH = \frac{2a}{\cos 30^\circ} - a$ ,  $CK = 2a \operatorname{tg} 30^\circ$ . Заменяя в уравнениях величины  $X'_C$  на  $X_C$ , а  $Y'_C$  на  $Y_C$  и подставляя исходные данные, получим систему уравнений:

$$X_A + X_C + 4 = 0, \quad Y_A + Y_C = 0, \quad -M_A - 4X_C + 2Y_C - 25 = 0, \\ X_C + 15,59 = 0, \quad -Y_C + R_E - 9 = 0, \quad 2,31R_E - 27,14 = 0,$$

откуда найдём величины реакции жесткой заделки и реакции шарниров:

$$X_A = 11,59 \text{ кН}, \quad Y_A = -2,76 \text{ кН}, \quad M_A = 42,87 \text{ кН} \cdot \text{м}, \\ X_C = -15,59 \text{ кН}, \quad Y_C = 2,76 \text{ кН}, \quad R_E = 11,76 \text{ кН}.$$

Модули реакций жесткой заделки  $A$  и шарнира  $C$ :

$$R_A = \sqrt{X_A^2 + Y_A^2} = 11,91 \text{ кН}, \quad R_C = \sqrt{X_C^2 + Y_C^2} = 15,83 \text{ кН}.$$

## 1.5. Задание С2. Равновесие пространственной системы сил

В заданиях рассматривается равновесие однородной плиты или вала (прямого или с «ломаной» осью) с насаженным на него шкивом.

Вал закреплен подпятником и подшипником и удерживается в равновесии. На вал действуют сила  $\vec{F}$ , пара сил с моментом  $M$  и сила  $\vec{P}$ . На шкив вала намотана нить, к свободному концу которой, перекинутому через невесомый блок, подвешен груз весом  $Q$ . Для вала определить реакции подшипника и подпятника и величину уравновешивающей силы  $Q$  (или момента  $M$ ).

Плита весом  $P$  закреплена пространственным шарниром, подшипником и удерживается в заданном положении невесомым стержнем. На плиту действуют силы  $\vec{F}$ ,  $\vec{Q}$  и пара сил с моментом  $M$ . Для плиты найти реакции сферического и цилиндрического шарниров и реакцию стержня.

Варианты задания даны на рис. 1.11 – 1.13. Исходные данные для выполнения задания приведены в табл. 1.2.

Варианты № 1, 11, 21	Варианты № 2, 12, 22
 <p>Сила <math>\vec{F}</math> параллельна оси <math>Ay</math>; сила <math>\vec{P}</math> параллельна оси <math>Ax</math>; нить, удерживающая груз, сходит со шкива вертикально.</p> <p>Найти реакции подпятника и подшипника в точках <math>A</math> и <math>B</math> и величину уравновешивающего груза <math>Q</math></p>	 <p>Сила <math>\vec{F}</math> параллельна оси <math>Ay</math>; сила <math>\vec{P}</math> лежит в плоскости, параллельной <math>zAy</math>; отрезок нити <math>BC</math> параллелен оси <math>Ax</math>; рукоять вала <math>EK</math> параллельна оси <math>Ax</math>.</p> <p>Найти реакции подпятника и подшипника в точках <math>A</math> и <math>D</math> и величину уравновешивающего момента <math>M</math></p>

Рис. 1.11. Задание С2. Равновесие пространственной системы сил.  
Номера вариантов задания 1 – 2, 11 – 12, 21 – 22



Варианты № 3, 13, 23	Варианты № 4, 14, 24
 <p>Сила <math>\vec{F}</math>, лежит в плоскости <math>zAy</math>; сила <math>\vec{P}</math> лежит в плоскости, параллельной <math>zAx</math>, отрезок нити <math>EK</math> параллелен оси <math>Ax</math>. Найти реакции подпятника и подшипника в точках <math>A</math> и <math>C</math>, а также величину уравновешивающего груза <math>Q</math></p>	 <p>Плита весом <math>P</math> расположена в плоскости <math>zAy</math>; пара сил с моментом <math>M</math> действует в плоскости плиты; стержень <math>CC_1</math> расположен в плоскости, параллельной <math>zAx</math>; сила <math>\vec{Q}</math> действует в плоскости плиты; сила <math>\vec{F}</math> перпендикулярна плоскости плиты. Найти реакции сферического и цилиндрического шарниров в точках <math>A</math> и <math>B</math> и реакцию стержня <math>CC_1</math></p>
<p><b>Варианты № 5, 15, 25</b></p>  <p>Плита весом <math>P</math> отклонена на угол <math>\alpha</math> от вертикальной плоскости <math>zAy</math>; сила <math>\vec{Q}</math> лежит в плоскости плиты; сила <math>\vec{F}</math> параллельна оси <math>Ay</math>; стержень <math>CC_1</math> перпендикулярен плоскости плиты. Найти реакции сферического и цилиндрического шарниров в точках <math>A</math> и <math>B</math> и реакцию стержня <math>CC_1</math></p>	<p><b>Варианты № 6, 16, 26</b></p>  <p>Плита весом <math>P</math> отклонена на угол <math>\alpha</math> от горизонтальной плоскости <math>xAy</math>; сила <math>\vec{Q}</math> перпендикулярна боковой стенке плиты и параллельна оси <math>Ay</math>; сила <math>\vec{F}</math> расположена в плоскости плиты и параллельна её боковым стенкам; стержень <math>CC_1</math> параллелен оси <math>Az</math>. Найти реакции сферического и цилиндрического шарниров в точках <math>A</math> и <math>B</math> и реакцию стержня <math>CC_1</math></p>

Рис. 1.12. Задание С2. Равновесие пространственной системы сил.

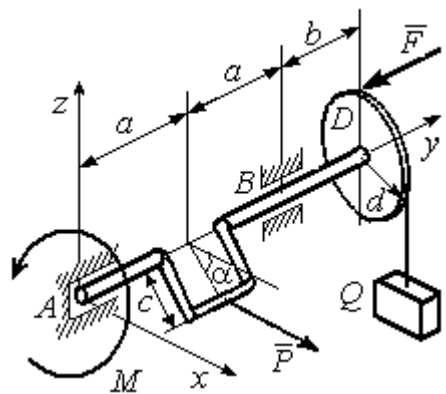
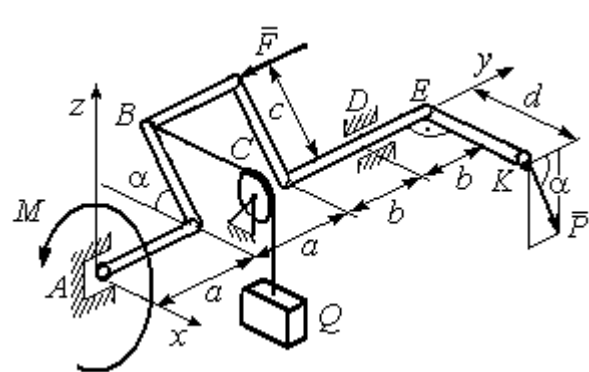
Номера вариантов задания 3 – 6, 13 – 16, 23 – 26

Варианты № 7, 17, 27	Варианты № 8, 18, 28
 <p>Плита весом <math>P</math> отклонена на угол <math>\alpha</math> от вертикальной плоскости <math>zAy</math>; нить, удерживающая груз <math>Q</math>, находится в плоскости <math>zAx</math>, прикреплена к боковой стенке плиты и перпендикулярна ей; сила <math>\vec{F}</math> параллельна боковым стенкам плиты; стержень <math>CC_1</math> перпендикулярен плоскости <math>zAy</math>.</p> <p>Найти реакции сферического и цилиндрического шарниров в точках <math>A</math> и <math>B</math> и реакцию стержня <math>CC_1</math></p>	 <p>Рукоять <math>EK</math> перпендикулярна оси вала и наклонена под углом <math>\alpha</math> к горизонтальной плоскости <math>xAy</math>; сила <math>\vec{P}</math> параллельна оси <math>Az</math>; сила <math>\vec{F}</math> параллельна оси <math>Ay</math>; нить, удерживающая груз <math>Q</math>, сходит со шкива по касательной.</p> <p>Найти реакции подпятника <math>A</math>, подшипника <math>C</math>, и величину уравновешивающего груза <math>Q</math></p>
 <p>Плита весом <math>P</math> находится в вертикальной плоскости <math>zAx</math>; стержень <math>CC_1</math> расположен в плоскости, параллельной <math>xAy</math>; пара сил с моментом <math>M</math> действует в плоскости плиты; сила <math>\vec{Q}</math> перпендикулярна плоскости плиты; сила <math>\vec{F}</math> лежит в плоскости плиты.</p> <p>Найти реакции сферического и цилиндрического шарниров в точках <math>A</math> и <math>B</math> и реакцию стержня <math>CC_1</math></p>	 <p>Сила <math>\vec{F}</math> находится в плоскости <math>zAy</math>; стойка <math>SE</math> находится в плоскости <math>zAy</math>; отрезок <math>CL</math> нити, удерживающей груз, находится в плоскости параллельной <math>xAz</math>; сила <math>\vec{P}</math> находится в плоскости шкива и направлена по касательной к ободу в точке <math>K</math>.</p> <p>Найти реакции подпятника <math>A</math>, подшипника <math>B</math> и величину уравновешивающего момента <math>M</math></p>

Рис. 1.13. Задание С2. Равновесие пространственной системы сил.  
 Номера вариантов задания 7 – 10, 17 – 20, 27 – 30

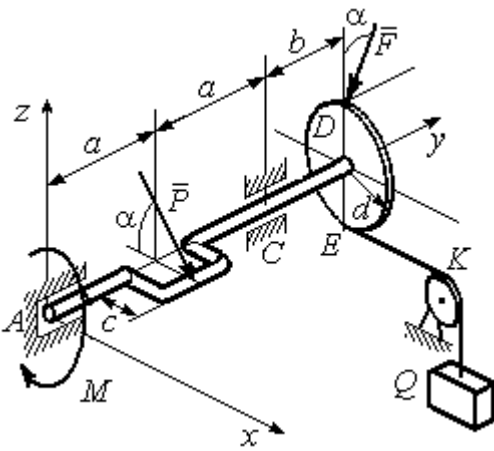
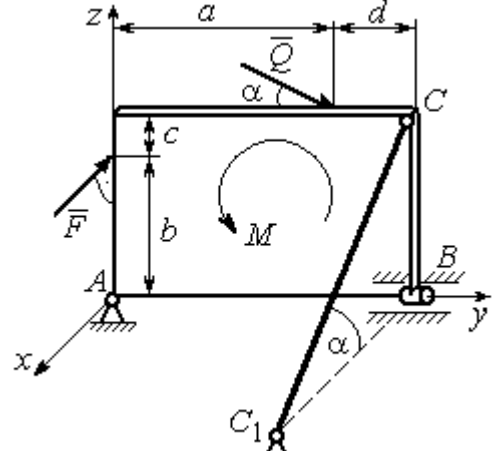
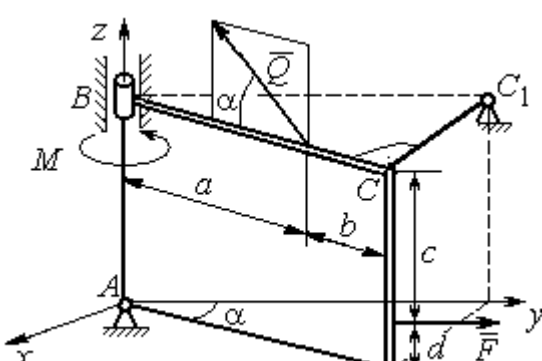
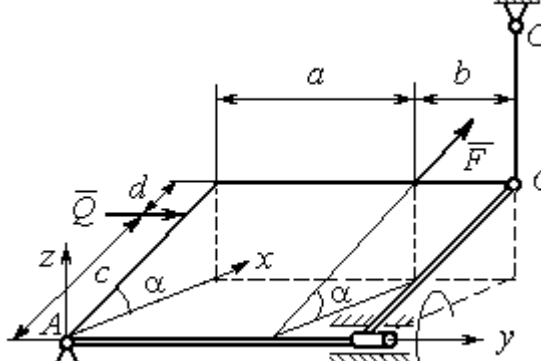
**Исходные данные для задания С2.  
Равновесие пространственной системы сил**

Номер варианта задания	1	2	3	4	5	6	7	8	9	10
$P$ , кН	5	4	6	10	16	15	12	10	15	14
$F$ , кН	8	6	12	6	10	10	8	12	12	10
$Q$ , кН	–	12	–	12	8	12	10	–	10	12
$M$ , кН·м	12	–	10	8	12	6	8	6	8	–
$\alpha$ , град	60	30	30	30	60	60	60	30	30	60
$a$ , м	1,2	0,8	1,4	0,6	1,2	0,9	1,4	0,4	0,8	0,8
$b$ , м	1,0	0,6	1,1	0,4	0,8	0,4	0,6	1,2	0,2	0,6
$c$ , м	0,8	0,5	0,8	0,3	1,4	0,8	1,2	0,8	0,4	0,4
$d$ , м	0,4	0,4	0,6	0,2	0,4	0,2	0,4	0,6	0,6	0,6

Номер варианта задания	11	12	13	14	15	16	17	18	19	20
$P$ , кН	8	10	10	15	14	10	16	9	10	12
$F$ , кН	6	12	16	8	12	14	10	15	8	10
$Q$ , кН	–	14	–	10	10	12	14	–	12	14
$M$ , кН·м	10	–	12	12	12	8	10	10	10	–
$\alpha$ , град	30	60	60	60	30	30	30	60	60	30
$a$ , м	0,8	1,3	0,9	0,5	1,3	1,2	1,6	0,6	0,9	1,2
$b$ , м	0,6	1,1	0,6	0,4	0,9	0,6	0,8	1,2	0,3	0,8
$c$ , м	0,4	0,8	0,5	0,2	1,5	0,9	1,2	0,4	0,6	0,6
$d$ , м	0,2	0,4	0,4	0,1	0,5	0,4	0,6	0,2	0,2	0,8

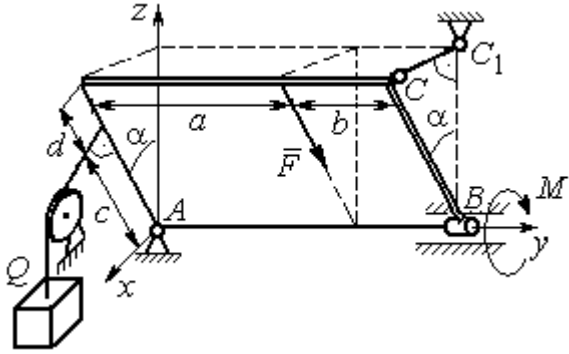
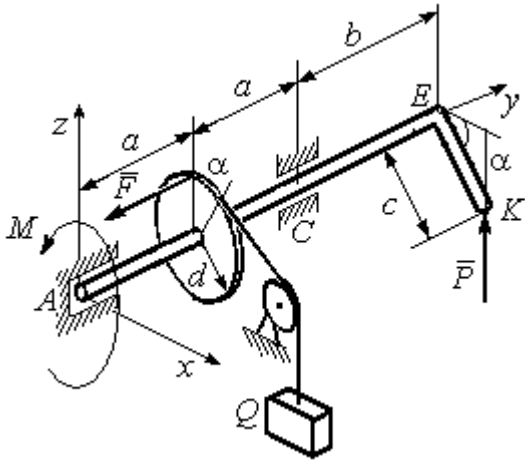
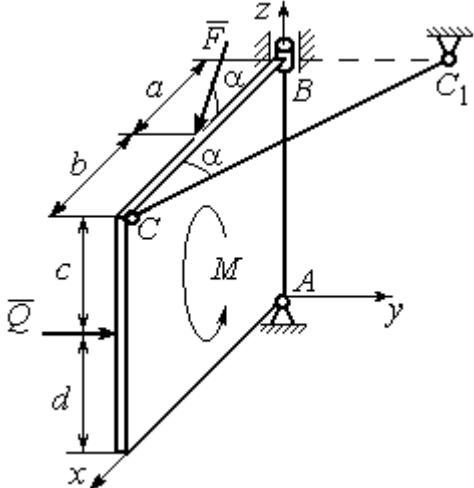
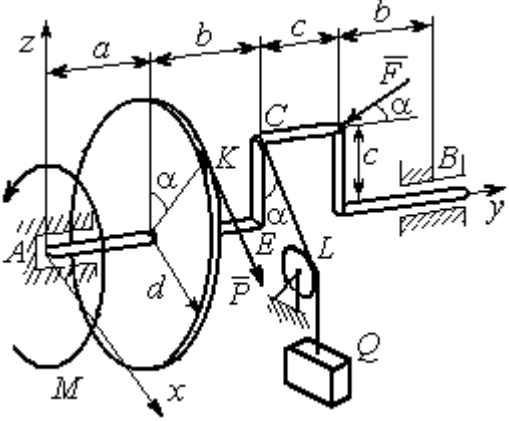
Номер варианта задания	21	22	23	24	25	26	27	28	29	30
$P$ , кН	10	12	5	8	10	14	18	12	14	10
$F$ , кН	12	8	15	10	12	8	10	15	9	8
$Q$ , кН	–	10	–	12	14	10	16	–	12	6
$M$ , кН·м	12	–	16	14	8	10	8	12	10	–
$\alpha$ , град	90	30	60	30	45	30	30	60	60	30
$a$ , м	0,6	0,8	1,1	1,2	1,5	0,8	1,0	0,8	1,2	0,9
$b$ , м	0,8	0,6	0,9	1,0	0,9	0,6	0,8	1,4	0,6	0,4
$c$ , м	0,4	1,2	0,8	0,6	1,5	0,9	1,1	0,5	0,8	0,6
$d$ , м	0,4	1,5	0,5	0,2	0,4	0,3	0,3	0,4	0,6	0,5

## Примеры решения задания С2. Равновесие пространственной системы сил

**Задача 1.** Горизонтальный вал (рис. 1.14) закреплен в подпятнике  $C$  и подшипнике  $K$ . Вал имеет шкив I радиуса  $R$  и шкив II радиуса  $r$ , перпендикулярные оси вала. Рукоять  $AE$  параллельна оси  $Cx$ . Нить, удерживающая груз  $Q$ , сходит со шкива I по касательной вертикально вниз. На вал действуют силы  $\vec{F}$ ,  $\vec{P}$  и пара сил с моментом  $M$ , закручивающая вал



Рис. 1.14. Схема вала и его нагрузка

вокруг оси  $Cy$ . Сила  $\vec{F}$  находится в плоскости, параллельной  $zCy$ , и составляет угол  $60^\circ$  с направлением оси  $Cy$ . Сила  $\vec{P}$  приложена в точке  $B$  шкива II, определяемой центральным углом  $30^\circ$ , и направлена по касательной. Определить величину уравновешивающего момента  $M$  и реакции подшипника и подпятника, если  $P = 4$  кН,  $F = 2$  кН,  $Q = 3$  кН,  $R = 0,6$  м,  $r = 0,3$  м,  $a = 0,8$  м,  $b = 0,4$  м.

### Решение

Рассмотрим равновесие вала. На вал действуют внешние силы  $\vec{F}$ ,  $\vec{P}$ , пара сил с моментом  $M$  и реакции связей. Связями являются нить, натянутая грузом  $Q$ , подпятник  $C$  и подшипник  $K$ .

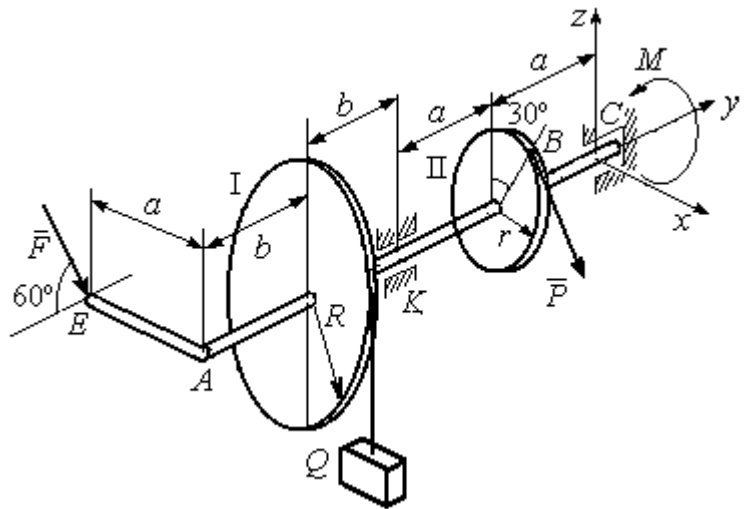

Рис. 1.15. Внешние силы и реакции связей вала

Освобождаем вал от связей, заменяя их действие реакциями. Реакцию подпятника  $C$  раскладываем на три со-

ставляющие:  $\vec{X}_C, \vec{Y}_C, \vec{Z}_C$ , направленные вдоль координатных осей. Реакция подшипника  $K$  лежит в плоскости, перпендикулярной оси вала, и ее составляющими будут вектора  $\vec{X}_K, \vec{Z}_K$ , направленные вдоль координатных осей  $x, z$ . Реакция нити  $\vec{T}$  направлена вдоль нити от точки  $K$  и по модулю равна весу груза. Действие на вал внешних сил и реакций связи показано на рис. 1.15.

Внешние силы, действующие на вал, и реакции связей составляют произвольную пространственную систему сил, эквивалентную нулю  $(\vec{P}, \vec{F}, \vec{X}_K, \vec{Z}_K, \vec{T}, \vec{X}_C, \vec{Y}_C, \vec{Z}_C, M) \infty 0$ , для которой уравнения равновесия:

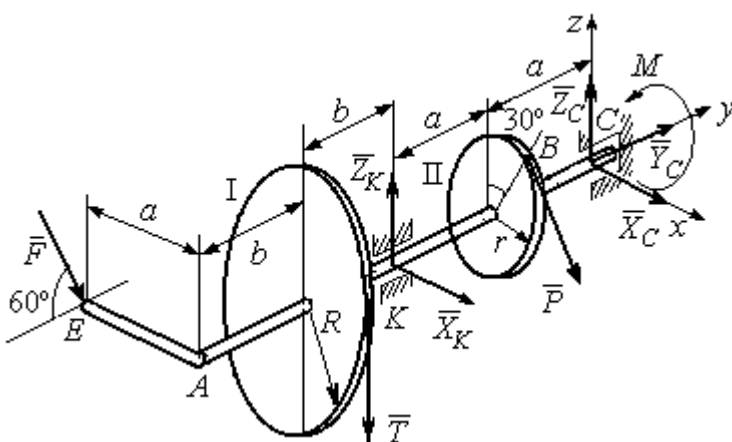
$$\sum F_{kx} = 0, \sum F_{ky} = 0, \sum F_{kz} = 0,$$

$$\sum M_x(\vec{F}_k) = 0, \sum M_y(\vec{F}_k) = 0, \sum M_z(\vec{F}_k) = 0.$$

Для удобства при составлении уравнений равновесия изобразим вал вместе с действующими на него силами в проекциях на координатные плоскости (рис. 1.16)



Рис. 1.16. Вал и действующие на него силы в проекциях на координатные плоскости:

- $a$  – вид вала в проекции на плоскость  $zCx$  с положительного конца оси  $y$ ;
- $b$  – вид вала в проекции на плоскость  $zCy$  с положительного конца оси  $x$ ;
- $c$  – вид вала в проекции на плоскость  $xCy$  с положительного конца оси  $z$ .

На рис. 1.16, *a* показаны проекции всех сил на плоскость  $zCx$ . Вычисляя моменты проекций этих сил относительно точки  $C$ , получим значения моментов исходных сил относительно оси  $y$ .

Для вычисления моментов сил относительно оси  $x$  достаточно найти моменты проекций сил на плоскость  $zCy$  относительно точки  $C$  (см. рис. 1.16, *b*), а вычисляя моменты проекций сил на плоскость  $xCy$  относительно точки  $C$ , получим значения моментов сил относительно оси  $z$ .

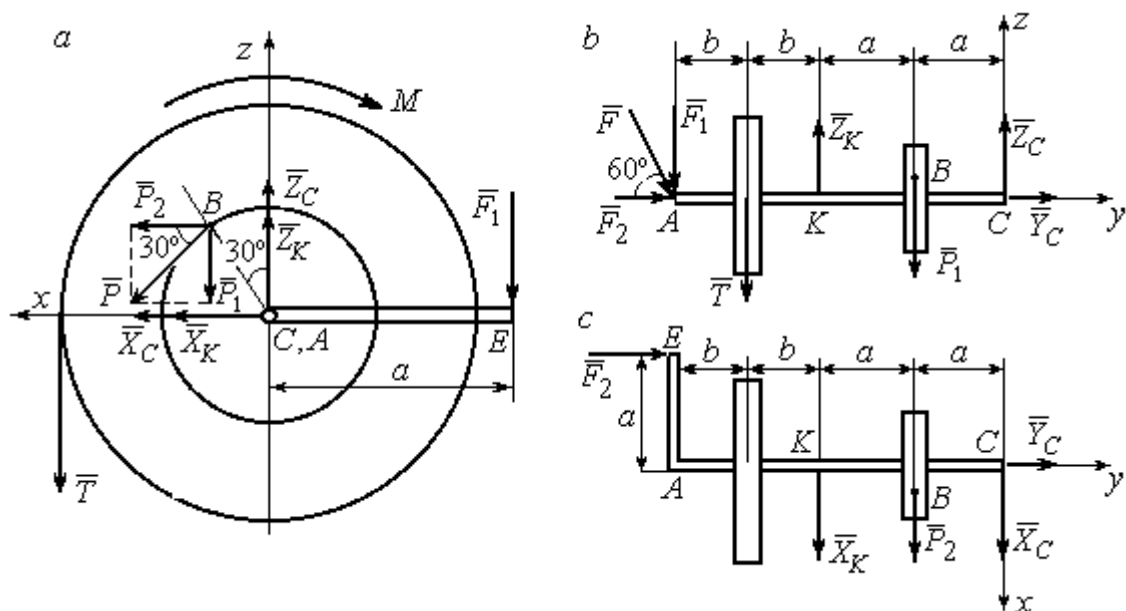
Составляем уравнения равновесия:

$$\begin{aligned}\sum F_{kx} &= P_2 + X_K + X_C = 0, \quad \sum F_{ky} = F_2 + Y_C = 0, \\ \sum F_{kz} &= -P_1 + Z_K - T + Z_C - F_1 = 0, \\ \sum M_x(\vec{F}_k) &= P_1 a - Z_K 2a - T(2a + b) + F_1(2a + 2b) = 0, \\ \sum M_y(\vec{F}_k) &= -F_1 a + TR + Pr - M = 0, \\ \sum M_z(\vec{F}_k) &= P_2 a + X_K 2a - F_2 a = 0.\end{aligned}$$

Подставляя исходные данные задачи, с учётом того, что

$$P_1 = P \cos 60^\circ = 0,5P, \quad P_2 = P \cos 30^\circ = 0,87P,$$

$$F_1 = F \cos 30^\circ = 0,87F, \quad F_2 = F \cos 60^\circ = 0,5F \quad (\text{см. рис. 1.16 } a, b),$$

получим систему уравнений:

$$\begin{aligned}0,87 \cdot 4 + X_K + X_C &= 0, \quad 2 \cdot 0,5 + Y_C = 0, \quad -4 \cdot 0,5 + Z_K - 3 + Z_C - 2 \cdot 0,87 = 0, \\ 0,5 \cdot 4 \cdot 0,8 - 1,6Z_K - 3 \cdot 0,87(2 \cdot 0,8 + 0,4) + 2 \cdot 0,87(2 \cdot 0,8 + 2 \cdot 0,4) &= 0, \\ -0,87 \cdot 0,8 + 3 \cdot 0,6 + 4 \cdot 0,3 - M &= 0, \quad 0,87 \cdot 4 \cdot 0,8 + 1,6 \cdot X_K - 2 \cdot 0,5 \cdot 0,8 = 0.\end{aligned}$$

Решая систему, найдём:  $X_C = -2,24$  кН,  $Y_C = -1$  кН,  $Z_C = 6,39$  кН,  $X_K = -1,24$  кН,  $Z_K = 0,35$  кН,  $M = 2,3$  кН·м.

Окончательно, реакция подпятника  $R_C = \sqrt{X_C^2 + Y_C^2 + Z_C^2} = 6,84$  кН,

реакция подшипника  $R_K = \sqrt{X_K^2 + Z_K^2} = 1,29$  кН.

**Задача 2.** Плита весом  $P$  расположена в вертикальной плоскости  $zAy$ . В точке  $A$  плита закреплена пространственным шарниром, а в точке  $B$  на оси  $y$



Рис. 1.17. Равновесие плиты

опирается на цилиндрический шарнир (подшипник). Плита удерживается в равновесии при помощи невесомого стержня  $CC_1$ , прикреплённого шарниром к плите в её верхнем углу, в точке  $C$  перпендикулярно плоскости плиты (рис. 1.17).

На плиту действует сила  $\bar{Q}$ , приложенная на краю плиты перпендикулярно её плоскости, и сила  $\bar{F}$ , лежащая в плоскости плиты и направленная под углом  $\alpha$  к горизонту (см. рис. 1.17). Кроме того, в плоскости плиты на неё действует пара сил с моментом  $M$ . Найти реакции шарниров  $A$  и  $B$  и усилие в стержневой подпорке  $CC_1$  при равновесии плиты, если параметры нагрузки:  $P = 1$  кН,

$Q = 500$  Н,  $F = 400$  Н,  $M = 300$  Н·м,  $\alpha = 35^\circ$ ,  $a = 2$  м,  $b = 1,5$  м,  $c = 0,2$  м,  $d = 0,4$  м.

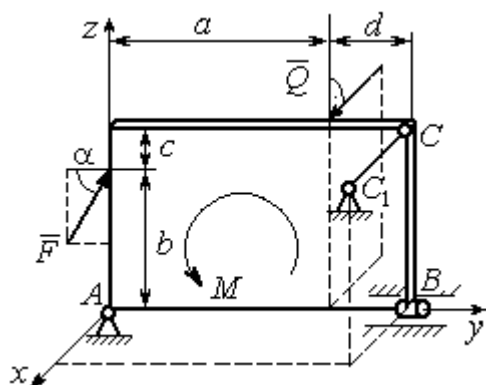
*Решение*

Заменим связи плиты их реакциями. Реакция шарнира  $A$  раскладывается на три составляющие:  $\bar{X}_A$ ,  $\bar{Y}_A$ ,  $\bar{Z}_A$  по направлениям координатных осей. Направления координатных осей показаны на рис. 1.17. Реакция подшипника  $B$  лежит в плоскости, перпендикулярной оси подшипника, и ее составляющими будут вектора  $\bar{X}_B$ ,  $\bar{Z}_B$ , направленные вдоль координатных осей  $x$ ,  $z$ . Реакция стержня  $\bar{T}$  направлена вдоль стержня. Действие сил и реакций показано на рис.1.18.



Рис. 1.18. Действие сил и реакций при равновесии плиты

Пространственная система сил, действующих на плиту, является уравновешенной:  $(\vec{P}, \vec{F}, \vec{X}_B, \vec{Z}_B, \vec{T}, \vec{X}_A, \vec{Y}_A, \vec{Z}_A, M) \infty 0$ . Уравнения равновесия:

$$\begin{aligned} \sum F_{kx} &= 0, \quad \sum F_{ky} = 0, \quad \sum F_{kz} = 0, \\ \sum M_x(\vec{F}_k) &= 0, \quad \sum M_y(\vec{F}_k) = 0, \quad \sum M_z(\vec{F}_k) = 0. \end{aligned}$$

В вычислениях моментов сил относительно осей будем считать момент положительным, если при взгляде со стороны положительного направления оси, сила вращает тело (плиту) против хода часовой стрелки. Получим:

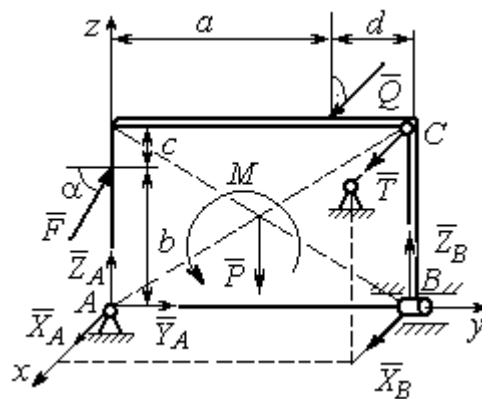
$$\begin{aligned} \sum F_{kx} &= 0, \quad X_A + Q + X_B + T = 0, \\ \sum F_{ky} &= 0, \quad Y_A + F \cos \alpha = 0, \\ \sum F_{kz} &= 0, \quad Z_A + F \sin \alpha - P + Z_B = 0 \\ \sum M_x(\vec{F}_k) &= 0, \quad -F \cos \alpha \cdot b - P \cdot 0,5(a+d) + Z_B(a+d) + M = 0, \\ \sum M_y(\vec{F}_k) &= 0, \quad Q \cdot (b+c) + T \cdot (b+c) = 0, \\ \sum M_z(\vec{F}_k) &= 0, \quad -Q \cdot a - T \cdot (a+d) - X_B \cdot (a+d) = 0. \end{aligned}$$

Подставив исходные данные задачи, получим систему уравнений:

$$\begin{aligned} X_A + 500 + X_B + T &= 0, \quad Y_A + 400 \cdot 0,82 = 0, \quad Z_A + 400 \cdot 0,57 - 1000 + Z_B = 0, \\ -400 \cdot 0,82 \cdot 1,5 - 1000 \cdot 0,5 \cdot 2,4 + Z_B \cdot 2,4 + 300 &= 0, \\ 500 \cdot 1,7 + T \cdot 1,7 &= 0, \quad -500 \cdot 2 - T \cdot 2,4 - X_B \cdot 2,4 = 0, \end{aligned}$$

откуда находим значения составляющих реакций:

$$\begin{aligned} T &= -500 \text{ Н}, \quad X_B = 83,33 \text{ Н}, \quad Z_B = 580 \text{ Н}, \\ X_A &= -83,33 \text{ Н}, \quad Y_A = -328 \text{ Н}, \quad Z_A = 192 \text{ Н}. \end{aligned}$$

Полные реакции пространственного шарнира  $A$ :

$$R_A = \sqrt{X_A^2 + Y_A^2 + Z_A^2} = 389,09 \text{ Н},$$

цилиндрического шарнира  $B$ :  $R_B = \sqrt{X_B^2 + Z_B^2} = 585,95 \text{ Н}.$



## 2. КИНЕМАТИКА ТОЧКИ И ТВЕРДОГО ТЕЛА

**Кинематикой** называется раздел механики, в котором изучаются свойства движения материальных тел без учета их масс и действующих на них сил.

### 2.1. Кинематика точки. Основные параметры движения точки

Кривая, которую описывает движущаяся точка, называется **траекторией** точки. Движение точки может быть задано **векторным, координатным** или **естественным** способами.

**Векторный способ** основан на определении положения точки ее радиусом-вектором в виде векторного уравнения  $\vec{r} = \vec{r}(t)$ . При **координатном способе** задания движения точки положение точки определяется ее координатами, заданными для каждого момента времени:  $x = x(t)$ ,  $y = y(t)$ ,  $z = z(t)$ . **Естественный способ** задания движения используется, если заранее известна траектория движения точки. Тогда положение точки однозначно определяется длиной дуги  $OM = S(t)$ , отсчитываемой от некоторой фиксированной точки  $O$ , принятой за начало отсчета.

**Мгновенная скорость**, или скорость точки в данный момент времени, является векторной величиной и определяется как производная по времени от радиуса-вектора точки:  $\vec{V} = \dot{\vec{r}}$ . Вектор скорости точки  $\vec{V}$  всегда направлен по касательной к траектории в сторону движения точки.

При координатном способе задания движения величины проекций вектора скорости  $\vec{V}$  на координатные оси определяются как производные по времени от соответствующих координат:  $V_x = \dot{x}$ ,  $V_y = \dot{y}$ ,  $V_z = \dot{z}$ . Модуль вектора скорости:  $V = \sqrt{V_x^2 + V_y^2 + V_z^2}$ . При естественном способе задания движения вектор скорости точки определяется равенством:  $\vec{V} = \dot{S}\vec{\tau}$ , где  $S = S(t)$  – закон измене-

ния длины дуги,  $\vec{\tau}$  – единичный вектор касательной к траектории движения, направленный в сторону возрастающих расстояний.

Величина  $V = |\dot{S}|$  называется алгебраической скоростью точки. При  $\dot{S} > 0$  вектор скорости  $\vec{V}$  направлен по единичному вектору  $\vec{\tau}$  – в сторону возрастающих расстояний. При  $\dot{S} < 0$  он имеет направление, противоположное единичному вектору  $\vec{\tau}$ , т. е. в сторону убывающих расстояний.

**Мгновенное ускорение**, или ускорение точки в данный момент времени, является векторной величиной и определяется как производная по времени от вектора скорости точки или как вторая производная от радиус-вектора точки:

$\vec{a} = \dot{\vec{V}} = \ddot{\vec{r}}$ . При координатном способе проекции вектора ускорения  $\vec{a}$  на координатные оси – величины  $a_x, a_y, a_z$  – определяются равенствами:  $a_x = \dot{V}_x = \ddot{x}$ ,  $a_y = \dot{V}_y = \ddot{y}$ ,  $a_z = \dot{V}_z = \ddot{z}$ . Модуль вектора ускорения равен:  $a = \sqrt{a_x^2 + a_y^2 + a_z^2}$ .

При естественном способе задания движения вектор ускорения точки  $\vec{a}$  раскладывается на две взаимно перпендикулярные составляющие  $\vec{a}_n$  и  $\vec{a}_\tau$ , параллельные осям  $n$  и  $\tau$  естественной системы координат, и представляется в виде равенства  $\vec{a} = a_\tau \vec{\tau} + a_n \vec{n}$ , или  $\vec{a} = \vec{a}_\tau + \vec{a}_n$ , где  $\vec{\tau}$  – единичный направляющий вектор оси, касательной к траектории (касательная ось);  $\vec{n}$  – единичный направляющий вектор главной нормали траектории. Величина  $a_n$  называется

**нормальным ускорением** точки и вычисляется по формуле:  $a_n = \frac{V^2}{\rho}$ , где  $\rho$  –

радиус кривизны траектории. (У окружности радиус кривизны равен её радиусу, у прямой линии – бесконечности.) Вектор  $\vec{a}_n$  нормальной составляющей ускорения всегда направлен к центру кривизны траектории. При движении по окружности радиус кривизны траектории равен радиусу окружности, а центр кривизны траектории совпадает с центром окружности. Величина  $a_\tau$  называется **касательным ускорением** и равна модулю второй производной от заданно-

го закона изменения длины дуги:  $a_\tau = |\ddot{S}|$ , где  $S = S(t)$  – закон изменения длины дуги. Направление вектора касательного ускорения  $\vec{a}_\tau$  зависит от знака второй производной  $\ddot{S}$ . При  $\ddot{S} > 0$  вектор  $\vec{a}_\tau$  в направлен в сторону возрастающих расстояний, по направлению единичного вектора  $\vec{\tau}$ , при  $\ddot{S} < 0$  – в сторону убывающих расстояний (противоположно единичному вектору  $\vec{\tau}$ ). Вектор полного ускорения  $\vec{a}$  направлен по диагонали прямоугольника, построенного на векторах  $\vec{a}_n$  и  $\vec{a}_\tau$ . Модуль вектора ускорения:  $a = \sqrt{a_n^2 + a_\tau^2}$ .

## 2.2. Вращение тела вокруг неподвижной оси

Движение тела, при котором все точки некоторой его прямой остаются неподвижными, называется **вращательным**, а указанная прямая называется осью вращения. Вращение тела задается углом поворота  $\varphi = \varphi(t)$  подвижной плоскости, связанной с телом, относительно некоторого ее начального положения. Направление вращения с возрастанием угла поворота считается положительным.

Величина **угловой скорости** вращения тела равна модулю производной от угла поворота тела по времени:  $\omega = |\dot{\varphi}|$ . Направление угловой скорости вращения тела зависит от знака производной  $\dot{\varphi}$ . При  $\dot{\varphi} > 0$  вращение происходит в положительном направлении, в сторону возрастания угла поворота, при  $\dot{\varphi} < 0$  – в отрицательном. Направление угловой скорости обычно показывают дуговой стрелкой вокруг оси вращения. Вектор угловой скорости  $\vec{\omega}$  направлен вдоль оси вращения в сторону, откуда вращение тела видно против хода часовой стрелки.

Величина **углового ускорения** при вращении тела равна модулю второй производной от угла поворота тела по времени:  $\varepsilon = |\ddot{\varphi}|$ . Если  $\ddot{\varphi}$  одного знака с

$\dot{\varphi}$ , то угловое ускорение ускоряет вращение тела, если разных знаков, то угловое ускорение замедляет вращение.

При вращательном движении тела все его точки движутся по окружностям, радиусы которых равны расстояниям от выбранной точки до неподвижной оси. **Скорость точки вращающегося твердого тела** (в отличие от угловой скорости тела) называют **линейной**, или **окружной скоростью** точки. Величина скорости рассчитывается по формуле:  $V = \omega h$ , где  $\omega$  – величина угловой скорости тела;  $h$  – расстояние от точки до оси вращения. Вектор скорости точки лежит в плоскости описываемой точкой окружности и направлен по касательной к ней в сторону вращения тела. Отношение скоростей двух точек вращающегося тела равно отношению расстояний от этих точек до

оси: 
$$\frac{V_{M1}}{V_{M2}} = \frac{h_1}{h_2}.$$

**Ускорение точки вращающегося твердого тела** рассчитывается как ускорение точки при естественном способе задания движения в виде суммы векторов касательного и нормального ускорений:  $\vec{a}_M = \vec{a}_\tau + \vec{a}_n$ . Величины касательного, нормального и полного ускорений точки вращающегося тела, соответственно:  $a_\tau = \varepsilon h$ ,  $a_n = \omega^2 h$ ,  $a_M = \sqrt{a_\tau^2 + a_n^2}$ , где  $\omega$ ,  $\varepsilon$  – угловая скорость и угловое ускорение тела;  $h$  – расстояние от точки до оси вращения.

### 2.3. Плоскопараллельное движение твёрдого тела

**Плоскопараллельным, или плоским движением твердого тела**, называется такое движение, при котором все точки тела движутся параллельно некоторой неподвижной плоскости. Плоское движение представляется в виде суммы мгновенного поступательного движения, при котором все точки плоской фигуры движутся со скоростью выбранной точки-полюса, и мгновенного вращательного движения вокруг этого полюса.

**Скорость** любой точки  $M$  плоской фигуры равна векторной сумме вектора скорости точки-полюса и вектора скорости точки  $M$  при вращении тела вокруг этого полюса:  $\vec{V}_M = \vec{V}_A + \vec{V}_{MA}$ , где  $\vec{V}_M$  – скорость точки  $M$ ;  $\vec{V}_A$  – скорость полюса  $A$ ;  $\vec{V}_{MA}$  – вектор скорости точки  $M$  при вращении тела вокруг полюса  $A$ , модуль скорости  $V_{MA} = \omega \cdot MA$ , где  $\omega$  – угловая скорость мгновенного вращательного движения тела вокруг полюса;  $MA$  – расстояние между полюсом  $A$  и точкой  $M$ .

**Мгновенным центром скоростей** называется такая точка  $P$  плоской фигуры, скорость которой в данный момент времени равна нулю. Выбрав в качестве полюса мгновенный центр скоростей, скорость любой точки плоской фигуры находят так, как если бы мгновенное движение фигуры было вращательным вокруг мгновенного центра скоростей.

### Способы построения мгновенного центра скоростей

1. Если известны направления скоростей  $\vec{V}_A$  и  $\vec{V}_B$  каких-нибудь двух точек  $A$  и  $B$  плоской фигуры, то мгновенный центр скоростей находится в точке пересечения перпендикуляров, восстановленных из этих точек к векторам скоростей (рис. 2.1, *a*).

2. Если скорости  $\vec{V}_A$  и  $\vec{V}_B$  двух точек  $A$  и  $B$  плоской фигуры известны и параллельны друг другу, а линия  $AB$  перпендикулярна  $\vec{V}_A$  (и, конечно,  $\vec{V}_B$ ), то мгновенный центр скоростей определяется как точка пересечения линий, проведенных через основания и вершины векторов скоростей (построение показано на рис. 2.1, *b, c*).

3. Если скорости  $\vec{V}_A$  и  $\vec{V}_B$  двух точек  $A$  и  $B$  параллельны друг другу, но линия  $AB$ , соединяющая эти точки, не перпендикулярна векторам скоростей (рис. 2.1, *d*), то мгновенная угловая скорость тела равна нулю и движение тела

в данный момент времени является мгновенным поступательным. В этом случае скорости всех точек равны по величине и направлению.



Рис. 2.1. Способы построения мгновенного центра скоростей

4. Если плоскопараллельное движение осуществляется путем качения без скольжения одного тела по неподвижной поверхности другого, то мгновенный центр скоростей расположен в точке касания катящегося тела с неподвижной поверхностью (рис. 2.1, e).

**Ускорение любой точки  $M$  плоской фигуры** при плоскопараллельном движении твердого тела представляется как сумма векторов – ускорения полюса и ускорения точки  $M$  при вращении фигуры вокруг полюса. Учитывая, что ускорение точки вращающегося тела представляется как сумма нормального и касательного ускорений, получим:

$$\vec{a}_M = \vec{a}_A + \vec{a}_{MA}^{\tau} + \vec{a}_{MA}^n,$$

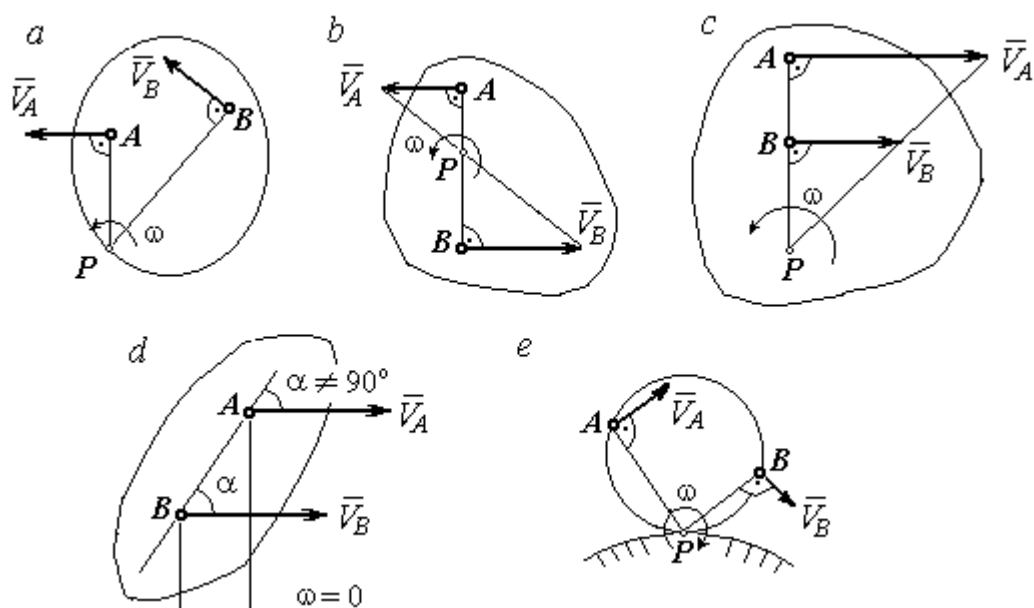
где  $\vec{a}_A$  – ускорение полюса  $A$ ;  $\vec{a}_{MA}^{\tau}$ ,  $\vec{a}_{MA}^n$  – касательная и нормальная составляющие ускорения точки  $M$  при вращении фигуры вокруг полюса  $A$ .

Вектор нормального ускорения  $\vec{a}_{MA}^n$  всегда направлен от точки  $M$  к полюсу  $A$ . Вектор касательного ускорения  $\vec{a}_{MA}^\tau$  направлен перпендикулярно отрезку  $AM$  в сторону вращения, если оно ускоренное (рис. 2.2,  $a$ ), и против вращения, если оно замедленное (рис. 2.2,  $b$ ). Численно величины касательного и



Рис. 2.2. Ускорение точки плоской фигуры:

$a$  – ускоренное движение;  
 $b$  – замедленное движение

нормального составляющих ускорения точки  $M$  определяются по формулам:

$$a_{MA}^\tau = \epsilon \cdot AM, \quad a_{MA}^n = \omega^2 \cdot AM,$$

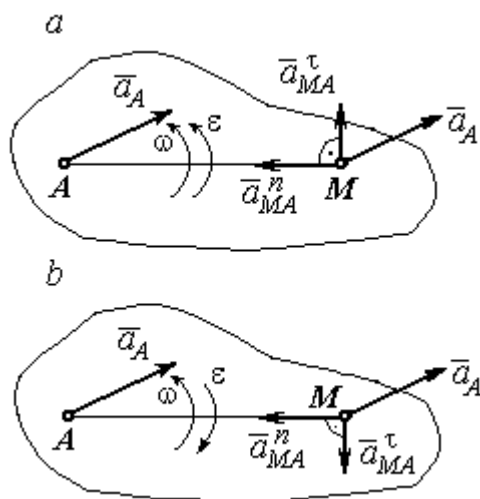
где  $\omega$ ,  $\epsilon$  – угловая скорость и угловое ускорение тела (плоской фигуры);  $AM$  – расстояние от точки  $M$  до полюса  $A$  (см. рис. 2.2).

Если при движении плоской фигуры известны траектории движения полюса  $A$  и точки  $M$ , то для определения ускорения точки  $M$  используется векторное равенство

$$\vec{a}_M^\tau + \vec{a}_M^n = \vec{a}_A^\tau + \vec{a}_A^n + \vec{a}_{MA}^\tau + \vec{a}_{MA}^n,$$

где  $\vec{a}_M^\tau$ ,  $\vec{a}_M^n$ ,  $\vec{a}_A^\tau$ ,  $\vec{a}_A^n$  – касательная и нормальная составляющие ускорения точки  $M$  и полюса  $A$  при движении их по заданным траекториям.

#### 2.4. Задание К1. Определение скоростей и ускорений точек твердого тела при поступательном и вращательном движениях

По заданному движению одного из звеньев механизма  $x_1 = x_1(t)$  (варианты 1, 3, 5, 7, 9) или  $\varphi_1 = \varphi_1(t)$  (варианты 2, 4, 6, 8, 10) найти в момент времени  $t_1$  скорость, касательное, нормальное и полное ускорения точки  $M$  звена механизма, совершающего вращательное движение, а также скорость и ускорение звена 4, совершающего поступательное движение.

Варианты заданий даны на рис. 2.3, 2.4. Исходные данные представлены в табл. 2.1.



Рис. 2.3. Задание К1. Определение скоростей и ускорений точек при поступательном и вращательном движениях твёрдого тела.

Номера вариантов задания 1 – 8, 11 – 18, 21 – 28



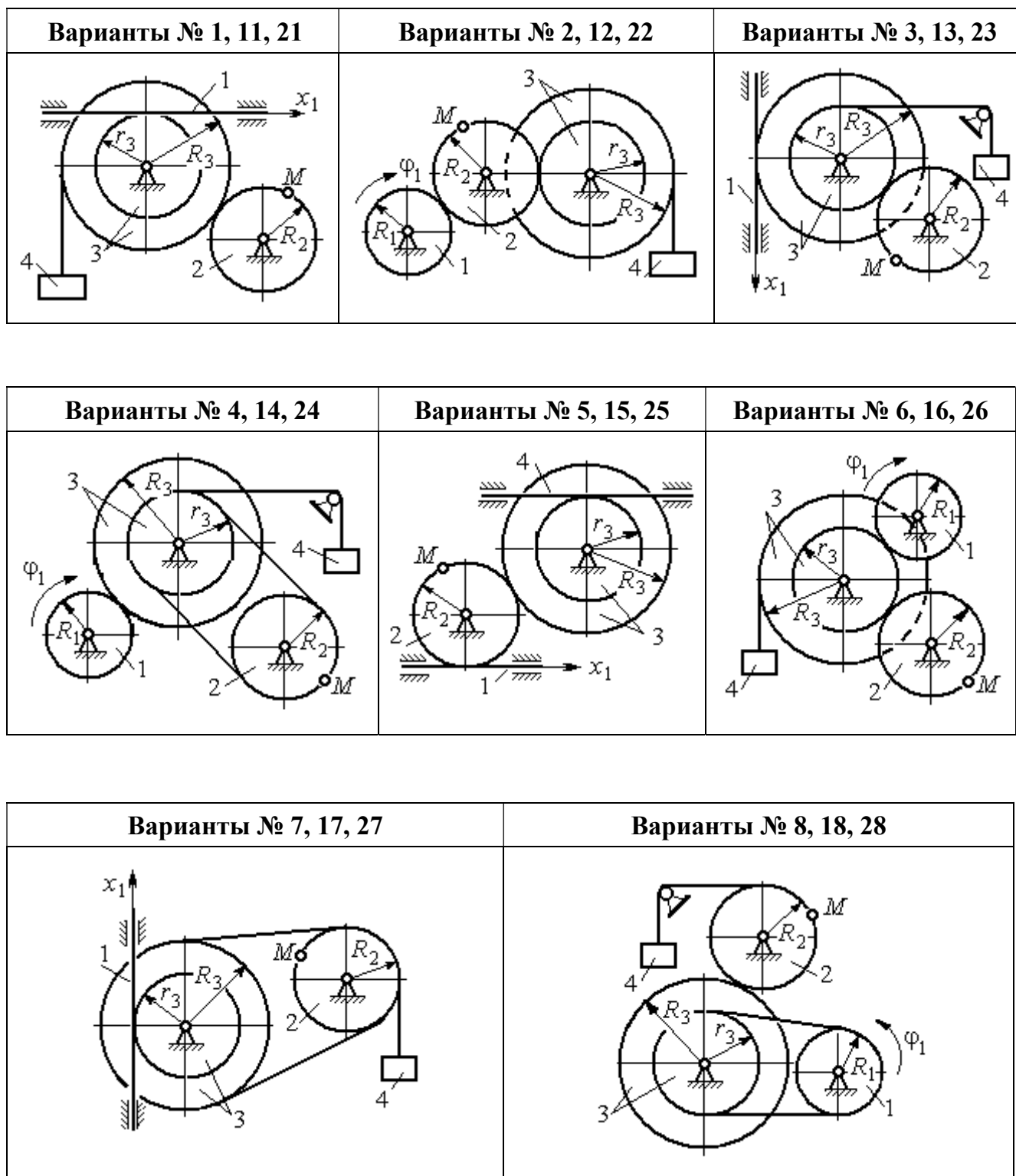

Рис. 2.4. Задание К1. Определение скоростей и ускорений точек при поступательном и вращательном движениях твёрдого тела.  
Номера вариантов задания 9 – 10, 19 – 20, 29 – 30

Таблица 2.1

**Исходные данные вариантов задания К1. Определение скоростей и ускорений точек при поступательном и вращательном движениях твёрдого тела**

Номер варианта задания	R <sub>1</sub> , см	R <sub>2</sub> , см	R <sub>3</sub> , см	r <sub>3</sub> , см	x <sub>1</sub> (t), см φ <sub>1</sub> (t), рад	t <sub>1</sub> , с
1	–	40	45	35	x <sub>1</sub> (t) = (3t – 1) <sup>2</sup>	2
2	10	20	38	18	φ <sub>1</sub> (t) = t <sup>2</sup> + 6cos(πt/6)	3
3	–	30	42	18	x <sub>1</sub> (t) = 5t <sup>2</sup> – 2cos(πt/2)	1
4	15	30	45	20	φ <sub>1</sub> (t) = 5t <sup>2</sup> + cos(πt/2)	2
5	–	30	40	20	x <sub>1</sub> (t) = 6t – cos(πt/3)	3
6	10	20	30	10	φ <sub>1</sub> (t) = t <sup>3</sup> – cos(πt/2)	1
7	–	30	40	30	x <sub>1</sub> (t) = 2sin(πt/2) + cos(πt/2)	2
8	8	10	30	25	φ <sub>1</sub> (t) = 5t + cos(πt/2)	2
9	–	18	30	18	x <sub>1</sub> (t) = 5t + cos(πt/3)	3
10	15	30	50	20	φ <sub>1</sub> (t) = 2t <sup>2</sup> + sin(πt/4)	2
11	–	30	40	25	x <sub>1</sub> (t) = (t <sup>2</sup> – 3t)	2
12	12	20	40	28	φ <sub>1</sub> (t) = 3t <sup>2</sup> + 6sin(πt/6)	3
13	–	25	60	42	x <sub>1</sub> (t) = 2t <sup>2</sup> + cos(πt/2)	1
14	10	30	45	30	φ <sub>1</sub> (t) = 3t <sup>2</sup> + 2cos(πt/2)	2

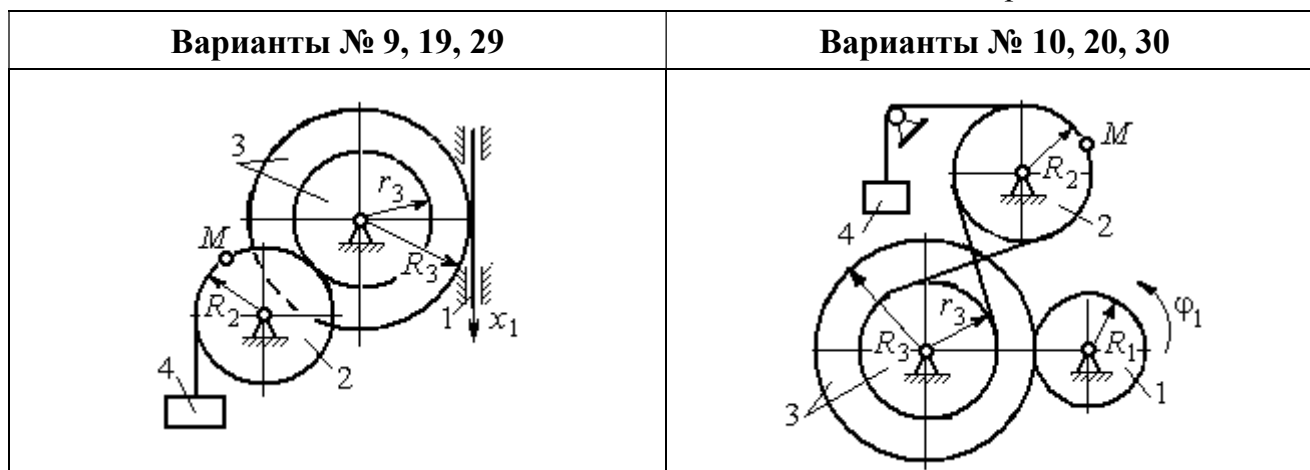
Номер варианта задания	$R_1, \text{см}$	$R_2, \text{см}$	$R_3, \text{см}$	$r_3, \text{см}$	$x_1(t), \text{см}$ $\varphi_1(t), \text{рад}$	$t_1, \text{с}$
15	–	20	30	20	$x_1(t) = 3t^2 - \cos(\pi t/3)$	3
16	12	18	40	20	$\varphi_1(t) = 2t^3 + \cos(\pi t/2)$	1
17	–	20	35	15	$x_1(t) = 2 \sin(\pi t/2) - \cos(\pi t/2)$	2
18	15	18	40	25	$\varphi_1(t) = 5t + \cos(\pi t/2)$	1
19	–	22	50	18	$x_1(t) = t^2 + \cos(\pi t/3)$	3
20	10	20	45	10	$\varphi_1(t) = 2t^2 + \sin(\pi t/4)$	4
21	–	20	40	20	$x_1(t) = t + (3t - 4)^2$	2
22	8	18	42	18	$\varphi_1(t) = 2t^2 + 12 \cos(\pi t/6)$	3
23	–	45	60	40	$x_1(t) = 4t^2 + \sin(\pi t/2)$	1
24	5	15	30	20	$\varphi_1(t) = 2t^2 + 4 \cos(\pi t/2)$	2
25	–	15	35	25	$x_1(t) = 2t^2 + \cos(\pi t/3)$	3
26	18	20	35	20	$\varphi_1(t) = 2t^3 + \sin(\pi t/2)$	1
27	–	15	35	15	$x_1(t) = 2 \sin(\pi t/2) - \cos(\pi t/2)$	1
28	10	12	40	25	$\varphi_1(t) = 2t^2 + \cos(\pi t/2)$	1
29	–	35	50	10	$x_1(t) = t^3 - \cos(\pi t/2)$	1
30	10	20	40	10	$\varphi_1(t) = 2t^2 + \cos(\pi t/4)$	4

### Пример выполнения задания К1. Определение скоростей и ускорений точек при поступательном и вращательном движениях твёрдого тела

По заданному уравнению движения звена 1 механизма (рис. 2.5, а) определить скорость, нормальное, касательное и полное ускорения точки  $M$  на момент времени  $t_1$ , а также скорость и ускорение звена 4, если значения радиусов колес механизма и закон движения звена 1:  $R_2 = 20$  см,  $r_2 = 5$  см,  $R_3 = 8$  см,  $r_3 = 4$  см,  $x_1 = 2t^2 - 5t$  см,  $t_1 = 1$  с.

#### Решение

Отметим на схеме положительные направления отсчета углов поворота дисков 2 и 3, соответствующие заданному положительному направлению движения звена 1.

Направления показаны на рис 2.5,  $b$  дуговыми стрелками  $\varphi_2$ ,  $\varphi_3$ , а положительное направление движения звена 4 – направлением оси  $x_4$ .



Рис. 2.5. Кинематика вращательного движения твердого тела:  
 $a$  – схема механизма;  $b$  – расчетная схема для определения скоростей и ускорений точек механизма

Звено 1 движется поступательно. Движение задано координатным способом в виде закона изменения координаты  $x$ . Дифференцируем по времени уравнение движения:  $\dot{x} = 4t - 5$  см/с. В момент времени  $t_1 = 1$  с значение производной:  $\dot{x}(1) = -1$  см/с. Отрицательное значение производной  $\dot{x}$  показывает, что в данный момент времени звено 1 движется в отрицательном направлении оси  $x$ . Скорость звена 1 равна модулю производной:  $V_1 = |\dot{x}|$ . На рис. 2.5,  $b$  направление движения звена 1 в момент времени  $t_1 = 1$  с показано вектором скорости  $\vec{V}_1$ , направленным в сторону, противоположную положительному направлению оси  $x$ . Эту же скорость будет иметь точка  $A$  – точка контакта звена 1 с диском 2, лежащая на расстоянии  $r_2$  от оси вращения диска. Следовательно,  $V_1 = V_A = \omega_2 r_2$ , где  $\omega_2$  – угловая скорость диска 2. Отсюда угловая скорость диска:  $\omega_2 = \frac{V_A}{r_2} = \frac{|4t - 5|}{5} = |\dot{\varphi}_2|$  рад/с. При  $t_1 = 1$  с значение производной отрицательно:  $\dot{\varphi}_2(1) = -0,2$  рад/с. Это означает, что в заданный момент времени вращение диска 2 с угловой скоростью  $\omega_2(1) = |\dot{\varphi}_2(1)| = 0,2$  рад/с происходит

в отрицательном для диска 2 направлении. На рис. 2.5, *b* направление вращения диска 2 показано дуговой стрелкой  $\omega_2$  в сторону, противоположную положительному направлению отсчета угла  $\varphi_2$ . При передаче вращения диска 2 диску 3 величины угловых скоростей дисков обратно пропорциональны радиусам дисков, которым принадлежит точка контакта:  $\frac{\omega_2}{\omega_3} = \frac{R_3}{R_2}$ . Тогда, угловая скорость диска 3  $\omega_3 = \omega_2 \frac{R_2}{R_3} = |2t - 2,5| = |\dot{\varphi}_3|$  рад/с.

В момент времени  $t_1 = 1$  с значение производной  $\dot{\varphi}_3$  отрицательно:  $\dot{\varphi}_3(1) = -0,5$  рад/с, и, следовательно, вращение диска 3 в данный момент времени с угловой скоростью  $\omega_3(1) = |\dot{\varphi}_3(1)| = 0,5$  рад/с происходит в сторону, противоположную положительному направлению отсчета угла  $\varphi_3$ , как показано на рис. 2.5, *b*. Величина (модуль) скорости точки  $M$  рассчитывается по формуле:  $V_M = \omega_3 r_3$ . В момент времени  $t_1 = 1$  с модуль скорости  $V_M(1) = 2$  см/с. Вектор скорости  $\vec{V}_M$  расположен по касательной к траектории движения точки  $M$  (окружности) и направлен в сторону вращения диска 3 (см. рис. 2.5, *b*).

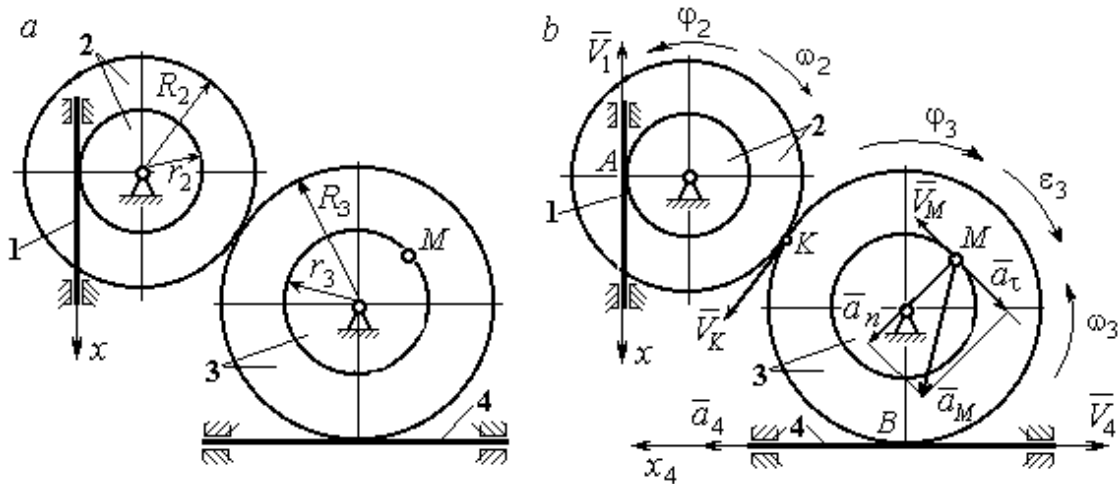
Звено 4 движется поступательно. Скорость звена 4 равна скорости точки касания его с диском 3:  $V_4 = V_B = \omega_3 R_3 = |2t - 2,5| \cdot 8 = |\dot{x}_4|$ . В момент времени  $t_1 = 1$  с значение производной от координаты движения звена 4 отрицательно:  $\dot{x}_4(1) = -4$  см/с. В результате, вектор скорости  $\vec{V}_4(1)$ , равный по модулю  $V_4(1) = 4$  см/с, направлен вдоль оси  $x_4$  в сторону, противоположную ее положительному направлению (см. рис. 2.5, *b*).

Угловое ускорение диска 3:  $\varepsilon_3(t) = |\dot{\omega}_3| = |\ddot{\varphi}_3| = 2$  рад/с<sup>2</sup>. Из того, что угловая скорость  $\omega_3$  и угловое ускорение  $\dot{\omega}_3$  диска 3 имеют разные знаки, следует, что вращение диска 3 замедленное. Угловое ускорение диска направлено в сторону положительного направления отсчета угла поворота  $\varphi_3$ , диска 3 (см. рис. 2.5, *b*).

Касательное ускорение  $a_\tau$  точки  $M$  рассчитывается по формуле  $a_\tau = \varepsilon_3 r_3$  и в момент времени  $t_1 = 1$  с:  $a_\tau = 8$  см/с<sup>2</sup>. Так как вращение диска 3 замедленное, вектор касательного ускорения точки  $M$   $\vec{a}_\tau(t)$  направлен в сторону, противоположную вектору скорости  $\vec{V}_M(1)$  (см. рис. 2.5, *b*). Нормальное ускорение  $a_n$  точки  $M$  рассчитывается как  $a_n = \omega_3^2 r_3$ . В момент времени  $t_1 = 1$  с величина нормального ускорения:  $a_n(1) = 1$  см/с<sup>2</sup>. Вектор нормального ускорения  $\vec{a}_n(1)$  направлен по радиусу к центру диска 3 (см. рис. 2.5, *b*). Полное ускорение точки  $M$  в заданный момент времени:  $a_M(1) = \sqrt{a_\tau^2(1) + a_n^2(1)} = 8,06$  см/с<sup>2</sup>. Вектор полного ускорения  $\vec{a}_M$  направлен по диагонали прямоугольника, построенного на векторах  $\vec{a}_n$  и  $\vec{a}_\tau$ .

Ускорение  $a_4$  звена 4 находится из условия, что звено 4 движется поступательно и прямолинейно. При прямолинейном движении нормальная составляющая ускорения равна нулю. Тогда  $a_4 = a_{4\tau} = \dot{V}_4 = \dot{V}_B = |\dot{\omega}_3| R_3 = \varepsilon_3 R_3$ .

Так как угловое ускорение диска 3 является постоянной величиной, ускорение  $a_4$  не зависит от времени:  $a_4 = 16$  см/с<sup>2</sup>. Вектор ускорения  $\vec{a}_4$  направлен вдоль оси  $x_4$  в сторону положительных значений.

## **2.5. Задание К2. Определение скоростей точек твёрдого тела при плоскопараллельном движении**

Для заданного положения плоского механизма определить скорости точек и угловые скорости звеньев механизма.

Варианты заданий показаны на рис. 2.6 – 2.8. Исходные данные вариантов заданий выбираются из таблиц, приведённых на рисунках схем механизмов.

Варианты № 1, 11, 21							Варианты № 2, 12, 22						
<p>Найти: <math>V_A, V_B, V_C, \omega_{AB}, \omega_{BC}, \omega_1, \omega_{BD}</math></p>							<p>Найти: <math>V_A, V_B, V_K, \omega_1, \omega_{AB}, \omega_{OA}, \omega_{BE}, \omega_{BK}</math></p>						
Номер варианта задания	$R_1$ , см	$r_1$ , см	$AD$ , см	$\alpha$ , град	$V_2$ , см/с	$V_3$ , см/с	Номер варианта задания	$R_1$ , см	$OA$ , см	$OE$ , см	$\alpha$ , град	$\beta$ , град	$V_C$ , см/с
<b>1</b>	10	5	20	30	8	10	<b>2</b>	3	5	4	30	60	10
<b>11</b>	12	8	25	45	10	4	<b>12</b>	4	8	6	45	90	8
<b>21</b>	10	6	15	60	5	5	<b>22</b>	5	12	2	60	120	12

Варианты № 3, 13, 23							Варианты № 4, 14, 24						
<p>Найти: <math>V_A, V_B, V_C, V_D, V_E, \omega_{BC}, \omega_1, \omega_{DE}</math></p>							<p>Найти: <math>V_A, V_C, V_E, \omega_1, \omega_2, \omega_{AC}</math></p>						
Номер варианта задания	$R_1$ , см	$OC$ , см	$AB$ , см	$BC$ , см	$\alpha$ , град	$\omega_{OC}$ , рад/с	Номер варианта задания	$R_1$ , см	$R_2$ , см	$\alpha$ , град	$\beta$ , град	$V_3$ , см/с	$V_4$ , см/с
<b>3</b>	12	18	10	35	60	4	<b>4</b>	10	15	30	60	8	4
<b>13</b>	10	15	10	25	90	8	<b>14</b>	6	10	45	90	4	6
<b>23</b>	15	20	5	20	120	6	<b>24</b>	10	12	60	120	3	3

Рис. 2.6. Задание К2. Определение скоростей точек тела при плоскопараллельном движении. Номера вариантов задания 1 – 4, 11 – 14, 21 – 24

Варианты № 5, 15, 25							Варианты № 6, 16, 26						
<p>Найти: <math>V_A, V_B, V_C, V_D, V_E, \omega_2, \omega_3, \omega_{EC}</math></p>							<p>Найти: <math>V_A, V_B, V_K, V_E, \omega_1, \omega_{OA}, \omega_{AB}, \omega_{AD}, \omega_{KE}</math></p>						
Номер варианта задания	$R_1$ , см	$R_2$ , см	$R_3$ , см	$\alpha$ , град	$\beta$ , град	$\omega_{OB}$ , рад/с	Номер варианта задания	$R_1$ , см	$OA$ , см	$\alpha$ , град	$\beta$ , град	$\varphi$ , град	$V_D$ , см/с
5	10	20	12	60	0	6	6	10	20	30	60	60	12
15	6	18	10	90	90	8	16	12	26	30	30	90	8
25	20	25	15	120	180	4	26	15	30	60	60	120	15

Варианты № 7, 17, 27							Варианты № 8, 18, 29						
<p>Найти: <math>V_A, V_B, V_C, \omega_1, \omega_{OA}, \omega_{AB}, \omega_{AC}</math></p>							<p>Найти: <math>V_A, V_B, V_D, \omega_1, \omega_{OA}, \omega_{AB}, \omega_{AD}</math></p>						
Номер варианта задания	$R_1$ , см	$AB$ , см	$\alpha$ , град	$\beta$ , град	$\varphi$ , град	$V_D$ , см/с	Номер варианта задания	$R_1$ , см	$OA$ , см	$\alpha$ , град	$\beta$ , град	$V_2$ , см/с	$V_3$ , см/с
7	10	20	30	60	60	12	8	10	20	30	60	12	4
17	12	25	60	120	90	16	18	12	26	30	30	8	2
27	8	16	30	60	120	10	28	15	30	60	60	6	3

Рис. 2.7. Задание K2. Определение скоростей точек тела при плоскопараллельном движении. Номера вариантов задания 5 – 8, 15 – 18, 25 – 28

Варианты № 9, 19, 29							Варианты № 10, 20, 30						
 <p>Найти: <math>\omega_{OK}, \omega_{KD}, \omega_{BC}, \omega_1,</math> <math>V_A, V_B, V_K, V_D</math></p>							 <p>Найти: <math>V_A, V_B, V_D, V_K,</math> <math>\omega_{CB}, \omega_1, \omega_{OB}, \omega_{AB}, \omega_{KD}</math></p>						
Номер варианта задания	$R_1,$ см	$r_1,$ см	$\alpha,$ град	$\beta,$ град	$BC,$ см	$V_C,$ см/с	Номер варианта задания	$R_1,$ см	$CB,$ см	$OB,$ см	$KD,$ см	$\alpha,$ град	$V_C,$ см/с
<b>9</b>	20	12	45	60	60	8	<b>10</b>	10	20	30	60	30	4
<b>19</b>	24	16	60	90	50	4	<b>20</b>	12	26	30	50	45	2
<b>29</b>	16	10	30	120	40	6	<b>30</b>	15	30	60	60	60	3

Рис. 2.8. Задание К2. Определение скоростей точек тела при плоскопараллельном движении. Номера вариантов задания 9 – 10, 19 – 20, 29 – 30

### Пример выполнения задания К2. Определение скоростей точек твёрдого тела при плоскопараллельном движении

**Задача 1.** Плоский механизм (рис. 2.9) состоит из стержня  $OC$  и подвижных дисков 2 и 3 радиусами  $r_2, r_3$ , шарнирно закрепленными на стержне, соответственно, в точках  $A$  и  $C$ . Стержень  $OC$  вращается вокруг неподвижного центра  $O$  с угловой скоростью  $\omega_{OC}$ . Диск 2, увлекаемый стержнем  $OC$ , катится без проскальзывания по неподвижной поверхности диска 1 радиусом  $r_1$ . Диск 3, также увлекаемый стержнем  $OC$ , катится без проскальзыва-

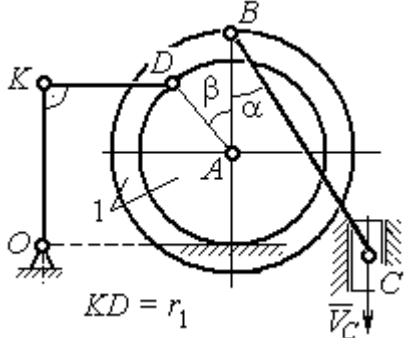
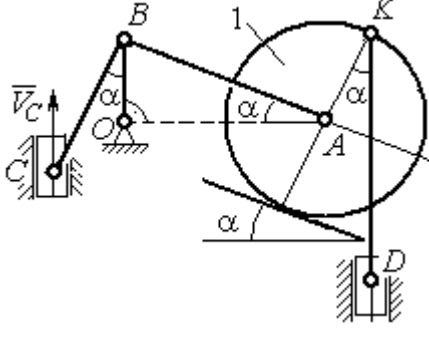

Рис. 2.9. Схема плоского механизма



ния по подвижному диску 2. В точке  $D$ , расположенной на краю диска 3, шарнирно прикреплен стержень 4, к которому в точке  $E$  шарнирно прикреплен поршень  $E$ , способный совершать только вертикальное перемещение. Для заданного положения механизма (см. рис. 2.9), когда стержень  $OC$  горизонтален, стержень  $DE$  направлен по линии вертикального диаметра диска 3, найти скорости точек  $A$ ,  $C$ ,  $D$ ,  $E$ , угловые скорости дисков 2, 3 и стержня 4, если:  $r_1 = 6$  см,  $r_2 = 4$  см,  $r_3 = 2$  см,  $DE = 10$  см,  $\omega_{OC} = 1$  рад/с.

### Решение

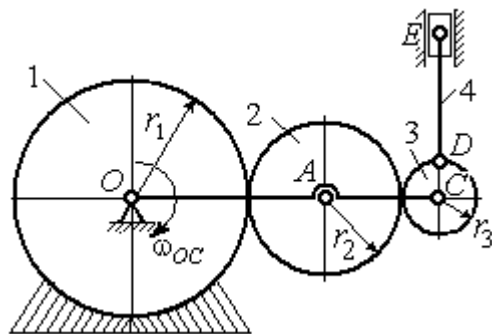
Определим скорость точки  $A$ , общей для стержня  $OC$  и диска 2:  
 $V_A = \omega_{OC}(r_1 + r_2) = 10$  см/с. Вектор скорости  $\vec{V}_A$  перпендикулярен стержню  $OC$



Рис. 2.10. Расчетная схема для определения скоростей точек механизма и угловых скоростей его звеньев

и направлен в сторону его вращения (рис. 2.10).

Диск 2 катится по неподвижной поверхности диска 1. Точка касания диска 2 с неподвижным диском 1 является мгновенным центром скоростей диска 2. На рис. 2.10 центр скоростей диска 2 обозначен точкой  $P_2$ . В этом случае скорость точки  $A$  может быть

определена через угловую скорость диска  $\omega_2$  следующим образом:

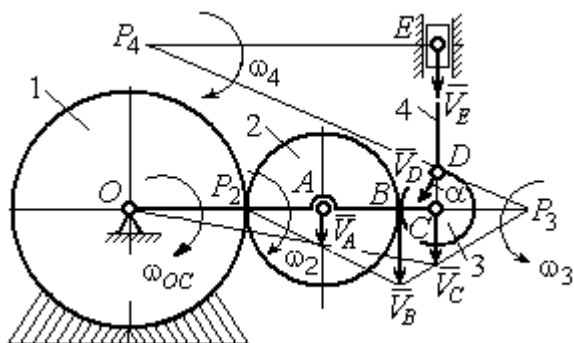
$V_A = \omega_2 \cdot AP_2 = 4\omega_2$ . Так как  $V_A = 10$  см/с, получим  $\omega_2 = 2,5$  рад/с.

Для того чтобы найти угловую скорость диска 3, необходимо определить положение его мгновенного центра скоростей. С этой целью вычислим скорости точек  $B$  и  $C$ . Скорость точки  $B$  может быть найдена через угловую скорость диска 2:  $V_B = \omega_2 \cdot BP_2 = 20$  см/с. Вектор скорости  $\vec{V}_B$  перпендикулярен отрезку  $BP_2$  и направлен в сторону мгновенного вращения диска 2 вокруг своего центра скоростей  $P_2$ .

Скорость точки  $C$  определяется через угловую скорость стержня  $OC$ :  $V_C = \omega_{OC}(r_1 + 2r_2 + r_3) = 16$  см/с. Вектор скорости  $\vec{V}_C$  перпендикулярен стержню  $OC$  и направлен в сторону его вращения (см. рис. 2.10).

Построение мгновенного центра скоростей  $P_3$  диска 3 по известным скоростям  $\vec{V}_B$  и  $\vec{V}_C$  показано на рис. 2.10. Его положение определяется из условия, что отношение скоростей двух точек тела, совершающего плоскопараллельное движение, равно отношению расстояний от этих точек до мгновенного центра скоростей:

скоростей:  $\frac{V_B}{V_C} = \frac{r_3 + CP_3}{CP_3}$ . Разрешая пропорцию относительно неизвестной величины  $CP_3$ , получим:  $CP_3 = 8$  см. Скорость точки  $C$  выражается через угловую

скорость диска 3  $V_C = \omega_3 \cdot CP_3$ . Отсюда величина угловой скорости диска 3:

$\omega_3 = \frac{V_C}{CP_3} = 2$  рад/с. Направление мгновенного вращения диска 3 вокруг своего

центра скоростей определяется известными направлениями скоростей точек  $C$  и  $B$ , принадлежащих диску 3 (см. рис. 2.10). Скорость точки  $D$   $V_D = \omega_3 \cdot DP_3 = 2 \cdot \sqrt{2^2 + 8^2} = 16,5$  см/с. Вектор скорости  $\vec{V}_D$  перпендикулярен отрезку  $DP_3$  и направлен в сторону мгновенного вращения диска 3 вокруг центра  $P_3$ .

Для определения скорости поршня  $E$  воспользуемся теоремой о проекциях скоростей точек плоской фигуры, согласно которой проекции скоростей двух точек плоской фигуры на ось, проходящую через эти точки, равны между собой. Проведем ось через точки  $D$  и  $E$ . По построению, угол  $\alpha$  между вектором  $\vec{V}_D$  и осью  $DE$  равен углу  $\angle DP_3C$  (см. рис. 2.10). Тогда,

$\cos \alpha = \frac{CP_3}{DP_3} = \frac{8}{\sqrt{2^2 + 8^2}} = 0,97$ , откуда  $\alpha = 14^\circ$ . На основании теоремы о проекциях

скоростей точек плоской фигуры имеем равенство:  $V_D \cos \alpha = V_E \cos 0$ , откуда скорость точки  $E$ :  $V_E = 16$  см/с.

Мгновенный центр скоростей стержня 4 – точка  $P_4$  – определяется как точка пересечения перпендикуляров к векторам скоростей  $\vec{V}_D$  и  $\vec{V}_E$ , восстановленных, соответственно, из точек  $D$  и  $E$  (см. рис. 2.10). Угловая скорость стержня 4, совершающего мгновенный поворот вокруг своего центра скоростей, равна:  $\omega_4 = \frac{V_E}{EP_4}$ , где  $EP_4$  – расстояние от точки  $E$  до мгновенного центра скоростей звена 4,  $EP_4 = DE \cdot \operatorname{ctg} \alpha = 40$  см. В результате,  $\omega_4 = 0,4$  рад/с. Направление мгновенного вращения звена 4 вокруг своего центра скоростей определяется направлением скорости точки  $D$ .

**Задача 2.** В плоском стержневом механизме (рис. 2.11) кривошипы  $OA$  и  $ED$  вращаются вокруг неподвижных центров  $O$  и  $E$ . В крайней точке  $D$  кривошипа  $ED$  к нему прикреплен шатун  $DB$ , второй конец которого в точке  $B$  прикреплен к кривошипу  $OA$ . Шатун  $AC$  прикреплен в точке  $A$  к кривошипу  $AO$ , а другим своим концом – к ползуну  $C$ , способному совершать только вертикальное движение. Все соединения шарнирные. В заданном положении механизма кривошип  $OA$  вертикален, шатун  $DB$  расположен горизонтально, кривошип  $ED$  наклонен под углом  $60^\circ$  к горизонтали, а шатун  $AC$  отклонен на угол  $30^\circ$  от вертикального положения кривошипа  $AO$ . Найти скорости всех отмеченных на схеме точек и угловые скорости всех звеньев, если линейные размеры звеньев механизма  $AC = 6$  см,  $AB = 2$  см,  $BO = 8$  см,  $DB = 10$  см и скорость ползуна в данный момент  $V_C = 4$  см/с.



Рис. 2.11. Стержневой механизм

Решение

Кривошипы  $OA$  и  $ED$  совершают вращательные движения вокруг неподвижных центров. Скорости  $\vec{V}_A$  и  $\vec{V}_B$  точек  $A$  и  $B$  перпендикулярны кривоши-

пу  $OA$ , а скорость  $\vec{V}_D$  точки  $D$  перпендикулярна кривошипу  $ED$ . Направления векторов скоростей точек показаны на рис. 2.12.

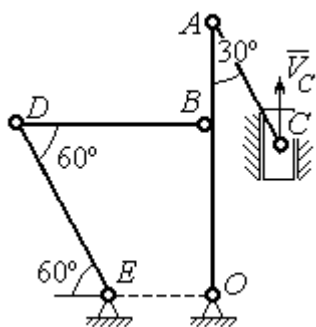
Шатун  $AC$  совершает плоскопараллельное движение. Его мгновенный центр скоростей  $P_1$  находится как точка пересечения перпендикуляров к скоростям  $\vec{V}_A$  и  $\vec{V}_C$ . Угловая скорость звена  $AC$  равна

$$\omega_{AC} = \frac{V_C}{P_1C} = \frac{V_C}{AC \cdot \sin 30^\circ} = \frac{4}{3} \text{ рад/с.}$$

Далее, полагая, что точка  $A$  принадлежит шатуну  $AC$ , найдем её скорость:

$$V_A = \omega_{AC} \cdot P_1A = \frac{4}{3} AC \cdot \cos 30^\circ = 4\sqrt{3} \text{ см/с.}$$

Теперь, исходя из того, что точка  $A$  принадлежит как шатуну  $AC$ , так и кривошипу  $OA$ , найдём его угловую скорость:  $\omega_{AO} = \frac{V_A}{AO} = 0,4\sqrt{3} \text{ рад/с.}$  Скорость точки  $B$  кривошипа  $V_B = \omega_{AO} \cdot OB = 3,2\sqrt{3} \text{ см/с.}$

Шатун  $DB$  совершает плоскопараллельное движение. Зная направления скоростей точек  $B$  и  $D$ , построим мгновенный центр скоростей  $P_2$  звена  $DB$  как точку пересечения перпендикуляров к скоростям  $\vec{V}_B$  и  $\vec{V}_D$  (см. рис. 2.12). Тогда, угловая скорость шатуна  $DB$

$$\omega_{DB} = \frac{V_B}{P_2B} = \frac{3,2\sqrt{3}}{DB \cdot \operatorname{tg} 60^\circ} = 0,32 \text{ рад/с.}$$

Скорость точки  $D$   $V_D = \omega_{DB} \cdot P_2D = 0,32 \frac{DB}{\sin 30^\circ} = 6,4 \text{ см/с.}$  Угловая скорость кривошипа

$$\omega_{DE} = \frac{V_D}{DE} = \frac{6,4}{(OB / \sin 60^\circ)} = 0,69 \text{ рад/с.}$$



Рис. 2.12. Расчётная схема определения скоростей точек механизма и угловых скоростей его звеньев

## 2.6. Задание К3. Определение ускорений точек твёрдого тела при плоскопараллельном движении

Для заданного положения плоского механизма определить ускорения точек звеньев механизма и угловые ускорения звеньев. Варианты заданий и исходные данные приведены на рис. 2.13 – 2.15.

Варианты № 1, 11, 21								Варианты № 2, 12, 22							
 <p style="text-align: center;">Найти: <math>a_A, a_K, \varepsilon_{AB}</math></p>								 <p style="text-align: center;">Найти: <math>a_C, a_B, \varepsilon_{AC}</math></p>							
Номер варианта задания	AB, см	AK, см	$\alpha$ , град	$\beta$ , град	$R_1$ , см	$V_C$ , см/с	$a_C$ , см/с <sup>2</sup>	Номер варианта задания	$R_1$ , см	OA, см	AC, см	$\alpha$ , град	$\beta$ , град	$\omega_{OA}$ , рад/с	$\varepsilon_{OA}$ , рад/с <sup>2</sup>
<b>1</b>	16	10	60	120	10	12	6	<b>2</b>	5	10	12	30	60	2	4
<b>11</b>	20	16	30	60	8	10	8	<b>12</b>	8	24	20	30	120	1	2
<b>21</b>	18	10	60	180	6	8	4	<b>22</b>	6	12	15	60	90	2	3

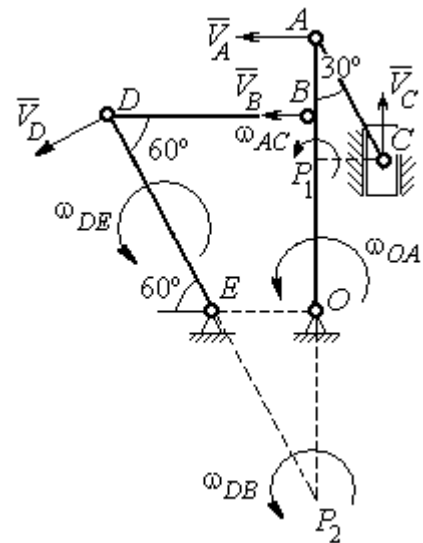
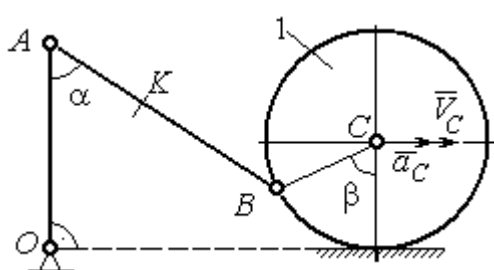
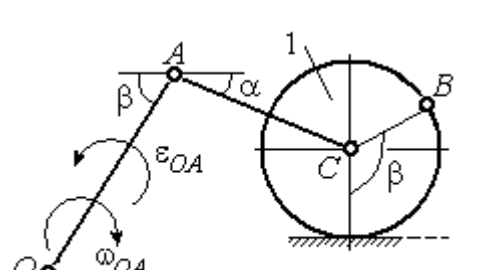
Варианты № 3, 13, 23								Варианты № 4, 14, 24							
 <p style="text-align: center;">Найти: <math>a_C, a_B, \varepsilon_{BC}</math></p>								 <p style="text-align: center;">Найти: <math>a_A, a_D, \varepsilon_{DA}</math></p>							
Номер варианта задания	BC, см	AO, см	$\alpha$ , град	$\beta$ , град	$R_1$ , см	$\omega_{OA}$ , рад/с	$\varepsilon_{OA}$ , рад/с <sup>2</sup>	Номер варианта задания	$R_1$ , см	OA, см	DC, см	$\alpha$ , град	$\beta$ , град	$V_C$ , см/с	$a_C$ , см/с <sup>2</sup>
<b>3</b>	16	15	60	90	10	2	3	<b>4</b>	10	28	5,78	60	30	10	2
<b>13</b>	18	12	90	60	8	3	2	<b>14</b>	8	24	4,62	30	90	8	3
<b>23</b>	14	12	30	120	10	2	4	<b>24</b>	6	20	6	45	45	12	2

Рис. 2.13. Задание К3. Определение ускорений точек тела при плоскопараллельном движении. Номера вариантов задания 1 – 4, 11 – 14, 21 – 24

Варианты № 5, 15, 25								Варианты № 6, 16, 26							
 <p>Найти: <math>a_D, a_B, \varepsilon_{BD}</math></p>								 <p>Найти: <math>a_B, a_D, \varepsilon_{BC}</math></p>							
Номер варианта задания	$OA$ , см	$BD$ , см	$\alpha$ , град	$\beta$ , град	$R_1$ , см	$\omega_{OA}$ , рад/с	$\varepsilon_{OA}$ , рад/с <sup>2</sup>	Номер варианта задания	$R_1$ , см	$AB$ , см	$\varphi$ , град	$\alpha$ , град	$\beta$ , град	$\omega_{OA}$ , рад/с	$\varepsilon_{OA}$ , рад/с <sup>2</sup>
5	16	10	60	30	10	4	3	6	6	18	60	30	30	2	3
15	18	8	90	45	12	2	4	16	8	20	90	60	30	2	4
25	14	12	30	60	8	3	2	26	5	16	120	30	60	3	4

Варианты № 7, 17, 27								Варианты № 8, 18, 28							
 <p>Найти: <math>a_E, a_C, \varepsilon_{BC}</math></p>								 <p>Найти: <math>a_D, a_B, \varepsilon_{BD}</math></p>							
Номер варианта задания	$BC$ , см	$BE$ , см	$\alpha$ , град	$R_1$ , см	$R_2$ , см	$\omega_{OA}$ , рад/с	$\varepsilon_{OA}$ , рад/с <sup>2</sup>	Номер варианта задания	$R_1$ , см	$BD$ , см	$AC$ , см	$\alpha$ , град	$\beta$ , град	$V_C$ , см/с	$a_C$ , см/с <sup>2</sup>
7	22	10	60	2	10	2	3	8	4	5	12	60	60	12	5
17	28	15	30	3	6	3	4	18	6	10	16	45	90	10	8
27	20	8	45	4	8	2	2	28	8	8	16	30	120	8	6

Рис. 2.14. Задание К3. Определение ускорений точек тела при плоскопараллельном движении. Номера вариантов задания 5 – 8, 15 – 18, 25 – 28

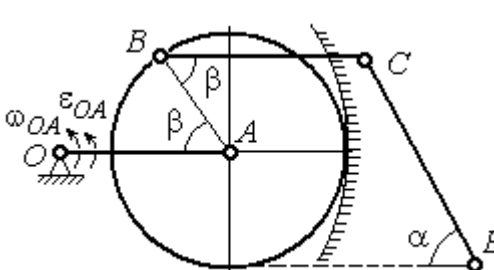
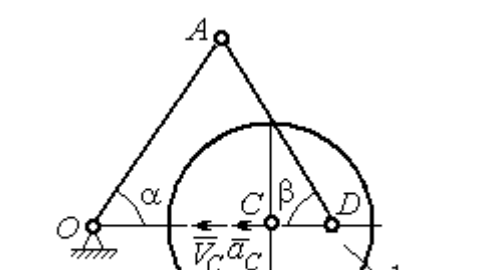
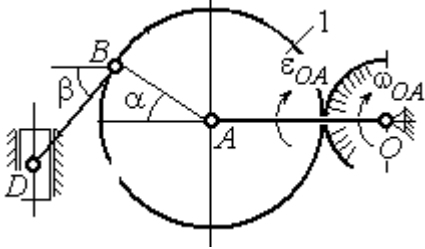
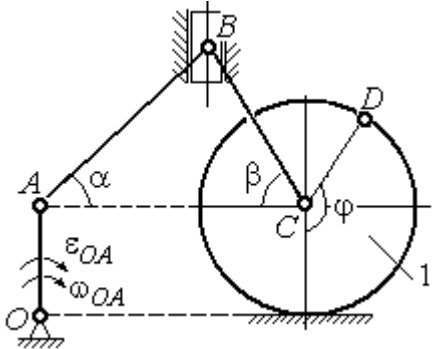
Варианты № 9, 19, 29								Варианты № 10, 20, 30							
<p>Найти: <math>a_C, a_B, \epsilon_{AB}</math></p>								<p>Найти: <math>a_A, a_B, \epsilon_{CB}</math></p>							
Номер варианта задания	$OA, \text{ см}$	$DC, \text{ см}$	$\alpha, \text{ град}$	$\beta, \text{ град}$	$R_1, \text{ см}$	$\omega_{OA}, \text{ рад/с}$	$\epsilon_{OA}, \text{ рад/с}^2$	Номер варианта задания	$R_1, \text{ см}$	$BC, \text{ см}$	$\varphi, \text{ град}$	$\alpha, \text{ град}$	$\beta, \text{ град}$	$V_C, \text{ см/с}$	$a_C, \text{ см/с}^2$
9	18	10	30	120	4	2	3	10	6	14	60	30	120	15	3
19	20	12	60	60	6	3	4	20	5	18	45	60	90	10	5
29	18	8	60	90	4	2	3	30	4	16	30	45	60	12	4

Рис. 2.15. Задание К3. Определение ускорений точек тела при плоскопараллельном движении. Номера вариантов задания 9 – 10, 19 – 20, 29 – 30

### Примеры решения задания К3. Определение ускорений точек тела при плоскопараллельном движении

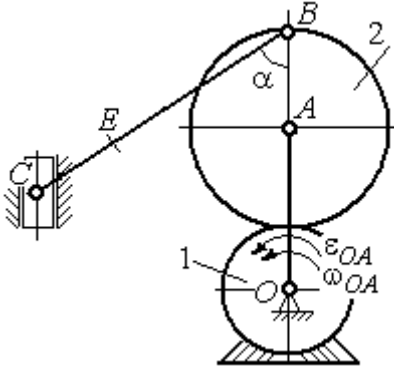
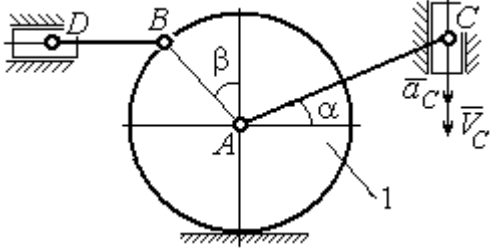
**Задача 1.** Ступенчатый барабан 1 с радиусами ступенек  $R = 0,5 \text{ м}$  и  $r = 0,3 \text{ м}$  катится окружностью малой ступеньки по горизонтальной поверхности без скольжения (рис. 2.16). Барабан приводится в движение шатуном  $AC$ , один конец которого соединён с центром барабана в точке  $A$ , а другой – с ползуном  $C$ , перемещающимся вертикально.



Рис. 2.16. Схема движения плоского механизма

В положении механизма, когда шатун  $AC$  отклонён от вертикали на угол  $60^\circ$ , найти ускорение точки  $B$  барабана, лежащей на его горизонтальном диаметре, если заданы скорость и ускорение ползуна  $C$ :  $V_C = 9 \text{ м/с}$ ,  $a_C = 4 \text{ м/с}^2$ .

В положении механизма, когда шатун  $AC$  отклонён от вертикали на угол  $60^\circ$ , найти ускорение точки  $B$  барабана, лежащей на его горизонтальном диаметре, если заданы скорость и ускорение ползуна  $C$ :  $V_C = 9 \text{ м/с}$ ,  $a_C = 4 \text{ м/с}^2$ .

### Решение

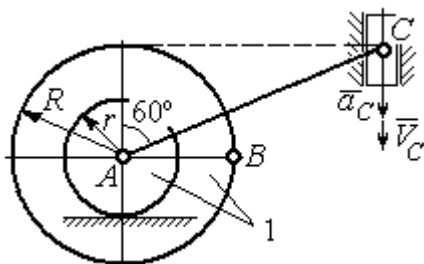
Найдём угловые скорости  $\omega_{AC}$ ,  $\omega_1$  шатуна  $AC$  и барабана 1. Шатун совершает плоское движение. Его мгновенный центр скоростей  $P_2$  находится на пересечении перпендикуляров к скоростям  $\vec{V}_A$  и  $\vec{V}_C$  (рис. 2.17). По условию, скорость точки  $C$  направлена вертикально вниз. Точка  $A$  принадлежит как шатуну  $AC$ , так и барабану 1. При качении барабана по горизонтальной поверхности скорость его центра – точки  $A$  параллельна поверхности качения барабана.



Рис. 2.17. Расчётная схема определения скоростей и ускорений точек механизма

Угловая скорость шатуна

$$\omega_{AC} = \frac{V_C}{CP_2} = \frac{9}{R \operatorname{tg} 60^\circ} = 6\sqrt{3} \text{ рад/с.}$$

Скорость точки  $A$  шатуна

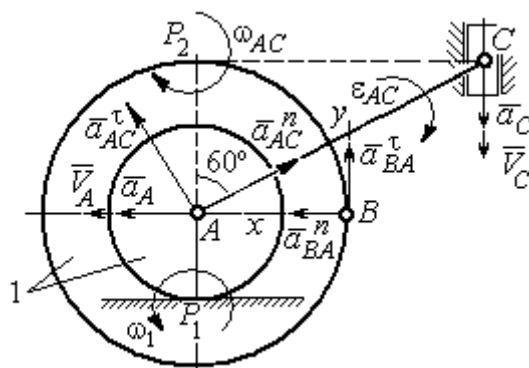
$$V_A = \omega_{AC} \cdot AP_2 = 3\sqrt{3} \text{ м/с. Угловая скорость барабана 1 } \omega_1 = \frac{V_A}{AP_1} = 10\sqrt{3} \text{ рад/с.}$$

При расчёте угловой скорости барабана учтено, что качение барабана по неподвижной поверхности представляет собой плоское движение, при котором мгновенный центр скоростей находится в точке касания с поверхностью (в точке  $P_1$  на рис. 2.17).

Выразим ускорение  $\vec{a}_A$  точки  $A$  через полюс  $C$  на основании векторного равенства:  $\vec{a}_A = \vec{a}_C + \vec{a}_{AC}^\tau + \vec{a}_{AC}^n$ , где  $\vec{a}_C$  – ускорение точки  $C$ , выбранной в качестве полюса;  $\vec{a}_{AC}^\tau$ ,  $\vec{a}_{AC}^n$  – касательная и нормальная составляющие ускорения точки  $A$  при вращении шатуна  $AC$  вокруг полюса  $C$ . Вектор нормального ускорения  $\vec{a}_{AC}^n$  направлен вдоль шатуна  $AC$  от точки  $A$  к полюсу  $C$  и равен по величине  $a_{AC}^n = \omega_{AC}^2 \cdot AC = (6\sqrt{3})^2 \cdot 2R = 108 \text{ м/с}^2$ . Вектор касательного ускорения



$\vec{a}_{AC}^{\tau}$ , модуль которого вычисляется по формуле  $a_{AC}^{\tau} = \varepsilon_{AC} \cdot AC$ , направлен перпендикулярно отрезку  $AC$ .

На данном этапе величина вектора касательного ускорения не может быть вычислена, поскольку угловое ускорение шатуна  $AC$   $\varepsilon_{AC}$  неизвестно. На рис. 2.17 направление вектора касательного ускорения  $\vec{a}_{AC}^{\tau}$  выбрано из предположения, что вращение шатуна ускоренное и направление углового ускорения совпадает с направлением его угловой скорости.

Направление вектора  $\vec{a}_A$  ускорения точки  $A$  определяется из того, что центр барабана движется по прямой, параллельной горизонтальной поверхности качения. На рис. 2.17 направление вектора ускорения  $\vec{a}_A$  выбрано из предположения, что качение барабана ускоренное.



Рис. 2.18. Схема для определения ускорения центра барабана

Выберем ось  $x$  вдоль линии  $AC$  (рис. 2.18) и спроектируем векторное равенство  $\vec{a}_A = \vec{a}_C + \vec{a}_{AC}^{\tau} + \vec{a}_{AC}^n$  на эту ось. При таком выборе оси проекция неизвестного ускорения  $\vec{a}_{AC}^{\tau}$  обращается в нуль. Получим  $a_A \cos 30^\circ = a_C \cos 60^\circ - a_{AC}^n$ . Отсюда найдём ускорение центра барабана

$$a_A = \frac{1}{\cos 30^\circ} (a_C \cos 60^\circ - a_{AC}^n) = -122,4 \text{ м/с}^2. \text{ Отрицательное значение ускорения}$$

точки  $A$  означает, что на рис. 2.17, 2.18 вектор ускорения  $\vec{a}_A$  должен иметь противоположное направление. Таким образом, вектор ускорения  $\vec{a}_A$  направлен в сторону, противоположную вектору скорости  $\vec{V}_A$ , и движение барабана замедленное.

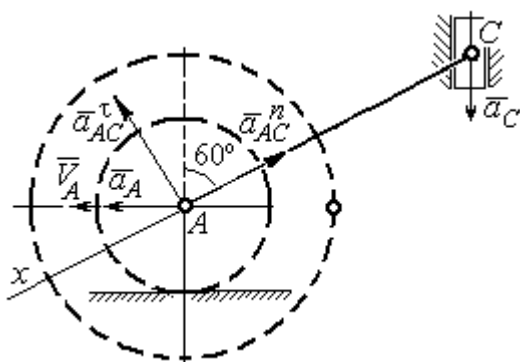
Для того чтобы найти ускорение точки  $B$ , выразим его через полюс  $A$  на основании векторного равенства  $\vec{a}_B = \vec{a}_A + \vec{a}_{BA}^{\tau} + \vec{a}_{BA}^n$ , где  $\vec{a}_A$  – ускорение

точки  $A$ , выбранной в качестве полюса;  $\vec{a}_{BA}^\tau$ ,  $\vec{a}_{BA}^n$  – касательная и нормальная составляющие ускорения точки  $B$  при вращении барабана вокруг полюса  $A$ .

Модуль вектора нормального ускорения  $\vec{a}_{BA}^n$  равен по величине  $a_{BA}^n = \omega_1^2 \cdot BA = (10\sqrt{3})^2 \cdot R = 150 \text{ м/с}^2$ . Вектор направлен вдоль радиуса барабана от точки  $B$  к полюсу  $A$  (см. рис. 2.17).

Модуль вектора касательного ускорения  $\vec{a}_{BA}^\tau$  вычисляется по формуле  $a_{BA}^\tau = \varepsilon_1 \cdot BA$ , где  $\varepsilon_1$  – угловое ускорение барабана. Значение углового ускорения катящегося барабана (в отличие от углового ускорения  $\varepsilon_{AC}$  шатуна  $AC$ ) может быть найдено. Расчёт основан на том, что при движении барабана расстояние  $AP_1$  от точки  $A$  до центра скоростей барабана  $P_1$  остаётся постоянным, равным  $r$ . Тогда выражение  $V_A = \omega_1 \cdot AP_1 = \omega_1 \cdot r$  для расчёта скорости точки  $A$  можно продифференцировать. Получим  $\frac{dV_A}{dt} = \frac{d\omega_1}{dt} \cdot r$ . Так как точка  $A$  движется по прямой, производная от скорости точки равна её полному ускорению, а производная от угловой скорости барабана равна его угловому ускорению. Тогда имеем:  $a_A = \varepsilon_1 \cdot r$ , откуда находим угловое ускорение  $\varepsilon_1 = \frac{a_A}{r} = 40,8 \text{ рад/с}^2$ , а затем и модуль вектора касательного ускорения  $a_{BA}^\tau = \varepsilon_1 \cdot BA = 20,4 \text{ м/с}^2$ .

Заметим, что для вычисления углового ускорения  $\varepsilon_{AC}$  шатуна  $AC$  подобные рассуждения неприменимы. Формулу  $V_A = \omega_{AC} \cdot AP_2$  невозможно продифференцировать, так как при движении механизма расстояние  $AP_2$  от точки  $A$  до центра скоростей  $P_2$  шатуна  $AC$  является неизвестной функцией времени.

Выберем систему координат  $xBy$  как показано на рис. 2.17, и спроецируем на эти оси векторное равенство  $\vec{a}_B = \vec{a}_A + \vec{a}_{BA}^\tau + \vec{a}_{BA}^n$ . Полагая, что движение барабана ускоренное (т. е. вектора ускорений  $\vec{a}_A$  и  $\vec{a}_{BA}^\tau$  направлены, как показано на рис. 2.17), получим значения составляющих ускорения точки  $B$ :

$a_{Bx} = a_A + a_{BA}^n$ ,  $a_{By} = a_{BA}^\tau$ . Подставляя значения ускорений, найдём  $a_{By} = 20,4 \text{ м/с}^2$ ,  $a_{Bx} = -122,4 + 150 = 27,6 \text{ м/с}^2$ . Вектор полного ускорения точки  $B$  направлен по диагонали прямоугольника, построенного на векторах  $\vec{a}_{Bx}$ ,  $\vec{a}_{By}$ . Величина ускорения точки  $B$ :  $a_B = \sqrt{a_{Bx}^2 + a_{By}^2} = 34,32 \text{ м/с}^2$ .

**Задача 2.** В плоском механизме (рис. 2.19) кривошип  $OA$  вращается вокруг оси  $O$  с угловой скоростью  $\omega_{OA}$  и угловым ускорением  $\varepsilon_{OA}$ . Диск 2, шарнирно присоединённый к кривошипу в точке  $A$ , катится без проскальзывания по неподвижному диску 1.



Рис. 2.19. Схема движения плоского механизма

радиусы дисков  $R_1$  и  $R_2$ . На краю диска 2 в точке  $B$  шарнирно прикреплен стержень  $BC$ , соединенный с центром  $C$  диска 3. Радиус диска 3 равен радиусу диска 2:

$R_3 = R_2$ . Диск 3 катится без скольжения по горизонтальной поверхности, по прямой. Для положения механизма, изображенного на рис. 2.19, определить ускорение точки  $D$  и угловое ускорение стержня  $BC$ , если  $\omega_{OA} = 4 \text{ рад/с}$ ,  $\varepsilon_{OA} = 2 \text{ рад/с}^2$ ,  $R_1 = 4 \text{ см}$ ,  $R_2 = 8 \text{ см}$ . Длина стержня  $BC = 20 \text{ см}$ .

### Решение

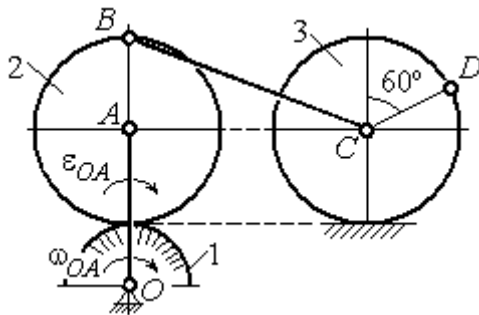
#### Определение угловых скоростей звеньев механизма.

Рассмотрим вращательное движение кривошипа  $OA$ . Скорость точки  $A$ :  $V_A = \omega_{OA} \cdot OA = 48 \text{ см/с}$ . Вектор скорости  $\vec{V}_A$  направлен перпендикулярно кривошипу  $OA$  в сторону движения кривошипа (рис. 2.20).

При движении диска 2 точка  $P_2$  соприкосновения второго диска с неподвижным первым является мгновенным центром скоростей диска 2. Угловая

скорость диска 2:  $\omega_2 = \frac{V_A}{AP_2} = \frac{48}{8} = 6 \text{ рад/с}$ .

Скорость точки  $B$  диска 2:  $V_B = \omega_2 BP_2 = 6 \cdot 16 = 96 \text{ см/с}$ .

Для определения угловой скорости стержня  $BC$  заметим, что скорости двух точек стержня  $\vec{V}_B$  и  $\vec{V}_C$  параллельны, но точки  $B$  и  $C$  не лежат на общем перпендикуляре к скоростям. В этом случае мгновенный центр скоростей стержня  $BC$  отсутствует (бесконечно удалён), угловая скорость стержня равна нулю:  $\omega_{BC} = 0$ , а стержень совершает мгновенное поступательное движение. В результате имеем:  $V_C = V_B = 96$  см/с.



Рис. 2.20. Расчетная схема для определения угловых скоростей звеньев механизма

При качении диска 3 по неподвижной поверхности без проскальзывания точка  $P_3$  касания его с поверхностью является мгновенным центром скоростей.

Тогда угловая скорость диска 3:  $\omega_3 = \frac{V_C}{CP_3} = 12$  рад/с. Скорость точки  $D$  диска 3:

$V_D = \omega_3 \cdot DP_3$ . Величину  $DP_3$  находим из треугольника  $P_3DC$ . В результате  $DP_3 = 2R_3 \cos 30^\circ = 13,8$  см и  $V_D = 165,6$  см/с. Вектор скорости  $\vec{V}_D$  направлен в сторону движения диска 3 перпендикулярно линии  $DP_3$  и (см. рис. 2.20).

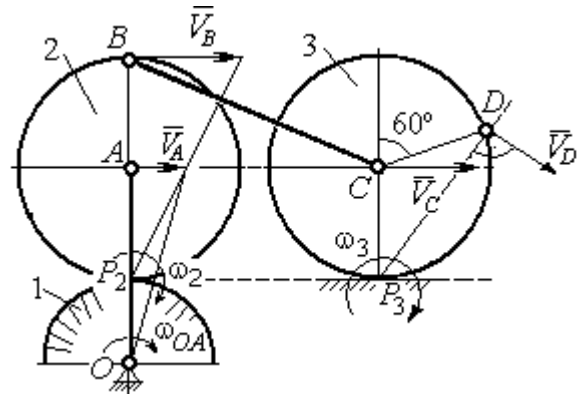
### Определение ускорений точек механизма.

Представим ускорение  $\vec{a}_C$  точки  $C$  векторной суммой  $\vec{a}_C = \vec{a}_B + \vec{a}_{CB}^n + \vec{a}_{CB}^\tau$ , где  $\vec{a}_B$  – ускорение точки  $B$ , выбранной в качестве полюса;  $\vec{a}_{CB}^n$ ,  $\vec{a}_{CB}^\tau$  – нормальная и касательная составляющие ускорения точки  $C$  при вращении стержня  $BC$  вокруг полюса  $B$ ,  $a_{CB}^n = \omega_{CB}^2 \cdot CB$ ,  $a_{CB}^\tau = \varepsilon_{CB} \cdot CB$ .

Нормальная составляющая ускорения точки  $C$   $a_{CB}^n = 0$ , так как стержень  $CB$  совершает мгновенное поступательное движение и  $\omega_{BC} = 0$ .

Направление касательной составляющей  $\vec{a}_{CB}^\tau$  неизвестно, так как неизвестно направление углового ускорения стержня  $\varepsilon_{CB}$ . Для определённости выберем направление углового ускорения стержня  $BC$  в сторону против хода часовой стрелки. На рис. 2.21 это направление показано дуговой стрелкой  $\varepsilon_{CB}$ .

В соответствии с выбранным направлением углового ускорения вектор  $\vec{a}_{CB}^\tau$  строится перпендикулярно линии стержня  $BC$  в сторону углового ускорения  $\varepsilon_{CB}$  (см. рис. 2.21).



Рис. 2.21. Расчетная схема для определения ускорений точек механизма и угловых ускорений его звеньев

Выразим ускорение точки  $B$  через полюс  $A$ :  $\vec{a}_B = \vec{a}_A + \vec{a}_{BA}^n + \vec{a}_{BA}^\tau$ , где

$\vec{a}_A$  – ускорение полюса  $A$ ;  $\vec{a}_{BA}^n$ ,  $\vec{a}_{BA}^\tau$  – нормальная и касательная составляющие ускорения точки  $B$  при вращении диска 2 вокруг полюса  $A$ . Величина нормальной составляющей ускорения точки  $B$   $a_{BA}^n = \omega_2^2 \cdot BA = 288 \text{ см/с}^2$ . Вектор  $\vec{a}_{BA}^n$  направлен вдоль радиуса  $BA$  от точки  $B$  к полюсу  $A$  (см. рис. 2.21). Касательное ускорение точки  $B$  при вращении диска 2 вокруг полюса  $A$  вычисляется по формуле  $a_{BA}^\tau = \varepsilon_2 \cdot BA$ . Для определения углового ускорения  $\varepsilon_2$  диска 2 заметим, что во время движения диска 2 расстояние  $AP_2$  остается постоянным, равным  $R_2$ . Дифференцируя равенство  $V_A = \omega_2 \cdot AP_2 = \omega_2 R_2$ , получим:

$$\frac{dV_A}{dt} = \frac{d\omega_2}{dt} R_2, \text{ или } a_A^\tau = \varepsilon_2 R_2, \text{ откуда } \varepsilon_2 = \frac{a_A^\tau}{R_2}.$$

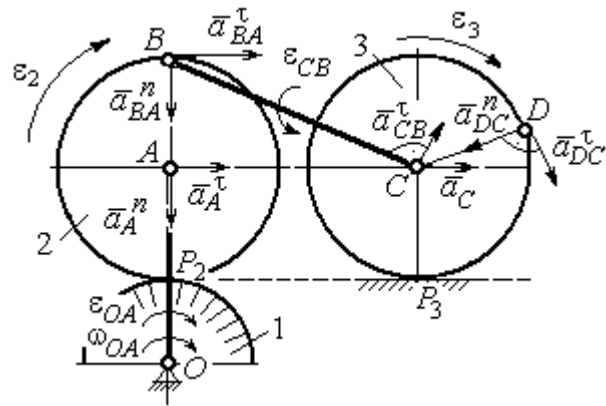
Для того чтобы найти величину  $a_A^\tau$ , рассмотрим вращательное движение кривошипа  $OA$  вокруг неподвижной оси  $O$ . Ускорение точки  $A$  представляется в виде векторного равенства  $\vec{a}_A = \vec{a}_A^n + \vec{a}_A^\tau$ , где  $\vec{a}_A^n$  и  $\vec{a}_A^\tau$  – известные

нормальная и касательная составляющие ускорения точки  $A$  кривошипа  $OA$ :  
 $a_A^n = \omega_{OA}^2 \cdot OA = 192 \text{ см/с}^2$ ,  $a_A^\tau = \varepsilon_{OA} \cdot OA = 24 \text{ см/с}^2$ . Направления векторов нормального ускорения  $\vec{a}_A^n$  и касательного ускорения  $\vec{a}_A^\tau$  показаны на рис. 2.21.

Теперь найдём величину углового ускорения диска 2 и модуль касательного ускорения  $a_{BA}^\tau$  точки  $B$  при вращении диска 2 вокруг полюса  $A$ :  $\varepsilon_2 = \frac{a_A^\tau}{R_2} = 3 \text{ рад/с}^2$ ,  $a_{BA}^\tau = \varepsilon_2 \cdot BA = 24 \text{ см/с}^2$ .

Для определения ускорения точки  $C$  имеем векторное равенство  $\vec{a}_C = \vec{a}_A^n + \vec{a}_A^\tau + \vec{a}_{BA}^n + \vec{a}_{BA}^\tau + \vec{a}_{CB}^\tau$ . Выберем оси  $Cx$ ,  $Cy$ , как показано на рис. 2.22, – вдоль отрезка  $BC$  и перпендикулярно ему и спроецируем на них имеющееся векторное равенство. Получим:



Рис. 2.22. Расчетная схема для вычисления ускорения точки  $C$

$$a_C \cos \alpha = a_A^n \sin \alpha + a_A^\tau \cos \alpha + a_{BA}^n \sin \alpha + a_{BA}^\tau \cos \alpha;$$

$$a_C \sin \alpha = a_A^n \cos \alpha + a_A^\tau \sin \alpha + a_{BA}^n \cos \alpha + a_{BA}^\tau \sin \alpha + a_{CB}^\tau,$$

где  $\alpha$  – угол между стержнем  $BC$  и линией центров  $AC$ ;  $\sin \alpha = \frac{AB}{BC} = 0,4$ ;

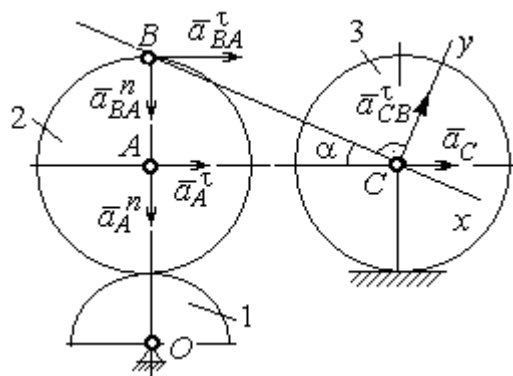
$\cos \alpha = 0,92$ . Решая систему, найдём:  $a_C = 256,7 \text{ см/с}^2$ ,  $a_{CB}^\tau = -358,12 \text{ см/с}^2$ .

Модуль углового ускорения стержня  $BC$ :  $\varepsilon_{CB} = \frac{|a_{CB}^\tau|}{BC} = 17,9 \text{ рад/с}^2$ .

Знак «минус» величины  $a_{CB}^\tau$  означает, что вектор касательного ускорения  $\vec{a}_{CB}^\tau$  на рис. 2.21 – 2.22 следует направить в противоположную сторону. Направление углового ускорения стержня  $BC$ , показанное на рис. 2.21 дуговой стрелкой  $\varepsilon_{CB}$ , также следует заменить на противоположное.

Выразим ускорение точки  $D$  через полюс  $C$ :  $\vec{a}_D = \vec{a}_C + \vec{a}_{DC}^n + \vec{a}_{DC}^\tau$ , где  $\vec{a}_C$  – известное ускорение точки  $C$ ;  $\vec{a}_{DC}^n$ ,  $\vec{a}_{DC}^\tau$  – нормальное и касательное составляющие ускорения точки  $D$  при вращении диска 3 вокруг полюса  $C$ . Величина нормального ускорения точки  $D$ :  $a_{DC}^n = \omega_3^2 \cdot DC = 1152 \text{ см/с}^2$ . Вектор ускорения  $\vec{a}_{DC}^n$  направлен по радиусу от точки  $D$  к полюсу  $C$  (рис. 2.23).



Рис.2.23. Расчетная схема для определения ускорения точки  $D$

Для расчёта касательной составляющей  $a_{DC}^\tau$  ускорения точки  $D$  найдём угловое ускорение диска 3. Продифференцируем по времени равенство  $V_C = \omega_3 \cdot CP_3 = \omega_3 R_3$ . Получим:  $\frac{dV_C}{dt} = \frac{d\omega_3}{dt} R_3$ , или  $a_C = \varepsilon_3 R_3$ . Угловое ускорение диска 3:  $\varepsilon_3 = \frac{a_C}{R_3} = 32,09 \text{ рад/с}^2$ . Тогда величина

касательной составляющей ускорения точки  $D$ :  $a_{DC}^\tau = \varepsilon_3 \cdot DC = 256,7 \text{ см/с}^2$ .

Направление вектора  $\vec{a}_{DC}^\tau$  соответствует ускоренному движению диска 3.

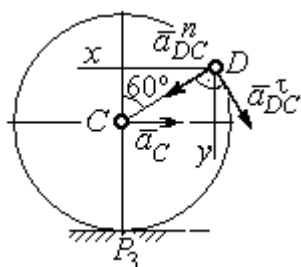
Проведём оси  $Dx$  и  $Dy$ , как показано на рис. 2.23, и спроецируем векторное равенство ускорения точки  $D$  на оси:

$$a_{Dx} = -a_C + a_{DC}^n \cos 30^\circ - a_{DC}^\tau \cos 60^\circ, \quad a_{Dy} = a_{DC}^n \cos 60^\circ + a_{DC}^\tau \cos 30^\circ.$$

Решая систему, находим значения проекций модуля ускорения  $a_{Dx} = 612,5 \text{ см/с}^2$ ,  $a_{Dy} = 798,3 \text{ см/с}^2$ . Величина ускорения точки  $D$ :

$$a_D = \sqrt{a_{Dx}^2 + a_{Dy}^2} = 1006,2 \text{ см/с}^2.$$

### 3. СЛОЖНОЕ ДВИЖЕНИЕ ТОЧКИ

#### 3.1. Основные понятия сложного движения точки

В неподвижной системе координат рассматривается подвижное твердое тело и точка, перемещающаяся относительно тела.

Траектория точки в её движении относительно тела называется **относительной траекторией**. Скорость точки в этом движении называют **относительной скоростью**, ускорение – **относительным ускорением**.

Траектория точки, перемещающейся вместе с телом, называется **переносной траекторией** точки, скорость точки при таком её движении – **переносной скоростью**, а ускорение – **переносным ускорением**.

Суммарное движение точки вместе с телом и относительно тела называется **сложным движением**. Траектория точки относительно неподвижной системы координат называется **абсолютной траекторией** точки, скорость и ускорение – **абсолютной скоростью** и **абсолютным ускорением**.

При вычислении абсолютной скорости используется теорема о сложении скоростей: **при сложном движении абсолютная скорость точки равна геометрической сумме относительной и переносной скоростей**:  $\vec{V} = \vec{V}_e + \vec{V}_r$ , где  $\vec{V}$ ,  $\vec{V}_e$ ,  $\vec{V}_r$  – вектора абсолютной, переносной и относительной скоростей точки.

В случае, когда относительное движение точки задается естественным способом в виде закона изменения пути  $S = S(t)$ , величина относительной скорости точки равна модулю производной:  $V_r = |\dot{S}_r|$ . Если переносное движение точки есть вращение тела вокруг неподвижной оси, скорость точки в переносном движении будет:  $V_e = \omega_e h_e$ , где  $\omega_e$  – величина угловой скорости вращения тела;  $h_e$  – кратчайшее расстояние от места положения точки на теле до оси вращения тела.



При вычислении абсолютного ускорения используется теорема Кориолиса о сложении ускорений: **при сложном движении абсолютное ускорение точки равно геометрической сумме трех ускорений – относительного, переносного и ускорения Кориолиса**



Рис. 3.1. Определение направления ускорения Кориолиса по правилу Жуковского

**ускорения Кориолиса**  
 $\vec{a} = \vec{a}_e + \vec{a}_r + \vec{a}_k$ , где  $\vec{a}$  – вектор абсолютного ускорения точки;  $\vec{a}_e, \vec{a}_r$  – вектора соответственно переносного и относительного ускорений точки;  $\vec{a}_k$  – вектор ускорения Кориолиса. (Иногда его называют поворотным ускорением.)

Вектор ускорения Кориолиса определяется векторным произведением  $\vec{a}_k = 2(\vec{\omega}_e \times \vec{V}_r)$ , где  $\vec{\omega}_e$  – вектор угловой скорости переносного движения;  $\vec{V}_r$  – вектор относительной скорости точки. Модуль ускорения Кориолиса:  $|\vec{a}_k| = 2|\vec{\omega}_e| \cdot |\vec{V}_r| \sin \alpha$ , где  $\alpha$  – угол между вектором угловой скорости переносного движения и вектором относительной скорости точки (см. рис. 3.1). Направление вектора ускорения Кориолиса может быть получено по правилу построения вектора векторного произведения.

На рис. 3.1 показана последовательность выбора направления вектора ускорения Кориолиса по правилу Н. Е. Жуковского. Правило состоит в следующем: пусть имеется точка, движущаяся с относительной скоростью  $\vec{V}_r$ . Построим плоскость  $\Pi$ , перпендикулярную вектору переносной угловой скорости  $\vec{\omega}_e$ , и спроецируем вектор  $\vec{V}_r$  на эту плоскость. Проекцию обозначим  $\vec{V}_r^*$  (см. рис. 3.1). Чтобы получить направление ускорения Кориолиса, следует вектор проекции относительной скорости  $\vec{V}_r^*$  повернуть на  $90^\circ$  в плоскости  $\Pi$  вокруг оси переносного вращения в направлении этого вращения.

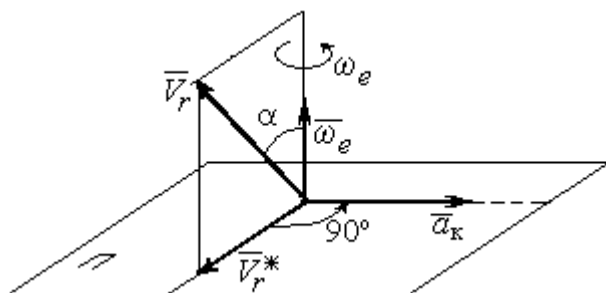
Если сложное движение точки происходит в плоскости, перпендикулярной оси переносного вращения, направление ускорения Кориолиса можно получить простым поворотом вектора относительной скорости на угол  $90^\circ$  вокруг оси переносного вращения в направлении этого вращения.

Относительное ускорение  $\vec{a}_r$  представляется как сумма векторов относительного касательного  $\vec{a}_r^\tau$  и относительного нормального  $\vec{a}_r^n$  ускорений:  $\vec{a}_r = \vec{a}_r^\tau + \vec{a}_r^n$ . Переносное ускорение точки  $\vec{a}_e$  тела имеет своими составляющими переносное касательное  $\vec{a}_e^\tau$  и переносное нормальное  $\vec{a}_e^n$  ускорения так, что  $\vec{a}_e = \vec{a}_e^\tau + \vec{a}_e^n$ .

Таким образом, абсолютное ускорение точки в сложном движении можно представить в виде векторного равенства

$$\vec{a} = \vec{a}_r^\tau + \vec{a}_r^n + \vec{a}_e^\tau + \vec{a}_e^n + \vec{a}_k.$$

Модули относительного касательного и относительного нормального ускорений при естественном способе задания относительного движения точки

равны:  $a_r^\tau = |\dot{V}_r|$ ,  $a_r^n = \frac{V_r^2}{\rho}$ , где  $\rho$  – радиус кривизны относительной траектории.

При движении точки по окружности радиус кривизны равен радиусу окружности, при движении по прямой – бесконечности, и в этом случае  $a_r^n = 0$ .

При вращательном переносном движении точки значения переносного касательного и нормального ускорений вычисляются по формулам:  $a_e^\tau = \varepsilon_e h_e$ ,  $a_e^n = \omega_e^2 h_e$ , где  $\varepsilon_e$  – угловое ускорение вращательного переносного движения,  $\varepsilon_e = |\dot{\omega}_e|$ ;  $h_e$  – расстояние от точки до оси вращения тела;  $\omega_e$  – величина угловой скорости вращения тела.

Вектора ускорений строятся по общим правилам построения векторов нормального и касательного ускорений.

При поступательном переносном движении ускорение Кориолиса и переносное нормальное ускорение равны нулю:  $a_k = 0$ ,  $a_e^n = 0$ . Абсолютное ускорение точки при поступательном переносном движении можно представить в виде векторного равенства  $\vec{a} = \vec{a}_r^\tau + \vec{a}_r^n + \vec{a}_e^\tau$ .

### 3.2. Задание К4. Определение скорости и ускорения точки при сложном движении

Задание включает две задачи с вращательным и поступательным видами переносного движения точки.

**Задача 1.** Вращение тела относительно неподвижной оси задается законом изменения угла поворота:  $\varphi_e = \varphi_e(t)$  или законом изменения его угловой скорости:  $\omega_e = \omega_e(t)$ . Движение точки относительно тела отсчитывается от её начального положения в точке  $C$  и задается законом изменения длины дуги окружности или отрезка прямой линии:  $CM = S_r = S_r(t)$ .

Определить абсолютные скорость и ускорение точки в заданный момент времени  $t_1$ .

**Задача 2.** Поступательное движение тела, несущего точку, задается законом изменения координаты  $x_e = x_e(t)$ . Движение точки относительно тела отсчитывается от её начального положения в точке  $C$  и задается законом изменения длины дуги окружности или отрезка прямой линии:  $CM = y_r = y_r(t)$ .

Определить абсолютные скорость и ускорение точки в момент времени  $t_2$ , который либо задаётся в исходных данных задачи, либо на схеме описаны условия, из которых он находится.

Номера вариантов заданий даны на рис. 3.2 – 3.5.

Варианты исходных данных приведены в табл. 3.1.

Варианты № 1, 11, 21

Задача 1

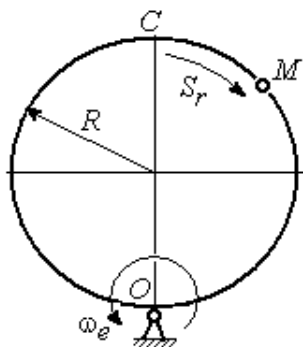

Задача 2

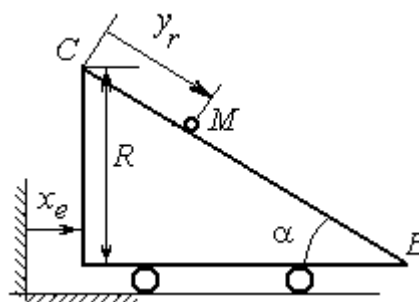

В момент  $t = t_2$  точка  $M$  прошла половину пути  $CB$

Варианты № 2, 12, 22

Задача 1

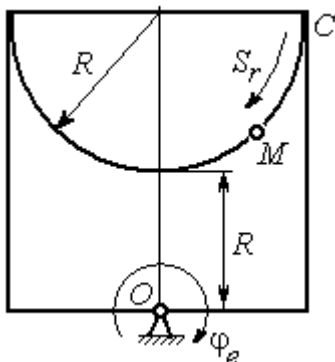

Задача 2

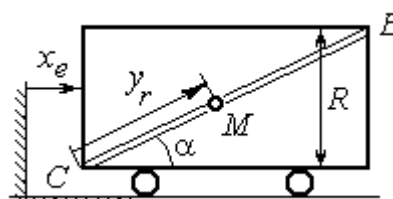

В момент  $t = t_2$  точка  $M$  прошла  $2/3$  пути  $CB$

Варианты № 3, 13, 23

Задача 1

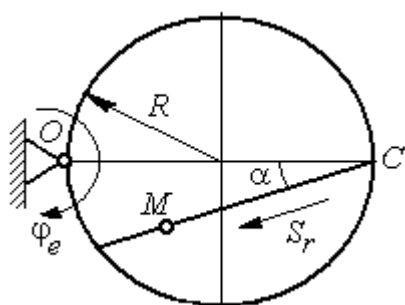

Задача 2



Рис. 3.2. Задание К4. Сложное движение точки.  
Номера вариантов задания 1 – 3, 11 – 13, 21 – 23



Рис. 3.3. Задание К4. Сложное движение точки.  
 Номера вариантов задания 4 – 6, 14 – 16, 24 – 26

<b>Варианты № 7, 17, 27</b>	
<p style="text-align: center;">Задача 1</p> 	<p style="text-align: center;">Задача 2</p> 

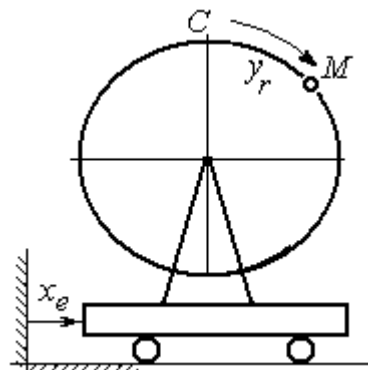
<b>Варианты № 8, 18, 28</b>	
<p style="text-align: center;">Задача 1</p> 	<p style="text-align: center;">Задача 2</p>  <p style="text-align: center;">В момент <math>t = t_2</math> точка <math>M</math> прошла половину пути <math>CB = R</math></p>

<b>Варианты № 9, 19, 29</b>	
<p style="text-align: center;">Задача 1</p> 	<p style="text-align: center;">Задача 2</p> 

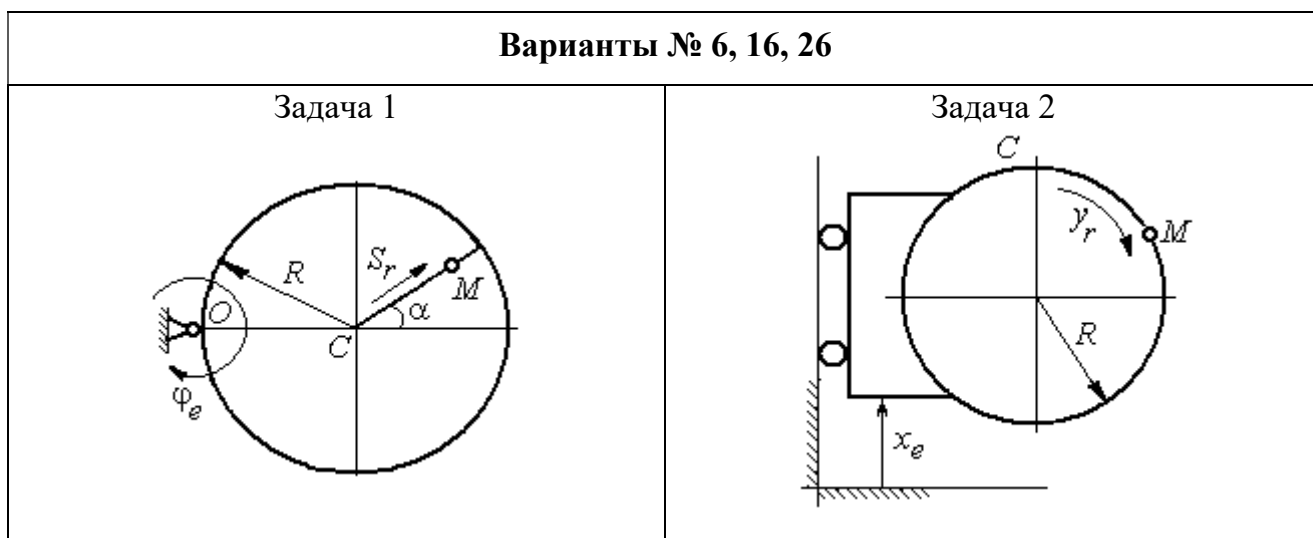
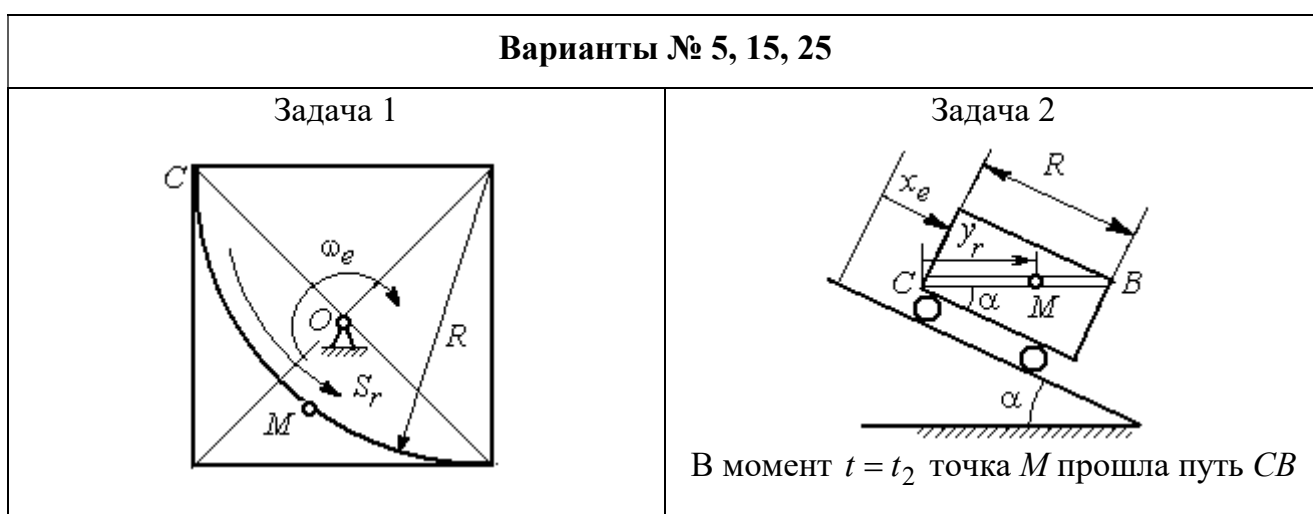
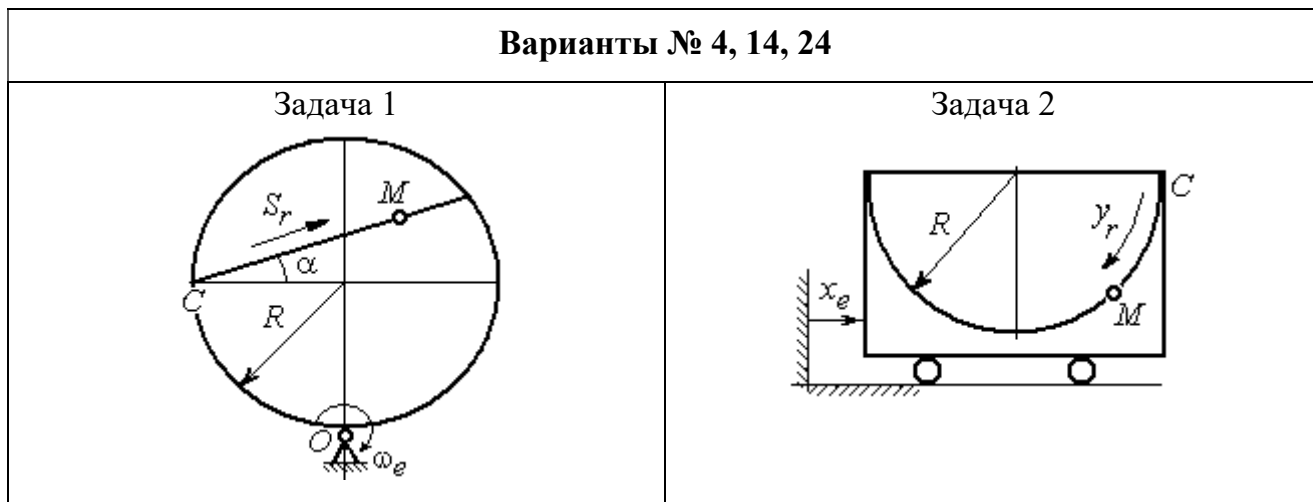
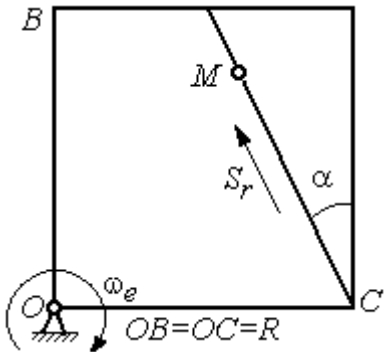
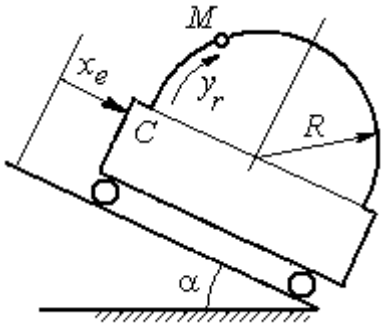
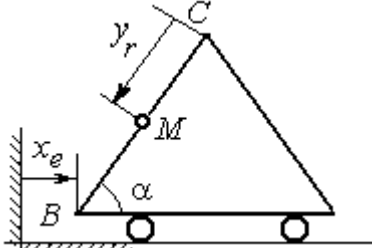
Рис. 3.4. Задание К4. Сложное движение точки.  
 Номера вариантов задания 7 – 9, 17 – 19, 27 – 29



Рис. 3.5. Задание К4. Сложное движение точки.  
Номера вариантов задания 10, 20, 30

Таблица 3.1

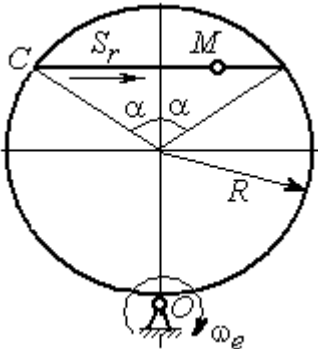
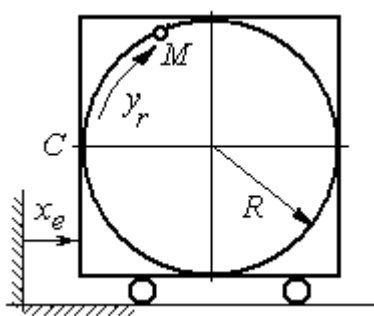
**Исходные данные для заданий по сложному движению точки**

Номер варианта задания	Номер задачи	$R$ , см	$\alpha$ , град	$\dot{CM} = S_r(t)$ , см	$\varphi_e(t)$ , рад; $\omega_e(t)$ , рад/с	$t_1$ , с $t_2$ , с
				$\dot{CM} = y_r(t)$ , см	$x_e(t)$ , см	
1	1	3	–	$S_r = 2\pi\sin(\pi t/6)$	$\omega_e = 4t^2$	1
	2	4	30	$y_r = 4t^2$	$x_e = 2\cos(\pi t/6)$	–
2	1	2	–	$S_r = 4\pi\sin^2(\pi t/6)$	$\varphi_e = 6\cos(\pi t/3)$	1
	2	3	60	$y_r = t^2 + t$	$x_e = 1 + \cos(\pi t)$	–
3	1	4	30	$S_r = 2\sqrt{3}[t + \sin(\pi t/2)]$	$\varphi_e = 4t - t^2$	1
	2	6	–	$y_r = \pi[2t + \sin\pi t]$	$x_e = 5t - t^2$	1
4	1	4	60	$S_r = 2(t^3 + t)$	$\omega_e = 6\cos(\pi t/6)$	1
	2	3	–	$y_r = \pi[2t + \cos(\pi t/2)]$	$x_e = t^3 - 4t$	1
5	1	6	–	$S_r = 4\pi\sin^2(\pi t/6)$	$\omega_e = 6\cos(\pi t/3)$	1
	2	2	30	$y_r = t^2 + 2t$	$x_e = t^2 - 4t$	–
6	1	6	60	$S_r = t + 10\sin(\pi t/6)$	$\varphi_e = 2t^2 - 5t$	1
	2	3	–	$y_r = 4\pi\sin(\pi t/6)$	$x_e = [1 - \cos(\pi t/4)]$	1
7	1	8	30	$S_r = 2(t^3 + 3t)$	$\omega_e = 6\cos(\pi t/6)$	1
	2	4	30	$y_r = 2\pi t^2$	$x_e = t^3 - 5t$	1

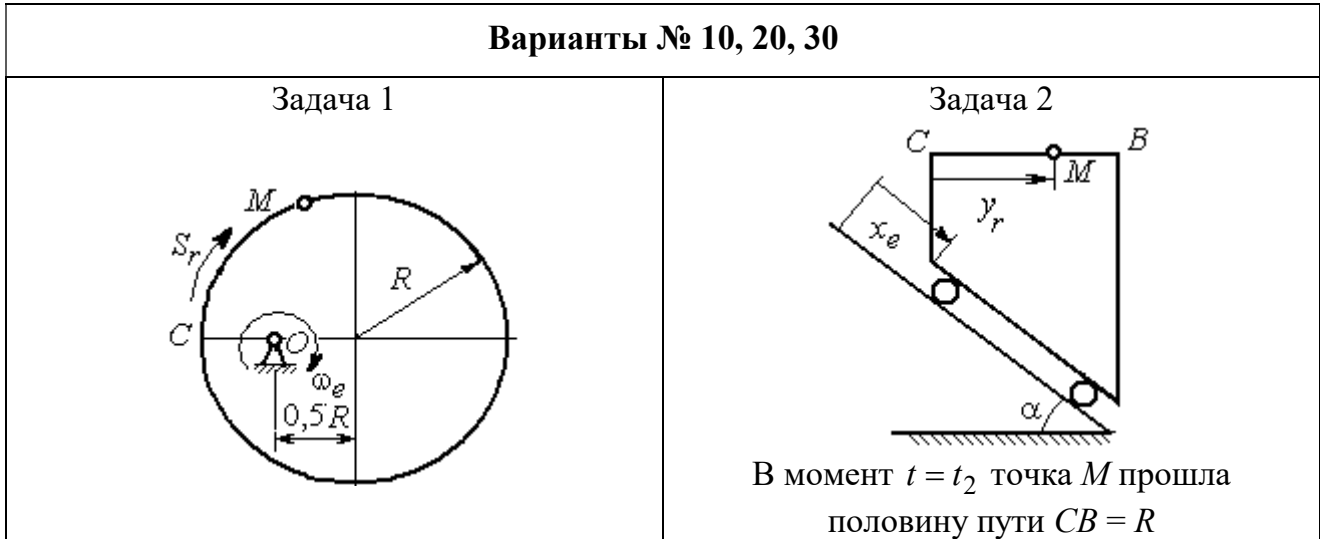
Продолжение табл. 3.1

Номер варианта задания	Номер задачи	$R$ , см	$\alpha$ , град	$\vec{CM} = S_r(t)$ , см $\vec{CM} = y_r(t)$ , см	$\varphi_e(t)$ , рад; $\omega_e(t)$ , рад/с $x_e(t)$ , см	$t_1$ , с $t_2$ , с
8	1	8	–	$S_r = 2\pi[t^2 + \sin\pi t]$	$\varphi_e = t^2 - 5t$	2
	2	6	30	$y_r = t(t+1)$	$x_e = \cos\pi t$	–
9	1	8	30	$S_r = 2t^2$	$\omega_e = \cos(\pi t/8)$	2
	2	3	–	$y_r = 4\pi\sin^2(\pi t/4)$	$x_e = (3-2t)^2$	1
10	1	6	–	$S_r = \pi(2t^3 + \sin\pi t)$	$\omega_e = 5t - 2t^3$	1
	2	4	30	$y_r = t^2 + 2t$	$x_e = 1 + \cos\pi t$	–
11	1	6	–	$S_r = 8\pi\sin(\pi t/12)$	$\omega_e = 2 + \cos(\pi t/4)$	2
	2	6	60	$y_r = 4\sin\pi t$	$x_e = t^2 - 2t$	–
12	1	18	–	$S_r = \pi(2t^2 + 2t)$	$\varphi_e(t) = 3t - t^2$	2
	2	6	30	$y_r = 2t^2 + t$	$x_e = 1 + \cos(\pi t)$	–
13	1	10	60	$S_r = t^3 + t$	$\varphi_e = 6\cos(\pi t/6)$	2
	2	6	–	$y_r = 6\pi\cos(\pi t/3)$	$x_e = t(t+1)$	1
14	1	4	30	$S_r = 8\sqrt{3}\sin(\pi t/12)$	$\omega_e = (3-2t)^2$	2
	2	3	–	$y_r = 2\pi\sin(\pi t/6)$	$x_e = 2t^2 - 5t$	1
15	1	8	–	$S_r = 4\pi\sin^2(\pi t/4)$	$\omega_e = 2 + \cos(\pi t/4)$	1
	2	5	60	$y_r = 5t + t^2$	$x_e = \cos(\pi t/6)$	–
16	1	12	90	$S_r = 3[t + \sin(\pi t/2)]$	$\varphi_e = 2t - 3t^2$	1
	2	15	–	$y_r = \pi(4t + t^2)$	$x_e = 6\sin(\pi t/3)$	1
17	1	6	45	$S_r = 3\sqrt{2}[t^2 + 2\sin\pi t]$	$\omega_e(t) = 4t^2 - 6$	1
	2	6	60	$y_r = 8\pi\sin(\pi t/12)$	$x_e = \sqrt{2}\sin(\pi t/8)$	2
18	1	8	–	$S_r = 4\pi\sqrt{2}\sin(\pi t/8)$	$\varphi_e = 18t - 4t^2$	2
	2	8	60	$y_r = 3t + 2t^2$	$x_e = \sin\pi t$	–
19	1	8	60	$S_r = 2\sqrt{3}[t + \sin(\pi t/2)]$	$\omega_e = 5t - t^2$	1
	2	9	–	$y_r = 6\pi\cos(\pi t/3)$	$x_e = \cos(\pi t/6)$	1
20	1	4	–	$S_r = 4\pi\sin(\pi t/6)$	$\omega_e = 3t - 5$	1
	2	6	60	$y_r = 3t + 2t^2$	$x_e = \pi\sin\pi t$	–
21	1	3	–	$S_r = 4\pi\sqrt{2}\sin(\pi t/8)$	$\omega_e = 6t - 14$	2
	2	8	45	$y_r = (t^2 + 3t)$	$x_e = t + 2\sin\pi t$	–



Номер варианта задания	Номер задачи	$R$ , см	$\alpha$ , град	$C\vec{M} = S_r(t)$ , см	$\varphi_e(t)$ , рад; $\omega_e(t)$ , рад/с	$t_1$ , с
				$C\vec{M} = y_r(t)$ , см	$x_e(t)$ , см	$t_2$ , с
22	1	4	–	$S_r = 2\pi(t^2 + 2t)$	$\varphi_e = 6\cos(\pi t/6)$	1
	2	9	60	$y_r = 8\sin\pi t$	$x_e = 5t - t^2$	–
23	1	6	45	$S_r = 12\sin(\pi t/8)$	$\varphi_e = t^2 + \cos(\pi t/4)$	2
	2	6	–	$y_r = 6\pi[t + \sin(\pi t/6)]$	$x_e = 5t - t^2$	1
24	1	6	45	$S_r = 12\sin(\pi t/8)$	$\omega_e = t + 4\cos(\pi t/4)$	2
	2	6	–	$y_r = \pi(t^2 + 2t)$	$x_e = 6\cos(\pi t/6)$	1
25	1	6	–	$S_r = 2\pi t^2$	$\omega_e = 3\sin(\pi t/3)$	1
	2	4	45	$y_r = 2t(t + 3t)$	$x_e = 2(t^3 - 3t)$	–
26	1	6	120	$S_r = t^2 + t$	$\varphi_e = 12\cos(\pi t/12)$	2
	2	9	–	$y_r = \pi\sqrt{3}\sin(\pi t/3)$	$x_e = 2(t^2 - 3t)$	1
27	1	10	60	$S_r = \sqrt{3}(t^2 + t)$	$\omega_e = 6\cos(\pi t/6)$	2
	2	9	30	$y_r = \sqrt{3}\pi\sin(\pi t/3)$	$x_e = t + 4\cos(\pi t/4)$	1
28	1	2	–	$S_r = 6\pi\sin(\pi t/6)$	$\varphi_e = 2t + \cos(\pi t/2)$	1
	2	6		$y_r = 2t + 3t^2$	$x_e = t + \sin\pi t$	–
29	1	8	30	$S_r = (t^2 + 2t)$	$\omega_e = 6\sin(\pi t/12)$	2
	2	3	–	$y_r = 2\pi\sqrt{3}\sin(\pi t/3)$	$x_e = 5t - t^2$	1
30	1	2	–	$\pi(t^2 + 2t)$	$\omega_e(t) = 6\cos(\pi t/6)$	1
	2	3	60	$y_r = t + t^2$	$x_e = t + \sin\pi t$	–

### Пример выполнения задания К4. Сложное движение точки

**Задача 1.** Фигура, состоящая из половины диска и равнобедренного тре-



Рис. 3.6. Схема сложного движения точки

угольника (рис. 3.6), вращается вокруг оси, перпендикулярной плоскости фигуры и проходящей через вершину  $A$  треугольника. Вращательное движение задается законом изменения угла поворота фигуры  $\varphi_e = 5t - 2t^2$  рад.

Положительное направление вращения отмечено на схеме дуговой стрелкой  $\varphi_e$ . По ободу диска от точки  $B$  движется точка  $M$ . Движение точки относительно диска задается законом изменения длины дуги окружности:  $\overset{\cup}{BM} = S_r = 9\pi t^2$  см. Положительное направление движения точки  $M$  на рис. 3.6 показано дуговой стрелкой  $S_r$ . Радиус диска  $R = 9$  см.

Найти абсолютную скорость и абсолютное ускорение точки  $M$  в момент времени  $t_1 = 1$  с.

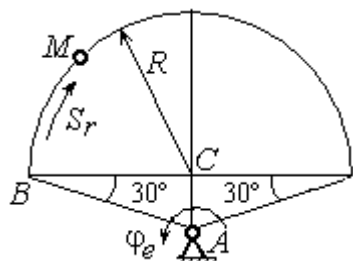
### Решение

Вращение фигуры будет для точки  $M$  переносным движением. Относительное движение точки  $M$  – её движение по окружности обода диска.

Для определения **положения точки  $M$**  на ободу диска вычислим расстояние, которое она прошла на заданный момент времени. Длина дуги окружности, пройденной точкой за 1 с:  $S_r(1) = 9\pi$  см. Положение точки  $M$  определяется **центральным углом**

$$\alpha = \frac{S_r(1)}{R} = \frac{9\pi}{9} = \pi.$$

Положение точки в момент времени  $t_1 = 1$  с отмечено на рис. 3.7 точкой  $M_1$ .

Для определения **скорости переносного движения** точки вычисляем значение производной:  $\dot{\varphi}_e = 5 - 4t$ . Угловая скорость вращения фигуры:  $\omega_e = |\dot{\varphi}_e|$ . При  $t_1 = 1$  с  $\dot{\varphi}_e(1) = 1$  рад/с. Положительная величина производной  $\dot{\varphi}_e(1)$  показывает, что вращение фигуры в данный момент происходит в положительном направлении, что отмечено дуговой стрелкой  $\omega_e$  на рис. 3.7.

В момент времени  $t_1 = 1$  с точка  $M$  находится в положении  $M_1$ . Скорость  $V_e$  переносного движения точки в момент времени  $t_1 = 1$  с  $V_e(1) = \omega_e(1)h_e$ , где



Рис. 3.7. Расчетная схема для вычисления абсолютной скорости точки при сложном движении

расстояние от точки  $M_1$  до оси вращения фигуры  $h_e = AM_1 = \frac{R}{\cos 30^\circ} = 6\sqrt{3}$  см.

Тогда  $V_e(1) = 6\sqrt{3}$  см/с.

Вектор скорости переносного движения точки  $\vec{V}_e$  перпендикулярен линии  $AM_1$  и направлен в сторону вращения фигуры (см. рис. 3.7).

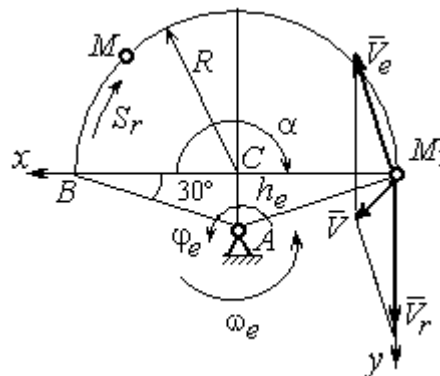
Относительное движение точки задано естественным способом, как закон изменения длины дуги  $BM$ . В этом случае **скорость относительного движения** точки  $V_r = |\dot{S}_r| = |18\pi t|$ . При  $t_1 = 1$  с  $V_r(1) = |\dot{S}_r(1)| = 18\pi = 56,5$  см/с. Положительное значение производной  $\dot{S}_r(1)$  указывает, что относительное движение точки в положении  $M_1$  происходит в положительном направлении, указанном на рис. 3.7 дуговой стрелкой  $S_r$ . Вектор  $\vec{V}_r$  относительной скорости точки в положении  $M_1$  направлен по касательной к траектории относительного движения в сторону положительного направления движения (см. рис. 3.7).

**Абсолютную скорость точки** находим по теореме сложения скоростей  $\vec{V} = \vec{V}_e + \vec{V}_r$ . Направление вектора абсолютной скорости, полученное по правилу сложения векторов, показано на рис. 3.5. Для определения величины абсолютной скорости выбираем прямоугольные оси координат  $M_1xy$  (см. рис. 3.7) и проецируем обе части векторного равенства теоремы сложения скоростей на эти оси. Получим:

$$V_x = V_e \cos 60^\circ = 3\sqrt{3} = 5,2 \text{ см/с};$$

$$V_y = -V_e \cos 30^\circ + V_r = -6\sqrt{3} \cdot \frac{\sqrt{3}}{2} + 56,5 = 29,5 \text{ см/с}.$$

Модуль абсолютной скорости:  $V = \sqrt{V_x^2 + V_y^2} = \sqrt{5,2^2 + 29,5^2} = 29,95$  см/с.

**Абсолютное ускорение точки** определяем по теореме Кориолиса, которая при вращательном переносном движении имеет вид:

$$\vec{a} = \vec{a}_r^\tau + \vec{a}_r^n + \vec{a}_e^\tau + \vec{a}_e^n + \vec{a}_k.$$

**Относительное касательное ускорение**  $a_r^\tau$  вычисляется по формуле:  $a_r^\tau = |\ddot{S}_r|$ . По условию задачи вторая производная  $\ddot{S}_r = 18\pi = 56,5 \text{ см/с}^2$  – постоянная величина. Так как значение второй производной  $\ddot{S}_r$  положительно, вектор ускорения  $\vec{a}_r^\tau$  направлен по касательной к траектории относительного движения в точке  $M_1$  в сторону положительного направления относительного движения, отмеченного дуговой стрелкой  $S_r$ .

**Относительное нормальное ускорение** точки вычисляется по формуле

$$a_r^n = \frac{V_r^2}{R} \text{ и в момент } t_1 = 1 \text{ с равно:}$$

$$a_r^n(1) = \frac{V_r^2(1)}{R} = \frac{(18\pi)^2}{9} = 355,3 \text{ см/с}^2. \text{ Вектор}$$

ускорения  $\vec{a}_r^n$  направлен по радиусу диска к центру  $C$  (см. рис. 3.8).



Рис. 3.8. Расчетная схема для определения абсолютного ускорения точки

**Переносное касательное ускорение** вычисляется по формуле:  $a_e^\tau = \varepsilon_e h_e$ , где угловое ускорение  $\varepsilon_e = |\ddot{\phi}_e|$ . Вычислим производную  $\ddot{\phi}_e = -4 \text{ рад/с}^2$ . Угловое ускорение  $\varepsilon_e = |\ddot{\phi}_e| = 4 \text{ рад/с}^2$  постоянно и не зависит от времени.

Отрицательное значение производной  $\ddot{\phi}_e < 0$  при условии, что расчетная величина угловой скорости положительна:  $\dot{\phi}_e > 0$ , означает, что вращательное движение замедленное и переносное угловое ускорение  $\varepsilon_e$  направлено в сторону, противоположную направлению вращения.

Вектор  $\vec{a}_e^\tau$  переносного касательного ускорения точки в её положении  $M_1$  перпендикулярен линии  $AM_1$  и направлен противоположно вектору переносной скорости  $\vec{V}_e$  (см. рис. 3.8). Модуль переносного касательного ускорения:  $a_e^\tau = a_e^\tau = \varepsilon_e h_e = 24\sqrt{3} = 41,6 \text{ см/с}^2$ .

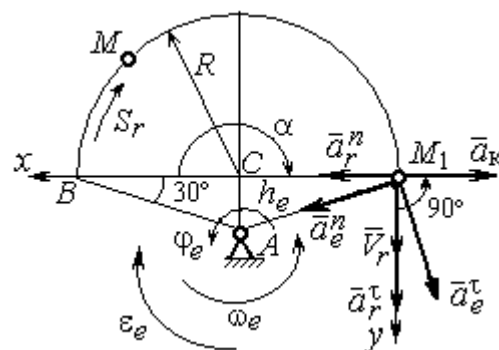
**Переносное нормальное ускорение**  $a_e^n$  рассчитывается по формуле:  $a_e^n = \omega_e^2 h_e$  и в момент времени  $t_1 = 1$  с  $a_e^n(1) = \omega_e^2(1)h_e = 6\sqrt{3} = 10,4$  см/с<sup>2</sup>. Вектор переносного нормального ускорения  $\vec{a}_e^n$  направлен по линии  $AM_1$  к оси вращения (см. рис. 3.8).

По условию задачи вектор скорости относительного движения точки  $\vec{V}_r$  лежит в плоскости, перпендикулярной оси переносного вращения, то есть перпендикулярен вектору угловой скорости переносного движения  $\vec{\omega}_e$ . Тогда модуль ускорения Кориолиса при  $t_1 = 1$  с  $a_k = 2\omega_e V_r = 2 \cdot 1 \cdot 18\pi = 113,1$  см/с<sup>2</sup>.

Так как вектор относительной скорости точки  $\vec{V}_r \perp \vec{\omega}_e$ , то по правилу Жуковского для определения направления ускорения Кориолиса достаточно повернуть вектор относительной скорости точки  $\vec{V}_r$  на  $90^\circ$  в сторону переносного движения вокруг оси, параллельной оси вращения и проходящей через точку  $M_1$  (см. рис. 3.8). Для определения абсолютного ускорения спроецируем на прямоугольные оси  $xM_1y$  (см. рис. 3.8) векторное равенство  $\vec{a} = \vec{a}_r^\tau + \vec{a}_r^n + \vec{a}_e^\tau + \vec{a}_e^n + \vec{a}_k$ . Получим:  $a_y = a_e^\tau \cos 30^\circ + a_e^n \cos 60^\circ + a_r^\tau = 97,9$  см/с<sup>2</sup>,  $a_x = -a_e^\tau \cos 60^\circ + a_e^n \cos 30^\circ + a_r^n - a_k = 228,4$  см/с<sup>2</sup>. Модуль абсолютного ускоре-

ния:  $a = \sqrt{a_x^2 + a_y^2} = 248,5$  см/с<sup>2</sup>.



Рис. 3.9. Схема движения точки стержня, укрепленного на электромоторе

**Задача 2.** К вращающемуся валу электромотора прикреплен стержень  $OM$  длины  $R = 6$  см. Во время работы электромотора точка  $M$  стержня из начального положения  $C$  перемещается по дуге окружности согласно уравнению  $CM = y_r = \pi t^2$  см. При этом электромотор, установленный без креплений, совершает горизонтальные гармонические колебания на фундаменте по закону

$x_e = 5\sin(\pi t/3)$  см. Определить абсолютное ускорение точки  $M$  в момент времени  $t_1 = 1$  с.

### Решение

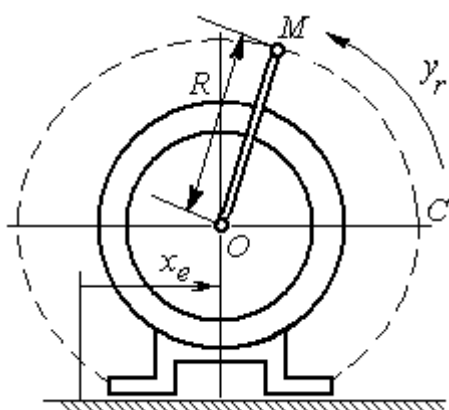
Точка  $M$  совершает сложное движение – относительно электродвигателя и вместе с ним. Относительным движением точки будет её движение по дуге окружности радиуса  $R$ , переносным – поступательное горизонтальное, прямолинейное движение электродвигателя.

Найдём положение точки относительно электродвигателя в заданный момент времени. Угол  $\alpha$ , отсчитываемый стержнем  $OM$  от начального положения  $OC$ , в момент времени  $t_1 = 1$  с составляет  $\alpha = \frac{y_r(t_1)}{R} = \frac{\pi}{6} = 30^\circ$ . Положение точки в момент времени  $t_1 = 1$  с отмечено на рис. 3.10 буквой  $M_1$ .

Относительное движение точки задано естественным способом, как закон изменения длины дуги. Относительная скорость  $V_r = \dot{y}_r = 2\pi t$ . В момент времени  $t_1 = 1$  с  $V_r = 6,28$  см/с. Вектор  $\vec{V}_r$  относительной скорости направлен перпендикулярно стержню  $OM_1$ .

Скорость точки в переносном движении – это скорость горизонтального движения электродвигателя:

$$V_e = \dot{x}_e = \frac{5\pi}{3} \cos(\pi t/3).$$

В момент времени  $t_1 = 1$  с

$$V_e = \frac{5\pi}{3} \cos 60^\circ = 2,62 \text{ см/с. Вектор } \vec{V}_e \text{ пе-}$$

реносной скорости точки  $M$  направлен параллельно линии движения электродвигателя (см. рис. 3.10).



Рис. 3.10. Расчётная схема вычисления абсолютной скорости и абсолютного ускорения точки

Абсолютная скорость точки определяется на основании теоремы сложения скоростей при сложном движении:  $\vec{V}_M = \vec{V}_e + \vec{V}_r$ . Для того чтобы найти величину абсолютной скорости, выберем оси  $xM_1y$ , как показано на рис. 3.10, и спроецируем векторное равенство сложения скоростей на эти оси. Получим:  $V_{Mx} = V_e - V_r \cos 60^\circ = -0,52$  см/с (проекция направлена в отрицательную сторону оси  $x$ ),  $V_{My} = V_r \cos 30^\circ = 5,44$  см/с. Модуль абсолютной скорости  $V_M = \sqrt{V_{Mx}^2 + V_{My}^2} = 5,46$  см/с. Вектор абсолютной скорости направлен по диагонали параллелограмма, построенного на векторах  $\vec{V}_e$  и  $\vec{V}_r$ .

При поступательном переносном движении точки  $\omega_e = 0$  и потому  $a_k = 0$ . Относительное ускорение точки при движении по окружности раскладывается на две составляющие  $\vec{a}_r = \vec{a}_r^\tau + \vec{a}_r^n$ , направленные вдоль стержня  $OM$  и перпендикулярно ему. Кроме того, при прямолинейном относительном движении  $a_e^n = 0$ . В результате, теорема о сложении ускорений принимает вид  $\vec{a}_M = \vec{a}_r^\tau + \vec{a}_r^n + \vec{a}_e$ , где модули векторов вычисляются по формулам  $a_r^\tau = \dot{V}_r$ ,  $a_r^n = \frac{V_r^2}{R}$ ,  $a_e = a_e^\tau = \dot{V}_e = -\frac{5\pi^2}{9} \sin(\pi t/3)$  и в момент времени  $t_1 = 1$  с равны  $a_r^\tau = 6,28$  см/с<sup>2</sup>,  $a_r^n = 6,57$  см/с<sup>2</sup>,  $a_e = -4,75$  см/с<sup>2</sup>. Направления векторов ускорений показаны на рис. 3.10. Для вычисления модуля абсолютного ускорения точки спроецируем векторное равенство сложения ускорений на оси выбранной ранее системы координат  $xM_1y$ . Получим:

$$a_{Mx} = -a_r^\tau \cos 60^\circ - a_r^n \cos 30^\circ - a_e = -4,08 \text{ см/с}^2;$$

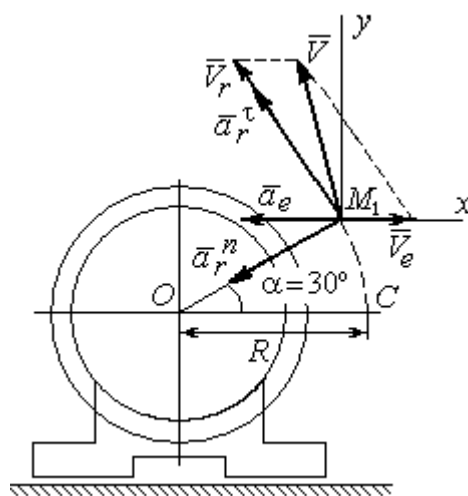
$$a_{My} = a_r^\tau \cos 30^\circ - a_r^n \cos 60^\circ = 2,15 \text{ см/с}^2.$$

Величина абсолютного ускорения  $a_M = \sqrt{a_{Mx}^2 + a_{My}^2} = 4,61$  см/с<sup>2</sup>.

## 4. ДИНАМИКА ТОЧКИ

### 4.1. Дифференциальные уравнения движения точки

Движение точки под действием системы сил  $\vec{F}_1, \vec{F}_2, \dots, \vec{F}_K$  в прямоугольной декартовой системе координат  $Oxyz$  описывается **дифференциальными уравнениями**:  $m \frac{d^2x}{dt^2} = \sum F_{kx}, m \frac{d^2y}{dt^2} = \sum F_{ky}, m \frac{d^2z}{dt^2} = \sum F_{kz}$  или, обозначая вторые производные от координат по времени двумя точками, уравнениями:  $m \ddot{x} = \sum F_{kx}, m \ddot{y} = \sum F_{ky}, m \ddot{z} = \sum F_{kz}$ , где  $m$  – масса точки;  $x, y, z$  – текущие координаты точки;  $\ddot{x}, \ddot{y}, \ddot{z}$  – проекции вектора ускорения точки на оси координат;  $\sum F_{kx}, \sum F_{ky}, \sum F_{kz}$  – алгебраические суммы проекций сил на оси координат.

Интегрирование дифференциальных уравнений производится в зависимости от их вида методами, известными из курса математики.

### 4.2. Задание Д1. Интегрирование дифференциальных уравнений движения точки

Две материальные точки движутся в вертикальной плоскости  $xOy$ . Точка 1 массой  $m_1$ , получив в начальном положении  $A$  скорость  $V_{01}$ , движется вдоль гладкой оси  $AS$ , наклоненной под углом  $\beta$  к горизонту. Во время движения на точку 1 действуют сила тяжести и постоянная сила  $\vec{F}_1$ , направленная вдоль оси  $AS$ . Направление вектора проекции силы на ось  $\vec{F}_{1S}$  показано на схеме.

Одновременно с точкой 1 начинает движение точка 2 массой  $m_2$  из положения  $B$  на оси  $y$ . На точку 2 действуют сила тяжести и постоянная сила  $\vec{F}_2$ . Направление вектора силы  $\vec{F}_2$  определяется его разложением по единичным векторам  $\vec{i}, \vec{j}$  координатных осей  $x, y$ .



Определить величину и направление (угол  $\alpha$ ) начальной скорости  $V_{02}$  точки 2, чтобы в момент времени  $t_1$  точки 1 и 2 встретились на оси  $AS$  в точке  $C$ . Момент времени  $t_1$  задаётся в условиях задачи или определяется по дополнительным условиям встречи.

Варианты заданий представлены на рис. 4.1, 4.2. Исходные данные приведены в табл. 4.1.

Варианты № 1, 11, 21	Варианты № 2, 12, 22
 <p data-bbox="172 1070 766 1176">Встреча в точке <math>C</math> в момент, когда скорость точки 1 увеличилась в 1,5 раза относительно начальной</p>	 <p data-bbox="813 1059 1444 1131">Встреча в точке <math>C</math> в момент, когда точка 1 максимально удалилась от места старта</p>
 <p data-bbox="172 1653 766 1758">Встреча в точке <math>C</math> в момент, когда скорость точки 1 уменьшилась в 2 раза относительно начальной</p>	 <p data-bbox="853 1702 1404 1780">Встреча в точке <math>C</math> в момент времени <math>t_1 = 0,5</math> с</p>

Рис. 4.1. Задание Д1. Интегрирование уравнений движения точки.  
Номера вариантов задания 1 – 4, 11 – 14, 21 – 24

<p style="text-align: center;"><b>Варианты № 5, 15, 25</b></p>  <p>Встреча в точке C в момент, когда скорость точки 1 увеличилась в 1,5 раза относительно начальной</p>	<p style="text-align: center;"><b>Варианты № 6, 16, 26</b></p>  <p>Встреча в точке C, когда точка 1 максимально удалилась от места старта</p>
<p style="text-align: center;"><b>Варианты № 7, 17, 27</b></p>  <p>Встреча в точке C в момент времени <math>t_1 = 0,4</math> с</p>	<p style="text-align: center;"><b>Варианты № 8, 18, 28</b></p>  <p>Встреча в точке C в момент максимального подъема точки 1</p>
<p style="text-align: center;"><b>Варианты № 9, 19, 29</b></p>  <p>Встреча в точке C в момент времени <math>t_1 = 0,6</math> с</p>	<p style="text-align: center;"><b>Варианты № 10, 20, 30</b></p>  <p>Встреча в точке C в момент, когда точка 1 достигла максимальной высоты подъема</p>

Рис. 4.2. Задание Д1. Интегрирование уравнений движения точки.  
Номера вариантов задания 5 – 10, 15 – 20, 25 – 30

## Исходные данные задания Д1. Интегрирование уравнений движения точки

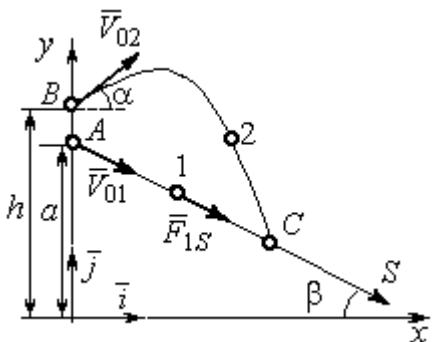
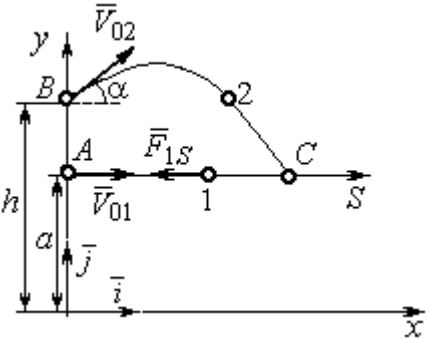
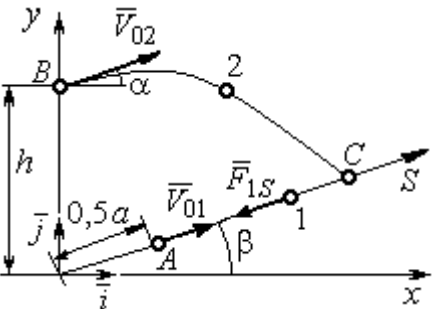
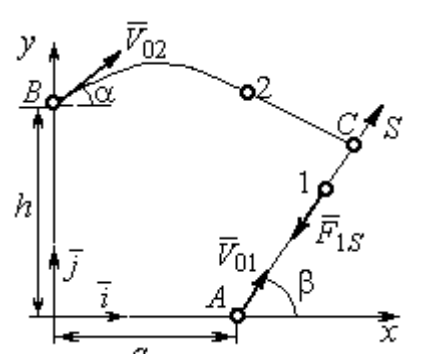
Номер варианта задания	$m_1$ , кг	$F_{1S}$ , Н	$V_{01}$ , м/с	$\beta$ , град	$m_2$ , кг	$\vec{F}_2$ , Н	$a$ , м	$h$ , м
1	1	3	3	30	2	$7\vec{i}$	2	4
2	3	6	2	0	2	$4\vec{i}+12\vec{j}$	1,5	1
3	2	5	4	35	1,5	$10\vec{i}+4\vec{j}$	2	2,5
4	1	10	2	60	2	$4\vec{i}+8\vec{j}$	2,2	2
5	1	3	3	30	2	$5\vec{i}$	3	4,5
6	0,8	6	6	50	3	$3\vec{i}+12\vec{j}$	1,5	4
7	2	5	4,5	40	1	$10\vec{i}+2\vec{j}$	3	2,5
8	1	2	3,5	90	2	$6\vec{i}+8\vec{j}$	1,2	2
9	2	4	4	0	1	$3\vec{i}+2\vec{j}$	2	2,5
10	1	3	3	55	1,5	$4\vec{i}$	1	1,5
11	0,5	2	3	60	2	$3\vec{i}+8\vec{j}$	1,5	2,5
12	0,2	3	4	0	1	$5\vec{i}-2\vec{j}$	1	2,5
13	1	2	6	50	1,5	$6\vec{i}-4\vec{j}$	0,8	2
14	0,5	6	4	35	1	$3\vec{i}-2\vec{j}$	2,5	2
15	0,2	3	3	50	2	$2\vec{i}-2\vec{j}$	3	4
16	2	4	6	40	2	$3\vec{i}+12\vec{j}$	1	1,5
17	1	6	5	60	1,5	$5\vec{i}+4\vec{j}$	3	2,5
18	1	2	2	90	2	$4\vec{i}+4\vec{j}$	2	2
19	1	3	2	2	2	$2\vec{i}+10\vec{j}$	1	1,5
20	5	4	2	30	1	$3\vec{i}-2\vec{j}$	1,5	1,5
21	0,2	4	4	45	1	$6\vec{i}-2\vec{j}$	1	3
22	0,4	3	2	0	2	$4\vec{i}+6\vec{j}$	1,5	2,5
23	1	3	8	60	2	$4\vec{i}+2\vec{j}$	1,2	1,5
24	0,5	8	3	30	2	$6\vec{i}+7\vec{j}$	2	1,5
25	2	4	4	60	1	$2\vec{i}-2\vec{j}$	3,5	4
26	1	3	5	50	2	$4\vec{i}+6\vec{j}$	0,5	1,5
27	1,5	3	6	30	2	$4\vec{i}+4\vec{j}$	2	2,5
28	2	5	3	90	2	$6\vec{i}+7\vec{j}$	2	1,5
29	2	4	4	0	1	$5\vec{i}-2\vec{j}$	1,5	2
30	1	3	2,5	70	2	$4\vec{i}+6\vec{j}$	1	1

## Пример выполнения задания Д1. Интегрирование дифференциальных уравнений движения точки

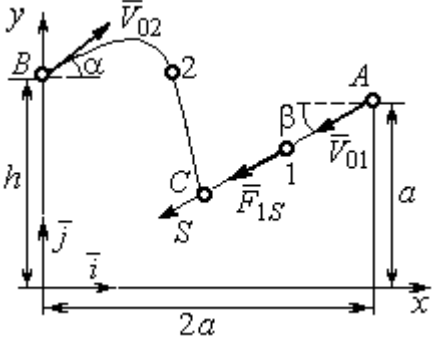
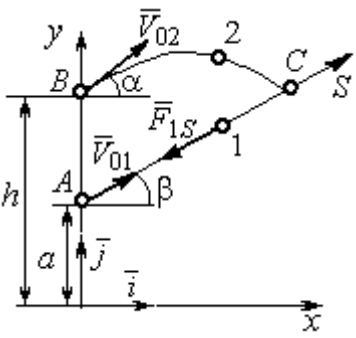
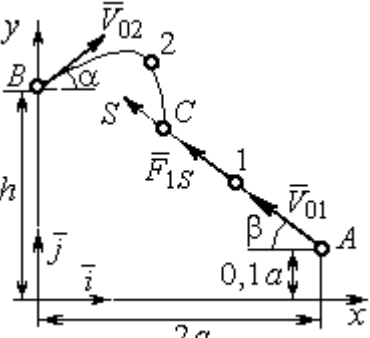
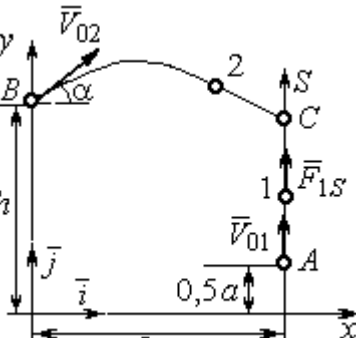
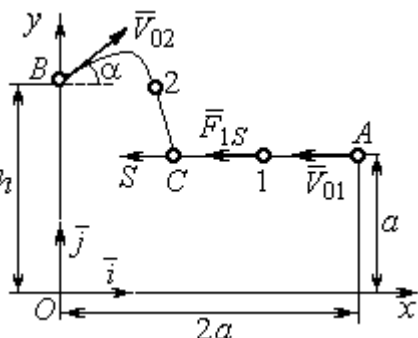
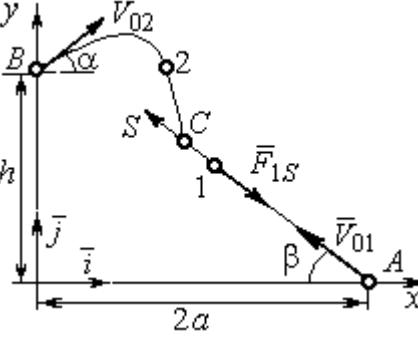
На рис. 4.3 представлена схема движения материальных точек в вертикальной плоскости  $xOy$ . Точка 1 массой  $m_1 = 2$  кг, получив в начальном положении  $A$  скорость  $V_{01} = 4$  м/с, движется вдоль гладкой оси  $AS$  с углом наклона  $\beta = 30^\circ$ . Во время движения на точку 1 действуют сила тяжести  $\vec{P}_1$  и постоянная сила  $\vec{F}_1$ , проекция которой на ось  $AS$  равна  $F_{1S} = 4,5$  Н. Направление вектора проекции силы  $\vec{F}_{1S}$  на ось  $AS$  показано на рис. 4.3.



Рис. 4.3. Схема совместного движения точек

Одновременно с началом движения точки 1 из положения  $B$  на оси  $y$  высотой  $h = 1$  м начинает движение точка 2 массой  $m_2 = 1,2$  кг. На точку 2 действуют сила тяжести  $\vec{P}_2$  и сила  $\vec{F}_2$ , направление которой определяется разложением по единичным векторам  $\vec{i}$ ,  $\vec{j}$  осей  $x$ ,  $y$  декартовой системы координат:  $\vec{F}_2 = 2,4\vec{i} + 4,5\vec{j}$ , Н. Определить величину и направление (угол  $\alpha$ ) начальной скорости  $V_{02}$  точки 2, чтобы в момент времени  $t_1$ , когда скорость точки 1 уменьшилась в 2 раза по сравнению с начальным значением, обе они встретились на оси  $AS$  в точке  $C$ .

### Решение

Рассмотрим движение точки 1. В текущий момент времени на точку 1 действует сила тяжести  $\vec{P}_1$ , нормальная реакция  $\vec{N}_1$  наклонной оси  $AS$  и сила  $\vec{F}_1$ , величина проекции которой на ось  $AS$  равна  $F_{1S}$  (рис. 4.4). Дифференциальное уравнение движения точки 1  $m_1\ddot{S} = F_{1S} - P_1\sin\beta$ , или  $m_1\frac{dV_{1S}}{dt} = 4,5 - m_1g\sin\beta$ . С учетом исходных данных, полагая ускорение свободного падения  $g = 9,81$  м/с<sup>2</sup>, дифференциальное уравнение движения точки 1

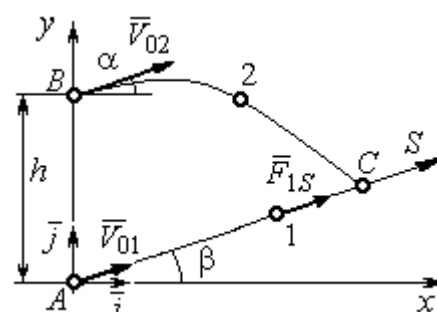
приводится к виду:  $\frac{dV_{1S}}{dt} = -2,66$ . Разделим переменные, представив дифференциальное уравнение в виде  $dV_{1S} = -2,66dt$ . Проинтегрировав его, получим



Рис. 4.4. Силы, действующие на точки 1 и 2, во время их движения

зависимость скорости точки 1 от времени:  $V_{1S} = -2,66t + C_1$ . Для того чтобы определить закон движения точки 1, представим скорость точки как производную от координаты  $V_{1S} = \frac{dS}{dt}$ . Получим дифференциальное уравнение  $\frac{dS}{dt} = -2,66t + C_1$ , проинтегрировав

которое, найдём уравнение движения точки 1:  $S = -1,33t^2 + C_1t + C_2$ . Константы интегрирования  $C_1, C_2$  находятся из начальных условий: при  $t = 0, S = 0, \dot{S} = V_{1S} = V_{01} = 4$  м/с. Подставляя первое из условий в уравнение движения точки 1, получим  $C_2 = 0$ . Подставим начальное значение скорости в уравнение  $\dot{S} = -2,66t + C_1$ , выражающее зависимость скорости точки 1 от времени. Получим  $C_1 = 4$ . Таким образом, движение точки 1 вдоль оси  $AS$  описывается уравнением:  $S = -1,33t^2 + 4t$ .

По условию задачи встреча двух точек происходит в момент времени  $t_1$ , когда скорость первой точки уменьшилась в 2 раза по сравнению с начальной:

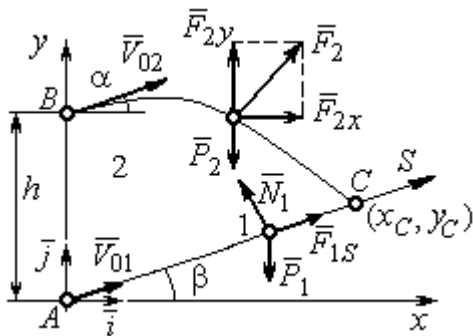
$V_{1S}(t_1) = \frac{V_{01}}{2} = 2$  м/с. Подставляя это условие в уравнение, выражающее зависимость скорости точки 1 от времени, получим:  $2 = -2,66t_1 + 4$ , откуда найдём момент времени встречи  $t_1 = 0,75$  с. Расстояние  $AC$ , пройденное точкой 1 до встречи, определяется как путь, пройденный этой точкой за время  $t_1 = 0,75$  с,  $AC = S(t_1) = -1,33 \cdot 0,75^2 + 4 \cdot 0,75 = 2,25$  м. Координаты точки встречи  $x_C, y_C$  определяются из равенств:  $x_C = S(t_1)\cos 30^\circ = 1,95$  м;  $y_C = S(t_1)\sin 30^\circ = 1,12$  м.

Рассмотрим движение точки 2. В текущий момент времени на нее действует сила тяжести  $\vec{P}_2$  и сила  $\vec{F}_2 = 2,4\vec{i} + 4,5\vec{j}$ , проекции которой на оси координат  $F_{2x} = 2,4$  Н,  $F_{2y} = 4,5$  Н. Дифференциальные уравнения движения точки 2 в проекциях на оси координат  $x, y$  имеют вид:

$$m_2\ddot{x} = F_{2x} = 2,4, \quad m_2\ddot{y} = -P_2 + F_{2y} = -m_2g + 4,5,$$

или после подстановки исходных данных:  $\ddot{x} = 2, \quad \ddot{y} = -6,06$ .

Представим в первом уравнении проекцию ускорения точки 2 на ось  $x$  как производную от соответствующей проекции скорости  $\ddot{x} = \frac{dV_{2x}}{dt}$ . После разделения переменных получим дифференциальное уравнение  $dV_{2x} = 2dt$ . Проинтегрируем его и найдем зависимость горизонтальной составляющей скорости точки 2 от времени:  $V_{2x} = 2t + C_3$ . Заменяем в этом уравнении проекцию скорости точки на ось  $x$  на производную от координаты  $V_{2x} = \frac{dx}{dt}$ . После интегрирования получим уравнение, описывающее движение точки 2 вдоль оси  $x$ ,  $x = t^2 + C_3t + C_4$ . Для того чтобы найти постоянные  $C_3$  и  $C_4$ , воспользуемся граничными условиями движения точки 2 – известной начальной координатой движения точки и вычисленной координатой точки встречи, то есть при  $t = 0$ ,  $x = 0$ , а при  $t_1 = 0,75$  с  $x(t_1) = x_C = 1,95$  м. Подставляя граничные условия в уравнение движения точки 2, получим  $C_4 = 0$ ,  $C_3 = 1,85$ . Таким образом, уравнение движения точки 2 вдоль оси  $x$ :  $x = t^2 + 1,85t$ .

Закон движения точки 2 вдоль оси  $y$  находим путем интегрирования второго дифференциального уравнения. Его представим в виде:  $\frac{dV_{2y}}{dt} = -6,06$ . После разделения переменных и первого интегрирования получим зависимость проекции скорости точки 2 на ось  $y$  от времени:  $V_{2y} = -6,06t + C_5$ . Заменяя проекцию скорости точки 2 на ось  $y$  производной от координаты  $V_{2y} = \frac{dy}{dt}$ , вто-

рично проинтегрируем. В результате движение точки 2 вдоль оси  $y$  описывается уравнением:  $y = -3,03t^2 + C_5t + C_6$ . Для определения констант  $C_5$  и  $C_6$  используем граничные условия: при  $t = 0$   $y(0) = h = 1$  м, а при  $t_1 = 0,75$  с  $y(t_1) = y_C = 1,12$  м. Получим  $C_6 = 1$ ,  $C_5 = 2,43$ . Таким образом, точка 2 движется вдоль оси  $y$  по закону:  $y = -3,03t^2 + 2,43t + 1$ .

Проекции скорости точки 2 на оси координат как функции времени имеют вид:  $V_{2x}(t) = \dot{x} = 2t + 1,85$ ,  $V_{2y}(t) = \dot{y} = -6,06t + 2,43$ . Значения проекций при  $t = 0$ :  $V_{02x} = V_{2x}(0) = 1,85$  м/с,  $V_{02y} = V_{2y}(0) = 2,43$  м/с. Величина начальной скорости:  $V_{02} = \sqrt{V_{02x}^2 + V_{02y}^2} = 3,05$  м/с.

Угол наклона вектора скорости в начальный момент определяется из равенства:  $\operatorname{tg}\alpha = \frac{V_{02y}}{V_{02x}} = \frac{2,43}{1,85} = 1,31$ . Откуда  $\alpha = 52,64^\circ$ .

### 4.3. Колебания материальной точки

Силы, возникающие при отклонении материальной точки от положения равновесия и направленные так, чтобы вернуть точку в это положение, называются **восстанавливающими**. Восстанавливающие силы, линейно зависящие от расстояния от точки до положения её равновесия, называются **линейными восстанавливающими силами**. Так, сила упругости пружины  $F = c\Delta\ell$ , где  $c$  – коэффициент жесткости (или просто жёсткость) пружины;  $\Delta\ell$  – удлинение пружины, является линейной восстанавливающей силой.

Дифференциальное уравнение движения материальной точки массой  $m$  вдоль оси  $Ox$  под действием линейной восстанавливающей силы, представляет собой уравнение гармонических колебаний и имеет вид:

$$m\ddot{x} + cx = 0, \text{ или } \ddot{x} + \omega^2x = 0,$$

где  $x$  – отклонение точки от положения равновесия, куда поместили начало

координат;  $\omega$  – угловая частота колебаний,  $\omega^2 = \frac{c}{m}$ . Единица измерения угловой частоты – рад/с.

Решение дифференциального уравнения свободных колебаний представляется суммой  $x = C_1 \cos \omega t + C_2 \sin \omega t$ , где постоянные интегрирования  $C_1$  и  $C_2$  находятся из начальных условий. **Амплитуда свободных колебаний**

$A = \sqrt{C_1^2 + C_2^2}$ . Промежуток времени, в течение которого точка совершает одно полное колебание, называется **периодом колебаний**:  $T = \frac{2\pi}{\omega}$ . Величина, об-

ратная периоду  $\nu = \frac{1}{T}$  определяет число полных колебаний точки за 1 с и называется **частотой колебаний**. Частота колебаний измеряется в герцах (Гц). Частота, равная 1 Гц, соответствует одному полному колебанию в секунду. Угловая частота связана с частотой колебаний соотношением  $\omega = 2\pi\nu$ .

Если на материальную точку кроме восстанавливающей силы действует сила сопротивления движению, пропорциональная скорости точки,  $\vec{R} = -\mu\vec{V}$ , где  $\mu$  – коэффициент сопротивления, то дифференциальное уравнение движения точки с сопротивлением относительно положения равновесия имеет вид

$$m\ddot{x} + \mu\dot{x} + cx = 0, \text{ или } \ddot{x} + 2n\dot{x} + \omega^2 x = 0, \text{ где } n - \text{коэффициент затухания, } n = \frac{\mu}{2m};$$

$\omega$  – угловая частота собственных колебаний точки без учёта сопротивления,  $\omega^2 = \frac{c}{m}$ .

При  $n < \omega$  движение точки представляет затухающие колебания. Общее решение дифференциального уравнения колебаний с сопротивлением  $x = e^{-nt}(C_1 \cos \omega_1 t + C_2 \sin \omega_1 t) = Ae^{-nt} \sin(\omega_1 t + \alpha)$ , где  $C_1$  и  $C_2$  – постоянные интегрирования;  $\omega_1$  – угловая частота затухающих колебаний,  $\omega_1 = \sqrt{\omega^2 - n^2}$ ;



$A_1 = Ae^{-nt}$  – амплитуда затухающих колебаний,  $A = \sqrt{C_1^2 + C_2^2}$ ;  $\alpha$  – начальная фаза колебаний,  $\operatorname{tg}\alpha = \frac{C_1}{C_2}$ .

При  $n > \omega$  движение точки аperiodическое, затухающее. Общее решение дифференциального уравнения движения точки с таким сопротивлением имеет вид  $x = e^{-nt}(C_1e^{\omega_2 t} + C_2e^{-\omega_2 t})$ , где  $\omega_2 = \sqrt{n^2 - \omega^2}$ .

При  $n = \omega$  движение точки происходит согласно уравнению  $x = e^{-nt}(C_1t + C_2)$ .

Если кроме восстанавливающей силы на материальную точку действует переменная возмущающая сила, колебания точки называются **вынужденными**.

При действии гармонической возмущающей силы  $F = H\sin pt$ , где  $H$ ,  $p$  – амплитуда и угловая частота колебаний возмущающей силы, дифференциальное уравнение вынужденных колебаний материальной точки относительно положения равновесия и при отсутствии сил сопротивления имеет вид

$$m\ddot{x} + cx = H\sin pt, \text{ или } \ddot{x} + \omega^2 x = h\sin pt,$$

где  $\omega$  – угловая частота собственных гармонических колебаний,  $\omega^2 = \frac{c}{m}$ ;  $h$  –

относительная амплитуда возмущающей силы,  $h = \frac{H}{m}$ .

Общее решение неоднородного дифференциального уравнения вынужденных колебаний представляется как сумма общего решения однородного уравнения и частного решения неоднородного.

При отсутствии резонанса, когда частота собственных колебаний не совпадает с частотой возмущающей силы  $p \neq \omega$ , решение имеет вид:

$$x = C_1 \cos \omega t + C_2 \sin \omega t + \frac{h}{\omega^2 - p^2} \sin pt, \text{ а в случае резонанса, когда } p = \omega, \text{ – вид:}$$

$$x = C_1 \cos \omega t + C_2 \sin \omega t - \frac{ht}{2p} \cos pt. \text{ Значения произвольных постоянных } C_1 \text{ и } C_2$$

определяются из общего решения неоднородного уравнения с учетом начальных условий движения. Амплитуда собственных колебаний груза  $A_{\text{соб}} = \sqrt{C_1^2 + C_2^2}$ . Амплитуда вынужденных колебаний при отсутствии резонанса  $A_{\text{вын}} = \frac{h}{\omega^2 - p^2}$ . При резонансе амплитуда вынужденных колебаний растет как линейная функция времени  $A_{\text{вын}} = \frac{ht}{2p}$ .

Если возмущающее воздействие заключается в **принудительном гармоническом колебании точки подвеса пружины**, например, по закону  $S = a \sin pt$ , где  $a$ ,  $p$  – амплитуда и угловая частота колебаний точки подвеса пружины, дифференциальное уравнение вынужденных колебаний материальной точки относительно положения равновесия при отсутствии сил сопротивления имеет вид  $\ddot{x} + \omega^2 x = h \sin pt$ , где  $\omega$  – угловая частота собственных гармонических колебаний,  $\omega^2 = \frac{c}{m}$ ;  $h$  – относительная амплитуда возмущающего ко-

лебания,  $h = \frac{ca}{m}$ . Общее решение неоднородного дифференциального уравнения вынужденных колебаний при принудительном гармоническом колебании точки подвеса пружины может быть получено аналогично случаю возмущения гармонической силой.

Система пружин заменяется одной с эквивалентной жесткостью. Так, колебания груза на двух параллельных пружинах с коэффициентами жесткости  $c_1$  и  $c_2$  (рис. 4.5, *a*) можно рассматривать как колебания груза на одной пружине эквивалент-



Рис. 4.5. Способы крепления груза на двух пружинах:  
*a* – две параллельные пружины;  
*b* – последовательно соединённые пружины; *c* – крепление груза между пружинами

ной жесткости  $c_{\text{экв}} = c_1 + c_2$ , где  $c_{\text{экв}}$  – коэффициент жесткости эквивалентной пружины. При последовательном соединении пружин (рис. 4.5, *b*) коэффициент жесткости эквивалентной пружины  $c_{\text{экв}} = \frac{c_1 c_2}{c_1 + c_2}$ . Если груз расположен между двумя пружинами (рис. 4.5, *c*), тогда  $c_{\text{экв}} = c_1 + c_2$ . Коэффициент жесткости эквивалентной пружины равен сумме коэффициентов жесткости пружин.

#### 4.4. Задание Д2. Исследование колебаний точки

Задание Д2 на исследование колебаний точки включает две задачи.

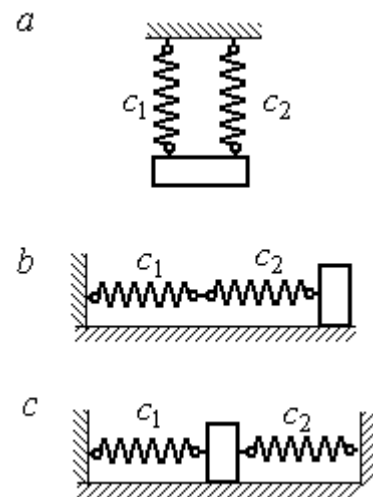
**Задача 1.** Исследование гармонических колебаний точки.

Найти уравнение движения груза массой  $m_1$  (или одновременно двух грузов массой  $m_1$  и  $m_2$ ) на пружине жесткостью  $c_1$  (или на двух пружинах жесткостью  $c_1$  и  $c_2$ ). Расположение грузов на пружине и описание условий, при которых начались колебания, приведено на схемах. Определить амплитуду и частоту колебаний.

**Задача 2.** Исследование вынужденных колебаний точки.

Груз движется на пружинах, расположенных вертикально или горизонтально. При движении груза по горизонтальной поверхности трение не учитывается. Жёсткость пружин  $c_1$  и  $c_2$ . Направление возмущающего усилия  $F = F(t)$ , приложенного к грузу, или возмущающего движения точки крепления пружин  $S = S(t)$ , а также описание условий начала колебаний приведено на схемах. В задачах, где на схемах присутствует амортизатор, создающий сопротивление движению груза, сила сопротивления пропорциональна скорости движения груза и находится по формуле:  $\vec{R} = -\mu \vec{V}$  Н, где  $\mu$  – коэффициент сопротивления;  $V$  – скорость груза. Определить уравнение колебаний груза, амплитуды собственных и вынужденных колебаний.

Варианты заданий даны на рис. 4.6 – 4.9. Исходные данные в табл. 4.2.

Варианты № 1, 11, 21

Задача 1

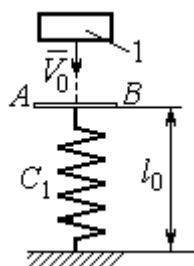

Невесомая пластина  $AB$  укреплена на нерастянутой пружине. Груз 1, получив начальную скорость  $V_0$ , падает вертикально вниз. Через 1 с после начала падения груз достигает пластины и продолжает движение вместе с ней

пластины и продолжает движение вместе с ней

Задача 2

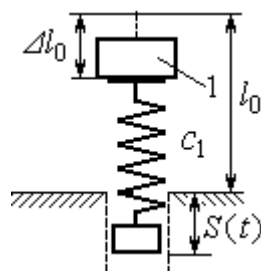

К верхнему концу пружины, сжатой на величину  $\Delta l_0$ , прикрепляют груз 1 и отпускают без начальной скорости. Одновременно нижний конец пружины начинает двигаться по закону  $S = S(t)$

начинает двигаться по закону  $S = S(t)$

Варианты № 2, 12, 22

Задача 1

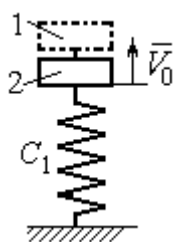

В положении статического равновесия двух грузов (1 и 2), установленных на пружине, груз 1 убрали, а грузу 2 сообщили скорость  $V_0$ , направленную вверх

направленную вверх

Задача 2

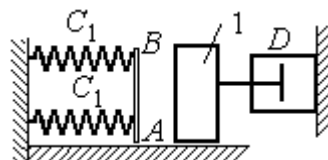

Груз 1 движется по гладкой горизонтальной поверхности с начальной скоростью  $V_0$ . Через 1 с груз упирается в площадку  $AB$ , укрепленную на недеформированных пружинах, соединённых параллельно, и продолжает движение вместе с ней. Во время движения (до упора в площадку  $AB$  и вместе с ней) груз испытывает сопротивление, создаваемое демпфером  $D$

Через 1 с груз упирается в площадку  $AB$ , укрепленную на недеформированных пружинах, соединённых параллельно, и продолжает движение вместе с ней. Во время движения (до упора в площадку  $AB$  и вместе с ней) груз испытывает сопротивление, создаваемое демпфером  $D$

Варианты № 3, 13, 23

Задача 1

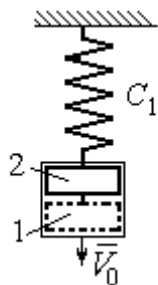

В положении статического равновесия груза 2, укрепленного на пружине, к нему присоединили груз 1 и оба груза толкнули вниз со скоростью  $V_0$

толкнули вниз со скоростью  $V_0$

Задача 2

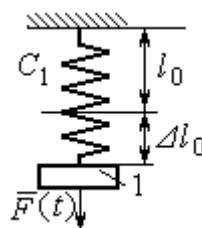

Недеформированную пружину оттянули вниз на расстояние  $\Delta l_0$ , подцепили груз 1 и отпустили без начальной скорости. Одновременно на груз стала действовать возмущающая сила  $\vec{F}(t)$

возмущающая сила  $\vec{F}(t)$

Рис. 4.6. Задание Д2. Исследование колебаний точки. Варианты задания 1 – 3, 11 – 13, 21 – 23

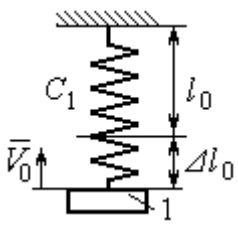
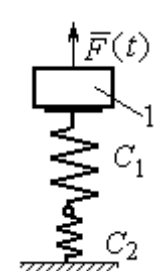
Варианты № 4, 14, 24	
<p style="text-align: center;">Задача 1</p>  <p>К недеформированной пружине подцепили груз 1, оттянули его вниз на расстояние <math>\Delta l_0</math> и сообщили скорость <math>V_0</math>, направленную вверх</p>	<p style="text-align: center;">Задача 2</p>  <p>Грузу 1, укрепленному на двух последовательно соединенных пружинах в положении статического равновесия, сообщили начальную скорость <math>V_0</math>, направленную вниз. Одновременно на груз стала действовать возмущающая сила <math>\vec{F}(t)</math></p>

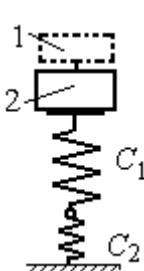
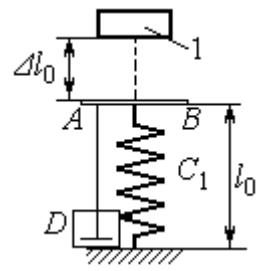
Варианты № 5, 15, 25	
<p style="text-align: center;">Задача 1</p>  <p>В положении статического равновесия грузов 1 и 2, укрепленных на двух вертикальных последовательно соединенных пружинах, убрали груз 1, а груз 2 отпустили без начальной скорости</p>	<p style="text-align: center;">Задача 2</p>  <p>Груз 1 падает с высоты <math>\Delta l_0</math> на площадку <math>AB</math>, установленную на недеформированной пружине, и продолжает движение вместе с ней. Демпфер <math>D</math> создаёт сопротивление движению груза на пружине</p>

Варианты № 6, 16, 26	
<p style="text-align: center;">Задача 1</p>  <p>Груз 1 поместили между двумя недеформированными пружинами, затем оттянули вниз на расстояние <math>\Delta l_0</math> и отпустили без начальной скорости</p>	<p style="text-align: center;">Задача 2</p>  <p>К недеформированным пружинам, соединенным последовательно, подцепили груз 1 и толкнули его вниз со скоростью <math>V_0</math>. Одновременно верхний конец пружины начинает двигаться по закону <math>S = S(t)</math></p>

Рис. 4.7. Задание Д2. Исследование колебаний точки.  
Варианты задания 4 – 6, 14 – 16, 24 – 26

Варианты № 7, 17, 27

Задача 1

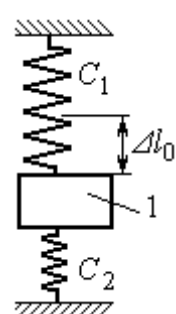
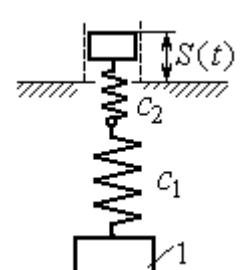
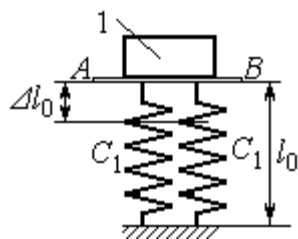

К недеформированным пружинам приложили груз 1, переместили его вниз на величину  $\Delta l_0$  и сообщили скорость  $V_0$ , направленную вниз

К недеформированным пружинам приложили груз 1, переместили его вниз на величину  $\Delta l_0$  и сообщили скорость  $V_0$ , направленную вниз

Задача 2

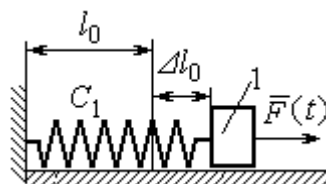

К нерастянутой пружине, расположенной на горизонтальной гладкой поверхности, подцепили груз 1, оттянули его на расстояние  $\Delta l_0$  и отпустили. Одновременно на груз стала действовать горизонтальная возмущающая сила  $\vec{F}(t)$

К нерастянутой пружине, расположенной на горизонтальной гладкой поверхности, подцепили груз 1, оттянули его на расстояние  $\Delta l_0$  и отпустили. Одновременно на груз стала действовать горизонтальная возмущающая сила  $\vec{F}(t)$

Варианты № 8, 18, 28

Задача 1

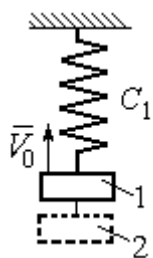

Грузы 1 и 2 находятся на пружине в положении статического равновесия. Груз 2 удаляют, а грузу 1 сообщают скорость  $V_0$ , направленную вверх

Задача 2

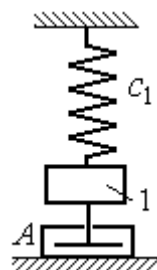

В положении статического равновесия груза 1 ему сообщили скорость  $V_0$ , направленную вниз. Демпфер A создаёт сопротивление движению груза

Варианты № 9, 19, 29

Задача 1

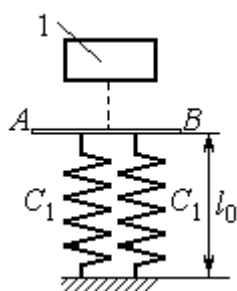

Груз 1 без начальной скорости падает вниз. Пройдя путь 1 м, груз достигает невесомой пластины AB, укрепленной на недеформированных, параллельно соединённых пружинах, и дальше движется вместе с ней

Груз 1 без начальной скорости падает вниз. Пройдя путь 1 м, груз достигает невесомой пластины AB, укрепленной на недеформированных, параллельно соединённых пружинах, и дальше движется вместе с ней

Задача 2

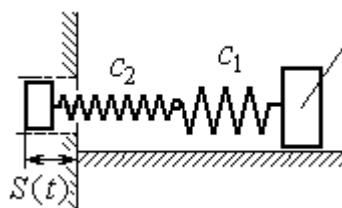

К двум горизонтальным пружинам, соединённым последовательно, в положении их нерастянутого состояния прицепили груз 1 и сообщили ему горизонтальную скорость  $V_0$ , направленную в сторону сжатия пружин. Одновременно левый конец пружинной системы начинает двигаться по закону  $S = S(t)$

К двум горизонтальным пружинам, соединённым последовательно, в положении их нерастянутого состояния прицепили груз 1 и сообщили ему горизонтальную скорость  $V_0$ , направленную в сторону сжатия пружин. Одновременно левый конец пружинной системы начинает двигаться по закону  $S = S(t)$

Рис. 4.8. Задание Д2. Исследование колебаний точки. Варианты задания 7 – 9, 17 – 19, 27 – 29

Варианты № 10, 20, 30	
<p>Задача 1</p>  <p>В положении статического равновесия груза 1, укрепленного на двух последовательно соединенных пружинах, сообщили скорость <math>V_0</math>, направленную вниз по наклонной плоскости</p>	<p>Задача 2</p>  <p>Между двумя горизонтальными недеформированными пружинами на гладкую поверхность поместили груз 1, оттянули его влево на расстояние <math>\Delta l_0</math> и отпустили без начальной скорости. Одновременно на груз стала действовать возмущающая сила <math>\bar{F}(t)</math></p>

Рис. 4.9. Задание Д2. Исследование колебаний точки.  
Варианты задания 10, 20, 30

Таблица 4.2

## Исходные данные задания Д2. Исследование колебаний точки

Номер варианта задания	Номер задачи	$m_1$ , кг	$m_2$ , кг	$V_0$ , м/с	$c_1$ , Н/м	$c_2$ , Н/м	$\Delta l_0$ , м	$\mu$ , Н·с/м	$F(t)$ , Н	$S(t)$ , м
1	1	2,5	—	2,0	200	—	—	—	—	—
	2	2,0	—	—	210	—	0,1	—	—	$0,02\sin 12t$
2	1	1,5	2,0	4	250	—	—	—	—	—
	2	2,0	—	4	220	—	—	1,0	—	—
3	1	2,0	1,5	3	250	—	—	—	—	—
	2	1,2	—	—	200	—	0,14	—	$12\sin 5t$	—
4	1	2,0	—	3	180	—	0,1	—	—	—
	2	1,5	—	2	150	120	—	—	$8\sin 12t$	—
5	1	1,0	2,0	—	120	100	—	—	—	—
	2	1,0	—	—	50	—	0,5	18	—	—
6	1	1,2	—	—	120	180	0,12	—	—	—
	2	1,4	—	2,4	120	180	—	—	—	$0,03\sin 14t$
7	1	1,6	—	3,2	140	—	0,15	—	—	—
	2	1,5	—	—	120	—	0,12	—	$12\sin 6t$	—
8	1	1,0	2,0	3,0	150	—	—	—	—	—
	2	2,0	—	3,5	120	—	—	15	—	—

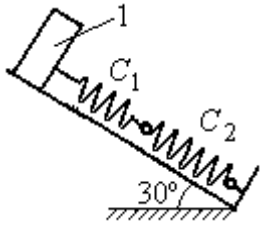
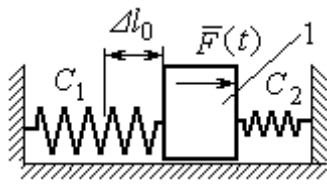
Продолжение табл. 4.2

Номер варианта задания	Номер задачи	$m_1$ , кг	$m_2$ , кг	$V_0$ , м/с	$c_1$ , Н/м	$c_2$ , Н/м	$\Delta\ell_0$ , м	$\mu$ , Н·с/м	$F(t)$ , Н	$S(t)$ , м
9	1	1,5	–	–	100	–	–	–	–	–
	2	1,4	–	2,0	100	110	–	–	–	$0,015\sin 8t$
10	1	2,5	–	2,5	110	100	–	–	–	–
	2	2,0	–	–	110	52	0,08	–	$5\sin 9t$	–
11	1	2,0	–	4,0	300	–	–	–	–	–
	2	1,0	–	–	200	–	0,12	–	–	$0,01\sin 4t$
12	1	1,8	2,4	4	220	–	–	–	–	–
	2	1,0	–	5	240	–	–	0,6	–	–
13	1	1,5	1,5	2	200	–	–	–	–	–
	2	1,8	–	–	180	–	0,08	–	$10\sin 10t$	–
14	1	2,0	–	2	200	–	0,12	–	–	–
	2	2,0	–	2	150	120	–	–	$10\sin 8t$	–
15	1	1,5	2,0	–	120	250	–	–	–	–
	2	1,5	–	–	120	–	0,4	4	–	–
16	1	2,0	–	–	150	75	0,1	–	–	–
	2	2,0	–	2,5	150	75	–	–	–	$0,01\sin 5t$
17	1	1,5	–	2,1	160	–	0,11	–	–	–
	2	1,8	–	–	150	–	0,1	–	$8\sin 12t$	–
18	1	2,0	1,0	2,5	80	–	–	–	–	–
	2	1,5	–	2,5	50	–	–	21	–	–
19	1	1,6	–	–	120	–	–	–	–	–
	2	1,2	–	2,0	85	120	–	–	–	$0,015\sin 7t$
20	1	2,0	–	2,0	90	100	–	–	–	–
	2	2,5	–	–	100	90	0,12	–	$6\sin 10t$	–
21	1	2,0	–	1,6	220	–	–	–	–	–
	2	2,5	–	–	250	–	0,14	–	–	$0,01\sin 10t$
22	1	2,2	1,5	3	180	–	–	–	–	–
	2	1,5	–	4	280	–	–	0,8	–	–
23	1	2,2	1,2	2	220	–	–	–	–	–
	2	1,6	–	–	200	–	0,12	–	$5\sin 7t$	–



Номер варианта задания	Номер задачи	$m_1$ , кг	$m_2$ , кг	$V_0$ , м/с	$c_1$ , Н/м	$c_2$ , Н/м	$\Delta\ell_0$ , м	$\mu$ , Н·с/м	$F(t)$ , Н	$S(t)$ , м
24	1	1,6	—	2,4	160	—	0,13	—	—	—
	2	1,0	—	3	150	300	—	—	$6\sin 10t$	—
25	1	0,8	1,2	—	120	80	—	—	—	—
	2	0,8	—	—	180	—	0,4	12	—	—
26	1	1,4	—	—	100	120	0,15	—	—	—
	2	1,8	—	2,2	150	120	—	—	—	$0,015\sin 8t$
27	1	2	—	4,0	150	—	0,12	—	—	—
	2	2	—	—	162	—	0,13	—	$5\sin 9t$	—
28	1	1,5	2,0	2,0	140	—	—	—	—	—
	2	1,5	—	3,1	180	—	—	12	—	—
29	1	1,0	—	—	140	—	—	—	—	—
	2	2,0	—	2,4	75	150	—	—	—	$0,08\sin 5t$
30	1	1,6	—	3	75	150	—	—	—	—
	2	1,5	—	3	80	70	0,15	—	$8\sin 10t$	—

### Пример выполнения задания Д2. Исследование колебаний точки

**Задача 1.** Груз 1 весом  $P = 20$  Н, лежащий на гладкой наклонной плоскости, прикреплен к недеформированной пружине, расположенной параллельно плоскости (рис. 4.10). Угол наклона плоскости к горизонту  $30^\circ$ , коэффициент жесткости пружины  $c = 400$  Н/м. В начальный момент груз переместили вверх по наклонной плоскости (сжали пружину) на расстояние  $\Delta\ell_0 = 0,1$  м относительно нерастянутой пружины и отпустили без начальной скорости.



Рис. 4.10. Схема крепления груза и условия начала колебаний

Определить уравнение колебаний груза 1, а также частоту и амплитуду колебаний.

### Решение

Расчетная схема колебаний груза 1 показана на рис. 4.11. Направим ось  $Ox$ , вдоль которой происходят колебания груза, вниз вдоль наклонной плоскости. Начало отсчёта координаты  $x$  выберем в положении статического равновесия груза (см. рис. 4.11) В произвольном положении груза, обозначенном координатой  $x$ , к нему приложены три силы: сила тяжести  $\vec{P}$ , реакция опоры наклонной плоскости  $\vec{N}$  и сила упругости пружины  $\vec{F}_{\text{упр}}$ . Проекция силы упругости пружины на ось  $Ox$ :  $F_{\text{упр},x} = -c\Delta\ell$ , где  $\Delta\ell$  – удлинение пружины относительно её нерастянутого положения, включающее её растяжение  $x$  относительно выбранного начала координат и растяжение  $\lambda_{\text{ст}}$  при статическом равновесии груза на наклонной плоскости.

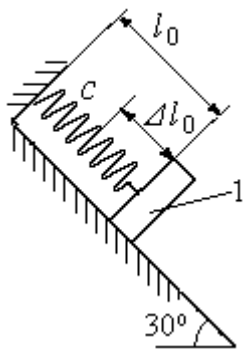

Рис. 4.11. Расчётная схема колебаний груза

С учетом выражения силы упругости получим дифференциальное уравнение движения груза в проекции на ось  $Ox$ :

$$m\ddot{x} = P\sin 30^\circ - c(x + \lambda_{\text{ст}}).$$

В положении статического равновесия сила упругости уравновешивается силой, равной проекции силы тяжести на ось  $x$ :  $P\sin 30^\circ - c\lambda_{\text{ст}} = 0$ . Подставляя это выражение условия статического равновесия груза в уравнение движения, получим дифференциальное уравнение колебаний груза:

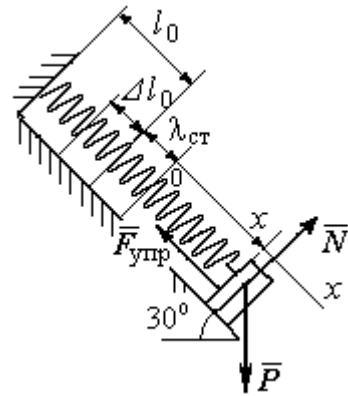
$$m\ddot{x} = -cx, \text{ или } \ddot{x} + \omega^2 x = 0,$$

где  $\omega$  – угловая частота колебаний;  $\omega = \sqrt{\frac{c}{m}} = 14,01 \text{ рад/с}$ .

Общее решение уравнения колебаний  $x = C_1 \cos \omega t + C_2 \sin \omega t$ .

Для определения произвольных постоянных  $C_1$  и  $C_2$  вычислим координату  $x_0$  начального положения груза на оси  $Ox$ .

Растяжение пружины в положении статического равновесия

$$\lambda_{\text{ст}} = \frac{P \sin 30^\circ}{c} = 0,025 \text{ м.}$$

Координата начального положения груза определяется

величиной сжатия пружины и, поскольку начало отсчёта координаты  $x$  выбрано в положении статического равновесия груза, равна (со знаком!):  
 $x_0 = -(\Delta \ell_0 + \lambda_{\text{ст}}) = -0,125 \text{ м}$  (см. рис. 4.11).

Подставляя значение координаты начального положения груза в общее решение уравнения колебаний при  $t = 0$ , получим  $C_1 = -0,125 \text{ м}$ . Для определения второй константы вычислим скорость груза в произвольный момент времени:  $\dot{x} = -C_1 \omega \sin \omega t + C_2 \omega \cos \omega t$ . Подставим сюда начальное значение скорости груза при  $t = 0$   $\dot{x} = V_0 = 0$ , получим  $C_2 = 0$ . Окончательно уравнение движения груза 1 относительно положения статического растяжения пружины:

$$x(t) = -0,125 \cos 14,01t \text{ м.}$$

Амплитуда колебаний груза  $A = 0,125 \text{ м}$ .

**Задача 2.** Груз 1 весом  $P = 20 \text{ Н}$  подвешен на недеформированной вертикальной пружине (рис. 4.12). Жесткость пружины  $c = 800 \text{ Н/м}$ . В начальный



Рис. 4.12. Схема крепления груза и условия начала колебаний

момент груз был оттянут вниз в положение, при котором пружина растянулась на расстояние  $\Delta \ell_0 = 0,1 \text{ м}$ , и в этом положении ему сообщена начальная скорость  $V_0 = 2 \text{ м/с}$ , направленная вверх.

Одновременно с началом движения груза верхний конец пружины стал совершать гармонические колебания по закону

$$S = a \sin 10t, \text{ где } a = 0,02 \text{ м.}$$

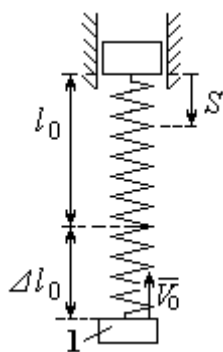
Определить уравнение колебаний груза 1, а также частоту и амплитуду собственных колебаний.

### Решение

Расчетная схема колебаний груза 1 показана на рис. 4.13. Направим ось  $Ox$ , вдоль которой происходят колебания груза, вертикально вниз. Начало отсчёта координаты  $x$  выберем в положении статического равновесия груза (см. рис. 4.13,  $c, d$ ). В произвольном положении груза, обозначенном координатой  $x$ ,

к нему приложены две силы: сила тяжести  $\vec{P}$  и сила упругости пружины  $\vec{F}_{\text{упр}}$ .

Проекция силы упругости пружины на ось  $Ox$

$$F_{\text{упр}x} = -c\Delta\ell = -c(x + \lambda_{\text{ст}} - S),$$

где  $\Delta\ell$  – удлинение пружины, включающее её растяжение  $x$  относительно начала координат, растяжение  $\lambda_{\text{ст}}$  при статическом равновесии груза и уменьшение растяжения при смещении верхнего конца,  $\Delta\ell = (x + \lambda_{\text{ст}} - S)$ .

С учетом выражения силы упругости получим дифференциальное уравнение движения груза в проекции на ось  $Ox$ :

$$m\ddot{x} = P - c(x + \lambda_{\text{ст}} - S).$$

В положении статического равновесия выполняется условие равенства сил:  $P - c\lambda_{\text{ст}} = 0$ .

После подстановки его в уравнение движения груза получаем дифференциальное уравнение вынужденных колебаний:

$$m\ddot{x} = -cx + cS, \text{ или } \ddot{x} + \omega^2 x = h \sin pt,$$



Рис. 4.13. Расчётная схема вынужденных колебаний груза:  $a$  – положение груза на начало колебаний;  $b$  – недеформированная пружина;  $c$  – статическое растяжение пружины под действием веса груза;  $d$  – положение груза в произвольный момент времени и перемещение точки подвеса пружины

где  $\omega$  – угловая частота собственных колебаний,  $\omega = \sqrt{\frac{c}{m}}$ ,  $\omega = 19,81$  рад/с;

$h$  – относительная амплитуда вынужденных колебаний,  $h = \frac{ca}{m} = 7,85$  м/с<sup>2</sup>;

$p$  – угловая частота вынужденных колебаний,  $p = 10$  рад/с.

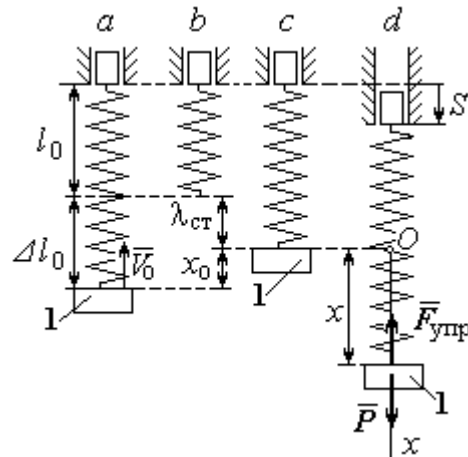
При отсутствии резонанса (здесь  $\omega \neq p$ ) общее решение уравнения вынужденных колебаний имеет вид  $x = C_1 \cos \omega t + C_2 \sin \omega t + \frac{h}{\omega^2 - p^2} \sin pt$ .

Для определения произвольных постоянных  $C_1$  и  $C_2$  вычислим координату  $x_0$  начального положения груза на оси  $Ox$ . Координата начального положения груза (см. рис. 4.13, б)  $x_0 = \Delta \ell_0 - \lambda_{ст}$ . Растяжение пружины в положении статического равновесия  $\lambda_{ст} = \frac{P}{c} = 0,02$  м, тогда  $x_0 = 0,08$  м. Подставляя значение координаты начального положения груза в общее решение уравнения вынужденных колебаний при  $t = 0$ , получим:  $C_1 = x_0 = 0,08$  м.

Для определения второй константы вычислим скорость груза в произвольный момент времени:  $\dot{x} = -C_1 \omega \sin \omega t + C_2 \omega \cos \omega t + \frac{hp}{\omega^2 - p^2} \cos pt$ . Проекция скорости груза в начальный момент на ось  $Ox$   $V_{0x} = -V_0$ . Подставив начальное значение скорости груза при  $t = 0$   $\dot{x} = V_{0x} = -V_0$ , получим:

$C_2 = -\frac{V_0}{\omega} - \frac{hp}{\omega(\omega^2 - p^2)} = -0,11$  м. Окончательно уравнение движения груза 1 относительно положения статического равновесия, м.

$$x(t) = 0,08 \cos 19,82t - 0,11 \sin 19,82t - 0,03 \sin 10t.$$

Амплитуда вынужденных колебаний  $A_{вын} = \frac{h}{\omega^2 - p^2} = 0,03$  м. Амплитуда

собственных колебаний груза  $A_{соб} = \sqrt{C_1^2 + C_2^2} = 0,14$  м.

#### 4.5. Теорема об изменении кинетической энергии точки

**Работой**  $A(\vec{F})$  силы  $\vec{F}$ , постоянной по модулю и направлению, на конечном прямолинейном перемещении  $S_1$  точки приложения силы называется величина  $A(\vec{F}) = FS_1 \cos \alpha$ . Если угол  $\alpha$  острый, работа силы положительна. Если угол  $\alpha$  тупой, – отрицательна. При  $\alpha = 90^\circ$  сила перпендикулярна перемещению точки и работа силы равна нулю.



Рис. 4.14. Схема для вычисления работы силы тяжести:  
 а – перемещение точки сверху вниз;  
 б – перемещение точки снизу вверх

**Работа силы тяжести** материальной точки (вертикальной силы) при перемещении точки из положения  $M_0$  в положение  $M_1$  равна произведению модуля силы тяжести на вертикальное перемещение точки

$$A_{(M_0M_1)} = \pm Ph, \text{ где } P \text{ – величина си-}$$

лы тяжести точки;  $h$  – величина вертикального перемещения точки (рис. 4.14). Работа силы тяжести положительная, если начальная точка движения выше конечной, и отрицательная, – если ниже.

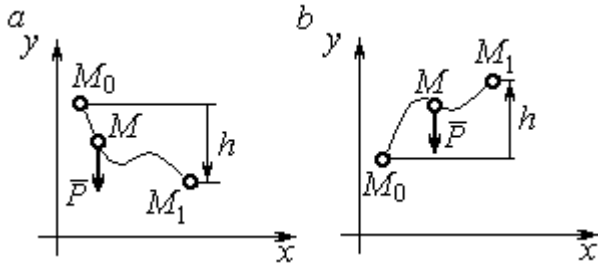
**Работа силы упругости пружины** на прямолинейном перемещении вдоль линии действия силы из положения недеформированной пружины на расстояние  $h$  определяется формулой  $A(F_{\text{упр}}) = -\frac{ch^2}{2}$ , где  $c$  – коэффициент жесткости (или просто жёсткость) пружины.

**Кинетической энергией материальной точки** называется скалярная величина  $T = \frac{1}{2}mV^2$ , где  $m$  – масса точки;  $V$  – её скорость. **Теорема об изменении кинетической энергии точки** заключается в том, что изменение кинетической энергии точки за конечный промежуток времени равно алгебраической

сумме работ всех действующих на неё сил:  $\frac{mV_1^2}{2} - \frac{mV_0^2}{2} = \sum A_{(M_0M_1)}$ , где  $V_0$ ,

$V_1$  – скорость точки в начальном положении  $M_0$  и в положении  $M_1$ ;  
 $\sum A_{(M_0M_1)}$  – сумма работ всех сил, действующих на точку, при её перемещении из положения  $M_0$  в положение  $M_1$ .

При несвободном движении точки сумма работ сил включает работу реакций связи. Если движение происходит без трения по неподвижной гладкой поверхности, то реакция связи направлена по нормали к поверхности и её работа при любом перемещении точки равна нулю.

Для определения реакций связи при несвободном движении точки используются уравнения движения точки в проекциях на оси естественной системы координат – касательную и нормальную:  $m \frac{dV}{dt} = \sum F_\tau$ ,  $m \frac{V^2}{\rho} = \sum F_n$ , где  $\sum F_\tau$ ,  $\sum F_n$  – суммы проекций сил на касательную и нормальную оси естественной системы координат;  $\rho$  – радиус кривизны траектории точки.

#### **4.6. Задание Д3. Исследование движения точки с применением теоремы об изменении кинетической энергии**

Тонкий стержень с надетым на него шариком массой  $m$  расположен в вертикальной плоскости и состоит из дуг окружностей радиусами  $r$  и  $R = 2r$ , соединённых прямолинейным отрезком  $EK$ , сопряжённым с дугами окружностей в точках  $E$  и  $K$ . В этих точках шарик переходит с одного участка стержня на другой, не изменяя величины и направления скорости. Длина отрезка  $EK = a$ .

В точке  $A$ , положение которой на дуге окружности определяется углом  $\alpha$ , шариком сообщают начальную скорость  $V_0$ . По дугам окружностей шарик скользит без трения, а при движении по прямолинейному отрезку  $EK$  на него действует постоянная сила трения с коэффициентом трения  $f$ . На участках с вертикальным отрезком  $EK$  считать, что шарик прижимается к стержню силой, равной половине веса шарика.

Достигнув на дуге окружности точки  $D$ , шарик упирается в недеформированную пружину жёсткостью  $c$  и, продолжая движение по сопряженной прямой, сжимает её. Положение точки  $D$  определяется углом  $\varphi$ .

Определить величину максимального сжатия пружины, если шарик проходит наивысшее положение траектории – точку  $B$  со скоростью  $V_B = kV_0$ . При найденном значении начальной скорости рассчитать давление шарика на стержень в точке  $C$ , положение которой на дуге определяется углом  $\beta$ .

Варианты заданий приведены на рис. 4.15, 4.16. Исходные данные задания в табл. 4.3.

Варианты № 1, 11, 21	Варианты № 2, 12, 22	Варианты № 3, 13, 23
Варианты № 4, 14, 24	Варианты № 5, 15, 25	Варианты № 6, 16, 26

Рис. 4.15. Задание Д3. Исследование движения точки с применением теоремы об изменении кинетической энергии.

Номера вариантов задания 1 – 6, 11 – 16, 21 – 26





Рис. 4.16. Задание ДЗ. Исследование движения точки с применением теоремы об изменении кинетической энергии.

Номера вариантов задания 7 – 10, 17 – 20, 27 – 30

Таблица 4.3

**Исходные данные задания ДЗ. Исследование движения точки с применением теоремы об изменении кинетической энергии**

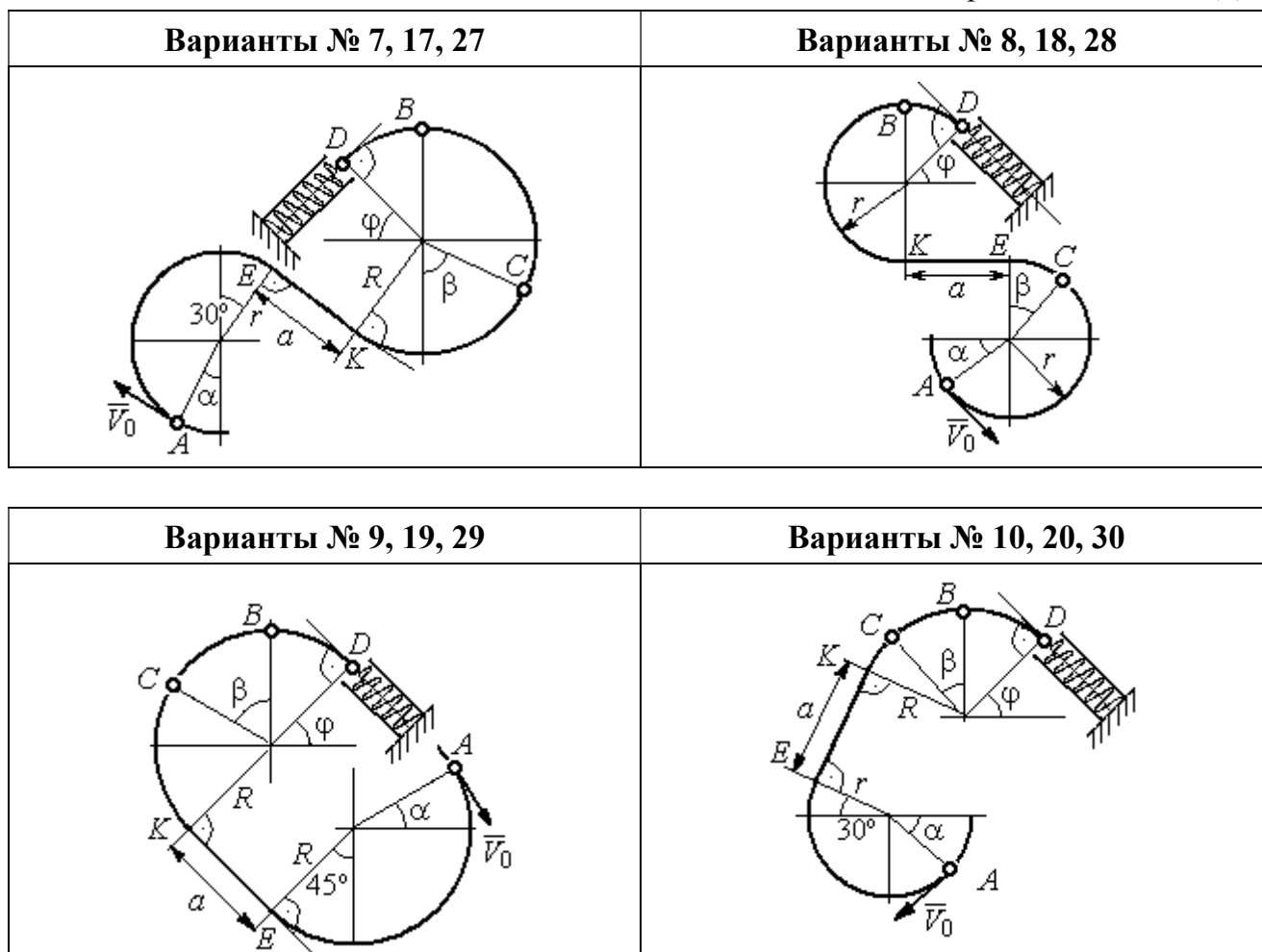
Номер варианта задания	1	2	3	4	5	6	7	8	9	10	11	12	13	14	15
<i>t</i> , кг	0,8	0,5	0,6	0,4	1,0	0,6	0,9	0,5	0,3	0,4	0,8	0,6	0,5	0,3	1,0
$\alpha$ , град	30	45	0	30	30	0	0	45	30	0	60	30	30	45	60
$\beta$ , град	60	30	60	0	60	30	60	60	30	45	30	60	60	30	30
$\varphi$ , град	0	60	30	0	0	30	45	0	30	45	30	30	0	30	45
<i>r</i> , м	0,4	0,4	0,5	0,3	0,6	0,5	0,3	0,6	0,4	0,5	0,3	0,5	0,4	0,5	0,8
<i>a</i> , м	0,5	0,6	0,9	1,4	0,8	1,2	0,5	0,5	1,4	0,5	0,8	0,5	0,8	0,6	0,6
<i>f</i>	0,4	0,3	0,4	0,3	0,4	0,3	0,5	0,3	0,4	0,3	0,4	0,5	0,3	0,4	0,3
<i>k</i>	0,3	0,4	0,3	0,4	0,3	0,3	0,4	0,4	0,3	0,4	0,3	0,3	0,4	0,3	0,4
<i>c</i> , Н/м	100	80	90	80	120	100	90	80	60	80	90	60	80	60	110

Номер варианта задания	16	17	18	19	20	21	22	23	24	25	26	27	28	29	30
$m$ , кг	0,6	0,5	0,6	0,4	0,8	0,5	0,4	1,0	0,6	0,5	0,4	0,8	0,4	0,6	0,8
$\alpha$ , град	60	30	0	45	60	90	90	60	60	90	30	60	60	45	90
$\beta$ , град	60	30	45	90	60	45	90	60	60	30	30	60	60	0	60
$\varphi$ , град	45	60	60	60	30	90	0	90	45	60	60	90	30	60	0
$r$ , м	0,6	0,4	0,8	0,5	0,6	0,6	0,6	0,4	0,6	0,8	0,4	0,4	0,8	0,6	0,4
$a$ , м	0,4	1,2	0,9	1,2	1,2	0,9	0,6	1,5	1,4	0,8	1,2	0,9	0,6	0,8	0,5
$f$	0,3	0,4	0,4	0,5	0,3	0,3	0,4	0,3	0,3	0,4	0,4	0,3	0,4	0,3	0,4
$k$	0,4	0,3	0,3	0,4	0,3	0,4	0,4	0,3	0,4	0,3	0,3	0,4	0,4	0,3	0,3
$c$ , Н/м	80	60	90	60	100	90	80	110	80	60	60	80	60	80	100

### Пример выполнения задания Д3. Исследование движения точки с применением теоремы об изменении кинетической энергии

Тонкий стержень, расположенный в вертикальной плоскости, состоит из двух дуг окружностей, сопряженных в точках  $E$  и  $K$  с прямолинейным отрезком  $EK$  длиной  $a = 0,6$  м (рис. 4.17). Радиусы окружностей  $R = 1$  м и  $r = 0,5$  м.



Рис. 4.17. Схема движения шарика

Диаметры дуг окружностей, проведённые в точках  $E$  и  $K$ , составляют с горизонтом угол  $30^\circ$ . На стержень надет шарик массой  $m = 0,5$  кг. В точке  $A$ , положение которой на дуге радиуса  $R$  определяется углом  $\alpha = 60^\circ$  (см. рис. 4.17), шарик сообщают начальную скорость  $V_0$ , после чего он начинает движение. По дугам окружностей шарик скользит без трения. При движении по прямой  $EK$  на него действует постоянная сила трения с коэффициентом трения  $f = 0,2$ . До-

стигнув точки  $D$  на верхней дуге, шарик упирается в пружину жесткостью  $c = 100$  Н/м и, двигаясь по сопряжённой прямой без трения, сжимает её. Найти величину максимального сжатия пружины, если наивысшее положение на траектории (точку  $B$ ) шарик проходит со скоростью  $V_B = kV_0$  при  $k = 0,3$ . При

найденном значении начальной скорости рассчитать давление шарика на стержень в точке  $C$ , положение которой на дуге определяется углом  $\beta = 90^\circ$ .

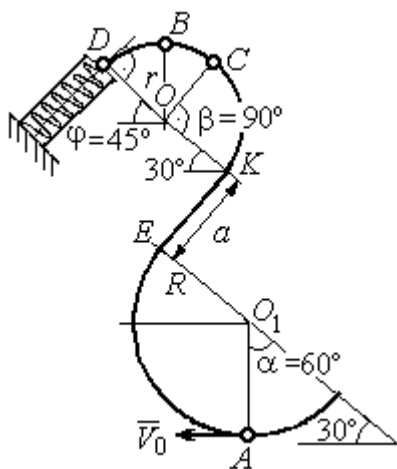
### Решение

Рассмотрим движение шарика по стержню из начального положения  $A$  в наивысшее положение – точку  $B$ .

При движении шарика по дугам окружностей работу совершает только сила тяжести. Реакция гладкой поверхности стержня в любой момент времени перпендикулярна поверхности стержня, и потому её работа при перемещении шарика равна нулю.

На участке движения шарика по прямой  $EK$  на него действуют сила тяжести  $\vec{P}$ , нормальная реакция опоры  $\vec{N}_{EK}$  и сила трения  $\vec{F}_{тр}$  (рис. 4.18,  $b$ ). Ра-



Рис. 4.18. Силы, действующие на шарик во время движения и перепады высот

боту совершают сила тяжести и сила трения. Работа реакции опоры стержня равна нулю.

Обозначим  $h_{(AB)}$  – перепад высот точек  $A$  и  $B$  на траектории;  $V_A$  – начальная скорость шарика в точке  $A$ ,  $V_A = V_0$ ;  $V_B$  – его скорость в точке  $B$ ,  $V_B = 0,3 V_0$ .

Для вычисления перепада высот точек  $A$  и  $B$  имеем выражение (рис. 4.18,  $a$ ):

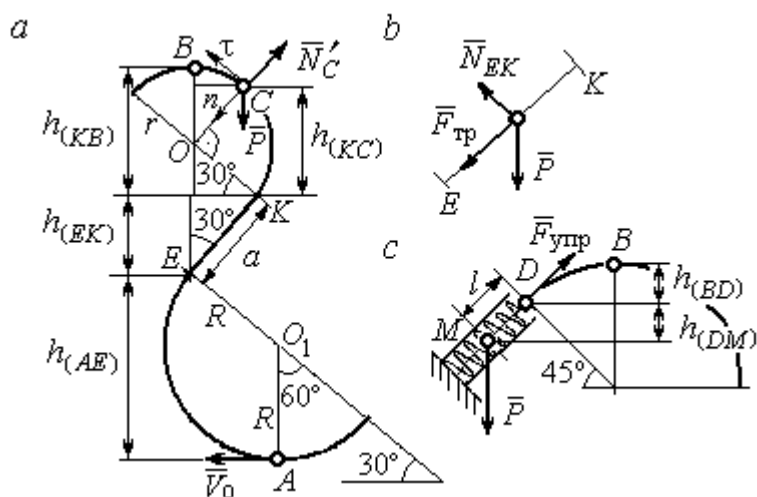
$$h_{(AB)} = h_{(AE)} + h_{(EK)} + h_{(KB)} = R(1 + \sin 30^\circ) + a \cos 30^\circ + r(1 + \sin 30^\circ).$$

Будем считать шарик материальной точкой. Применяя теорему об изменении кинетической энергии точки при движении шарика из положения  $A$  в

положение  $B$ , получим:  $\frac{mV_B^2}{2} - \frac{mV_A^2}{2} = A(\vec{P}) + A(\vec{F}_{тр})$ , где  $A(\vec{P}) = -Ph_{(AB)}$ ,

$A(\vec{F}_{\text{тр}}) = -F_{\text{тр}}a$  – работы, соответственно, силы тяжести на участке движения  $AB$  и силы трения на отрезке  $EK$ . Сила трения равна  $F_{\text{тр}} = f \cdot N_{EK} = f \cdot mg \cos 60^\circ$  (рис. 4.18,  $a, b$ ).

В результате, теорема об изменении кинетической энергии точки при движении шарика из начального положения  $A$  в конечное положение  $B$  принимает вид:  $\frac{m(0,3V_0)^2}{2} - \frac{mV_0^2}{2} = -mg[(R+r)(1 + \sin 30^\circ) + a(\cos 30^\circ + f \cdot \cos 60^\circ)]$ .

После подстановки данных задачи, получим:  $0,91V_0^2 = 55,517$ , откуда находим необходимое значение начальной скорости шарика:  $V_0 = 7,81$  м/с.

Найдём давление шарика на стержень в точке  $C$ .

Проведём в точке  $C$  оси естественной системы координат – касательную  $Ct$  и нормаль  $Cn$  (рис. 4.18,  $a$ ). Уравнение движения шарика в точке  $C$  в проекции на нормальную ось имеет вид:  $m \frac{V_C^2}{r} = P \cos 30^\circ - N'_C$ , где  $V_C$  – скорость шарика в точке  $C$ ,  $N'_C$  – реакция стержня, приложенная к шарика. Направление реакции на рис. 4.18,  $a$  соответствует предположению, что шарик давит на стержень в направлении центра дуги окружности.

Для определения скорости шарика в точке  $C$  воспользуемся тем, что скорость шарика в точке  $B$  уже известна, и применим теорему об изменении кинетической энергии при движении шарика из начального положения  $C$  в конечное положение  $B$ . На этом участке движения работу совершает только сила тяжести шарика. Получим  $\frac{mV_B^2}{2} - \frac{mV_C^2}{2} = -Ph_{(CB)}$ , где  $V_C, V_B$  – значения скорости шарика в точках  $C$  и  $B$ ;  $h_{(CB)}$  – перепад высот точек  $C$  и  $B$ ;

$h_{(CB)} = r(1 - \sin 30^\circ) = 0,5r$  (см. рис. 4.18,  $a$ ). В результате теорема об изменении кинетической энергии принимает вид:  $mV_C^2 = mV_B^2 + 2mgh_{(CB)}$  или  $V_C^2 = V_B^2 + gr$ . Отсюда, при условии  $V_B = 0,3V_0 = 2,34$  м/с, найдём  $V_C = 3,22$  м/с.

Реакция опоры шарика:  $N'_C = P \cos 30^\circ - m \frac{V_C^2}{r} = -6,12 \text{ Н.}$

Отрицательное значение реакции опоры шарика означает, что вектор реакции  $\vec{N}'_C$  в точке  $C$  (см. рис. 4.18, *a*) направлен в противоположную сторону. Давление шарика на стержень в точке  $C$  равно модулю реакции опоры.

Найдём величину максимального сжатия пружины.

Рассмотрим движение шарика на участке от точки  $B$  до положения максимально сжатой пружины – точки  $M$ . Движение на этом участке происходит по дуге окружности  $BD$  и по прямой  $DM$ . При этом сила тяжести совершает работу на всём участке движения, а сила упругости – на отрезке сжатия пружины. Обозначим величину максимального сжатия пружины  $MD = l$ .

По теореме об изменении кинетической энергии точки при движении шарика из положения  $B$  в  $M$  получим:  $\frac{mV_M^2}{2} - \frac{mV_B^2}{2} = A(\vec{P}) + A(\vec{F}_{\text{упр}})$ , где  $V_M$ ,  $V_B$  – скорость шарика в точках  $M$  и  $B$ . Работа силы тяжести  $A(\vec{P}) = Ph_{(BM)} = P[h_{(BD)} + h_{(DM)}] = mg[r(1 - \cos 45^\circ) + l \cos 45^\circ]$ . Работа силы упругости на прямолинейном участке  $DM$  длиной  $l$ :  $A(\vec{F}_{\text{упр}}) = -\frac{cl^2}{2}$ . Условие максимального сжатия пружины означает, что в точке  $M$  скорость шарика обращается в нуль:  $V_M = 0$ , тогда теорема об изменении кинетической энергии точки принимает вид:  $-\frac{mV_B^2}{2} = mg[r(1 - \cos 45^\circ) + l \cos 45^\circ] - \frac{cl^2}{2}$ . Подставляя данные задачи и с учётом того, что скорость шарика в наивысшей точке  $B$  найдена из предыдущих рассуждений  $V_B = 2,34 \text{ м/с}$ , получим квадратное уравнение для определения величины максимального сжатия пружины  $50l^2 - 3,468l - 2,085 = 0$ . В качестве ответа принимается положительный корень уравнения  $l = 0,24 \text{ м}$ .

## 5. ДИНАМИКА МЕХАНИЧЕСКОЙ СИСТЕМЫ

### 5.1. Описание движений твёрдых тел на основе общих теорем динамики системы

**Поступательное движение твёрдого тела** описывается теоремой о движении центра масс механической системы. В проекциях на координатные оси дифференциальные уравнения поступательного движения твёрдого тела имеют вид:  $m\ddot{x}_C = \sum F_{kx}^e$ ,  $m\ddot{y}_C = \sum F_{ky}^e$ ,  $m\ddot{z}_C = \sum F_{kz}^e$ , где  $m$  – масса тела;  $x_C, y_C, z_C$  – координаты центра масс тела;  $F_{kx}^e, F_{ky}^e, F_{kz}^e$  – проекции на оси координат внешних сил, действующих на твёрдое тело.

**Вращательное движение твёрдого тела** относительно неподвижной оси  $z$  описывается теоремой об изменении кинетического момента.

Дифференциальное уравнение вращательного движения тела имеет вид:

$$J_z \frac{d\omega}{dt} = \sum M_z(\vec{F}_k^e) \quad \text{или} \quad J_z \ddot{\varphi} = \sum M_z(\vec{F}_k^e),$$

где  $\omega$  – угловая скорость тела;  $\omega = \dot{\varphi}$ ;  $\varphi$  – угол поворота тела;  $\sum M_z(\vec{F}_k^e)$  – моменты внешних сил относительно оси  $z$ ;  $J_z$  – момент инерции тела относительно оси  $z$ .

Уравнение вращательного движения можно представить в алгебраической форме:  $J_z \varepsilon = \sum M_z(\vec{F}_k^e)$ , где  $\varepsilon$  – угловое ускорение тела;  $\varepsilon = \dot{\omega}$ .

**Плоскопараллельное движение твёрдого тела** описывается на основании теорем о движении центра масс и изменении кинетического момента относительно оси, проходящей через центр масс перпендикулярно плоскости движения. В проекции на координатные оси уравнения плоскопараллельного движения тела имеют вид:

$$ma_{Cx} = \sum F_{kx}^e, \quad ma_{Cy} = \sum F_{ky}^e, \quad J_{zC} \varepsilon = \sum M_{zC}(\vec{F}_k^e),$$

где  $a_{Cx}, a_{Cy}$  – проекции ускорения центра масс тела на координатные оси;  $F_{kx}^e,$

$F_{ky}^e$  – проекции на оси координат внешних сил, действующих на тело;  $J_{zC}$  – момент инерции тела относительно оси  $z$ , проходящей через центр масс, перпендикулярно плоскости движения;  $\varepsilon$  – угловое ускорение тела;  $M_{zC}(\vec{F}_k^e)$  – моменты внешних сил относительно оси, проходящей через центр масс.

Проводя динамический расчет механической системы, следует рассматривать движение тел системы в отдельности, предварительно освободив их от связей и заменив действие связей реакциями. Далее на основании общих теорем динамики системы следует составить уравнения движения каждого тела.

## 5.2. Задание Д4. Динамический расчет механической системы

Механизм состоит из трёх тел – груза 1, катка 2 и блока 3, соединённых нерастяжимыми нитями или невесомыми стержнями.

Движение механизма происходит в вертикальной плоскости под действием сил тяжести  $\vec{P}_1, \vec{P}_2, \vec{P}_3$ , силы  $\vec{F}$  и пары сил с моментом  $M$ . Направление действия силы  $\vec{F}$  определяется углом  $\alpha$ . Качение катка 2 происходит без скольжения. Проскальзывание между дисками и соединяющими их невесомыми стержнями или нитями отсутствует.

Радиусы ступеней катка 2 и блока 3 на схемах обозначены  $R_2, r_2$  и  $R_3, r_3$ .

Сплошные диски считать однородными. Радиусы инерции неоднородных (ступенчатых) дисков относительно осей, проходящих через центры масс перпендикулярно плоскости движения, равны  $i_{z2}, i_{z3}$ .

Найти ускорение груза 1 и динамические реакции, действующие на ось блока 3.

Варианты заданий представлены на рис. 5.1, 5.2. Исходные данные приведены в табл. 5.1.



Рис. 5.1. Задание Д4. Динамический расчёт механической системы.  
 Номера вариантов задания 1 – 6, 11 – 16, 21 – 26



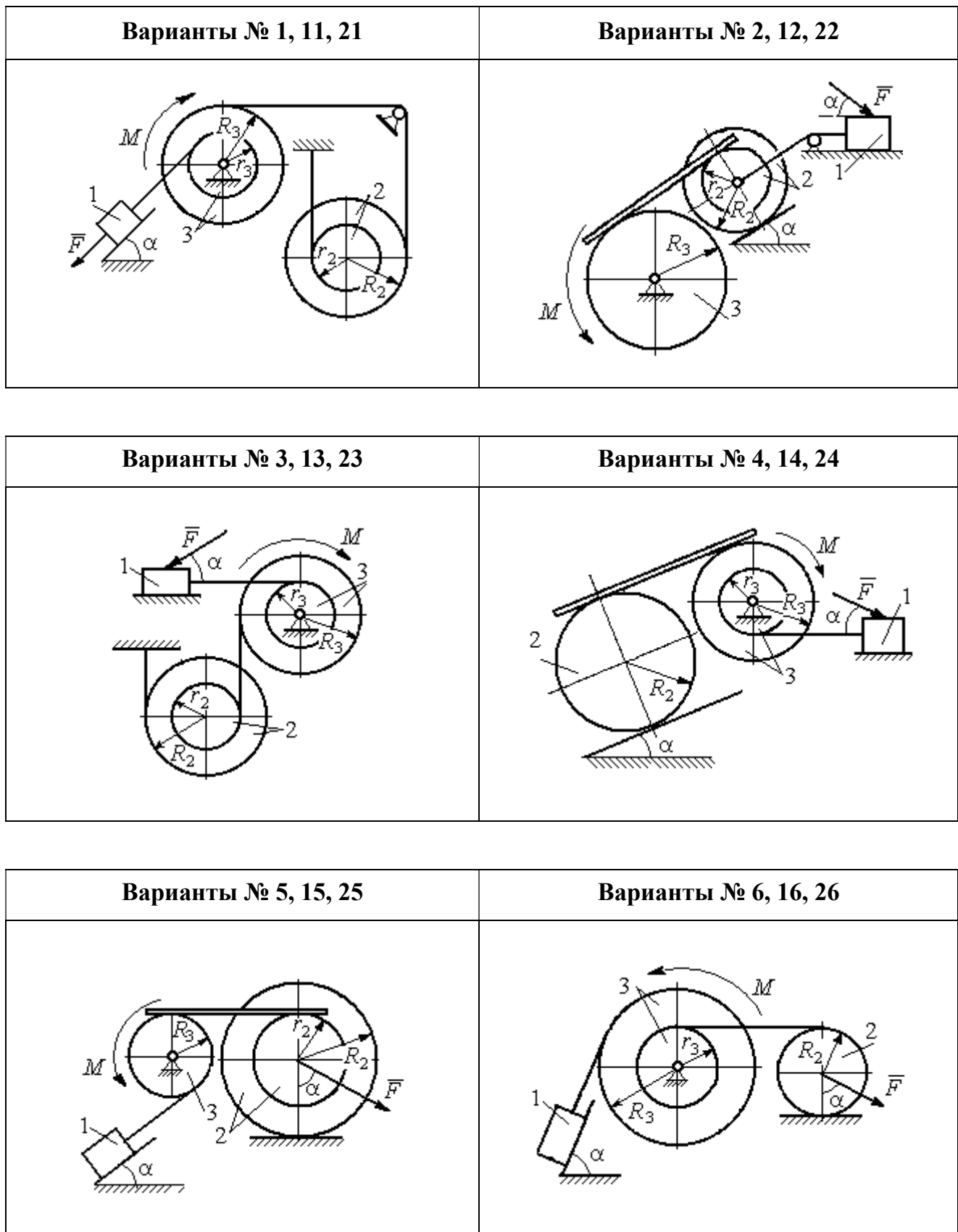

Рис. 5.2. Задание Д4. Динамический расчёт механической системы.  
 Номера вариантов задания 7 – 10, 17 – 20, 27 – 30

Таблица 5.1

**Исходные данные задания Д4. Динамический расчёт механической системы**

Номер варианта задания	$P_1, \text{Н}$	$P_2, \text{Н}$	$P_3, \text{Н}$	$F, \text{Н}$	$M, \text{Н}\cdot\text{м}$	$\alpha, \text{град}$	$R_2, \text{м}$	$r_2, \text{м}$	$R_3, \text{м}$	$r_3, \text{м}$	$i_{z_2}, \text{м}$	$i_{z_3}, \text{м}$
1	$P$	$P$	$2P$	$P$	$2Pr$	60	$3r$	$r$	$2r$	$r$	$2r$	$r\sqrt{2}$
2	$3P$	$P$	$3P$	$3P$	$Pr$	30	$2r$	$r$	$2r$	–	$2r$	–
3	$4P$	$3P$	$4P$	$2P$	$2Pr$	60	$2r$	$r$	$2r$	$r$	$2r$	$2r$
4	$2P$	$2P$	$4P$	$P$	$4Pr$	45	$3r$	–	$3r$	$r$	–	$r\sqrt{2}$
5	$P$	$3P$	$3P$	$2P$	$3Pr$	30	$3r$	$r$	$r$	–	$2r$	–
6	$P$	$2P$	$4P$	$4P$	$6Pr$	60	$3r$	–	$3r$	$r$	–	$r\sqrt{2}$
7	$P$	$2P$	$3P$	$2P$	$3Pr$	45	$3r$	$r$	$r$	–	$r\sqrt{3}$	–

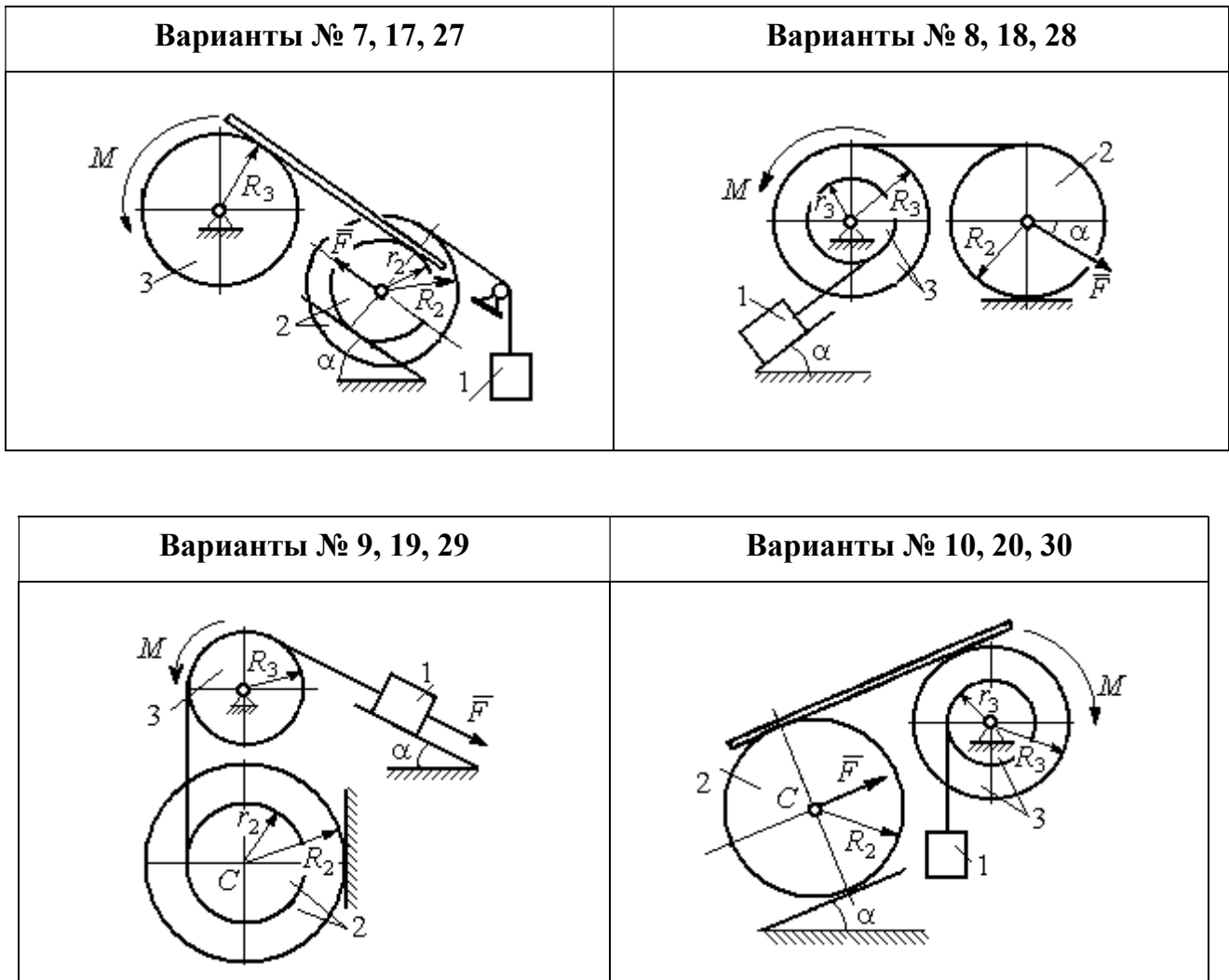
Номер варианта задания	$P_1, Н$	$P_2, Н$	$P_3, Н$	$F, Н$	$M, Н·м$	$\alpha, град$	$R_2, м$	$r_2, м$	$R_3, м$	$r_3, м$	$i_{z_2}, м$	$i_{z_3}, м$
8	$2P$	$3P$	$3P$	$P$	$3Pr$	30	$2r$	–	$2r$	$r$	–	$r\sqrt{3}$
9	$3P$	$P$	$3P$	$P$	$2Pr$	30	$2r$	$r$	$2r$	–	$r\sqrt{2}$	–
10	$P$	$P$	$3P$	$P$	$2Pr$	60	$3r$	–	$3r$	$r$	–	$r\sqrt{3}$
11	$P$	$P$	$3P$	$2P$	$3Pr$	30	$3r$	$2r$	$2r$	$r$	$r\sqrt{2}$	$r\sqrt{2}$
12	$2P$	$P$	$2P$	$4P$	$Pr$	60	$3r$	$r$	$3r$	–	$r\sqrt{3}$	–
13	$3P$	$P$	$3P$	$3P$	$2Pr$	30	$3r$	$2r$	$2r$	$r$	$2r$	$r\sqrt{2}$
14	$2P$	$P$	$3P$	$2P$	$4Pr$	60	$2r$	–	$3r$	$2r$	–	$2r$
15	$P$	$2P$	$4P$	$P$	$4Pr$	45	$3r$	$2r$	$2r$	–	$r\sqrt{3}$	–
16	$P$	$3P$	$4P$	$2P$	$3Pr$	30	$2r$	–	$2r$	$r$	–	$r\sqrt{2}$
17	$P$	$P$	$3P$	$2P$	$6Pr$	60	$3r$	$r$	$3r$	–	$r\sqrt{3}$	
18	$2P$	$2P$	$3P$	$P$	$3Pr$	60	$2r$	–	$3r$	$r$	–	$r\sqrt{2}$
19	$2P$	$P$	$2P$	$3P$	$4Pr$	30	$3r$	$r$	$3r$	–	$2r$	–
20	$P$	$P$	$3P$	$P$	$2Pr$	45	$2r$	–	$2r$	$r$	–	$r\sqrt{3}$
21	$2P$	$P$	$4P$	$2P$	$4Pr$	60	$2r$	$r$	$3r$	$r$	$r\sqrt{2}$	$2r$
22	$P$	$P$	$2P$	$5P$	$2Pr$	45	$3r$	$2r$	$2r$	–	$2r$	–
23	$2P$	$2P$	$3P$	$3P$	$2Pr$	60	$3r$	$r$	$2r$	$r$	$2r$	$r\sqrt{2}$
24	$4P$	$P$	$3P$	$P$	$3Pr$	30	$2r$	–	$3r$	$r$	–	$r\sqrt{3}$
25	$P$	$3P$	$2P$	$P$	$2Pr$	60	$3r$	$r$	$r$	–	$r\sqrt{3}$	–
26	$P$	$3P$	$4P$	$3P$	$3Pr$	45	$2r$	–	$3r$	$2r$	–	$r\sqrt{3}$
27	$P$	$P$	$4P$	$2P$	$4Pr$	30	$2r$	$r$	$2r$	–	$r\sqrt{3}$	
28	$2P$	$3P$	$3P$	$P$	$6Pr$	30	$2r$	–	$3r$	$2r$	–	$r\sqrt{2}$
29	$2P$	$P$	$2P$	$2P$	$2Pr$	45	$2r$	$r$	$r$	–	$2r$	–
30	$P$	$P$	$4P$	$P$	$4Pr$	60	$3r$	–	$3r$	$2r$	–	$2r$

#### Пример выполнения задания Д4. Динамический расчёт механической системы

Механизм (рис. 5.3) состоит из груза 1, однородного диска – катка 2 и неоднородного диска – блока 3, соединённых друг с другом нерастяжимыми нитями. Система движется в вертикальной плоскости из состояния покоя.

Движение происходит под действием сил тяжести  $\vec{P}_1, \vec{P}_2, \vec{P}_3$ , равных по модулю:  $P_1 = 2P, P_2 = 2P, P_3 = 3P$ , силы  $\vec{F}$ , приложенной в центре масс катка 2, равной по величине:  $F = 3P$ , и пары сил с моментом  $M = Pr$ ,

приложенных к блоку 3. Механизм является неизменяемой механической си-

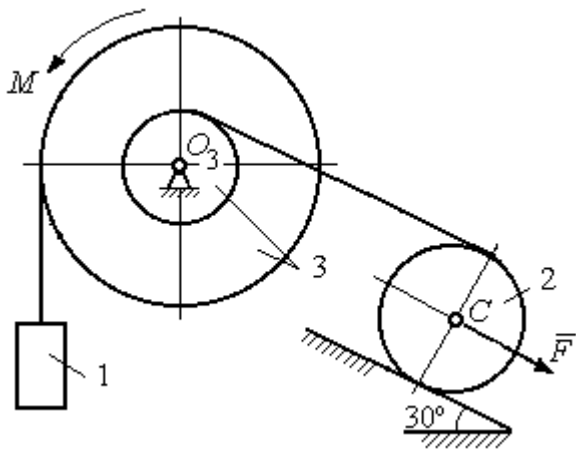

стемой. Радиус катка 2  $R_2 = 2r$ . Каче-  
ние катка по наклонной плоскости  
происходит без проскальзывания. Ра-  
диусы ступенчатого блока 3:  $R_3 = 3r$ ,  
 $r_3 = r$ . Радиус инерции блока 3  
 $i_3 = r\sqrt{3}$ .

Применяя метод динамического  
расчета механической системы найти

ускорение груза 1 и динамические реакции, действующие на ось вращающего-  
ся блока 3.

### Решение

Освобождаем систему от связей. На рис. 5.4 изображены внешние силы,  
действующие на каждое тело, после освобождения его от связей.



Рис. 5.4. Расчетные схемы для описания движения тел, входящих в систему:  
a – поступательное движение груза 1; b – вращательное движение блока 3;  
c – плоское движение катка 2

Груз 1 совершает поступательное движение. К нему приложены сила тя-  
жести  $\vec{P}_1$  и реакция нити  $\vec{Q}_1$  (рис. 5.4, a). Предположим, груз 1 движется вниз, и  
направим ось  $x_1$  в сторону движения груза.

Уравнение движения груза в проекции на ось  $x_1$  в соответствии с теоре-  
мой о движении центра масс механической системы имеет вид:

$$m_1 a_1 = \sum F_{kx} = P_1 - Q_1 = 2P - Q_1,$$

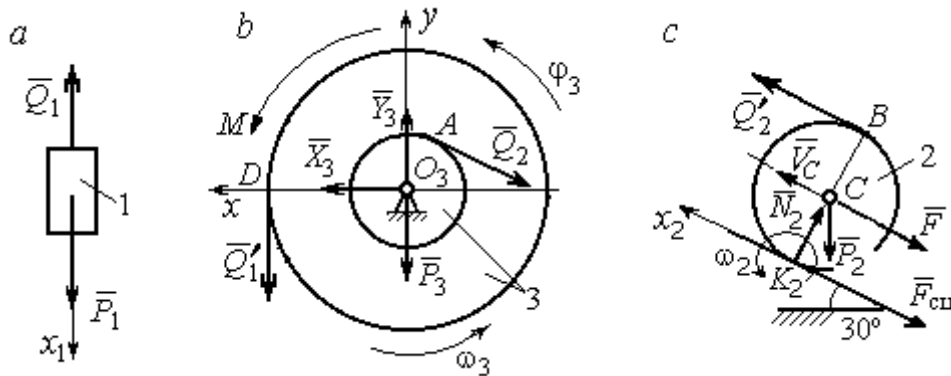
где  $m_1$ ,  $a_1$  – соответственно, масса груза 1 и его ускорение,  $m_1 = \frac{P_1}{g} = \frac{2P}{g}$ .

Блок 3 вращается вокруг неподвижной оси  $z$ , проходящей через его центр масс  $O_3$ , перпендикулярно плоскости диска. Направление вращения блока, соответствующее выбранному движению вниз груза 1, показано на рис. 5.4, *b* дуговой стрелкой  $\omega_3$ .

На блок действуют сила тяжести  $\vec{P}_3$ , силы реакции подшипника  $\vec{X}_3$ ,  $\vec{Y}_3$ , момент  $M$  и реакции нитей  $\vec{Q}'_1$  и  $\vec{Q}_2$  (см. рис. 5.4, *b*). При составлении уравнения вращательного движения блока 3 моменты сил считаем положительными, если они поворачивают блок в сторону его вращения.

Уравнение вращения блока 3 имеет вид:

$$J_{zO_3} \varepsilon_3 = \sum M_{zO_3} (F_k) = Q'_1 R_3 + M - Q_2 r_3 = Q_1 3r + Pr - Q_2 r,$$

где  $J_{zO_3}$  – момент инерции блока 3 относительно оси  $z$ ;  $\varepsilon_3$  – угловое ускорение

диска 3,  $J_{zO_3} = m_3 i_3^2 = \frac{P_3}{g} (r\sqrt{3})^2 = \frac{9Pr^2}{g}$ .

Каток 2 совершает плоскопараллельное движение. К нему приложены сила тяжести  $\vec{P}_2$ , сила  $\vec{F}$ , реакция нити  $\vec{Q}'_2$  и реакция наклонной плоскости, состоящая из нормальной реакции опоры  $\vec{N}_2$  и силы сцепления катка с поверхностью  $\vec{F}_{\text{сц}}$ . Согласно принципу равенства действия и противодействия, модули сил  $\vec{Q}_2$  и  $\vec{Q}'_2$  равны. На рис. 5.4, *c* показаны направления действия сил, приложенных к диску 2. В соответствии с направлением движения груза 1, центр масс катка 2 движется вверх параллельно наклонной плоскости. Направление движения центра масс катка 2 показано направлением оси  $x_2$ . Направление вращения катка 2 показано дуговой стрелкой угловой скорости  $\omega_2$  (см. рис 5.4, *c*).

Плоскопараллельное движение катка 2 описывается уравнением движения его центра масс и уравнением вращения вокруг оси, проходящей через

центр масс, перпендикулярно плоскости диска. Составляя уравнение движения, получим:

$$m_2 a_C = Q'_2 - F - F_{\text{сц}} - P_2 \cos 60^\circ = Q_2 - 3P - F_{\text{сц}} - P,$$

$$J_C \varepsilon_2 = Q'_2 R_2 + F_{\text{сц}} R_2 = Q_2 2r + F_{\text{сц}} 2r,$$

где  $m_2$  – масса катка 2,  $m_2 = \frac{P_2}{g} = \frac{2P}{g}$ ;  $a_C$ ,  $\varepsilon_2$  – ускорение центра масс и угловое

ускорение катка 2;  $J_C$  – момент инерции однородного катка 2 относительно оси, проходящей через центр масс, перпендикулярно плоскости диска,

$J_C = \frac{m_2 R_2^2}{2} = \frac{PR_2^2}{g} = \frac{4Pr^2}{g}$ . В уравнении вращательного движения диска мо-

мент силы считается положительным, если создаваемый им поворот направлен в сторону вращения диска,

К системе четырех уравнений, описывающих движения тел в системе, необходимо добавить уравнения связей. Если предположить, что скорость центра масс катка 2 равна  $V_C$ , то угловая скорость катка определится по формуле:

$\omega_2 = \frac{V_C}{CK_2} = \frac{V_C}{R_2}$ , где  $CK_2$  – расстояние от центра масс катка 2 до его мгновен-

ного центра скоростей (см. рис. 5.4, с). Продифференцировав по времени последнее равенство, получим уравнение связи между ускорением центра масс

катка 2 и его угловым ускорением:  $\varepsilon_2 = \dot{\omega}_2 = \frac{\dot{V}_C}{R_2} = \frac{a_C}{R_2} = \frac{a_C}{2r}$ .

Скорость точки  $B$  катка 2 (см. рис. 5.4, с)  $V_B = \omega_2 \cdot BK_2 = \frac{V_C}{R_2} 2R_2 = 2V_C$ .

Точка  $B$  катка 2 и точка  $A$  блока 3 соединены нитью (см. рис. 5.3), поэтому их скорости равны. Приравняв скорости точек  $A$  и  $B$ , получим равенство:

$2V_C = V_B = V_A = \omega_3 r_3 = \omega_3 r$ , откуда  $\omega_3 = \frac{2V_C}{r}$ . После дифференцирования по-

следнего выражения найдём соотношение между ускорениями:  $\varepsilon_3 = \frac{2a_C}{r}$ .

Скорость груза 1 связана со скоростью центра масс диска 2 следующим образом:  $V_1 = V_D = \omega_3 R_3 = \frac{2V_C}{r} 3r = 6V_C$ . Тогда  $a_1 = 6a_C$ .

В результате получены четыре уравнения, описывающие движение тел в системе:

$$\frac{2P}{g} a_1 = 2P - Q_1, \quad \frac{9Pr^2}{g} \varepsilon_3 = Q_1 3r + Pr - Q_2 r;$$

$$\frac{2P}{g} a_C = Q_2 - 3P - F_{\text{сц}} - P, \quad \frac{4Pr^2}{g} \varepsilon_2 = Q_2 2r + F_{\text{сц}} 2r$$

и три уравнения связей:  $\varepsilon_2 = \frac{a_C}{2r}$ ,  $\varepsilon_3 = \frac{2a_C}{r}$ ,  $a_1 = 6a_C$ .

После подстановки уравнений связи в уравнения движения тел получим систему четырёх уравнений с четырьмя неизвестными:

$$\frac{12P}{g} a_C = 2P - Q_1, \quad \frac{18P}{g} a_C = 3Q_1 + P - Q_2,$$

$$\frac{2P}{g} a_C = Q_2 - 4P - F_{\text{сц}}, \quad \frac{P}{g} a_C = Q_2 + F_{\text{сц}},$$

которая может быть решена любым известным из курса математики способом.

Например, исключив из первых двух уравнений величину  $Q_1$ , а из третьего и четвёртого уравнений – величину  $F_{\text{сц}}$ , получим систему двух уравнений с двумя неизвестными:

$$\frac{54P}{g} a_C = 7P - Q_2, \quad \frac{3P}{g} a_C = 2Q_2 - 4P,$$

откуда  $a_C = \frac{10}{111} g$ ,  $Q_2 = \frac{79}{37} P$ . Величину натяжения нити  $Q_1$  находим из перво-

го уравнения исходной системы:  $Q_1 = \frac{34}{37} P$ .

Для вычисления динамической реакции  $R_3$  оси блока 3 заметим, что центр масс блока 3 неподвижен и его ускорение равно нулю,  $\vec{a}_{O_3} = 0$ . Тогда уравнения движения центра масс блока 3 в проекциях на оси  $x, y$  имеют вид :

$$m_3 a_{O_3x} = X_3 - Q_2 \cos 30^\circ = 0, \quad m_3 a_{O_3y} = Y_3 - Q_1 - P_3 - Q_2 \cos 60^\circ = 0,$$

где  $X_3, Y_3$ , – проекции реакции  $R_3$  оси вращающегося блока 3 на оси  $x, y$  (см. рис. 5.4, *b*). Отсюда, с учетом значений  $Q_1 = 0,919P$  и  $Q_2 = 2,135P$ , проекции динамической реакции оси блока 3:  $X_3 = Q_2 \cos 30^\circ = 1,85P$ ,  $Y_3 = Q_1 + P_3 + Q_2 \cos 60^\circ = 4,98P$ . Полная величина динамической реакции оси блока 3:  $R_3 = \sqrt{X_3^2 + Y_3^2} = 5,31P$ .

### 5.3. Теорема об изменении кинетической энергии системы

**Кинетическая энергия тела при поступательном движении:**

$$T = \frac{1}{2} m V_C^2, \text{ где } m \text{ – масса тела; } V_C \text{ – скорость центра масс тела.}$$

**Кинетическая энергия тела при вращательном движении** вокруг неподвижной оси  $z$ :

$$T = \frac{1}{2} J_z \omega^2, \text{ где } J_z \text{ – момент инерции тела относительно оси } z; \quad \omega \text{ – угловая}$$

скорость тела. Для дисков с равномерно распределённой массой момент инер-

ции относительно оси  $z$ , проходящей через центр масс:  $J_z = \frac{1}{2} m R^2$ , где  $R$  – ра-

диус диска. Для тел с неравномерно распределённой массой  $J_z = m i_z^2$ , где  $i_z$  –

радиус инерции. **Кинетическая энергия тела при плоскопараллельном**

**движении:**  $T = \frac{1}{2} m V_C^2 + \frac{1}{2} J_{zC} \omega^2$ , где  $m$  – масса тела;  $V_C, \omega$  – скорость центра

масс и угловая скорость тела;  $J_{zC}$  – момент инерции тела относительно оси  $z$ ,

проходящей через центр масс перпендикулярно плоскости движения.

**Работа постоянной по модулю и направлению силы  $\vec{F}$**  на конечном прямолинейном перемещении  $S$  точки приложения силы:  $A(F) = F S \cos \alpha$ , где  $\alpha$  – угол между вектором силы и перемещением. Если угол  $\alpha$  острый, работа

положительна. Если тупой – отрицательна. При  $\alpha = 90^\circ$  сила перпендикулярна перемещению точки и работа силы равна нулю.

**Работа пары сил с постоянным моментом  $M$**  при повороте тела на конечный угол  $\varphi$ :  $A = \pm M\varphi$ , где  $\varphi$  – угол поворота тела. Работа считается положительной, если пара сил стремится повернуть тело в направлении его вращения, и отрицательной – в противном случае.

**Мощностью силы  $\vec{F}$**  называют величину  $N(F)$ , равную скалярному произведению силы на скорость точки её приложения:  $N(F) = \vec{F} \cdot \vec{V} = F \cdot V \cos\alpha$ , где  $V$  – скорость точки приложения силы;  $\alpha$  – угол между вектором силы и вектором скорости точки приложения силы.

При плоском движении тела мощность силы выражается суммой скалярных произведений векторов:  $N = \vec{F} \cdot \vec{V}_O + \vec{M}_O(\vec{F}) \cdot \vec{\omega} = F \cdot V_O \cos\alpha \pm Fh_O\omega$ , где  $\vec{V}_O$  – вектор скорости точки, выбранной полюсом;  $\vec{\omega}$  – вектор угловой скорости тела;  $\vec{M}_O$  – вектор момента силы  $\vec{F}$  относительно полюса;  $h_O$  – плечо силы  $\vec{F}$  относительно полюса  $O$ .

**Теорема об изменении кинетической энергии системы в дифференциальной форме.** Производная по времени от кинетической энергии системы равна сумме мощностей внешних и внутренних сил  $\frac{dT}{dt} = \sum N(\vec{F}_k^e) + \sum N(\vec{F}_k^i)$ , где  $T$  – кинетическая энергия системы;  $\sum N(\vec{F}_k^e)$ ,  $\sum N(\vec{F}_k^i)$  – сумма мощностей, соответственно, внешних и внутренних сил.

**Теорема об изменении кинетической энергии системы на конечном перемещении.** Изменение кинетической энергии системы на её конечном перемещении равно сумме работ внешних и внутренних сил, действующих на систему  $T - T_0 = \sum A(\vec{F}_k^e) + \sum A(\vec{F}_k^i)$ , где  $T$ ,  $T_0$  – кинетическая энергия системы, соответственно, в текущем и начальном состояниях;  $\sum A(\vec{F}_k^e)$ ,  $\sum A(\vec{F}_k^i)$  – сум-



ма работ внешних и внутренних сил при перемещении системы из начального состояния в текущее.

Механические системы, состоящие из абсолютно твердых тел, соединенных гибкими нерастяжимыми нитями, называются **неизменяемыми**. В неизменяемых системах сумма работ внутренних сил и, следовательно, сумма мощностей этих сил равны нулю. Поэтому для таких систем в теореме об изменении кинетической энергии достаточно учитывать только внешние силы.

#### **5.4. Задание Д5. Исследование движения механической системы с применением теоремы об изменении кинетической энергии**

Неизменяемая механическая система состоит из ступенчатого и однородного дисков, соединённых нерастяжимой нитью или невесомым стержнем. Нити и стержни, соединяющие диски, параллельны плоскостям качения дисков. Качение дисков без скольжения. Скольжение между невесомым стержнем и дисками отсутствует.

Вес дисков  $P_1$  и  $P_2$ . Система движется в вертикальной плоскости под действием сил тяжести  $\vec{P}_1, \vec{P}_2$ , сил  $\vec{F}_1, \vec{F}_2$  и пары сил с моментом  $M$ . Направления действия сил  $\vec{F}_1, \vec{F}_2$  и наклон плоскости (если он есть) определяются углами  $\alpha$  или  $\beta$ , показанными на схемах механизмов.

Радиус однородного диска  $r$ . Радиусы ступеней ступенчатого диска  $R$  и  $r$ . Радиус инерции ступенчатого диска относительно оси, проходящей через центр масс перпендикулярно плоскости движения, равен  $i_z$ .

1. Найти ускорение центра масс диска 2.
2. Найти реакцию опоры диска 2 на плоскость (её нормальную составляющую и силу сцепления диска с плоскостью).

Варианты задания приведены на рис. 5.5, 5.6, исходные данные представлены в табл. 5.2.



Рис. 5.5. Задание Д5. Исследование движения механической системы с применением теоремы об изменении кинетической энергии.  
Варианты задания 1 – 6, 11 – 16, 21 – 26



Рис. 5.6. Задание Д5. Исследование движения механической системы с применением теоремы об изменении кинетической энергии.  
 Варианты задания 7 – 10, 17 – 20, 27 – 30

Таблица 5.2

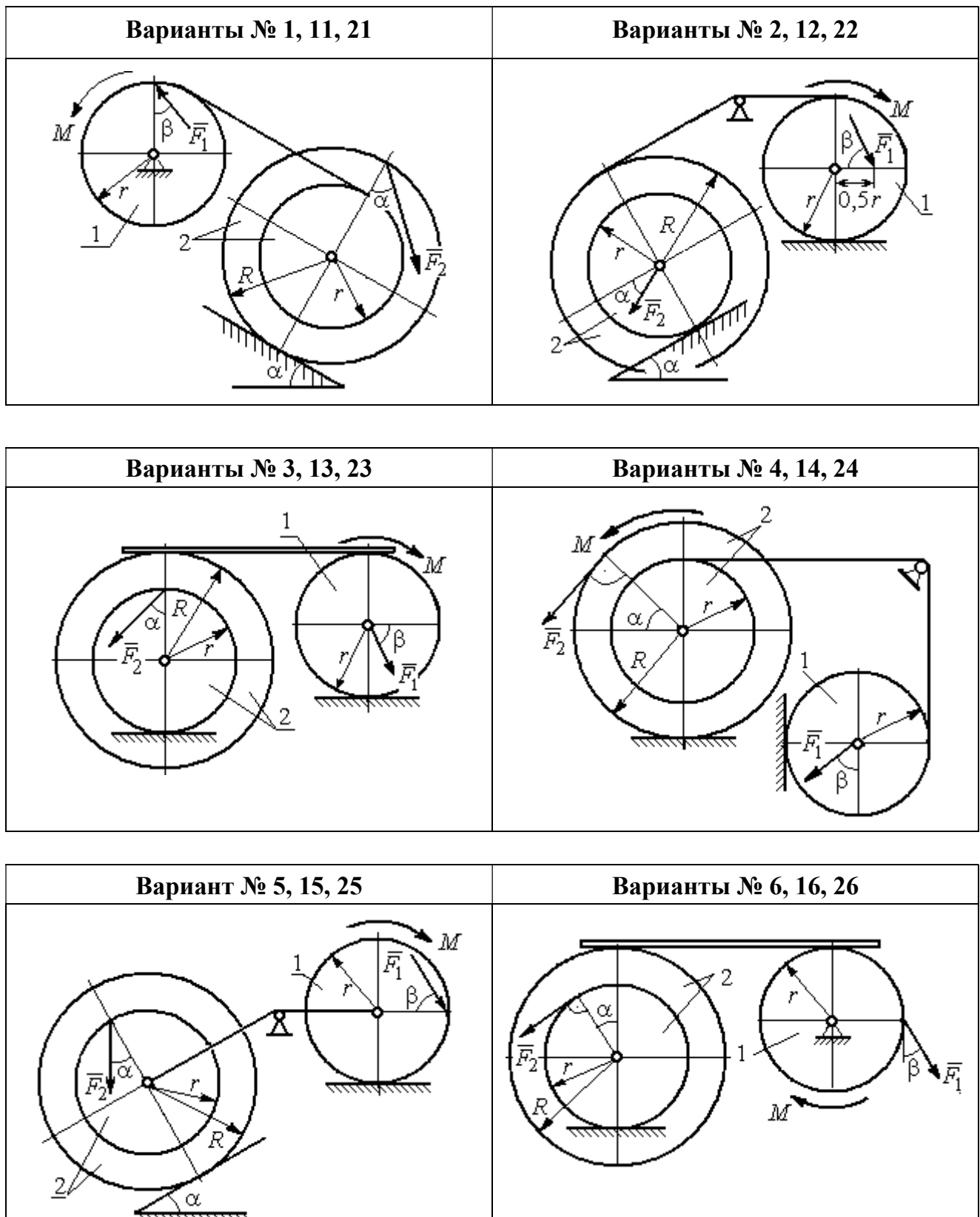
**Исходные данные задания Д5. Исследование движения механической системы с применением теоремы об изменении кинетической энергии**

Номер варианта задания	$P_1, \text{Н}$	$P_2, \text{Н}$	$F_1, \text{Н}$	$F_2, \text{Н}$	$M, \text{Н}\cdot\text{м}$	$\alpha, \text{град}$	$\beta, \text{град}$	$R, \text{м}$	$r, \text{м}$	$i_z, \text{м}$
1	10	20	15	20	25	30	60	0,4	0,3	0,3
2	20	30	10	20	20	60	30	0,6	0,3	0,4
3	10	15	12	20	25	60	60	1,2	0,6	0,8
4	12	25	20	25	35	30	30	1,5	0,5	1,2

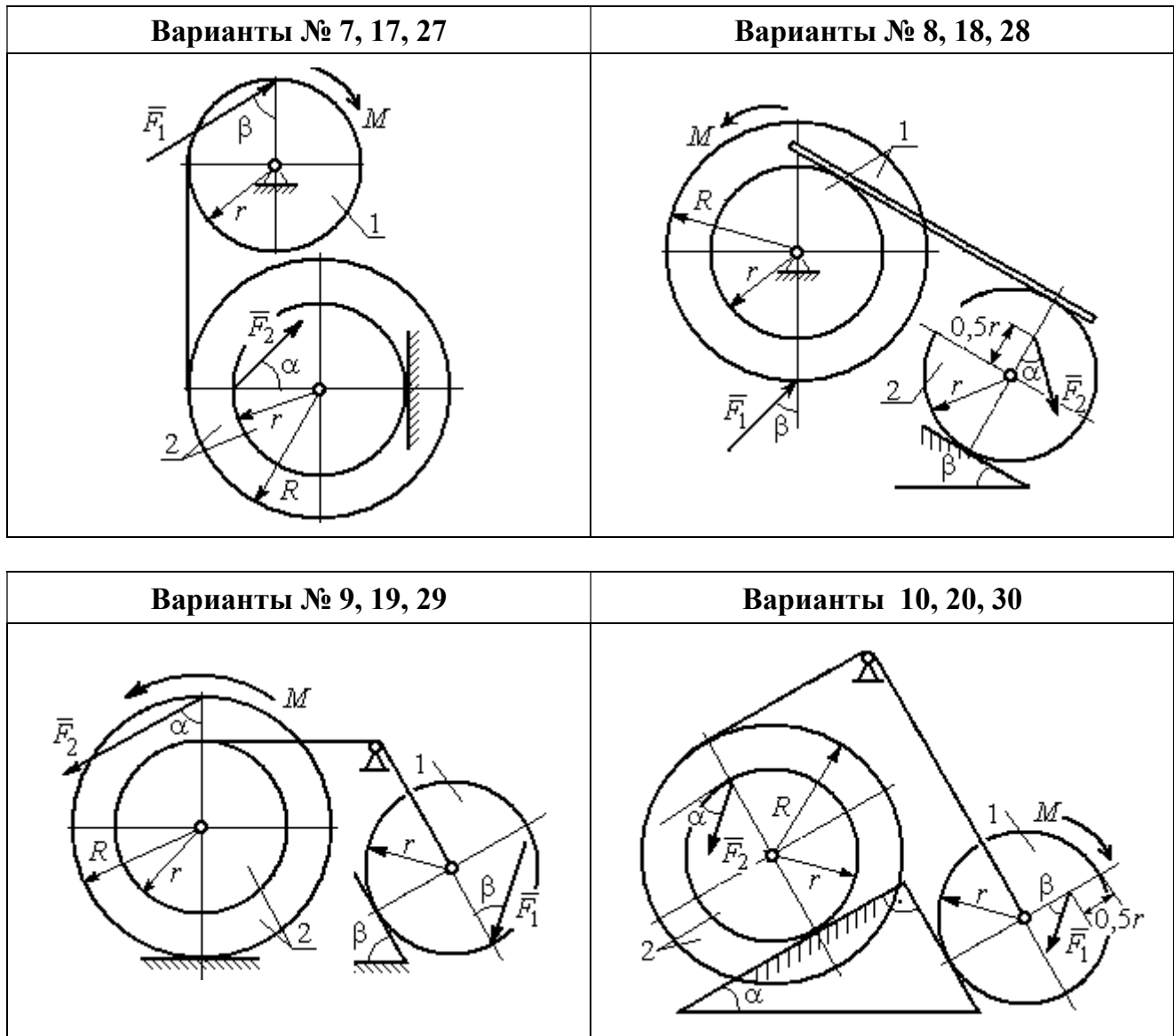
Номер варианта задания	$P_1$ , Н	$P_2$ , Н	$F_1$ , Н	$F_2$ , Н	$M$ , Н·м	$\alpha$ , град	$\beta$ , град	$R$ , м	$r$ , м	$i_z$ , м
5	15	20	10	20	30	60	30	0,8	0,4	0,7
6	18	20	18	22	22	45	60	1,2	0,4	0,9
7	15	25	10	8	20	45	45	0,9	0,6	0,7
8	25	22	10	12	30	45	60	1,0	0,8	0,9
9	12	25	18	10	32	30	30	0,8	0,6	0,7
10	10	15	8	10	28	60	30	1,4	0,7	1,2
11	15	22	20	25	30	60	45	0,6	0,4	0,5
12	20	25	15	40	30	30	60	0,8	0,4	0,6
13	10	20	10	25	30	45	30	1,0	0,5	0,9
14	12	15	18	15	25	30	30	0,9	0,3	0,8
15	20	25	20	20	30	45	60	1,0	0,5	0,8
16	10	15	10	15	16	60	45	1,2	0,4	1,1
17	18	25	12	10	30	30	30	1,5	0,9	1,3
18	25	20	10	15	20	60	60	0,8	0,5	0,7
19	12	25	10	10	32	60	60	1,2	0,9	1,1
20	15	20	8	20	25	30	45	0,8	0,4	0,7
21	10	25	25	15	30	45	30	0,7	0,5	0,6
22	18	20	20	20	35	60	45	1,4	0,7	0,9
23	10	15	10	30	30	30	30	1,4	0,7	0,8
24	10	15	12	20	20	30	30	1,2	0,4	0,8
25	12	18	20	18	30	60	30	1,2	0,6	1,1
26	10	12	12	15	15	30	30	0,9	0,3	0,8
27	15	22	10	12	20	45	60	0,8	0,6	0,7
28	22	20	8	16	8	30	45	0,6	0,2	0,4
29	18	25	10	8	32	60	60	1,2	0,8	1,1
30	20	25	8	20	28	30	30	0,8	0,4	0,6

### Пример выполнения задания Д5. Исследование движения механической системы с применением теоремы об изменении кинетической энергии

Механическая система состоит из ступенчатого и однородного дисков, соединённых невесомым стержнем (рис. 5.7). Система движется в вертикальной плоскости под действием сил тяжести, сил  $\vec{F}_1$ ,  $\vec{F}_2$  и пары сил с моментом  $M$ . Направления действия сил  $\vec{F}_1$ ,  $\vec{F}_2$  определяются углами  $\alpha$  и  $\beta$ .

Диск 1 вращается вокруг неподвижной оси  $O_1$ . Диск 2 катится прямолинейно по горизонтальной поверхности. Качение диска 2 без проскальзывания.

Невесомый стержень, соединяющий диски, расположен горизонтально. Скольжение между стержнем и дисками отсутствует.



Рис. 5.7. Схема движения механической системы

Определить ускорение центра масс диска 2, угловое ускорение дисков, усилие в стержне, динамическую реакцию шарнира  $O_1$ , реакцию опоры диска 2 (её нормальную составляющую и силу сцепления диска с поверхностью качения), если модули сил тяжести  $P_1 = 40$  Н,

$P_2 = 60$  Н, модули сил  $F_1 = 80$  Н,  $F_2 = 30$  Н, величина момента  $M = 35$  Н·м, углы наклона сил  $\alpha = 30^\circ$ ,  $\beta = 45^\circ$ , радиусы дисков  $R = 0,8$  м,  $r = 0,6$  м, радиус инерции диска 2  $i_z = 0,4$  м.

### Решение

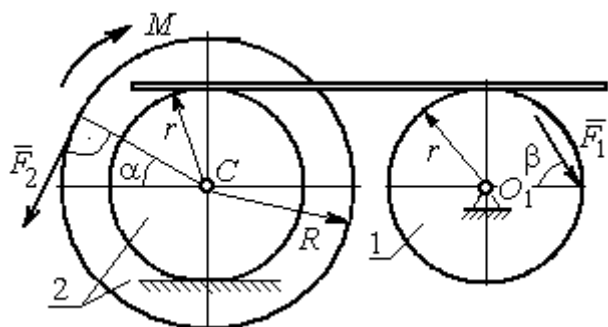
Предположим, что во время движения системы диск 1 вращается по ходу часовой стрелки. Угловые скорости  $\omega_1$  и  $\omega_2$  дисков 1 и 2 и скорость центра масс диска 2 показаны на рис. 5.8.

На диск 1 действуют силы:  $\vec{F}_1$ , сила тяжести  $\vec{P}_1$  и реакция шарнира  $O_1$ , разложенная на составляющие  $\vec{X}_1$ ,  $\vec{Y}_1$ . На диск 2: сила  $\vec{F}_2$ , сила тяжести  $\vec{P}_2$ , пара сил с моментом  $M$ , нормальная реакция опоры  $\vec{N}$  и сила сцепления диска 2 с поверхностью  $\vec{F}_{\text{сц}}$ . Направления действия сил показаны на рис. 5.8.



Рис. 5.8. Расчетная схема для исследования движения системы

Для решения задачи воспользуемся теоремой об изменении кинетической энергии системы в дифференциальной форме. По условию задачи рассматриваемая система неизменяемая и, следовательно, сумма мощностей внутренних сил равна нулю. В этом случае теорема об изменении кинетической энергии системы принимает вид  $\frac{dT}{dt} = \sum N(\vec{F}_k^e)$ , где  $T$  – энергия системы в текущем положении;  $\sum N(\vec{F}_k^e)$  – суммарная мощность внешних сил.

Найдём кинетическую энергию системы и выразим её через скорость центра масс диска 2.

Кинетическая энергия вращательного движения диска 1:  $T_1 = \frac{1}{2} J_{zO_1} \omega_1^2$ , где  $\omega_1$  – угловая скорость диска 1;  $J_{zO_1}$  – осевой момент инерции диска 1,  $J_{zO_1} = \frac{m_1 r^2}{2}$ . Диск 2 движется плоскопараллельно. Его кинетическая энергия определяется по формуле:  $T_2 = \frac{1}{2} m_2 V_C^2 + \frac{1}{2} J_{zC} \omega_2^2$ , где  $V_C$ ,  $\omega_2$  – скорость центра масс и угловая скорость диска 2;  $J_{zC}$  – момент инерции ступенчатого диска 2 относительно оси  $z$ , проходящей через центр масс перпендикулярно плоскости диска,  $J_{zC} = m_2 i_z^2$ .

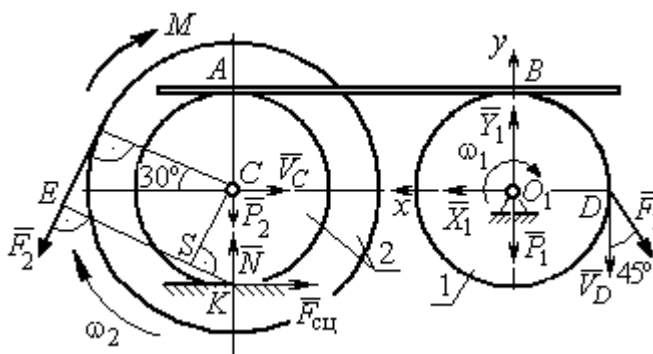
У диска 2 мгновенный центр скоростей находится в точке касания его с неподвижной поверхностью (точка  $K$  на рис. 5.8). Тогда скорость точки  $C$  определяется по формуле  $V_C = \omega_2 \cdot CK = \omega_2 r$ , откуда  $\omega_2 = \frac{V_C}{r}$ . Скорость точки  $A$   $V_A = \omega_2 \cdot AK = \omega_2 2r$ , или  $V_A = 2V_C$ .

Так как нет проскальзывания между стержнем и дисками, скорость точки  $A$  на диске 2 равна скорости точки  $B$  на диске 1, причём  $V_B = \omega_1 r$ . Приравнивая скорости  $V_B = V_A$ , найдём  $\omega_1 = \frac{2V_C}{r}$ .

С учетом найденных зависимостей кинетические энергии дисков 1 и 2 и суммарная энергия системы имеют вид

$$T_1 = \frac{1}{2} J_{zO_1} \omega_1^2 = \frac{1}{2} \cdot \frac{P_1 r^2}{2g} \left( \frac{2V_C}{r} \right)^2 = \frac{P_1}{g} V_C^2;$$

$$T_2 = \frac{1}{2} m_2 V_C^2 + \frac{1}{2} J_{zC} \omega_2^2 = \frac{1}{2} \cdot \frac{P_2}{g} V_C^2 + \frac{1}{2} \cdot \frac{P_2}{g} i_z^2 \left( \frac{V_C}{r} \right)^2;$$

$$T = T_1 + T_2 = \frac{P_1}{g} V_C^2 + \frac{1}{2} \frac{P_2}{g} \left( 1 + \frac{i_z^2}{r^2} \right) V_C^2.$$

Производная по времени от кинетической энергии системы

$$\frac{dT}{dt} = 2V_C \frac{dV_C}{dt} \left[ \frac{P_1}{g} + \frac{P_2}{2g} \left( 1 + \frac{i_z^2}{r^2} \right) \right].$$

Найдем сумму мощностей внешних сил. Отметим, что мощности силы тяжести  $\vec{P}_1$  и сил реакции  $\vec{X}_1, \vec{Y}_1$  подшипника  $O_1$  равны нулю, так как нет перемещения точек приложения этих сил. Мощности сил  $\vec{N}$  и  $\vec{F}_{\text{сц}}$  – нормальной реакции опоры диска 2 и силы сцепления диска с плоскостью также равны нулю, так как точкой приложения этих сил является мгновенный центр скоростей диска 2, скорость которого равна нулю. Мощность силы  $\vec{P}_2$  равна нулю, так как угол между вектором силы и скоростью точки приложения силы – точки  $C$  – равен  $90^\circ$  (см. рис. 5.8). Для определения мощности силы  $\vec{F}_2$ , приложенной к диску 2, воспользуемся формулой расчета мощности силы при плоскопараллельном движении тела. Выберем в качестве полюса точку  $K$  – мгновенный центр скоростей диска 2, скорость которого  $V_K = 0$  (см. рис. 5.8). В этом случае мощность силы  $\vec{F}_2$  равна:  $N(\vec{F}_2) = \vec{M}_K \cdot \vec{\omega}_2 = -F_2 h_K \omega_2$ , где  $\vec{M}_K = M_K(\vec{F}_2)$  – вектор момента силы  $\vec{F}_2$  относительно центра  $K$ ;  $\vec{\omega}_2, \omega_2$  – вектор и модуль угловой скорости диска 2;  $h_K$  – плечо силы  $\vec{F}_2$  относительно центра  $K$ . Мощ-

ность силы  $\vec{F}_2$  отрицательная, так как направление момента силы  $\vec{F}_2$  относительно точки  $K$  противоположно направлению угловой скорости диска 2.

В результате, мощность силы  $\vec{F}_2$ :

$$N(\vec{F}_2) = -F_2 h_K \omega_2 = -F_2 (R + r \cos 60^\circ) \omega_2 = -F_2 V_C \left( \frac{1}{2} + \frac{R}{r} \right).$$

Здесь  $h_K = EK = ES + SK = R + r \cos 60^\circ$  (см. рис. 5.8).

Заметим, что для вычисления мощности силы  $F_2$  можно использовать в качестве полюса центр масс диска – точку  $C$ . Имеем:

$$N(\vec{F}_2) = \vec{F}_2 \cdot \vec{V}_C + \vec{M}_C(F_2) \cdot \vec{\omega}_2 = F_2 V_C \cos 120^\circ - F_2 R \omega_2 = -F_2 V_C \left( \frac{1}{2} + \frac{R}{r} \right).$$

Момент  $M$  направлен в сторону вращения диска 2. Его мощность положительная:  $N(M) = M \omega_2 = M \frac{V_C}{r}$ . Мощность силы  $\vec{F}_1$ , приложенной в точке  $D$ ,

$N(\vec{F}_1) = F_1 V_D \cos 45^\circ = F_1 V_C \sqrt{2}$ . Здесь учтено очевидное равенство  $V_D = V_A = 2V_C$  (см. рис. 5.8).

Суммарная мощность внешних сил:

$$\sum N(F^e) = -F_2 V_C \left( \frac{1}{2} + \frac{R}{r} \right) + M \frac{V_C}{r} + F_1 V_C \sqrt{2}.$$

В результате теорема об изменении кинетической энергии системы приводится к виду

$$2V_C \frac{dV_C}{dt} \left[ \frac{P_1}{g} + \frac{P_2}{2g} \left( 1 + \frac{i_z^2}{r^2} \right) \right] = -F_2 V_C \left( \frac{1}{2} + \frac{R}{r} \right) + M \frac{V_C}{r} + F_1 V_C \sqrt{2},$$

откуда ускорение центра масс диска 2:

$$a_C = \frac{dV_C}{dt} = \frac{\left[ -F_2 \left( \frac{1}{2} + \frac{R}{r} \right) + \frac{M}{r} + F_1 \sqrt{2} \right] g}{\left[ 2P_1 + P_2 \left( 1 + \frac{i_z^2}{r^2} \right) \right]}.$$

Подставляя исходные данные задачи, получим:  $a_C = 6,85 \text{ м/с}^2$ .



Для определения углового ускорения диска 2 продифференцируем по времени равенство  $\omega_2 = \frac{V_C}{CK} = \frac{V_C}{r}$ . Дифференцирование здесь допустимо, так как во время движения диска 2 расстояние от точки  $C$  до мгновенного центра скоростей диска 2 – точки  $K$  – не меняется.

Найдем  $\varepsilon_2 = \dot{\omega}_2 = \frac{\dot{V}_C}{r} = \frac{a_C}{r} = 11,42 \text{ рад/с}^2$ . Угловое ускорение диска 1

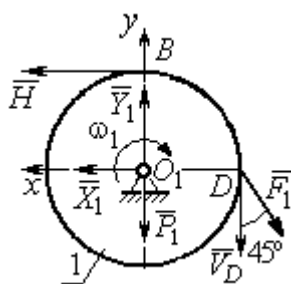

находится путём дифференцирования равенства  $\omega_1 = 2\omega_2$ . Имеем:  $\varepsilon_1 = 2\varepsilon_2 = 22,84 \text{ рад/с}^2$ .

Для того чтобы определить реакцию стержня, освобождаемся от стержня, заменяем его реакцией  $\vec{H}$  и составляем уравнения движения дисков 1 и 2.

Рис. 5.9. Силы, действующие на диск 1 во время движения

Силы, действующие на диск 1 во время движения, показаны на рис. 5.9. Уравнение вращательного движения диска 1 в алгебраической форме:

$J_{zO_1} \varepsilon_1 = \sum M_z(\vec{F}_k^e)$ , где  $\varepsilon_1$  – угловое ускорение диска;  $J_{zO_1}$  – момент инерции диска 1 относительно оси  $z$ , проходящей через точку  $O_1$  перпендикулярно плоскости диска,  $J_{zO_1} = \frac{m_1 r^2}{2}$ ;  $\sum M_{zO_1}(\vec{F}_k^e)$  – сумма моментов внешних сил относительно оси  $z$ .

Считая моменты сил положительными, если они создают поворот диска в сторону его вращения, составим сумму моментов внешних сил относительно оси  $z$ :  $\sum M_{zO_1}(\vec{F}_k^e) = F_1 r \cos 45^\circ - Hr$ . В результате уравнение вращательного

движения диска 1 принимает вид:  $\frac{P_1 r^2}{2g} \varepsilon_1 = F_1 r \cos 45^\circ - Hr$ .

Подставляя в уравнение исходные данные задачи с учетом найденного значения углового ускорения диска 1  $\varepsilon_1 = 22,84 \text{ рад/с}^2$ , найдем реакцию стержня  $H = 28,63 \text{ Н}$ .

Для определения динамической реакции шарнира  $O_1$  диска 1 применим теорему о движении центра масс. Выберем оси координат  $O_1x$  и  $O_1y$ , как показано на рис. 5.9, и составим уравнение движения центра масс диска 1 в проекциях на оси координат с учётом того, что сам центр масс неподвижен и его ускорение равно нулю.

Получим систему:

$$H + X_1 - F_1 \sin 45^\circ = 0, \quad Y_1 - P_1 - F_1 \cos 45^\circ = 0.$$

Отсюда, с учётом найденной величины усилия в стержне  $H = 28,63$  Н, находим составляющие динамической реакции шарнира:  $X_1 = 27,94$  Н,  $Y_1 = 96,57$  Н. Полная реакция шарнира  $R_{O_1} = \sqrt{X_1^2 + Y_1^2} = 100,53$  Н.

Для определения величины силы сцепления диска 2 с поверхностью качения и нормальной составляющей реакции опоры диска используем теорему о движении центра масс. Силы, приложенные к диску 2, и выбранная система координат  $xCy$  показаны на рис. 5.10. Уравнения движения центра масс диска 2 в проекциях на оси  $x, y$  имеют вид:

$$m_2 a_C = H + F_{\text{сц}} - F_2 \cos 60^\circ;$$

$$0 = -F_2 \cos 30^\circ - P_2 + N.$$

С учетом найденных значений реакции стержня  $H = 28,63$  Н и ускорения центра масс диска 2  $a_C = 6,85$  м/с<sup>2</sup>, находим силу сцепления и нормальную реакцию опоры:  $F_{\text{сц}} = 28,27$  Н,  $N = 85,98$  Н.

Полная реакция опоры  $R_K = \sqrt{N^2 + F_{\text{сц}}^2} = 90,51$  Н.



Рис. 5.10. Силы, действующие на диск 2 во время движения

## 6. АНАЛИТИЧЕСКАЯ МЕХАНИКА

### 6.1. Принципы механики. Общее уравнение динамики

**Силой инерции** материальной точки называют векторную величину, модуль которой равен произведению массы точки на модуль её ускорения, направленную противоположно этому ускорению

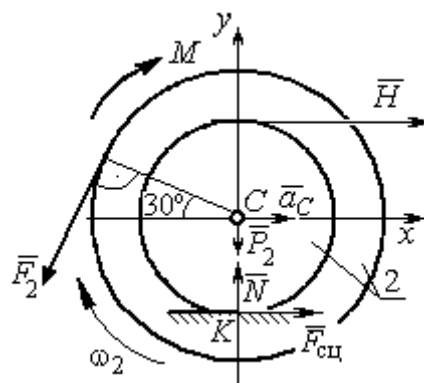

Рис. 6.1. Главный вектор сил инерции при поступательном движении твердого тела

направленную противоположно этому ускорению  $\vec{R}^И = -m\vec{a}$ , где  $m$  – масса точки;  $\vec{a}$  – вектор ускорения точки.

При поступательном движении тела с ускорением центра масс  $\vec{a}_c$  система сил инерции, приложенных к каждой точке тела, приводится к главному вектору сил инерции  $\vec{R}^И$ , равному по величине  $R^И = ma_c$ , приложенному в центре масс тела и направленному в сторону, противоположную ускорению  $\vec{a}_c$  (рис. 6.1).

При вращении тела вокруг неподвижной оси  $z$ , проходящей через центр масс, главный вектор сил инерции, приведённый к центру масс тела, обращается в нуль (так как ускорение центра масс равно нулю). Таким образом, система сил инерции приводится к паре сил с моментом  $\vec{M}^И$ , равным главному моменту сил инерции относительно оси вращения. Величина главного момента сил инерции  $M^И = J_z \varepsilon$ , где  $J_z$  – момент инерции тела относительно оси  $z$ ;  $\varepsilon$  – угловое ускорение тела. Направлен главный момент сил инерции в сторону, противоположную угловому ускорению (рис. 6.2).

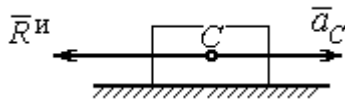

Рис. 6.2. Главный момент сил инерции при вращении тела вокруг оси, проходящей через центр масс

При плоскопараллельном движении тела с ускорением центра масс  $\vec{a}_c$  и угловым ускорением  $\varepsilon$  система сил инерции, приложенных к каждой точке тела, приводится к силе  $\vec{R}^И$ , равной главному вектору сил инерции, и паре сил с моментом  $\vec{M}^И$ , равным главному моменту сил инерции относительно оси,

проходящей через центр масс тела перпендикулярно плоскости движения (рис. 6.3). Главный вектор сил инерции равен по модулю произведению массы тела на ускорение его центра масс:  $R^и = ma_c$ , приложен в центре масс тела и направлен в сторону, противоположную ускорению  $\vec{a}_c$  центра масс. Главный момент сил инерции равен по величине произведению момента инерции тела относительно оси, проходящей через центр масс перпендикулярно плоскости движения, на угловое ускорение тела:

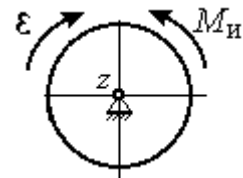

Рис. 6.3. Главный вектор и главный момент сил инерции при плоскопараллельном движении твердого тела

$M^и = J_c \varepsilon$ , где  $J_c$  – момент инерции тела. Направлен главный момент сил инерции в сторону, противоположную угловому ускорению (см. рис. 6.3).

**Принцип Даламбера для системы.** Если в любой момент времени к каждой из точек системы кроме действующих на нее внешних и внутренних сил присоединить соответствующие силы инерции, то полученная система сил будет уравновешенной. Принцип Даламбера даёт возможность составлять уравнения движения механической системы в виде уравнений равновесия:

$$\sum \vec{F}_k^e + \vec{R}^и = 0, \quad \sum \vec{M}_O(\vec{F}_k^e) + \vec{M}_O^и = 0,$$

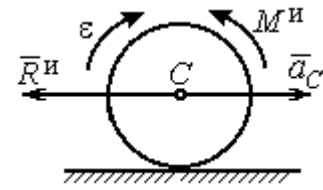
где  $\vec{F}_k^e$  – внешние силы, приложенные к системе;  $\vec{R}^и$  – главный вектор сил инерции;  $\vec{M}_O(\vec{F}_k^e)$  – момент внешних сил, приложенных к системе, относительно произвольного центра  $O$ ;  $\vec{M}_O^и$  – главный момент сил инерции относительно центра  $O$ .

Силы, действующие на систему, можно подразделить на активные и реакции связей. **Идеальными связями** в механической системе называют такие связи, для которых сумма элементарных работ их реакций на любом возможном перемещении равна нулю.

**Принцип возможных перемещений.** Для равновесия механической системы с идеальными связями необходимо и достаточно, чтобы сумма

элементарных работ всех активных сил, приложенных к точкам системы, была равна нулю на любом возможном перемещении системы:  $\sum \delta A(\vec{F}_k^{\text{акт}}) = 0$ , где  $\delta A(\vec{F}_k^{\text{акт}})$  – элементарная работа активных сил на возможном перемещении.

Совместное применение принципа Даламбера и принципа возможных перемещений приводит к формулировке общего уравнения динамики.

**Общее уравнение динамики.** При движении механической системы с идеальными связями в каждый момент времени сумма элементарных работ всех приложенных активных сил и сил инерции на любом возможном перемещении равна нулю:  $\sum \delta A(\vec{F}_k^{\text{акт}}) + \sum \delta A(\vec{R}_k^{\text{и}}) = 0$ , где  $\delta A(\vec{F}_k^{\text{акт}})$ ,  $\delta A(\vec{R}_k^{\text{и}})$  – элементарные работы активных сил и сил инерции, приложенных к системе, на её возможном перемещении.

При вычислении элементарных работ активных сил и сил инерции используют обычные формулы для вычисления работы сил на элементарном перемещении точек их приложения. При этом переменные силы на элементарном перемещении точек их приложения считаются постоянными.

## 6.2. Задание Д6. Исследование механической системы с применением общего уравнения динамики

Механическая система с идеальными связями включает груз и два диска – однородного радиусом  $R$  или  $r$  и ступенчатого. Ступенчатый диск состоит из двух одноосных цилиндров радиусом  $R$  и  $r$ . Радиусы дисков указаны на схеме. Тела соединены нерастяжимыми нитями или невесомыми стержнями. Система движется в вертикальной плоскости из состояния покоя под действием сил тяжести, постоянной силы  $\vec{F}$ , а также пары сил с переменным моментом  $M$ . Направление действия силы  $\vec{F}$  и наклон плоскости движущихся тел определяются углами  $\alpha$  и  $\beta$ . Радиус инерции ступенчатого диска относительно оси, проходящей через центр масс перпендикулярно плоскости движения, равен  $i_z$ .

Качение дисков без проскальзывания. Скольжение между невесомым стержнем и дисками отсутствует. Движение грузов по плоскости без трения. Нити и стержни, соединяющие груз и диски, параллельны соответствующим плоскостям, по которым двигаются тела.

Найти уравнение движения центра масс диска 3. Определить реакцию шарнира диска 2 в момент времени  $t = 1$  с.

Варианты задания приведены на рис. 6.4, 6.5. Исходные данные выбираются из табл. 6.1.



Рис. 6.4. Задание Д6. Исследование движения механической системы с применением общего уравнения динамики.  
Номера вариантов задания 1 – 4, 11 – 14, 21 – 24

<p style="text-align: center;"><b>Варианты № 5, 15, 25</b></p> 	<p style="text-align: center;"><b>Варианты № 6, 16, 26</b></p> 
<p style="text-align: center;"><b>Варианты № 7, 17, 27</b></p> 	<p style="text-align: center;"><b>Варианты № 8, 18, 28</b></p> 
<p style="text-align: center;"><b>Варианты № 9, 19, 29</b></p> 	<p style="text-align: center;"><b>Варианты № 10, 20, 30</b></p> 

Рис. 6.5. Задание Дб. Исследование движения механической системы с применением общего уравнения динамики.  
Номера вариантов задания 5 – 10, 15 – 20, 25 – 30

**Исходные данные задания Д6. Исследование движения механической системы  
с применением общего уравнения динамики**

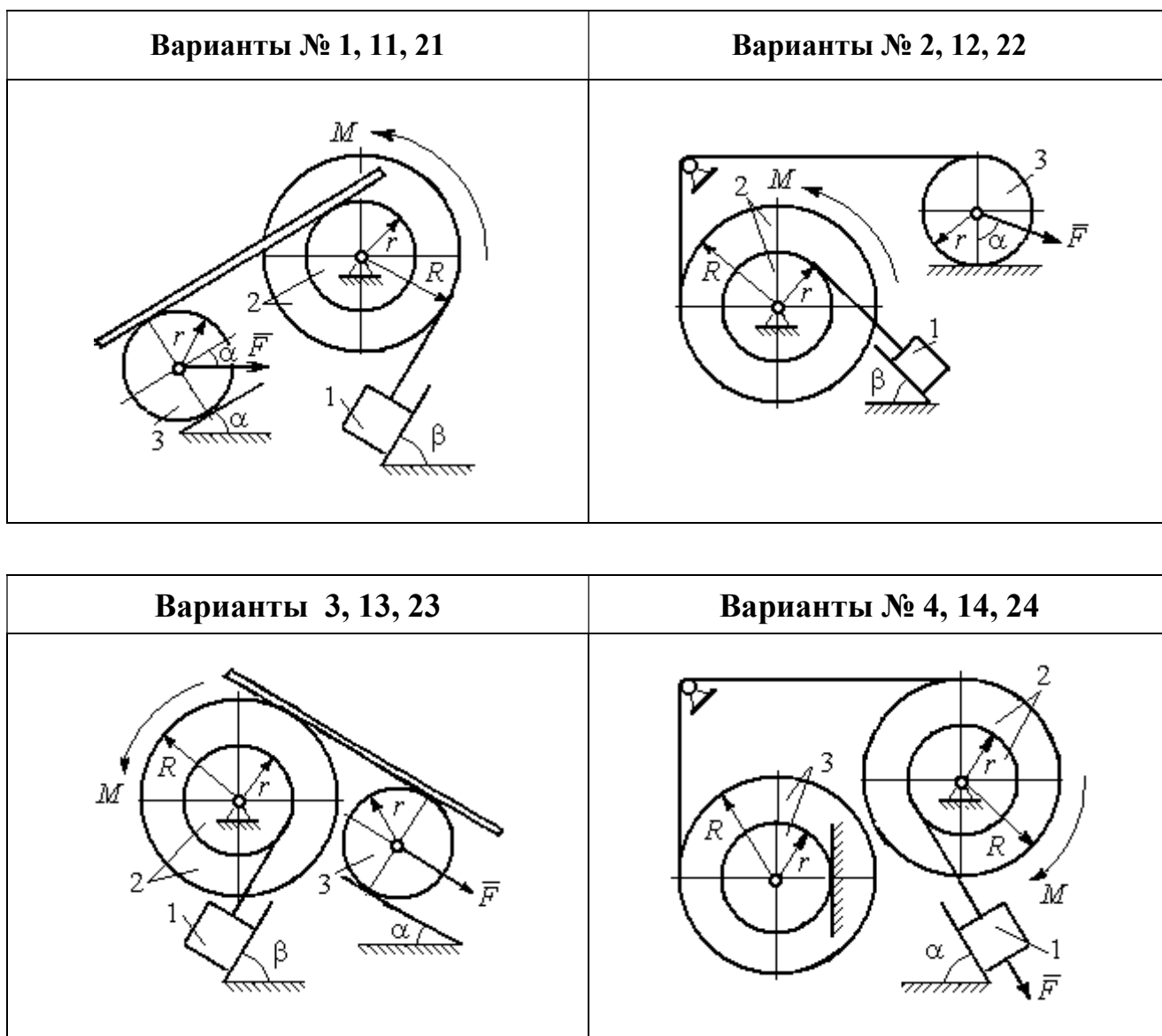
Номер варианта задания	$P_1$ , Н	$P_2$ , Н	$P_3$ , Н	$F$ , Н	$M$ , Н·м	$\alpha$ , град	$\beta$ , град	$R$ , м	$r$ , м	$i_z$ , м
1	10	20	8	20	$3(2+t^2)$	30	60	0,6	0,3	0,4
2	10	22	15	15	$4(t+3)$	30	30	0,8	0,4	0,6
3	5	18	10	6	$8(t^2+1)$	90	30	0,4	0,3	0,3
4	5	22	10	5	$14(t^2+t+1)$	30	–	0,6	0,5	0,6
5	5	20	16	9	$3(t^2+4)$	45	60	0,6	0,3	0,5
6	10	16	14	15	$4(5+t)$	60	30	1,0	0,6	0,8
7	6	20	20	8	$9(3t^2+2)$	45	–	0,8	0,6	0,8
8	16	25	15	12	$5(t^2+4)$	30	60	1,2	0,6	0,8
9	5	20	12	8	$4(3+5t)$	60	30	0,6	0,4	0,5
10	6	25	8	10	$5(3t+6)$	30	–	1,0	0,8	0,9
11	4	22	8	15	$2+t^2$	45	45	0,8	0,4	0,6
12	15	18	15	10	$5(t+3)$	30	60	1,0	0,5	0,7
13	6	20	10	4	$5(t^2+2)$	30	60	0,6	0,5	0,4
14	10	25	15	8	$16(t+2)$	60	–	0,8	0,6	0,7
15	8	18	20	10	$6(t+2)$	30	90	1,2	0,6	1,0
16	8	18	12	12	$5(3+t^2)$	90	60	0,8	0,6	0,7
17	5	20	10	10	$2t^2+20$	60	–	0,9	0,6	0,8
18	20	15	20	15	$3(t+4)$	60	30	0,8	0,4	0,7
19	8	20	12	10	$4(3+t)$	45	45	1,2	0,4	0,8
20	12	20	10	6	$6(3t+4)$	45	–	1,0	0,6	0,9
21	15	25	12	12	$6+t^2$	60	60	0,6	0,3	0,5
22	20	22	18	15	$2(2t+9)$	45	45	0,8	0,4	0,6
23	8	24	12	8	$7(3t^2+2)$	30	45	0,8	0,5	0,6
24	12	20	18	10	$6(t+4)$	90	–	0,5	0,3	0,4
25	5	20	12	12	$9(2+t^2)$	60	30	1,4	0,7	1,2
26	10	12	10	8	$6(2+t)$	30	45	1,2	0,8	0,9
27	6	18	16	14	$8(2t^2+3)$	30	–	0,8	0,2	0,6
28	10	20	20	20	$3(t^2+3)$	45	30	0,6	0,3	0,5
29	10	18	8	12	$5(4+t+t^2)$	30	60	1,2	0,8	0,9
30	8	18	10	15	$8(t^2+5)$	60	–	1,0	0,8	0,9

**Пример выполнения задания Д6. Исследование движения механической  
системы с применением общего уравнения динамики**

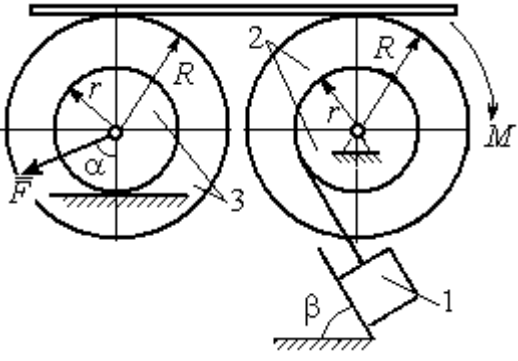
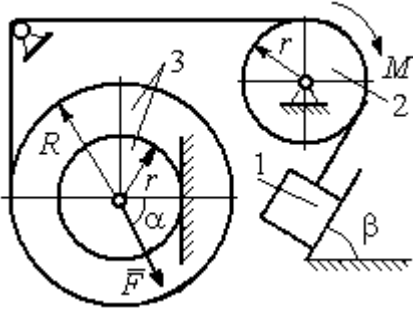
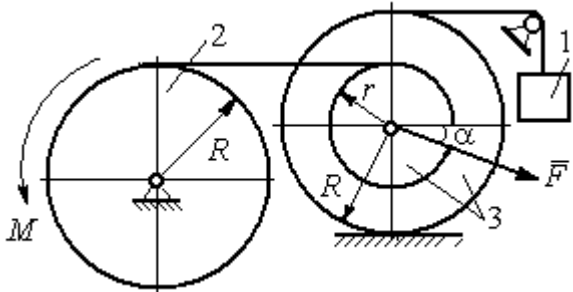
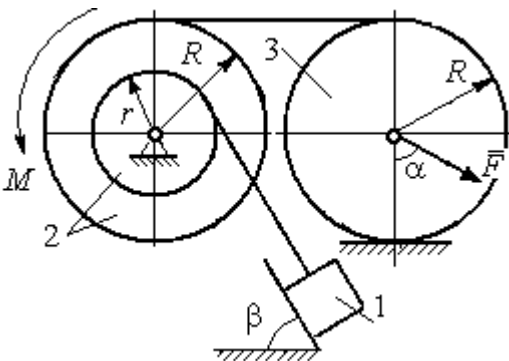
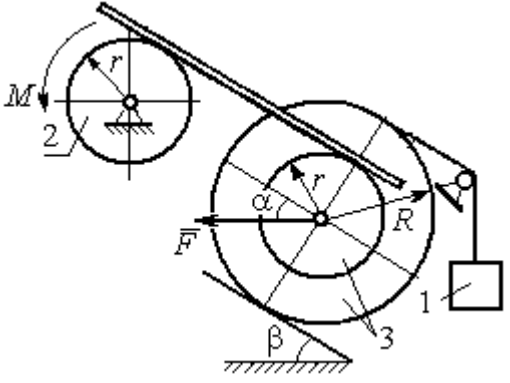
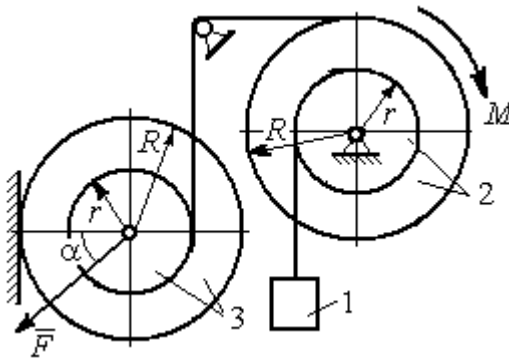
Механическая система состоит из груза 1, движущегося поступательно, ступенчатого диска 2 (каток), катящегося по неподвижной поверхности цилиндра.



дрической ступенькой, и однородного диска 3 (блок), вращающегося вокруг неподвижной оси, проходящей через центр масс блока (рис. 6.6). Качение катка 2 без проскальзывания, скольжение груза 1 – без трения. Движение системы происходит под действием сил тяжести, силы  $\vec{F}$ , приложенной к грузу 1 и пары сил с моментом  $M$ , приложенной к диску 3.



Рис. 6.6. Схема движения механической системы

Найти уравнение движения центра масс катка 2 если движение системы началось из состояния покоя.

Определить реакцию шарнира диска 3 в момент  $t = 1$  с, если:  $P_1 = 10$  Н;  $P_2 = 20$  Н;  $P_3 = 15$  Н;  $F = 5(t+1)$  Н;  $M = 6(1+2t)$  Н·м;  $R_2 = 0,8$  м;  $r_2 = 0,2$  м;  $R_3 = 0,4$  м;  $i_{2C} = 0,6$  м.

### Решение

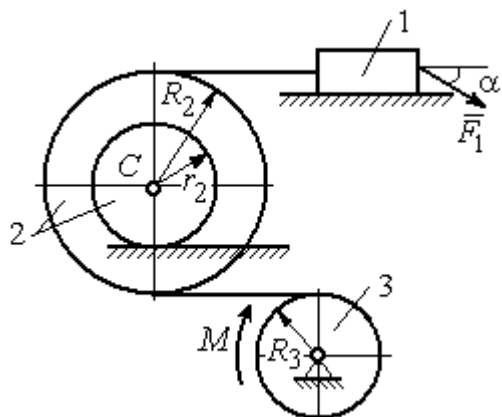
В рассматриваемой механической системе активными силами являются силы тяжести  $\vec{P}_1, \vec{P}_2, \vec{P}_3$ , сила  $\vec{F}$  и пара сил с моментом  $M$  (рис. 6.7). Связи идеальные, так как скольжение груза 1 происходит по гладкой поверхности без трения, качение диска 2 без проскальзывания, а ось вращения блока 3 неподвижна.

Предположим, направление движения в системе задаёт пара сил с моментом  $M$ , приложенная к блоку 3. Обозначим  $\omega_3, \varepsilon_3$  – угловая скорость и угловое ускорение блока 3,  $V_C, a_C$  – скорость и ускорение центра масс катка 2,  $V_1, a_1$  – скорость и ускорение груза 1. Направления векторов скоростей и ускорений точек и угловых скоростей и ускорений тел в соответствии с выбранным направлением движения системы показаны на рис. 6.7.

Общее уравнение динамики имеет вид:

$$\sum \delta A(\vec{F}_k^{\text{акт}}) + \sum \delta A(\vec{R}_k^{\text{и}}) = 0.$$

Присоединим к телам системы силы инерции. Груз 1 движется поступательно. Главный вектор сил инерции груза 1  $\vec{R}_1^и$  приложен в центре масс груза и направлен в сторону, противоположную ускорению  $\vec{a}_1$  груза 1. Модуль главного вектора сил инерции груза 1  $R_1^и = m_1 a_1$ , где  $m_1$  – масса груза 1;  $a_1$  – величина ускорения груза 1.

Система сил инерции катка 2, приводятся к силе, равной главному вектору сил инерции  $\vec{R}_2^и$ , приложенному в центре масс катка 2, и паре сил с моментом, равным главному моменту сил инерции  $\vec{M}_2^и$  относительно оси, проходящей через центр масс перпендикулярно плоскости движения.

Главный вектор сил инерции направлен в сторону, противоположную ускорению  $\vec{a}_C$ , и составляет  $R_2^и = m_2 a_C$ , где  $m_2$  – масса катка 2;  $a_C$  – величина ускорения центра масс. Главный момент сил инерции:  $M_2^и = J_{2C} \varepsilon_2$ , где  $J_{2C}$  – момент инерции катка 2 относительно оси, проходящей через центр масс перпендикулярно плоскости движения;  $\varepsilon_2$  – угловое ускорение катка 2. Направлен главный момент сил инерции  $M_2^и$  в сторону, противоположную угловому ускорению  $\varepsilon_2$ .

Главный вектор сил инерции, приложенных к блоку 3 и приведённых к центру масс блока, равен нулю, так как блок вращается вокруг неподвижной оси, проходящей через центр масс, и ускорение центра масс блока равно нулю. В результате силы инерции блока 3 приводятся к паре сил, момент которой ра-



Рис. 6.7. Расчётная схема исследования движения механической системы

вен главному моменту сил инерции  $\vec{M}_3^И$  относительно оси вращения. Главный момент сил инерции блока 3 равен по величине  $M_3^И = J_{3O}\varepsilon_3$ , где  $J_{3O}$  – момент инерции блока 3 относительно оси вращения;  $\varepsilon_3$  – угловое ускорение блока 3, и направлен в сторону, противоположную угловому ускорению  $\varepsilon_3$ . Главные векторы и главные моменты сил инерции показаны на рис. 6.8.

Определим кинематические соотношения между скоростями точек системы и выразим их через скорость  $V_C$  центра масс катка 2. Каток 2 катится по неподвижной поверхности без скольжения. Мгновенный центр скоростей катка находится в точке  $K$  касания катка с поверхностью (см. рис. 6.7). Угловая скорость катка 2

$$\omega_2 = \frac{V_C}{CK} = \frac{V_C}{r_2}. \quad \text{Скорость точки } A \text{ катка 2:}$$

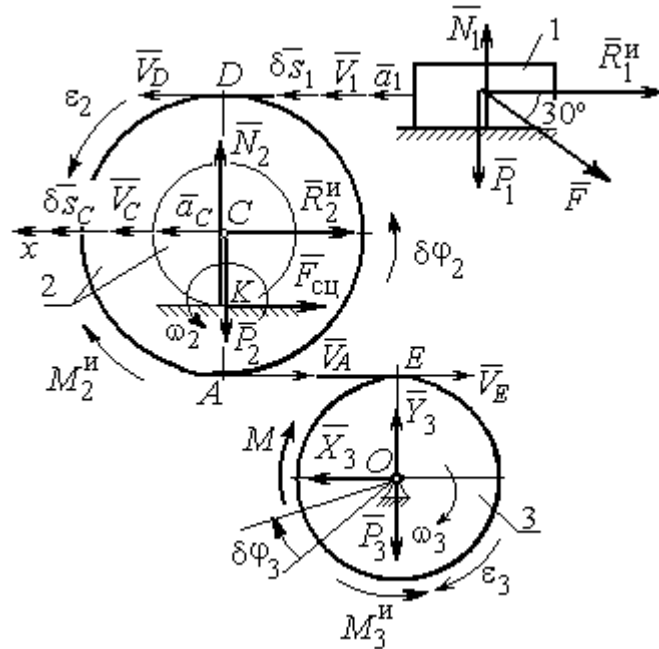
$$V_A = \omega_2 \cdot AK = \omega_2(R_2 - r_2) = V_C \frac{R_2 - r_2}{r_2}. \quad \text{Скорость точки } E \text{ блока 3 равна скорости}$$

точки  $A$  катка 2,  $V_E = V_A$ . Тогда угловая скорость блока 3:

$$\omega_3 = \frac{V_E}{R_3} = \frac{V_A}{R_3} = V_C \frac{(R_2 - r_2)}{R_3 r_2}.$$

Скорость груза 1 равна скорости точки  $D$  катка 2:

$$V_1 = V_D = \omega_2 \cdot DK = \omega_2(R_2 + r_2) = V_C \frac{(R_2 + r_2)}{r_2}.$$

Соотношения между ускорениями определяются путем дифференцирования установленных кинематических равенств:

$$a_1 = a_C \frac{(R_2 + r_2)}{r_2}, \quad \varepsilon_2 = \frac{a_C}{r_2}, \quad \varepsilon_3 = a_C \frac{(R_2 - r_2)}{R_3 r_2}.$$

Для того чтобы найти соотношения между перемещениями, выразим кинематические равенства между скоростями в дифференциальном виде и, полагая, что действительное перемещение является возможным, т. е.  $ds = \delta s$ ,  $d\varphi = \delta\varphi$ , получим соотношения между возможными перемещениями:

$$\delta s_1 = \delta s_C \frac{(R_2 + r_2)}{r_2}, \quad \delta \varphi_2 = \frac{\delta s_C}{r_2}, \quad \delta \varphi_3 = \delta s_C \frac{(R_2 - r_2)}{R_3 r_2}.$$

Сообщим системе возможное перемещение, совпадающее с действительным. Элементарная работа реакций связи на любом возможном перемещении системы равна нулю, так как связи в системе идеальные.

Найдем элементарные работы активных сил и выразим их через перемещение центра масс катка 2. Прежде заметим, что элементарные работы сил тяжести груза 1 и катка 2 равны нулю, так как направления перемещений точек приложения этих сил перпендикулярны векторам сил:

$$\delta A(\vec{P}_1) = P_1 \delta s_1 \cos 90^\circ = 0, \quad \delta A(\vec{P}_2) = P_2 \delta s_C \cos 90^\circ = 0.$$

Элементарная работа силы тяжести блока 3 равна нулю, так как точка приложения силы тяжести блока 3 не перемещается:  $\delta A(\vec{P}_3) = 0$ .

Элементарная работа пары сил с моментом  $M$ , приложенных к блоку 3:

$$\delta A(\vec{M}) = M \delta \varphi_3 = M \delta s_C \frac{(R_2 - r_2)}{R_3 r_2}.$$

Элементарная работа силы  $\vec{F}$ :

$$\delta A(\vec{F}) = F \delta s_1 \cos 150^\circ = -F \delta s_C \frac{(R_2 + r_2)}{r_2} \cos 30^\circ.$$

Сумма элементарных работ всех активных сил:

$$\begin{aligned} \sum \delta A(\vec{F}_k^{\text{акт}}) &= \delta A(\vec{M}) + \delta A(\vec{F}) = M \delta s_C \frac{(R_2 - r_2)}{R_3 r_2} - F \delta s_C \frac{(R_2 + r_2)}{r_2} \cos 30^\circ = \\ &= \left[ 6(1 + 2t) \left( \frac{0,8 - 0,2}{0,4 \cdot 0,2} \right) - 5(t + 1) \left( \frac{0,8 + 0,2}{0,2} \right) 0,866 \right] \delta s_C = (23,35 + 68,35t) \delta s_C. \end{aligned}$$

Определим модули главных векторов и главных моментов сил инерции в зависимости от ускорения  $a_C$  центра масс катка 2:

$$R_1^{\text{и}} = m_1 a_1 = \frac{P_1}{g} a_1 = \frac{P_1 (R_2 + r_2)}{g r_2} a_C, \quad R_2^{\text{и}} = m_2 a_C = \frac{P_2 a_C}{g},$$

$$M_2^{\text{и}} = J_{2C} \varepsilon_2 = m_2 i_{2C}^2 \varepsilon_2 = \frac{P_2}{g} i_{2C}^2 \frac{a_C}{r_2},$$

$$M_3^H = J_{3O} \varepsilon_3 = \frac{m_3 R_3^2}{2} \varepsilon_3 = \frac{P_3 R_3^2 (R_2 - r_2)}{2g R_3 r_2} a_C = \frac{P_3 R_3 (R_2 - r_2)}{2g r_2} a_C,$$

где  $J_{2C}$  – момент инерции катка 2 относительно оси, проходящей через его центр масс перпендикулярно плоскости движения,  $J_{2C} = m_2 i_{2C}^2$ ;  $i_{2C}$  – радиус инерции катка 2;  $J_{3O}$  – момент инерции блока 3 относительно оси вращения, проходящей через его центр масс,  $J_{3O} = \frac{m_3 R_3^2}{2}$ .

Найдем элементарные работы сил инерции на возможном перемещении системы и выразим их в зависимости от перемещения  $\delta s_C$  центра масс катка 2:

$$\delta A(\vec{R}_1^H) = R_1^H \delta s_1 \cos 180^\circ = - \frac{P_1 (R_2 + r_2)^2 a_C}{g r_2^2} \delta s_C;$$

$$\delta A(\vec{R}_2^H) = R_2^H \delta s_C \cos 180^\circ = - \frac{P_2 a_C}{g} \delta s_C, \quad \delta A(\vec{M}_2^H) = -M_2^H \delta \varphi_2 = - \frac{P_2 i_2^2 a_C}{g r_2^2} \delta s_C;$$

$$\delta A(\vec{M}_3^H) = -M_3^H \delta \varphi_3 = - \frac{P_3 (R_2 - r_2)^2 a_C}{2g r_2^2} \delta s_C.$$

Сумма элементарных работ сил инерции:

$$\begin{aligned} \sum \delta A(\vec{R}_k^H) &= - \frac{P_1 (R_2 + r_2)^2 a_C}{g r_2^2} \delta s_C - \frac{P_2 a_C}{g} \delta s_C - \frac{P_2 i_2^2 a_C}{g r_2^2} \delta s_C - \frac{P_3 (R_2 - r_2)^2 a_C}{2g r_2^2} \delta s_C = \\ &= - \frac{a_C \delta s_C}{g} \left[ \frac{10(0,8 + 0,2)^2}{0,2^2} + 20 + \frac{20 \cdot 0,6^2}{0,2^2} + \frac{15(0,8 - 0,2)^2}{2 \cdot 0,2^2} \right] = - 52,75 a_C \delta s_C, \end{aligned}$$

где  $g = 9,81 \text{ м/с}^2$ .

С учетом проделанных вычислений общее уравнение динамики принимает вид:

$$\sum \delta A(\vec{F}_k^{\text{акт}}) + \sum \delta A(\vec{R}_k^H) = (23,35 + 68,35t) \delta s_C - 52,75 a_C \delta s_C = 0,$$

откуда ускорение центра масс катка 2:

$$a_C = 0,44 + 1,29t.$$

Выберем ось  $x$  по направлению движения центра масс катка 2 (см. рис. 6.7). Проектируя вектор  $\vec{a}_C$  ускорения точки  $C$  на ось  $x$ , получим дифференциальное уравнение  $a_C = \ddot{x}_C = 0,44 + 1,29t$ . Интегрируя дважды это уравнение, найдём закон движения:  $x_C = 0,44\frac{t^2}{2} + 1,29\frac{t^3}{6} + C_1t + C_2$ . Подставляя сюда начальные условия:  $t = 0, V_C = 0, x_C = 0$ , найдём константы интегрирования:  $C_1 = C_2 = 0$ . Окончательно уравнение движения центра масс диска 2 представим в виде:

$$x_C = 0,22t^2 + 0,21t^3.$$

Рассмотрим вращательное движение блока 3, освободив его от связей. На блок действуют сила тяжести  $\vec{P}_3$ , реакция подшипника, разложенная на составляющие  $\vec{X}_3, \vec{Y}_3$ , пара сил с моментом  $M$  и реакция нити  $\vec{H}_3$  (см. рис. 6.8). Реакция нити, равная силе натяжения нити, приложена к блоку 3, направлена вдоль нити, связывающей каток 2 и блок 3. Присоединим к блоку 3 силы инерции. Направления сил, моментов пар сил и главного момента сил инерции, действующих на блок 3, показаны на рис. 6.8.



Рис. 6.8. Расчётная схема определения натяжения нити и реакции шарнира блока 3

По принципу Даламбера система сил, приложенных к блоку 3, включая силы инерции, находится в равновесии. Составим уравнение равновесия в виде равенства нулю суммарного момента всех сил (включая силы инерции) относительно оси вращения. Получим  $M - H_3R_3 - M_3^И = 0$ , где  $M_3^И = J_{3O}\epsilon_3 = \frac{P_3R_3(R_2 - r_2)a_C}{2gr_2}$ . Из уравнения находим величину натяжения нити:

$$H_3 = \frac{M}{R_3} - \frac{P_3(R_2 - r_2)a_C}{2gr_2} = \frac{6(1 + 2t)}{R_3} - \frac{P_3(R_2 - r_2)}{2gr_2}(0,44 + 1,29t) = 13,99 + 27,04t.$$

В момент времени  $t = 1$  с натяжение нити:  $H_3 = 41,04$  Н.

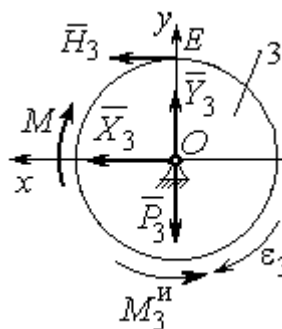
Так как главный вектор сил инерции блока 3 равен нулю, то составленные по принципу Даламбера уравнения равновесия блока 3 в виде проекций сил на вертикальную и горизонтальную оси содержат только внешние силы. Имеем:  $X_3 + H_3 = 0$ ,  $Y_3 - P_3 = 0$  (см. рис. 6.8). Отсюда находим составляющие реакции шарнира блока 3 в момент времени  $t = 1$  с:  $X_3 = -H_3 = -41,04$  Н,  $Y_3 = P_3 = 15$  Н. Отрицательное значение горизонтальной составляющей реакции шарнира  $X_3$  означает её противоположное направление.

Полная реакция шарнира  $R_3 = \sqrt{X_3^2 + Y_3^2} = 43,69$  Н.

### 6.3. Уравнения Лагранжа II рода

**Обобщенными координатами** механической системы называется совокупность любых  $s$  независимых параметров  $q_1, q_2, \dots, q_s$ , однозначно определяющих положение системы в любой момент времени.

Если системе сообщить возможное перемещение, при котором все обобщенные координаты изменяются на элементарные (бесконечно малые) величины  $\delta q_1, \delta q_2, \dots, \delta q_s$ , называемые вариациями обобщенных координат, то все действующие активные силы совершат элементарную работу, которая может быть представлена в виде  $\delta A = Q_1 \cdot \delta q_1 + Q_2 \cdot \delta q_2 + \dots + Q_s \cdot \delta q_s$ . Величина  $Q_k$ , равная коэффициенту при вариации  $\delta q_k$  обобщенной координаты, называется **обобщенной силой**, соответствующей данной обобщенной координате. Расчет обобщенных сил осуществляется путем последовательного придания системе возможных перемещений, при которых варьируется только одна из обобщенных координат, а вариации остальных координат равны нулю.

Для материальной системы с идеальными связями дифференциальные уравнения движения в обобщенных координатах – **уравнения Лагранжа II рода** – имеют вид:

$$\frac{d}{dt} \left( \frac{\partial T}{\partial \dot{q}_k} \right) - \frac{\partial T}{\partial q_k} = Q_k, \quad k = 1, 2, \dots, s,$$

где  $T$  – кинетическая энергия системы;  $q_1, q_2, \dots, q_s$  – обобщенные координаты;  $\dot{q}_1, \dot{q}_2, \dots, \dot{q}_s$  – обобщенные скорости;  $s$  – число степеней свободы системы.

#### 6.4. Задание Д7. Исследование механической системы с одной степенью свободы с применением уравнений Лагранжа

Механическая система состоит из трёх тел – бруса 1, блока 2, катка 3 и невесомой пружины жесткостью  $c$ . Брус 1, соединяющий каток 3 с блоком 2, расположен параллельно линии качения катка 3. Радиусы ступеней ступенчатого диска и радиус однородного диска указаны на схеме.

Качение катка 3 происходит без проскальзывания. Скольжение между бруском и дисками отсутствует. В задачах, где пружина соединяется с блоком 2, передача движения блоку 2 производится посредством невесомого стержня без скольжения.

Радиус инерции ступенчатого диска относительно оси, проходящей через его центр масс перпендикулярно плоскости движения, равен  $i_z$ .

Система движется в вертикальной плоскости под действием сил тяжести  $\vec{P}_1, \vec{P}_2, \vec{P}_3$ , силы  $\vec{F}$  и пары сил с моментом  $M$ .

Определить закон движения бруса 1 и закон угловых колебаний блока 2, если в начальный момент пружина находилась в нерастянутом состоянии, а блоку 2 придали угловую скорость  $\omega_{20}$ , направленную в сторону заданного момента пары сил.

Варианты заданий даны на рис. 6.9, 6.10. Варианты исходных данных в табл. 6.2. Отрицательные значения величин  $F$  или  $M$  в табл. 6.2 означают, что при заданных модулях силы или момента направление вектора силы  $\vec{F}$  или момента  $M$  на схеме следует изменить на противоположные.





Рис. 6.9. Задание Д7. Исследование движения механической системы с одной степенью свободы. Номера вариантов задания 1 – 6, 11 – 16, 21 – 26



Рис. 6.10. Задание Д7. Исследование движения механической системы с одной степенью свободы. Номера вариантов задания 7 – 10, 17 – 20, 27 – 30

Таблица 6.2

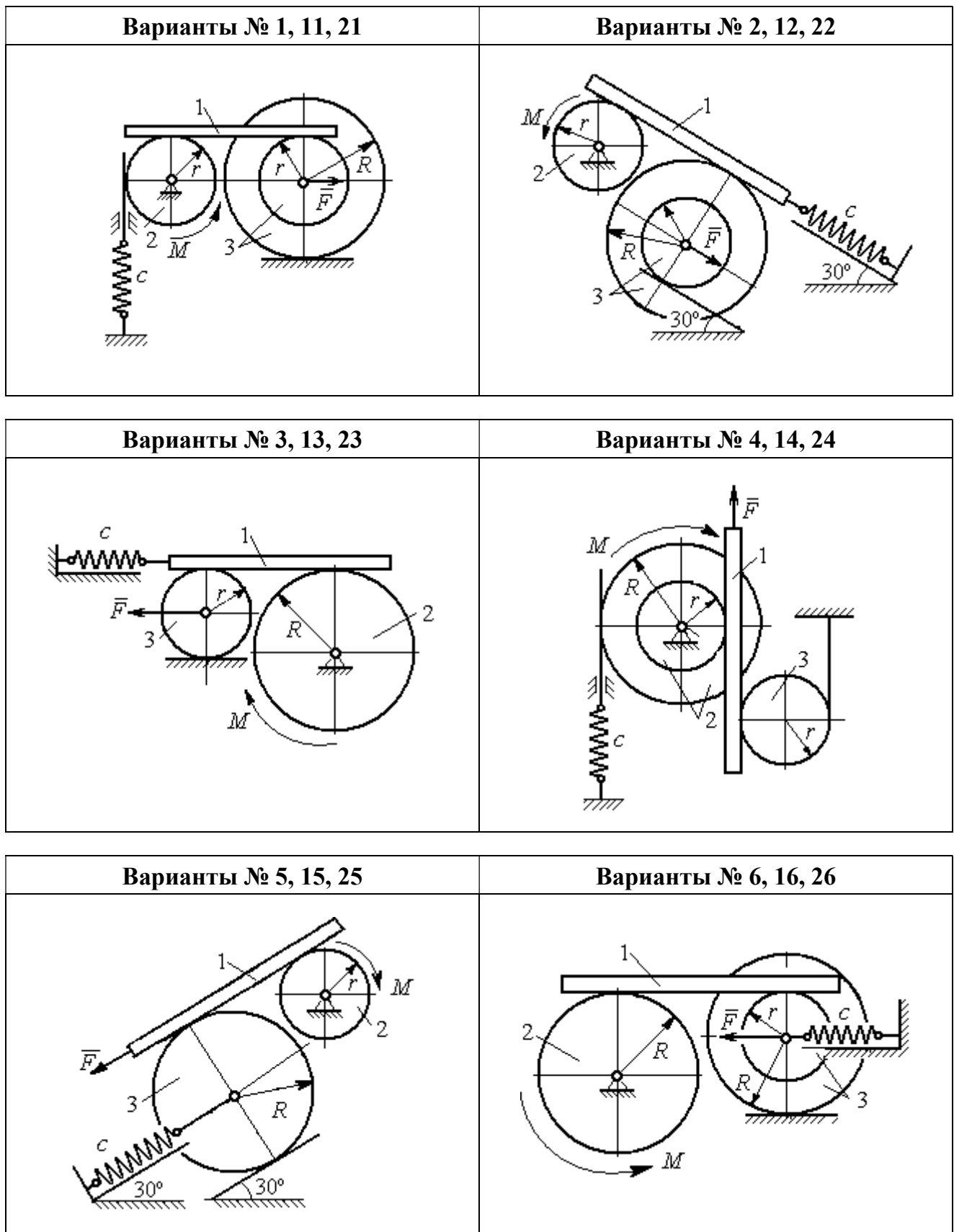
**Исходные данные задания Д7. Исследование движения механической системы с одной степенью свободы с применением уравнений Лагранжа**

Номер варианта задания	$P_1, \text{Н}$	$P_2, \text{Н}$	$P_3, \text{Н}$	$F, \text{Н}$	$M, \text{Н}\cdot\text{м}$	$c, \text{Н/м}$	$\omega_{20}, \text{рад/с}$	$R, \text{м}$	$r, \text{м}$	$i_z, \text{м}$
1	8	12	18	15	3	50	0,3	0,6	0,3	0,4
2	10	8	15	12	5	55	0,4	0,8	0,5	0,6
3	5	18	10	8	4	60	0,2	0,5	0,3	–
4	5	20	12	10	6	70	0,5	0,6	0,5	0,6
5	5	8	16	8	8	65	0,2	0,6	0,3	–

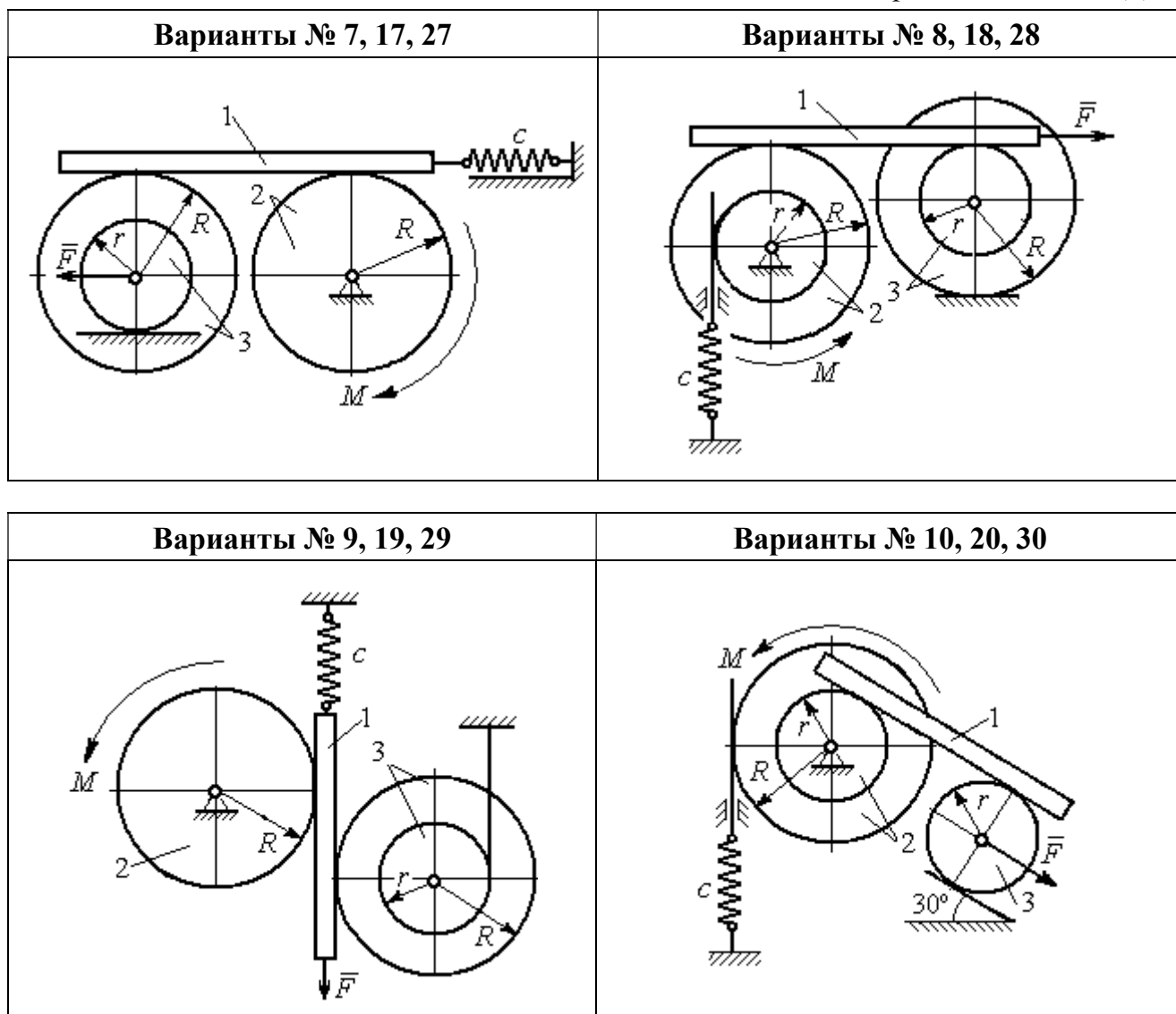
Номер варианта задания	$P_1, \text{Н}$	$P_2, \text{Н}$	$P_3, \text{Н}$	$F, \text{Н}$	$M, \text{Н}\cdot\text{м}$	$c, \text{Н/м}$	$\omega_{20}, \text{рад/с}$	$R, \text{м}$	$r, \text{м}$	$i_z, \text{м}$
6	8	10	14	6	2	50	0,1	1,0	0,6	0,8
7	10	12	15	12	3	65	0,2	0,8	0,6	0,7
8	12	15	15	6	2	50	0,3	1,2	0,6	0,8
9	5	20	12	8	4	75	0,1	0,6	0,4	0,5
10	6	25	8	5	12	60	0,4	1,0	0,8	0,9
11	4	10	12	-10	-2	60	0,2	0,8	0,4	0,6
12	5	8	15	-8	3	50	0,5	1,0	0,5	0,7
13	6	15	8	-12	-4	65	0,4	0,6	0,5	-
14	10	25	10	6	10	55	0,1	0,8	0,6	0,7
15	8	6	20	-10	2	70	0,2	1,2	0,6	-
16	10	12	12	-5	6	60	0,3	0,8	0,6	0,7
17	12	16	12	-6	-2	55	0,4	0,9	0,6	0,8
18	10	20	20	10	4	60	0,1	0,8	0,4	0,7
19	8	20	12	-10	6	65	0,2	1,2	0,4	0,8
20	12	20	10	-3	6	50	0,24	1,0	0,6	0,9
21	5	12	15	12	-3	55	0,3	0,6	0,5	0,55
22	10	15	18	6	-2	65	0,1	0,8	0,4	0,6
23	8	20	12	-8	2	45	0,2	0,8	0,6	-
24	12	20	18	-4	-8	70	0,4	0,5	0,3	0,4
25	6	10	15	-6	-2	60	0,1	1,4	0,7	-
26	8	12	10	10	-3	65	0,2	1,2	0,8	0,9
27	6	18	16	5	-3	70	0,2	0,8	0,2	0,6
28	8	12	12	-6	2	65	0,3	0,6	0,3	0,5
29	10	18	20	-10	4	60	0,2	1,2	0,8	0,9
30	8	18	10	8	6	75	0,1	1,0	0,8	0,9

### Пример выполнения задания Д7. Исследование движения механической системы с одной степенью свободы с применением уравнений Лагранжа

Механическая система состоит из трёх тел – бруса 1, блока 2, катка 3 и невесомой пружины жесткостью  $c$ . Брус, соединяющий каток 3 с блоком 2, расположен параллельно линии качения катка 3 (рис. 6.11). Радиусы ступеней ступенчатого диска  $R$  и  $r$ , радиус однородного диска  $r$ . Система движется в вертикальной плоскости под действием сил тяжести  $\vec{P}_1, \vec{P}_2, \vec{P}_3$ , силы  $\vec{F}$  и пары сил с моментом  $M$ . Движение катка 3 по неподвижной поверхности происходит без проскальзывания. Скольжение между бруском и дисками отсутствует.

Передача движения от пружины блоку 2 производится посредством невесомого вертикального стержня без скольжения. Радиус инерции блока 2 относительно оси, проходящей через его центр масс перпендикулярно плоскости движения,  $i_z$ .

Исходные данные задачи:  $P_1 = P$  Н,  $P_2 = 2P$  Н,  $P_3 = P$  Н,  $F = 2P$  Н,  $M = Pr$  Н·м,  $R = 1,5r$  м,  $i_z = r\sqrt{2}$  м,  $c = P/r$  Н/м.

Определить законы движения блока 2 и бруса 1 при  $P = 10$  Н,  $r = 0,2$  м, если в начальный момент пружина находилась в нерастяннутом состоянии, а блоку 2 придали угловую скорость  $\omega_0 = 0,5$  рад/с, направленную в сторону заданного момента пары сил.



Рис. 6.11. Механическая система с одной степенью свободы

### Решение

Рассматриваемая механическая система (рис. 6.11) имеет одну степень свободы, так как в системе не допускается независимое друг от друга движение тел. В качестве обобщённой координаты  $q$  выберем перемещение  $x$  верхнего края пружины, отсчитываемого от уровня, при котором пружина длиной  $l_0$  находилась в нерастяннутом состоянии (рис. 6.12). Обобщённая скорость  $\dot{q} = \dot{x}$ .

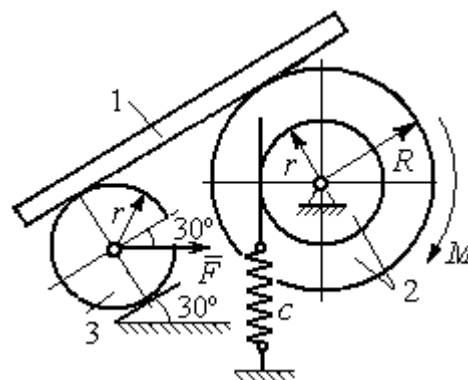

Рис. 6.12. Расчётная схема колебаний механической системы с одной степенью свободы

Уравнение Лагранжа II рода, описывающее движение системы с одной степенью свободы, имеет вид  $\frac{d}{dt} \left( \frac{\partial T}{\partial \dot{x}} \right) - \frac{\partial T}{\partial x} = Q_x$ , где  $T$  –

кинетическая энергия системы,  $Q_x$  – обобщенная сила, соответствующая обобщенной координате  $x$ .

Вычислим кинетическую энергию системы как сумму кинетических энергий бруса, блока и катка:  $T = T_1 + T_2 + T_3$ . Кинетическая энергия поступательного движения бруса 1:  $T_1 = \frac{1}{2}m_1V_1^2$ , где  $m_1$ ,  $V_1$  – масса и скорость бруса.

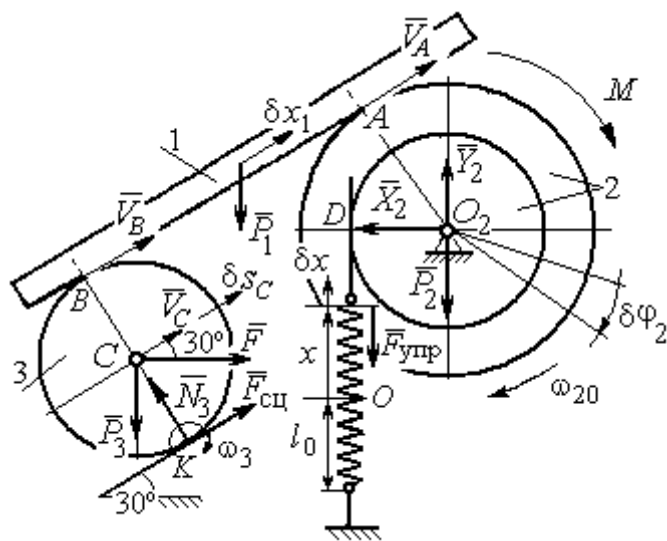
Энергия вращательного движения блока 2:  $T_2 = \frac{1}{2}J_{2z}\omega_2^2$ , где  $\omega_2$  – угловая скорость блока,  $J_{2z}$  – момент инерции блока 2 относительно оси  $z$ ,  $J_{2z} = m_2i_z^2$ .

Каток 3 совершает плоскопараллельное движение. Его кинетическая энергия  $T_3 = \frac{1}{2}m_3V_C^2 + \frac{1}{2}J_{zC}\omega_3^2$ , где  $V_C$  – скорость центра масс катка 3;  $J_{zC}$  – момент инерции катка относительно оси, проходящей через его центр масс перпендикулярно плоскости движения,  $J_{zC} = \frac{1}{2}m_3r^2$ ;  $r$  – радиус катка;  $\omega_3$  – угловая скорость катка.

Выразим скорость  $V_1$  бруса 1, угловые скорости  $\omega_2$ ,  $\omega_3$  блока 2 и катка 3, а также скорость  $V_C$  центра масс катка 3 через обобщенную скорость  $\dot{x}$ .

Заметим, что скорость точки  $D$  блока 2 равна скорости верхнего края пружины  $V_D = \dot{x}$ . Угловая скорость блока 2  $\omega_2 = \frac{V_D}{r} = \frac{\dot{x}}{r}$ . Скорость бруса 1

равна скорости точки  $A$  блока 2 и вычисляется по формуле  $V_1 = V_A = \omega_2 R = \frac{\dot{x}R}{r}$ .

Так как брус совершает поступательное движение, то  $V_B = V_1$ . Угловая скорость

катка 3  $\omega_3 = \frac{V_B}{2r} = \frac{V_1}{2r} = \frac{\dot{x}R}{2r^2}$ . Здесь при определении угловой скорости катка 3

учтено, что точка  $K$  касания катка 3 с неподвижной поверхностью является

мгновенным центром скоростей катка. Скорость центра катка 3  $V_C = \frac{V_B}{2} = \frac{\dot{x}R}{2r}$ .

Подставляя исходные данные задачи с учётом найденных кинематических соотношений, получим кинетическую энергию тел системы

$$T_1 = \frac{1}{2} m_1 V_1^2 = \frac{P}{2g} \left( \frac{\dot{x}R}{r} \right)^2 = 1,125 \frac{P}{g} \dot{x}^2, \quad T_2 = \frac{1}{2} J_{2z} \omega_2^2 = \frac{1}{2} \cdot \frac{2P}{g} (r\sqrt{2})^2 \left( \frac{\dot{x}}{r} \right)^2 = 2 \frac{P}{g} \dot{x}^2,$$

$$T_3 = \frac{1}{2} m_3 V_C^2 + \frac{1}{2} J_{zC} \omega_3^2 = \frac{1}{2} \frac{P}{g} \left( \frac{\dot{x}R}{2r} \right)^2 + \frac{1}{2} \frac{Pr^2}{2g} \left( \frac{\dot{x}R}{2r^2} \right)^2 = 0,422 \frac{P}{g} \dot{x}^2.$$

Тогда полная кинетическая энергия системы:

$$T = T_1 + T_2 + T_3 = 3,547 \frac{P}{g} \dot{x}^2.$$

Произвольное положение системы определяется обобщённой координатой  $x$ , показывающей растяжение пружины. Дадим пружине, находящейся в произвольном положении, возможное (бесконечно малое) перемещение  $\delta x$  в положительном направлении оси  $x$  (см. рис. 6.12). При этом блок 2 повернётся на угол  $\delta\varphi_2$ :  $\delta\varphi_2 = \frac{\delta x}{r}$ , брус 1 переместится на расстояние  $\delta x_1$ :  $\delta x_1 = \frac{\delta x R}{r}$ ,

центр масс катка 3 сдвинется на расстояние  $\delta S_C$ :  $\delta S_C = \frac{\delta x R}{2r}$ . Все перемещения

получены из установленных ранее кинематических соотношений и показаны на рис. 6.12.

При заданном возможном перемещении системы работу совершают силы тяжести  $\vec{P}_1$ ,  $\vec{P}_3$  бруса 1 и катка 3, пара сил с моментом  $M$ , сила  $\vec{F}$  и сила упругости пружины (см. рис. 6.12). Элементарная работа вращающего момента  $M$ , приложенного к блоку 2, будет  $\delta A(M) = M \delta\varphi_2 = M \frac{\delta x}{r}$ . Работа силы тяжести

бруса 1 определяется равенством  $\delta A(P_1) = P_1 \delta x_1 \cos 120^\circ = -P_1 \delta x_1 \cos 60^\circ = -\frac{P_1 \delta x R}{2r}$ .

Работы силы тяжести катка 3 и силы  $F$ :  $\delta A(P_3) = P_3 \delta S_C \cos 120^\circ = -P_3 \frac{\delta x R}{4r}$ ,

$\delta A(F) = F \frac{\delta x R}{2r} \cos 30^\circ$ . Модуль силы упругости пружины, растянутой из неде-

формированного положения на расстояние  $x$ :  $F_{\text{упр}} = cx$ . Сила  $\vec{F}_{\text{упр}}$  упругости направлена в сторону, противоположную растяжению (см. рис. 6.12). Работа силы упругости при перемещении вдоль линии действия на расстояние  $\delta x$  вычисляется по формуле  $\delta A(\vec{F}_{\text{упр}}) = F_{\text{упр}} \delta x \cos 180^\circ = -cx \delta x$ .

Сумма работ сил на рассматриваемом возможном перемещении системы с учётом данных задачи составляет

$$\begin{aligned} \delta A &= \delta A(M) + \delta A(P_1) + \delta A(P_3) + \delta A(F) + \delta A(F_{\text{упр}}) = \\ &= M \frac{\delta x}{r} - \frac{P_1 \delta x R}{2r} - P_3 \frac{\delta x R}{4r} + F \frac{\delta x R}{2r} \cos 30^\circ - cx \delta x = P(1,174 - 5x) \delta x, \end{aligned}$$

откуда обобщённая сила  $Q_x = P(1,174 - 5x)$ .

Составим уравнения Лагранжа. Вычислим частные производные от кинетической энергии по обобщенной скорости  $\dot{x}$  и координате  $x$ :  $\frac{\partial T}{\partial \dot{x}} = 7,094 \frac{P}{g} \dot{x}$ ,

$\frac{\partial T}{\partial x} = 0$ . Определим полную производную по времени:  $\frac{d}{dt} \left( \frac{\partial T}{\partial \dot{x}} \right) = 7,094 \frac{P}{g} \ddot{x}$ . Ре-

зультаты расчетов подставим в уравнения Лагранжа II рода и получим дифференциальное уравнение колебаний верхнего края пружины:

$$7,094 \frac{P}{g} \ddot{x} = P(1,174 - 5x), \text{ или при } g = 9,81 \text{ м/с}^2, \quad \ddot{x} + 6,91x = 1,62.$$

Решение дифференциального уравнения представляется в виде суммы общего решения однородного уравнения и частного решения неоднородного:  $x = x_{\text{одн}} + x_{\text{частн}}$ . Общее решение однородного уравнения имеет вид  $x_{\text{одн}} = C_1 \sin kt + C_2 \cos kt$ , где  $C_1, C_2$  – произвольные постоянные;  $k$  – круговая частота собственных колебаний пружины,  $k = \sqrt{6,91} = 2,63$  рад/с. Частное решение неоднородного уравнения ищется в виде константы  $x_{\text{частн}} = b$ . Подставив его в уравнение колебаний, получим  $b = 0,23$ . Таким образом, общее решение неоднородного уравнения имеет вид  $x(t) = C_1 \sin 2,63t + C_2 \cos 2,63t + 0,23$ .

Произвольные постоянные  $C_1, C_2$  находятся из начальных условий. По условию задачи в начальный момент пружина была в нерастянтом состоянии. Тогда начальная координата пружины (её верхнего края)  $x(0) = 0$ . Скорость верхнего края пружины в начальный момент времени  $\dot{x}(0)$  равна начальной скорости  $V_D(0)$  точки  $D$  блока 2. Поскольку в начальный момент времени блоку 2 сообщили угловую скорость  $\omega_{20}$ , то  $\dot{x}(0) = V_D(0) = \omega_{20}r = 0,1$  м/с.

Подставляя значение начальной координаты в общее решение неоднородного уравнения при  $t = 0$ , получим  $C_2 = -0,23$ .

Вычисляем скорость движения пружины, взяв производную:  $\dot{x}(t) = 2,63C_1 \cos 2,63t - 2,63C_2 \sin 2,63t$ . Подставляя начальное значение скорости, получим  $C_1 = 0,038$ . Окончательно уравнение движения верхнего края пружин:  $x(t) = 0,038 \sin 2,63t - 0,23 \cos 2,63t + 0,23$  м.

Уравнения колебательных движений бруса 1 и блока 2 найдём из ранее полученных кинематических соотношений:

$$x_1 = \frac{xR}{r} = 1,5 x(t) = 0,057 \sin 2,63t - 0,34 \cos 2,63t + 0,34 \text{ м;}$$

$$\varphi_2 = \frac{x}{r} = 5 x(t) = 0,19 \sin 2,63t - 1,15 \cos 2,63t + 1,15 \text{ рад.}$$

Амплитуда колебаний бруса  $A = \sqrt{0,057^2 + 0,34^2} = 0,35$  м.

### 6.5. Задание Д8. Исследование механической системы с двумя степенями свободы

Механическая система, состоящая из четырёх тел, из состояния покоя движется в вертикальной плоскости под действием сил тяжести  $\vec{P}_1, \vec{P}_2, \vec{P}_3, \vec{P}_4$ , силы  $\vec{F}$  и пары сил с моментом  $M$ . Качение тел во всех случаях происходит без проскальзывания, скольжение грузов по поверхностям – без трения. Радиусы дисков одинаковы и равны  $R$ . Найти уравнения движения системы в обоб-



щённых координатах. Варианты заданий и рекомендуемые обобщённые координаты даны на рис. 6.13, 6.14, варианты исходных данных – в табл. 6.3.

Варианты № 1, 11, 21	Варианты № 2, 12, 22
	
Варианты № 3, 13, 23	Варианты № 4, 14, 24
	
Варианты № 5, 15, 25	Варианты № 6, 16, 26
	

Рис. 6.13. Задание Д8. Исследование движения механической системы с двумя степенями свободы. Номера вариантов задания 1 – 6, 11 – 16, 21 – 26



Рис. 6.14. Задание Д8. Исследование движения механической системы с двумя степенями свободы. Номера вариантов задания 7 – 10, 17 – 20, 27 – 30

Таблица 6.3

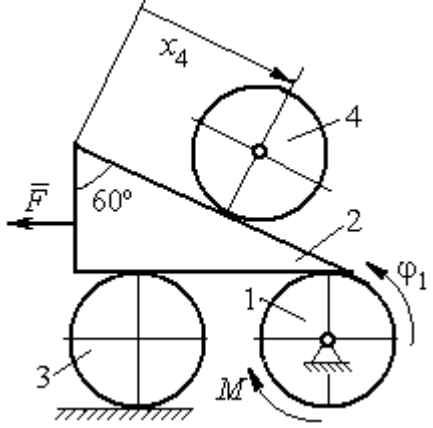
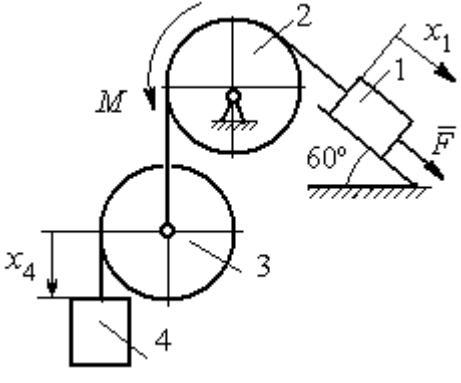
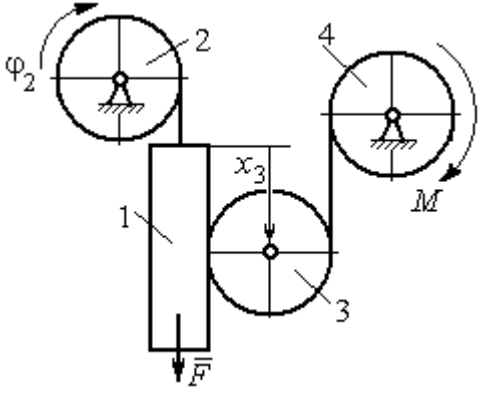
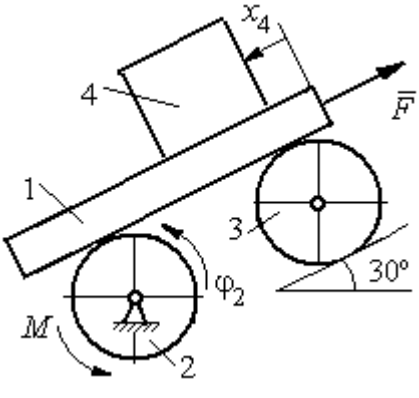
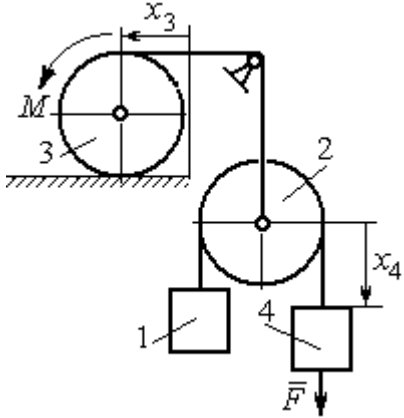
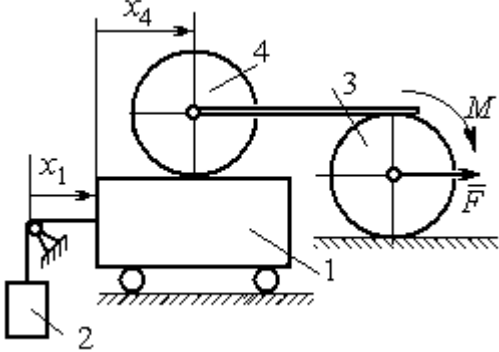
**Исходные данные задания Д8. Исследование движения механической системы с двумя степенями свободы**

Номер варианта задания	1	2	3	4	5	6	7	8	9	10	11	12	13	14	15
$P_1, Н$	$P$	$2P$	$P$	$1,5P$	$P$	$3P$	$P$	$1,2P$	$3P$	$P$	$2P$	$P$	$P$	$2P$	$P$
$P_2, Н$	$3P$	$3P$	$4P$	$3P$	$2P$	$P$	$2P$	$3P$	$P$	$2P$	$3P$	$2P$	$3P$	$4P$	$3P$
$P_3, Н$	$2P$	$2P$	$3P$	$2P$	$2P$	$2P$	$3P$	$P$	$2P$	$3P$	$2P$	$2P$	$2P$	$P$	$2P$
$P_4, Н$	$2P$	$P$	$P$	$2P$	$3P$	$3P$	$P$	$P$	$2P$	$P$	$P$	$P$	$2P$	$2P$	$2P$
$R, м$	$2r$	$1,5r$	$2,5r$	$1,2r$	$2r$	$r$	$1,5r$	$r$	$2r$	$r$	$1,5r$	$1,2r$	$2r$	$2r$	$2r$
$F, Н$	$P$	$2P$	$P$	$3P$	$P$	$P$	$2P$	$4P$	$P$	$2P$	$P$	$2P$	$1,5P$	$4P$	$2P$
$M, Н \cdot м$	$2Pr$	$3Pr$	$4Pr$	$3Pr$	$3Pr$	$4Pr$	$2Pr$	$2Pr$	$3Pr$	$2Pr$	$3Pr$	$4Pr$	$3Pr$	$3Pr$	$2Pr$

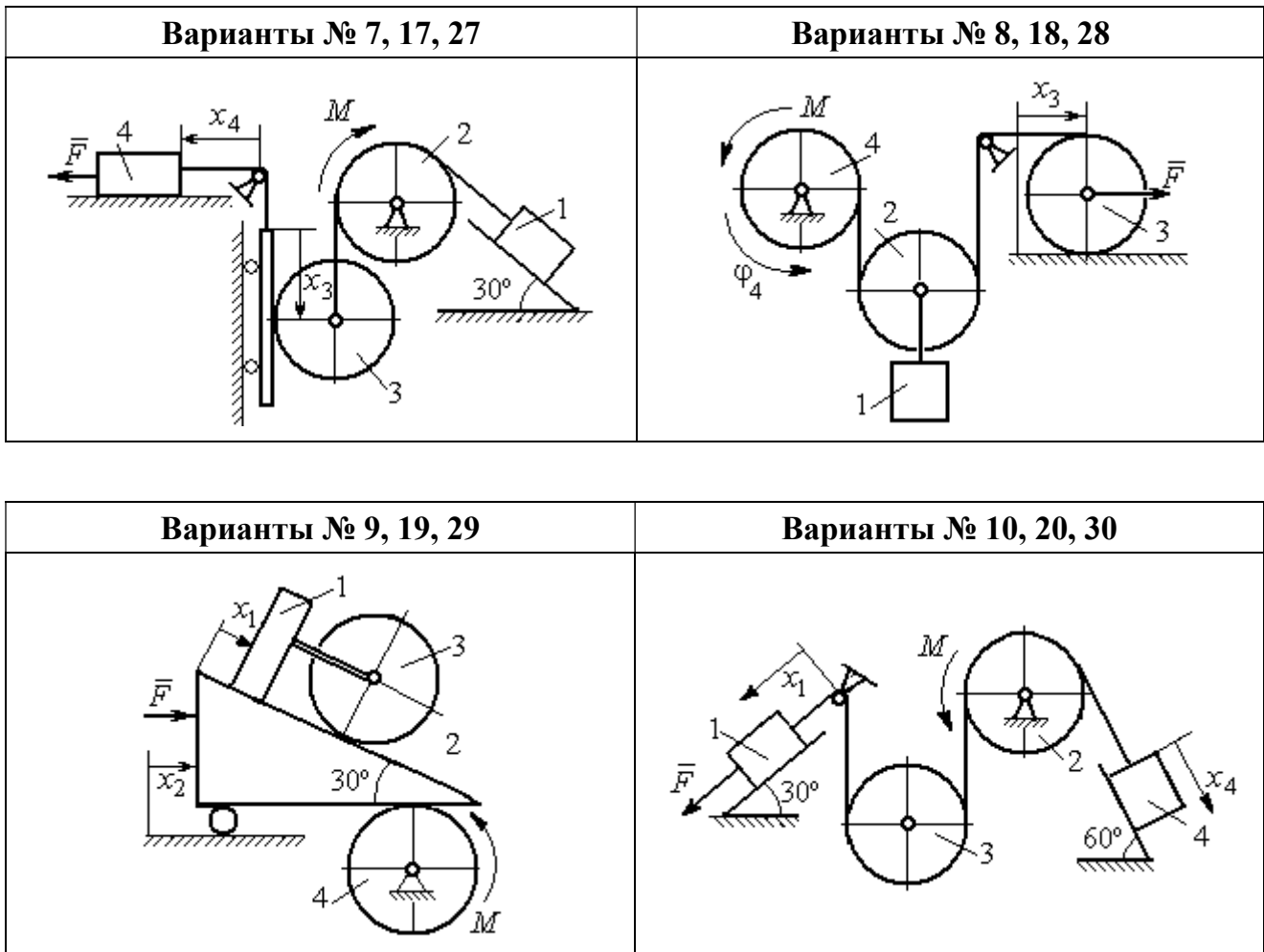
Номер варианта задания	16	17	18	19	20	21	22	23	24	25	26	27	28	29	30
$P_1, Н$	$4P$	$1,5P$	$P$	$2P$	$P$	$P$	$1,5P$	$1,5P$	$2P$	$P$	$P$	$2P$	$1,2P$	$3P$	$1,2P$
$P_2, Н$	$2P$	$2P$	$2P$	$4P$	$3P$	$4P$	$3P$	$4P$	$3P$	$2P$	$2P$	$1,2P$	$2P$	$3P$	$2P$
$P_3, Н$	$2P$	$2P$	$3P$	$2P$	$2P$	$3P$	$2P$	$2P$	$P$	$2P$	$3P$	$2P$	$P$	$P$	$3P$
$P_4, Н$	$1,5P$	$2P$	$3P$	$P$	$2P$	$2P$	$2P$	$P$	$2P$	$3P$	$P$	$P$	$2P$	$P$	$2P$
$R, м$	$1,5r$	$r$	$1,5r$	$2r$	$r$	$1,2r$	$2r$	$1,5r$	$2r$	$r$	$1,5r$	$2r$	$r$	$1,2r$	$2r$
$F, Н$	$2P$	$2P$	$P$	$3P$	$4P$	$2P$	$3P$	$2P$	$3P$	$P$	$3P$	$1,5P$	$4P$	$2P$	$3P$
$M, Н·м$	$3Pr$	$2Pr$	$4Pr$	$Pr$	$4Pr$	$4Pr$	$2Pr$	$Pr$	$4Pr$	$2Pr$	$4Pr$	$2Pr$	$2Pr$	$3Pr$	$2Pr$

**Пример выполнения задания Д8. Исследование движения механической системы с двумя степенями свободы**

Платформа 3 лежит горизонтально на катке 5 и блоке 4 одинакового радиуса  $R$  (рис. 6.15). На платформу действует горизонтальная сила  $\vec{F}$ . К блоку 4,



Рис. 6.15. Механическая система с двумя степенями свободы

вращающемуся вокруг неподвижной оси, приложена пара сил с моментом  $M$ . Каток 5 катится по горизонтальной поверхности. К краю платформы одним концом прикреплена горизонтальная нить, а к другому концу, переброшенному через невесомый блок, прикреплён груз 6, движущийся вертикально.

На платформе 3 установлен каток 2 радиуса  $R$ . К центру катка прикреплена нить, расположенная параллельно платформе и натянутая грузом 1, движущимся вертикально (см. рис. 6.15). Движение системы началось из состояния покоя. Качение тел без проскальзывания. Определить уравнения движения системы в обобщённых координатах, если  $R = 2r$ , веса тел  $P_1 = P_6 = P, P_3 = 3P, P_4 = P_5 = P_2 = 2P, F = P, M = 3Pr$ .

*Решение*

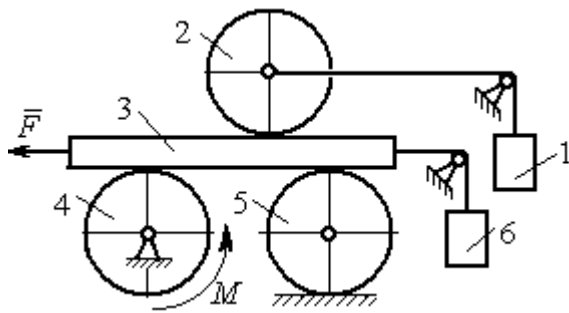
Рассматриваемая механическая система, включающая катки 2, 5, платформу 3, блок 4 и грузы 1, 6, имеет две степени свободы, так как перемещение

катка 2 относительно платформы 3 не зависит от перемещения самой платформы. За обобщенные координаты выберем перемещение  $x_2$  центра масс катка 2 относительно края платформы и перемещение  $x_3$  платформы 3 относительно произвольной неподвижной вертикальной плоскости (рис. 6.16). Обобщенные скорости – скорость  $\dot{x}_2$  центра масс катка 2 относительно края платформы и скорость платформы  $\dot{x}_3$  относительно неподвижной вертикали. Уравнения Лагранжа II рода, описывающие движение системы:

$$\frac{d}{dt} \left( \frac{\partial T}{\partial \dot{x}_2} \right) - \frac{\partial T}{\partial x_2} = Q_{x_2}, \quad \frac{d}{dt} \left( \frac{\partial T}{\partial \dot{x}_3} \right) - \frac{\partial T}{\partial x_3} = Q_{x_3},$$

где  $T$  – кинетическая энергия системы;  $Q_{x_2}$ ,  $Q_{x_3}$  – обобщенные силы, соответствующие указанным обобщенным координатам.

Вычислим кинетическую энергию системы как сумму кинетических энергий тел.

Платформа 3 совершает поступательное движение. Кинетическая энергия плат-



Рис. 6.16. Действующие силы и обобщённые координаты механической системы

формы  $T_3 = \frac{P_3}{2g} V_3^2$ , где  $V_3$  – скорость платформы, причём, в соответствии с выбором обобщённых координат и скоростей,  $V_3 = \dot{x}_3$ .

Блок 4 вращается вокруг неподвижной оси. Энергия вращательного движения блока  $T_4 = \frac{1}{2} J_4 \omega_4^2$ , где  $J_4$ ,  $\omega_4$  – осевой момент инерции блока 4 и его угловая скорость. Угловая скорость блока 4  $\omega_4 = \frac{V_3}{R_4} = \frac{\dot{x}_3}{2r}$ .

Каток 5 совершает плоскопараллельное движение, его кинетическая энергия вычисляется по формуле:  $T_5 = \frac{1}{2} \frac{P_5}{g} V_{C_5}^2 + \frac{1}{2} J_5 \omega_5^2$ , где  $J_5$  – момент инерции катка относительно оси вращения, проходящей через его центр масс;  $\omega_5$ ,  $V_{C_5}$  – угловая скорость и скорость центра масс катка 5. Для определения скорости центра масс катка 5 заметим, что точка касания катка с платформой имеет скорость, равную скорости платформы, а точка  $K$  касания катка с неподвижной горизонтальной поверхностью является его мгновенным центром скоростей. Следовательно, скорость центра катка равна половине скорости платформы:  $V_{C_5} = \frac{1}{2} V_3 = \frac{1}{2} \dot{x}_3$ . Угловая скорость катка 5  $\omega_5 = \frac{V_3}{2R_5} = \frac{\dot{x}_3}{4r}$  (рис. 6.17, а).

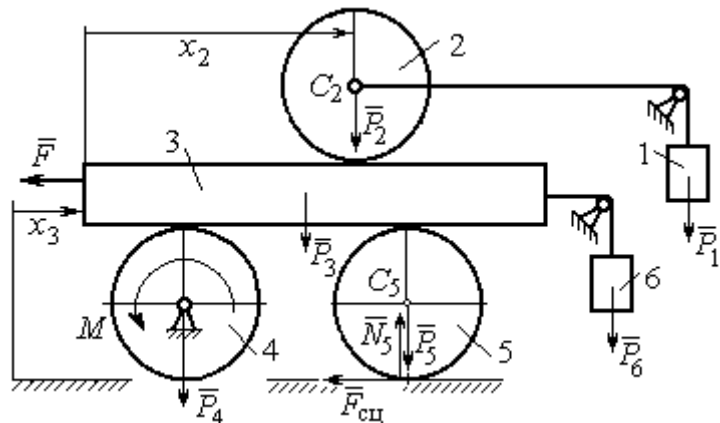

Рис. 6.17. Скорости центров катков 2 и 5

При расчёте кинетической энергии катка 2 необходимо учитывать, что каток совершает сложное движение. Качение катка по поверхности платформы является относительным движением, перемещение его вместе с платформой – переносным. Абсолютная скорость  $V_{C_2}$  центра масс катка 2 представляется в виде векторной суммы  $\vec{V}_{C_2} = \vec{V}_{C_2r} + \vec{V}_{C_2e}$  (рис. 6.17, б), где  $\vec{V}_{C_2e}$  – вектор переносной скорости катка, равный по модулю скорости платформы,  $V_{C_2e} = V_3 = \dot{x}_3$ ;  $\vec{V}_{C_2r}$  – вектор относительной скорости центра масс катка, равный по величине скорости центра масс катка 2 относительно края платформы,  $V_{C_2r} = \dot{x}_2$ . Модуль абсолютной скорости центра масс катка 2 равен сумме  $V_{C_2} = V_{C_2r} + V_{C_2e} = \dot{x}_2 + \dot{x}_3$  (рис. 6.17, б).

Угловая скорость переносного движения катка 2 равна нулю, поскольку переносное движение катка – это поступательное движение платформы. В результате угловая скорость катка 2 равна его угловой скорости в относительном

движении:  $\omega_2 = \frac{V_{C_2 r}}{R_2} = \frac{\dot{x}_2}{2r}$ . Кинетическая энергия катка 2 рассчитывается по

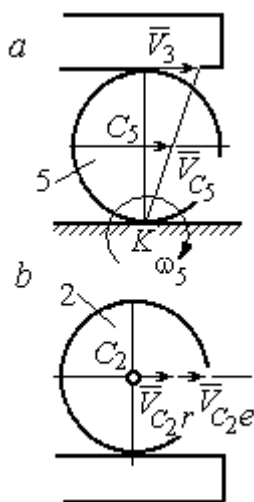
формуле:  $T_2 = \frac{1}{2} \frac{P_2}{g} V_{C_2}^2 + \frac{1}{2} J_2 \omega_2^2$ , где  $J_2$  – осевой момент инерции катка 2;  $\omega_2$  –

угловая скорость катка;  $V_{C_2}$  – абсолютная скорость центра масс катка 2.

Движение грузов 1 и 6 поступательное, их кинетические энергии вычисляются по формулам:  $T_1 = \frac{P_1}{2g} V_1^2$ ,  $T_6 = \frac{P_6}{2g} V_6^2$ . При этом скорость груза 1 равна

абсолютной скорости центра катка 2:  $V_1 = V_{C_2} = \dot{x}_2 + \dot{x}_3$ , а скорость груза 6 равна

скорости платформы:  $V_6 = V_3 = \dot{x}_3$ .

Выразим кинетическую энергию системы через обобщённые скорости.

Кинетическая энергия:

$$T = T_1 + T_2 + T_3 + T_4 + T_5 + T_6 = \\ = \frac{P_1}{2g} V_1^2 + \frac{1}{2} \frac{P_2}{g} V_{C_2}^2 + \frac{1}{2} J_2 \omega_2^2 + \frac{P_3}{2g} V_3^2 + \frac{1}{2} J_4 \omega_4^2 + \frac{1}{2} \frac{P_5}{g} V_{C_5}^2 + \frac{1}{2} J_5 \omega_5^2 + \frac{P_6}{2g} V_6^2,$$

где значения скоростей:  $V_1 = \dot{x}_2 + \dot{x}_3$ ,  $V_{C_2} = \dot{x}_2 + \dot{x}_3$ ,  $\omega_2 = \frac{\dot{x}_2}{2r}$ ,  $V_3 = \dot{x}_3$ ,  $\omega_4 = \frac{\dot{x}_3}{2r}$ ,

$V_{C_5} = \frac{1}{2} \dot{x}_3$ ,  $\omega_5 = \frac{\dot{x}_3}{4r}$ ,  $V_6 = \dot{x}_3$ . Значения осевых моментов инерции катков:

$J_2 = \frac{P_2 R_2^2}{2g} = \frac{4Pr^2}{g}$ ,  $J_4 = \frac{P_4 R_4^2}{2g} = \frac{4Pr^2}{g}$ ,  $J_5 = \frac{P_5 R_5^2}{2g} = \frac{4Pr^2}{g}$ . Подставляя значения

скоростей, моментов инерции и данные задачи, получим выражение кинетической энергии системы в виде

$$T = \frac{P}{2g} (\dot{x}_2 + \dot{x}_3)^2 + \frac{1}{2} \cdot \frac{2P}{g} (\dot{x}_2 + \dot{x}_3)^2 + \frac{1}{2} \cdot \frac{4Pr^2}{g} \left( \frac{\dot{x}_2}{2r} \right)^2 + \frac{3P}{2g} \dot{x}_3^2 + \\ + \frac{1}{2} \cdot \frac{4Pr^2}{g} \left( \frac{\dot{x}_3}{2r} \right)^2 + \frac{1}{2} \cdot \frac{2P}{g} \left( \frac{\dot{x}_3}{2} \right)^2 + \frac{1}{2} \cdot \frac{4Pr^2}{g} \left( \frac{\dot{x}_3}{4r} \right)^2 + \frac{P}{2g} \dot{x}_3^2 = \\ = \frac{1}{2} \frac{P}{g} \dot{x}_2^2 + \frac{3P}{2g} (\dot{x}_2 + \dot{x}_3)^2 + \frac{23P}{8g} \dot{x}_3^2 = \frac{2P}{g} \dot{x}_2^2 + \frac{3P}{g} \dot{x}_2 \dot{x}_3 + \frac{35P}{8g} \dot{x}_3^2.$$

Дадим системе возможное перемещение по координате  $x_3$ , оставляя координату  $x_2$  без изменения:  $\delta x_3 > 0, \delta x_2 = 0$  (рис. 6.18). При таком перемещении каток 2 стоит на платформе и движется поступательно вместе с ней. В этом случае работа сил тяжести  $\vec{P}_2, \vec{P}_5, \vec{P}_3$  катков 2, 5 и платформы 3 равна нулю, так как перемещения точек приложения этих сил перпендикулярны векторам



Рис. 6.18. Возможное перемещение системы при вариации обобщённых координат  $\delta x_3 > 0, \delta x_2 = 0$

сил (см. рис. 6.18). Работа силы тяжести  $\vec{P}_4$  равна нулю, так как точка приложения силы лежит на неподвижной оси вращения блока 4.

Работу будут производить сила  $\vec{F}$ , пара сил с моментом  $M$  и силы тяжести грузов  $\vec{P}_1$  и  $\vec{P}_6$ . Суммарная работа сил на перемещении  $\delta x_3$ :  $\delta A = -F\delta x_3 - M\delta\varphi_4 + P_1\delta x_3 + P_6\delta x_3$ .

Представим полученное ранее соотношение  $\omega_4 = \frac{\dot{x}_3}{2r}$  в дифференциальном виде:  $d\varphi_4 = \frac{dx_3}{2r}$ . Поскольку дифференциалы координат также являются возможными перемещениями, получим нужное соотношение  $\delta\varphi_4 = \frac{\delta x_3}{2r}$ . Теперь элементарную работу сил на возможном перемещении  $\delta x_3$  с учётом значений сил можно представить в виде:

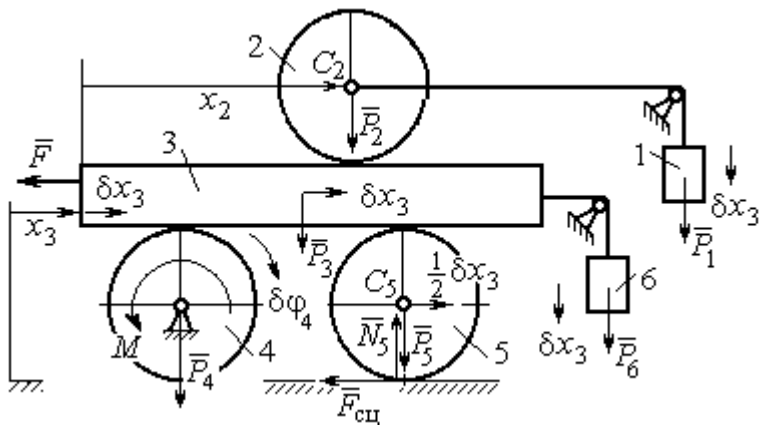
$$\delta A = -P\delta x_3 - 3Pr \frac{\delta x_3}{2r} + P\delta x_3 + P\delta x_3 = -\frac{1}{2}P\delta x_3,$$

отсюда обобщённая сила, соответствующая координате  $x_3$ :  $Q_{x_3} = -\frac{1}{2}P$ .

Дадим системе другое независимое перемещение – по координате  $x_2$ , оставляя координату  $x_3$  без изменения:  $\delta x_2 > 0, \delta x_3 = 0$  (рис. 6.19).

При этом возможном перемещении вся система стоит, кроме катка 2, который катится по поверхности неподвижной платформы, и груза 1, который опускается вертикально вниз. Работу совершает только сила тяжести груза 1. Выражая работу в виде  $\delta A = P_1 \delta x_2 = P \delta x_2$ , найдём обобщённую силу, соответствующую координате  $x_2$ :  $Q_{x_2} = P$ .



Рис. 6.19. Возможное перемещение системы при вариации обобщённых координат  $\delta x_2 > 0$ ,  $\delta x_3 = 0$

Составим уравнения Лагранжа. С этой целью вычислим частные производные от кинетической энергии по обобщенным скоростям  $\dot{x}_3$  и  $\dot{x}_2$ :

$$\frac{\partial T}{\partial \dot{x}_3} = \frac{3P}{g} \dot{x}_2 + \frac{35P}{4g} \dot{x}_3, \quad \frac{\partial T}{\partial \dot{x}_2} = \frac{4P}{g} \dot{x}_2 + \frac{3P}{g} \dot{x}_3$$

и по обобщённым координатам:  $\frac{\partial T}{\partial x_3} = 0, \quad \frac{\partial T}{\partial x_4} = 0.$

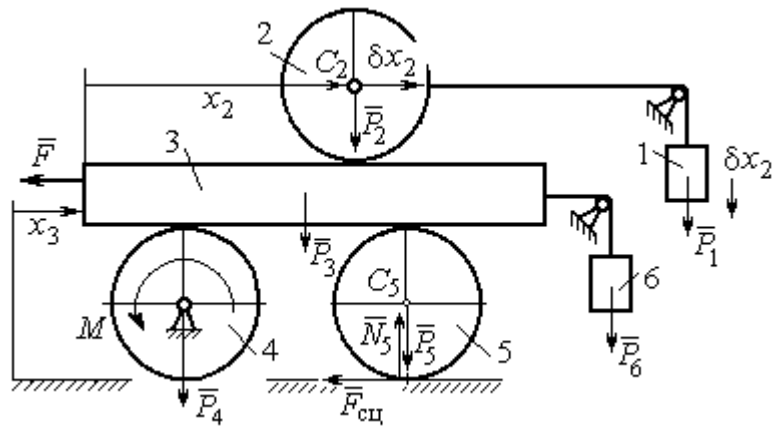
Определим полные производные по времени от частных производных кинетической энергии по скоростям:

$$\frac{d}{dt} \left( \frac{\partial T}{\partial \dot{x}_3} \right) = \frac{3P}{g} \ddot{x}_2 + \frac{35P}{4g} \ddot{x}_3, \quad \frac{d}{dt} \left( \frac{\partial T}{\partial \dot{x}_2} \right) = \frac{4P}{g} \ddot{x}_2 + \frac{3P}{g} \ddot{x}_3.$$

Подставляя результаты расчётов в уравнения Лагранжа с учётом вычисленных значений обобщённых сил, получим систему дифференциальных уравнений, описывающих движение системы в обобщённых координатах:

$$12\ddot{x}_2 + 35\ddot{x}_3 = -2g, \quad 4\ddot{x}_2 + 3\ddot{x}_3 = g.$$

Алгебраическим решением системы служат значения ускорений:

$$\ddot{x}_3 = -\frac{5}{26}g = -0,19g \quad \text{и} \quad \ddot{x}_2 = \frac{41}{104}g = 0,39g.$$



Полученные выражения представляют собой дифференциальные уравнения, проинтегрировав которые дважды с нулевыми начальными условиями (движение началось из состояния покоя), найдём уравнения абсолютного движения платформы и относительного движения центра масс катка 2:

$$x_3 = -0,095gt^2, \quad x_2 = 0,195gt^2.$$

Отрицательное значение координаты  $x_3$  означает, что движение платформы происходит в отрицательном направлении оси  $x_3$  (см. рис. 6.16).

Абсолютное движение центра катка 2 представляется суммой относительного и переносного движений:  $x_{C_2} = x_2 + x_3 = 0,1gt^2$ .

Уравнение вращательного движения катка 2 находится на основании выражения  $\varphi_2 = \frac{1}{R_2}x_2 = \frac{1}{2r}x_2 = 0,097\frac{gt^2}{r}$ . Вращение блока 4 описывается уравне-

нием  $\varphi_4 = \frac{1}{R_4}x_3 = \frac{1}{2r}x_3 = -0,047\frac{gt^2}{r}$ .

Движение катка 5 описывается двумя уравнениями: уравнением движения центра масс катка  $x_{C_5} = \frac{1}{2}x_3 = -0,047gt^2$  и уравнением вращательного

движения катка  $\varphi_5 = \frac{x_3}{2R_5} = -0,024\frac{gt^2}{r}$ .

## СПИСОК РЕКОМЕНДУЕМОЙ ЛИТЕРАТУРЫ

*Бать М. И., Джанелидзе Г. Ю., Кельзон А. С.* Теоретическая механика в примерах и задачах. Т. 1–2.– СПб.: Лань, 2010.

*Бутенин Н. В., Луиц Я. Л., Меркин Д. Р.* Курс теоретической механики: в 2-х томах.– М.: Наука, 2009.

*Вебер Г. Э., Ляцев С. А.* Лекции по теоретической механике. Екатеринбург: Изд-во УГГУ, 2008.

*Тарг С. М.* Краткий курс теоретической механики: учебн. для втузов. – М.: Высшая школа, 2010.

Учебное издание

Евгений Борисович Волков  
Юрий Михайлович Казаков

## ТЕОРЕТИЧЕСКАЯ МЕХАНИКА

*сборник заданий для расчетно-графических работ*

Учебно-методическое пособие  
для самостоятельной работы студентов

Редактор *Л.В. Устьянцева*

Подписано в печать

Бумага писчая. Формат бумаги 60×84 1/16.  
Гарнитура Times New Roman. Печать на ризографе.  
Печ. л. 9,75 Уч. изд. л. 6,5 Тираж экз. Заказ №

Издательство УГГУ

620144, г. Екатеринбург, ул. Куйбышева, 30  
Уральский государственный горный университет.

Отпечатано с оригинал-макета  
в лаборатории множительной техники УГГУ

4. ДИНАМИКА ТОЧКИ.....	73
4.1. Дифференциальные уравнения движения точки.....	73
4.2. Задание Д1. Интегрирование дифференциальных уравнений движения точки....	73
4.3. Колебания материальной точки .....	80
4.4. Задание Д2. Исследование колебаний точки .....	84
4.5. Теорема об изменении кинетической энергии точки.....	95
4.6. Задание Д3. Исследование движения точки с применением теоремы об изменении кинетической энергии .....	96
5. ДИНАМИКА МЕХАНИЧЕСКОЙ СИСТЕМЫ.....	103
5.1. Описание движений твёрдых тел на основе общих теорем динамики системы. 103	
5.2. Задание Д4. Динамический расчет механической системы .....	104
5.3. Теорема об изменении кинетической энергии системы. ....	112
5.4. Задание Д5. Исследование движения механической системы с применением теоремы об изменении кинетической энергии .....	114
6. АНАЛИТИЧЕСКАЯ МЕХАНИКА .....	124
6.1. Принципы механики. Общее уравнение динамики.....	124
6.2. Задание Д6. Исследование механической системы с применением общего уравнения динамики .....	126
6.3. Уравнения Лагранжа II рода .....	136
6.4. Задание Д7. Исследование механической системы с одной степенью свободы с применением уравнений Лагранжа .....	137
6.5. Задание Д8. Исследование механической системы с двумя степенями свободы	145
СПИСОК РЕКОМЕНДУЕМОЙ ЛИТЕРАТУРЫ.....	155

МИНОБРНАУКИ РОССИИ

ФГБОУ ВО «Уральский государственный горный университет»



УТВЕРЖДАЮ  
Проректор по учебно-методическому  
комплексу  
С.А.Упоров

## РАБОЧАЯ ПРОГРАММА ДИСЦИПЛИНЫ (МОДУЛЯ)

### Б1.О.28 Разрушение горных пород взрывом

Специальность  
**21.05.04 Горное дело**

Направленность (профиль)  
**Мехатроника и робототехника промышленных комплексов**

год набора: 2022

Одобрена на заседании кафедры

Шахтного строительства

(название кафедры)

Зав.кафедрой

(подпись)

Волков М.Н.

(Фамилия И.О.)

Протокол № 1 от 22.09.2021

(Дата)

Рассмотрена методической комиссией  
факультета

горно-технологического факультета

(название факультета)

Председатель

(подпись)

Колчина Н.В.

(Фамилия И.О.)

Протокол № 2 от 08.10.2021

(Дата)

Екатеринбург

Автор: Прищепа Д.В., к.т.н.

**Рабочая программа дисциплины (модуля) согласована с выпускающей  
кафедрой технической механики**

Заведующий кафедрой

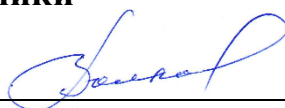

подпись

Е.Б. Волков

И.О. Фамилия

## Аннотация рабочей программы дисциплины (модуля) «Разрушение горных пород взрывом»

**Трудоемкость дисциплины (модуля):** 4 з.е. 144 часа.

**Форма промежуточной аттестации** – экзамен

**Цель дисциплины (модуля):** получение знаний о взрывчатых веществах их свойствах, видах, химическом составе; классификации взрывчатых веществ; ассортименте взрывчатых веществ; методах ведения взрывных работ и безопасности при взрывных работах.

**Компетенции, формируемые в процессе изучения дисциплины (модуля):**

*универсальные*

-

*общепрофессиональные*

- Способен осуществлять техническое руководство горными и взрывными работами при поисках, разведке и разработке месторождений твердых полезных ископаемых, строительстве и эксплуатации подземных объектов, непосредственно управлять процессами на производственных объектах, в том числе в условиях чрезвычайных ситуаций (ОПК-9).

*профессиональные*

-

**Результат изучения дисциплины (модуля):**

*Знать:*

- современные методы ведения взрывных работ;
- классификацию взрывчатых веществ;
- ассортимент взрывчатых веществ и средств инициирования;
- основные требования правил безопасности при обращении со взрывчатыми веществами.

*Уметь:*

- выбирать тип взрывчатого вещества для конкретных горно-геологических условий;
- грамотно, в зависимости от условий проходки, выбирать технологию ведения взрывных работ.

*Владеть:*

- современными методами расчета параметров буровзрывных работ.

## 1 ЦЕЛИ ОСВОЕНИЯ ДИСЦИПЛИНЫ (МОДУЛЯ)

Целью освоения учебной дисциплины (модуля) «Разрушение горных пород взрывом» является формирование у студентов знаний о взрывчатых веществах их свойствах, видах, химическом составе; классификации взрывчатых веществ; ассортименте взрывчатых веществ; методах ведения взрывных работ и безопасности при взрывных работах.

Для достижения указанной цели необходимо:

- Получение информации о взрывчатых веществах, их свойствах и методах испытаний взрывчатых веществ;
- Изучение и освоение методов производства взрывных работ;
- Освоение методов расчета параметров буровзрывных работ;
- Изучение правил безопасности при производстве взрывных работ.

## 2 ПЕРЕЧЕНЬ ПЛАНИРУЕМЫХ РЕЗУЛЬТАТОВ ОБУЧЕНИЯ ПО ДИСЦИПЛИНЕ (МОДУЛЮ)

Результаты освоения дисциплины (модуля) и формируемые у обучающихся компетенции определены в таблице 2.1

Таблица 2.1 Формируемые компетенции и результаты обучения

Код и наименование компетенции	Результаты обучения		Код и наименование индикатора достижения компетенции
1	2		3
ОПК-9 Способен осуществлять техническое руководство горными и взрывными работами при поисках, разведке и разработке месторождений твердых полезных ископаемых, строительстве и эксплуатации подземных объектов, непосредственно управлять процессами на производственных объектах, в том числе в условиях чрезвычайных ситуаций.	знать	- современные методы ведения взрывных работ - классификацию взрывчатых веществ; - ассортимент взрывчатых веществ и средств инициирования; - основные требования правил безопасности при обращении со взрывчатыми веществами.	ОПК-9.2 Осуществляет обоснованный выбор способа, параметров и технологии ведения взрывных работ
	уметь	- выбирать тип взрывчатого вещества для конкретных горно-геологических условий; - грамотно, в зависимости от условий проходки, выбирать технологию ведения взрывных работ.	
	владеть	- современными методами расчета параметров буровзрывных работ.	

## 3 МЕСТО ДИСЦИПЛИНЫ (МОДУЛЯ) В СТРУКТУРЕ ОБРАЗОВАТЕЛЬНОЙ ПРОГРАММЫ

Дисциплина (модуль) является дисциплиной обязательной части Блока 1 «Дисциплины (модули)» учебного плана.



**4 ОБЪЕМ ДИСЦИПЛИНЫ (МОДУЛЯ) В ЗАЧЕТНЫХ ЕДИНИЦАХ  
С УКАЗАНИЕМ КОЛИЧЕСТВА АКАДЕМИЧЕСКИХ ЧАСОВ, ВЫДЕЛЕННЫХ НА  
КОНТАКТНУЮ РАБОТУ ОБУЧАЮЩИХСЯ С ПРЕПОДАВАТЕЛЕМ (ПО ВИДАМ  
УЧЕБНЫХ ЗАНЯТИЙ) И НА САМОСТОЯТЕЛЬНУЮ РАБОТУ**

Трудоемкость дисциплины								Контрольные, расчетно-гра- фические ра- боты, рефераты и проч.	Курсовые работы (проекты)
кол-во з.е.	часы								
	общая	лекции	практ. зан.	лабор.	СР	зачет	экз.		
<i>очная форма обучения</i>									
4	144	32	16	-	69	-	27	контрольная работа	-

**5 СОДЕРЖАНИЕ ДИСЦИПЛИНЫ (МОДУЛЯ),  
СТРУКТУРИРОВАННОЕ ПО ТЕМАМ (РАЗДЕЛАМ) С УКАЗАНИЕМ  
ОТВЕДЕННОГО НА НИХ КОЛИЧЕСТВА АКАДЕМИЧЕСКИХ ЧАСОВ И ВИДОВ  
УЧЕБНЫХ ЗАНЯТИЙ**

**5.1 Тематический план изучения дисциплины (модуля)**

Для студентов очной формы обучения:

№	Тема, раздел	Контактная работа обучающихся с преподавателем, час.			В т.ч. в форме прак- тической подготовки	Самостоя- тельная работа, час.
		лекции	практич. за- нятия	лаборат. занятия		
1	Введение. Краткая история развития взрывных работ	2	-	-	-	2
2	Способы бурения и оборудо- вание для бурения шпуро- в и скважин	2	-	-	-	4
3	Основы теории взрыва и взрывчатых веществ	8	-	-	-	10
4	Промышленные взрывчатые вещества	4	4	-	-	9
5	Средства и способы ини- цирования зарядов про- мышленных взрывчатых веществ	8	6	-	-	20
6	Методы производства взрывных работ	8	6	-	-	24
7	Подготовка к экзамену	-	-	-	-	27
	<b>ИТОГО</b>	<b>32</b>	<b>16</b>	<b>-</b>	<b>-</b>	<b>96</b>

**5.2 Содержание учебной дисциплины (модуля)**

**Тема 1. Краткая история развития взрывных работ.**

Введение. Значение взрывных работ в горнодобывающей промышленности и в строительстве. История развития взрывных работ. Современные виды взрывных работ.

**Тема 2. Способы бурения и оборудование для бурения шпуров и скважин**

Классификация и общая характеристика способов бурения шпуров и скважин; ударный способ бурения: механизм разрушения, основные закономерности; вращательный способ бурения: механизм разрушения, основные закономерности; ударно-вращательный, вра-

щательно-ударный способ бурения: механизм разрушения, основные закономерности; шарошечный способ бурения: механизм разрушения, основные закономерности; оборудование для бурения шпуров и скважин.

### **Тема 3. Основы теории взрыва и взрывчатых веществ**

Понятие о взрыве; типы взрывов; понятие о взрывчатом веществе; начальный импульс и чувствительность взрывчатых веществ; формы химического превращения взрывчатого вещества; основные положения теории детонации; экспериментальные методы определения скорости детонации; факторы, влияющие на скорость и устойчивость детонации; работа взрыва; пробы на бризантность и работоспособность; основные положения теории предохранительных взрывчатых веществ; методы испытания предохранительных взрывчатых веществ; классификация зарядов взрывчатых веществ; действие взрыва сосредоточенного заряда в твердой однородной безграничной среде и при наличии обнаженной поверхности; воронка взрыва и ее элементы; классификация зарядов по показателю действия взрыва; принципы расчета сосредоточенных зарядов.

### **Тема 4. Промышленные взрывчатые вещества**

Классификация промышленных взрывчатых веществ; основные компоненты промышленных взрывчатых веществ; современный ассортимент непреходящих взрывчатых веществ; промышленные взрывчатые вещества I класса по условиям применения; промышленные взрывчатые вещества II класса по условиям применения; предохранительные взрывчатые вещества III-VII классов.

### **Тема 5. Средства и способы инициирования зарядов промышленных взрывчатых веществ**

Классификация способов взрывания зарядов взрывчатых веществ; инициирующие взрывчатые вещества; огневое и электроогневое взрывание; электрический способ взрывания; взрывание с помощью детонирующего шнура; неэлектрические системы инициирования.

### **Тема 6. Методы производства взрывных работ**

Методы производства взрывных работ, их преимущества и недостатки; разрушение горных пород при проведении подземных выработок: сущность метода шпуровых зарядов при проведении выработок, группы шпуров по назначению; классификация врубов при проведении подземных выработок; конструкции врубов и область их применения; показатели буровзрывных работ; принципы расчета параметров буровзрывных работ; паспорт буровзрывных работ; метод шпуровых зарядов при подземной разработке месторождений полезных ископаемых (рудные и угольные шахты); метод скважинных зарядов при подземной разработке месторождений полезных ископаемых; метод скважинных зарядов при уступной отбойке в карьерах; метод камерных зарядов, сущность метода, область применения; взрывное разрушение негабаритных кусков; основные принципы организации взрывных работ на горном предприятии: техническая документация для производства взрывных работ; персонал для взрывных работ; правила учета, приемки и выдачи взрывчатых материалов.

## **6 ОБРАЗОВАТЕЛЬНЫЕ ТЕХНОЛОГИИ**

Освоение дисциплины (модуля) предусматривает репродуктивные (информационные лекции, опросы, работа с книгой и т.д.); активные (доклады, работа с информационными ресурсами, решение задач, кейсов и проч.); интерактивные (бизнес-кейсы, групповые дискуссии, тренинги, анализ ситуаций, деловые и ролевые игры, круглые столы, иные) технологии обучения.

## **7 ПЕРЕЧЕНЬ УЧЕБНО-МЕТОДИЧЕСКОГО ОБЕСПЕЧЕНИЯ ДЛЯ САМОСТОЯТЕЛЬНОЙ РАБОТЫ ОБУЧАЮЩИХСЯ ПО ДИСЦИПЛИНЕ (МОДУЛЮ)**

Для организации самостоятельной работы обучающихся по изучению дисциплины (модулю кафедрой подготовлены *Методические указания по организации самостоятельной работы и задания для обучающихся.*

Для выполнения контрольной работы обучающимися кафедрой подготовлены *Методические рекомендации и задания к контрольной работе для обучающихся.*

Форма контроля самостоятельной работы обучающихся – проверка на практическом занятии, защита контрольной работы, экзамен.

## **8 ОЦЕНОЧНЫЕ МАТЕРИАЛЫ ДЛЯ ПРОВЕДЕНИЯ ТЕКУЩЕГО КОНТРОЛЯ УСПЕВАЕМОСТИ И ПРОМЕЖУТОЧНОЙ АТТЕСТАЦИИ ОБУЧАЮЩИХСЯ ПО ДИСЦИПЛИНЕ (МОДУЛЮ)**

Оценка результатов обучения осуществляется в ходе текущего контроля успеваемости и промежуточной аттестации.

*Формы и методы текущего контроля:* экспертное наблюдение и оценка результата деятельности обучающегося на учебных занятиях, экспертная оценка выполненных самостоятельных работ, оценка результатов оценочных мероприятий.

Оценочные средства: контрольная работа, опрос, практико-ориентированное задание.

<i>№ п/п</i>	<i>Тема</i>	<i>Конкретизированные результаты обучения</i>	<i>Оценочные средства</i>
1	Введение. Краткая история развития взрывных работ	<i>Знать:</i> историю развития взрывных работ. <i>Уметь:</i> пользоваться нормативной литературой. <i>Владеть:</i> терминологией в области взрывных работ.	Опрос
2	Способы бурения и оборудование для бурения шпуров и скважин	<i>Знать:</i> способы бурения <i>Уметь:</i> выбирать оборудование для бурения шпуров и скважин <i>Владеть:</i> методикой выбора породоразрушающего инструмента	Опрос
3	Основы теории взрыва и взрывчатых веществ	<i>Знать:</i> основы теории взрыва и ВВ. <i>Уметь:</i> выбирать тип ВВ в зависимости от условий применения. <i>Владеть:</i> методикой выбора средств инициирования и способов взрывания.	Опрос, практико-ориентированное задание
4	Промышленные взрывчатые вещества	<i>Знать:</i> основные компоненты ВВ. <i>Уметь:</i> выбирать характеристики ВВ для различных условий. <i>Владеть:</i> навыками классификациями ВВ.	практико-ориентированное задание
5	Средства и способы инициирования зарядов промышленных взрывчатых веществ	<i>Знать:</i> способы взрывания. <i>Уметь:</i> осуществлять выбор средств инициирования. <i>Владеть:</i> навыками безопасного выполнения способов взрывания.	Опрос
6	Методы производства взрывных работ	<i>Знать:</i> классификацию взрывчатых веществ; ассортимент взрывчатых веществ и средств инициирования; основные требования правил безопасности при обращении со взрывчатыми веществами и производством взрывных работ. <i>Уметь:</i> выбирать тип взрывчатого вещества для конкретных горно-геологических условий; грамотно, в зависимости от условий проходки, выбирать технологию ведения взрывных работ. <i>Владеть:</i> современными методами расчета параметров буровзрывных работ.	Контрольная работа

*Промежуточная аттестация* по итогам освоения дисциплины (модуля) проводится в форме экзамена.

Для осуществления текущего контроля знаний, умений, владений и промежуточной аттестации обучающихся используется комплект оценочных средств по дисциплине (модулю).

При реализации дисциплины (модуля) используется балльно-рейтинговая система оценки учебной деятельности в соответствии с Положением о балльно-рейтинговой системе оценки учебной деятельности (учебном рейтинге) обучающихся в ФГБОУ ВО «Уральский государственный горный университет» (СМК ОД.Пл.04-06.222-2021).

Распределение баллов в рамках текущего рейтинга и рейтинга промежуточной аттестации по учебной дисциплине (модулю) представлены в комплекте оценочных средств по дисциплине (модулю).

Полученные значения учебного рейтинга обучающихся по учебной дисциплине в баллах переводятся в оценки, выставляемые по следующей шкале:

Количество баллов	Отметка за экзамен/ зачёт с оценкой	Отметка о зачёте
80-100	Отлично	Зачтено
65-79	Хорошо	
50-64	Удовлетворительно	
0-49	Неудовлетворительно	Не зачтено

## **9 МЕТОДИЧЕСКИЕ УКАЗАНИЯ ДЛЯ ОБУЧАЮЩИХСЯ ПО ОСВОЕНИЮ ДИСЦИПЛИНЫ (МОДУЛЯ)**

Алгоритм работы обучающихся для качественного усвоения дисциплины (модуля) включает в себя следующие действия:

1. Изучение рабочей программы дисциплины (модуля), что позволит правильно сориентироваться в содержании дисциплины (модуля), системе требований, предъявляемых к обучающемуся со стороны преподавателя.
2. Посещение и конспектирование лекций.
3. Обязательная подготовка к практическим (семинарским) и (или) лабораторным занятиям.
4. Изучение основной и дополнительной литературы, нормативных правовых актов, интернет-источников.
5. Выполнение всех видов самостоятельной работы.

## **10 ПЕРЕЧЕНЬ УЧЕБНОЙ ЛИТЕРАТУРЫ, НЕОБХОДИМОЙ ДЛЯ ОСВОЕНИЯ ДИСЦИПЛИНЫ (МОДУЛЯ)**

### **10.1 Литература**

№ п/п	Наименование	Кол-во экз.
1	Кутузов, Б. Н. Методы ведения взрывных работ : учебник : в 2 частях / Б. Н. Кутузов. — 3-е изд., стер. — Москва : Горная книга, 2018 — Часть 1 : Разрушение горных пород взрывом — 2018. — 476 с. — ISBN 978-5-98672-475-1. — Текст : электронный // Лань : электронно-библиотечная система. — URL: <a href="https://e.lanbook.com/book/134947">https://e.lanbook.com/book/134947</a>	эл. ресурс
2	Кутузов, Б. Н. Методы ведения взрывных работ : учебник : в 2 частях / Б. Н. Кутузов. — 3-е изд., стер. — Москва : Горная книга, 2018 — Часть 2 : Взрывные работы в горном деле и промышленности — 2018. — 512 с. — ISBN 978-5-98672-471-3. — Текст : электронный // Лань : электронно-библиотечная система. — URL: <a href="https://e.lanbook.com/book/134948">https://e.lanbook.com/book/134948</a>	эл. ресурс

3	Крюков, Г. М. Физика разрушения горных пород при бурении и взрывании. Ч. II. Разрушение горных пород при бурении. Раздел 1. Внедрение зубьев в разрушаемую породу : учебное пособие / Г. М. Крюков. — Москва : Горная книга, 2004. — 106 с. — ISBN 5-7418-0313-X. — Текст : электронный // Лань : электронно-библиотечная система. — URL: <a href="https://e.lanbook.com/book/3285">https://e.lanbook.com/book/3285</a>	эл. ресурс
5	Кутузов, Б. Н. Проектирование и организация взрывных работ / Б. Н. Кутузов, В. А. Белин ; под общей редакцией Б. Н. Кутузова. — 2-е изд., стер. — Москва : Горная книга, 2019. — 416 с. — ISBN 978-5-98672-492-8. — Текст : электронный // Лань : электронно-библиотечная система. — URL: <a href="https://e.lanbook.com/book/134946">https://e.lanbook.com/book/134946</a>	эл. ресурс
6	Приказ Ростехнадзора от 03.12.2020 №494 «Приказ Ростехнадзора от 03.12.2020 N 494 "Об утверждении Федеральных норм и правил в области промышленной безопасности "Правила безопасности при производстве, хранении и применении взрывчатых материалов промышленного назначения"» (Зарегистрировано в Минюсте России 25.12.2022 №61824) Режим доступа: <a href="http://www.consultant.ru/document/cons_doc_LAW_161521">http://www.consultant.ru/document/cons_doc_LAW_161521</a>	эл. ресурс

## 10.2 Нормативные правовые акты

1. Приказ Ростехнадзора от 03.12.2020 №494 «Приказ Ростехнадзора от 03.12.2020 N 494 "Об утверждении Федеральных норм и правил в области промышленной безопасности "Правила безопасности при производстве, хранении и применении взрывчатых материалов промышленного назначения"» (Зарегистрировано в Минюсте России 25.12.2022 №61824) Режим доступа: [http://www.consultant.ru/document/cons\\_doc\\_LAW\\_161521](http://www.consultant.ru/document/cons_doc_LAW_161521)

## 11 ПЕРЕЧЕНЬ РЕСУРСОВ ИНФОРМАЦИОННО – ТЕЛЕКОММУНИКАЦИОННОЙ СЕТИ «ИНТЕРНЕТ», НЕОБХОДИМЫХ ДЛЯ ОСВОЕНИЯ ДИСЦИПЛИНЫ (МОДУЛЯ), СОВРЕМЕННЫХ ПРОФЕССИОНАЛЬНЫХ БАЗ ДАННЫХ, ИНФОРМАЦИОННЫХ СПРАВОЧНЫХ СИСТЕМ

*Ресурсы сети Интернет:*

- Единое окно доступа к образовательным ресурсам - Режим доступа: <http://window.edu.ru>
- Территориальные орган исполнительной власти в области промышленной безопасности. Режим доступа: <http://www.gosnadzor.ru/>

*Информационные справочные системы:*

Справочная правовая система «КонсультантПлюс»

*Современные профессиональные базы данных:*

- E-library: электронная научная библиотека: <https://elibrary.ru>
- Scopus: база данных рефератов и цитирования: <https://www.scopus.com/customer/profile/display.uri>

## 12. ПЕРЕЧЕНЬ ЛИЦЕНЗИОННОГО И СВОБОДНО РАСПРОСТРАНЯЕМОГО ПРОГРАММНОГО ОБЕСПЕЧЕНИЯ (В ТОМ ЧИСЛЕ ОТЕЧЕСТВЕННОГО), ИСПОЛЬЗУЕМОГО ПРИ ОСУЩЕСТВЛЕНИИ ОБРАЗОВАТЕЛЬНОГО ПРОЦЕССА ПО ДИСЦИПЛИНЕ (МОДУЛЮ)

1. Компас 3D ASCON
2. MathCAD
3. Microsoft Windows 8 Professional
4. Microsoft Office Standard 2013

5. Microsoft Office Professional 2010
6. Microsoft Windows 8 Professional
7. Microsoft Office Professional 2013
8. Система распознавания текста ABBYY FineReader 12 Professional
9. Инженерное ПО MathWork MATLAB и MathWork Simulink
10. Microsoft Windows 8.1 Professional
11. Microsoft Office Professional 2013
12. FineReader 12 Professional
13. Microsoft Windows Server 2012 Standard R2
14. Microsoft Windows 8.1 Professional

### **13 ОПИСАНИЕ МАТЕРИАЛЬНО-ТЕХНИЧЕСКОЙ БАЗЫ, НЕОБХОДИМОЙ ДЛЯ ОСУЩЕСТВЛЕНИЯ ОБРАЗОВАТЕЛЬНОГО ПРОЦЕССА ПО ДИСЦИПЛИНЕ (МОДУЛЮ)**

Реализация данной учебной дисциплины (модуля) осуществляется с использованием материально-технической базы, обеспечивающей проведение всех видов учебных занятий обучающихся, предусмотренных программой учебной дисциплины (модуля), соответствующей действующим санитарным и противопожарным правилам и нормам.

### **14 ОСОБЕННОСТИ РЕАЛИЗАЦИИ УЧЕБНОЙ ДИСЦИПЛИНЫ (МОДУЛЯ) ДЛЯ ЛИЦ С ИНВАЛИДНОСТЬЮ И ОГРАНИЧЕННЫМИ ВОЗМОЖНОСТЯМИ ЗДОРОВЬЯ**

Освоение дисциплины (модуля) для обучающихся с инвалидностью и ограниченными возможностями здоровья может быть организовано с учётом особенностей их психофизического развития, индивидуальных возможностей и необходимых специальных условий их обучения.

При реализации данной дисциплины (модуля) используются различные образовательные технологии (в том числе дистанционные) с учётом их адаптации для обучающихся с инвалидностью и ограниченными возможностями здоровья в зависимости от вида и характера ограниченных возможностей здоровья обучающихся.

Образовательные технологии используются во всех основных видах учебной работы по дисциплине (модулю) (контактная работа, самостоятельная работа, индивидуальная работа), адаптируются с учётом способностей, особенностей восприятия, готовности к освоению учебного материала, имеющегося индивидуального социально-образовательного опыта обучающихся с инвалидностью и ограниченными возможностями здоровья.

При реализации дисциплины (модуля) конкретные формы и виды самостоятельной и индивидуальной работы обучающихся с инвалидностью и ограниченными возможностями здоровья устанавливаются преподавателем. Выбор форм и видов самостоятельной и индивидуальной работы обучающихся с инвалидностью и обучающихся с ограниченными возможностями здоровья осуществляется с учётом их способностей, особенностей восприятия и готовности к освоению учебного материала.

Обучающиеся из числа лиц с ограниченными возможностями здоровья и с инвалидностью при необходимости обеспечиваются печатными и (или) электронными образовательными ресурсами (учебники, учебные пособия, материалы для самостоятельной работы и т.д.) в формах, адаптированных к ограничениям их здоровья и восприятия информации:

для лиц с нарушениями зрения:

- в печатной форме увеличенным шрифтом;
- в форме электронного документа;

для лиц с нарушениями слуха:

- в печатной форме;
- в форме электронного документа;

- для лиц с нарушениями опорно-двигательного аппарата:
- в печатной форме;
  - в форме электронного документа.

Данный перечень может быть конкретизирован в зависимости от контингента обучающихся.

Проведение текущего контроля успеваемости и промежуточной аттестации (конкретные формы и процедуры) для обучающихся с инвалидностью и ограниченными возможностями здоровья по дисциплине (модулю) устанавливается ФГБОУ ВО «УГГУ» самостоятельно с учётом ограничений их здоровья и доводятся до сведения обучающихся в сроки, определённые в локальных актах университета.

Процедура проведения промежуточной аттестации для обучающихся с инвалидностью и ограниченными возможностями здоровья при необходимости устанавливается с учётом индивидуальных психофизических особенностей (устно, письменно на бумаге, письменно на компьютере, в форме тестирования и т.п.). При необходимости предусматривается увеличение времени на подготовку к промежуточной аттестации, а также предоставляется дополнительное время для подготовки ответа в ходе промежуточной аттестации. При необходимости промежуточная аттестация может проводиться в несколько этапов. Возможно установление индивидуальных графиков проведения текущего контроля успеваемости и прохождения промежуточной аттестации.

Учебно-методические материалы для проведения текущего контроля успеваемости и промежуточной аттестации предоставляются в формах с учётом особенностей их психофизического развития, индивидуальных возможностей к восприятию информации.

Освоение дисциплины (модуля) и проведение процедуры оценивания результатов обучения обучающихся с инвалидностью и ограниченными возможностями здоровья предусматривает (в случае необходимости) использование специальных технических средств, необходимых им в связи с их индивидуальными особенностями. Эти средства могут быть предоставлены университетом, могут использоваться собственные технические средства.

Каждый обучающийся из числа лиц с инвалидностью и ограниченными возможностями здоровья в течение всего периода обучения при необходимости будет обеспечен индивидуальным неограниченным доступом к электронной информационно-образовательной среде УГГУ с использованием специальных технических и программных средств, содержащей электронные образовательные ресурсы, перечисленные в данной рабочей программе дисциплины (модуля) и иметь доступ к необходимому программному обеспечению, адаптированному для обучающихся инвалидов и обучающихся с ограниченными возможностями здоровья.

Министерство образования и науки РФ  
Федеральное государственное бюджетное образовательное учреждение  
высшего образования  
«Уральский государственный горный университет»



А. Г. Петрушин, Н. Н. Лещуков

## **РАЗРУШЕНИЕ ГОРНЫХ ПОРОД**

*Учебно-методическое пособие по выполнению контрольной  
работы по дисциплине  
«Разрушение горных пород»  
для студентов специальности 21.05.04 «Горное дело»*

Екатеринбург – 2019



Министерство образования и науки РФ  
Федеральное государственное бюджетное образовательное учреждение  
высшего образования  
«Уральский государственный горный университет»

ОДОБРЕНО

Методической комиссией горно-  
технологического факультета

«\_\_\_\_\_» \_\_\_\_\_ 2019 г.

Председатель комиссии

\_\_\_\_\_ ст.преп. Н. В. Колчина

А. Г. Петрушин, Н. Н. Лещуков

## **РАЗРУШЕНИЕ ГОРНЫХ ПОРОД**

*Учебно-методическое пособие по выполнению контрольной работы по  
дисциплине*

*«Разрушение горных пород»  
для студентов специальности 21.05.04 «Горное дело»*

*Рецензенты: Лель Ю. И., зав. кафедрой РМОС УГГУ, профессор,  
д-р техн. наук.*

Печатается по решению Редакционно-издательского совета  
Уральского государственного горного университета

*Разрушение горных пород: Учебно-методическое пособие по выполнению контрольной работы по дисциплине «Разрушение горных пород» для студентов специальности 21.05.04 «Горное дело» / А. Г. Петрушин, Н. Н. Лещуков; Урал. гос. горный ун-т. – Екатеринбург: Изд-во УГГУ, 2019. – 42 с.*

Пособие предназначено для выполнения контрольной работы студентов всех специализаций специальности 21.05.04 «Горное дело» по курсу «Разрушение горных пород».

© Уральский государственный  
горный университет, 2019  
© Петрушин А.Г., Лещуков Н.Н.,

# СОДЕРЖАНИЕ

ВВЕДЕНИЕ .....	5
1. РАСЧЕТ ПАРАМЕТРОВ БУРОВЗРЫВНЫХ РАБОТ .....	6
1.1. Общие положения .....	6
1.2. Определение параметров буровзрывных работ .....	6
1.2.1. Выбор взрывчатых материалов.....	6
1.2.2. Выбор типа вруба и глубины шпуров .....	11
1.2.3. Выбор конструкции и параметров врубов.....	12
1.2.3.1. Вертикальный клиновой вруб.....	12
1.2.3.2. Прямые врубы.....	14
1.2.4. Определение удельного заряда ВВ.....	18
1.2.5. Выбор диаметра шпура.....	20
1.2.6. Определение количества шпуров .....	20
1.2.7. Определение расхода взрывчатых материалов.....	22
2. РАСЧЕТ ЭЛЕКТРОВЗРЫВНОЙ СЕТИ .....	24
3. ВЫБОР БУРОВОГО ОБОРУДОВАНИЯ.....	27
4. СОСТАВЛЕНИЕ ПАСПОРТА БУРОВЗРЫВНЫХ РАБОТ .....	30
СПИСОК ЛИТЕРАТУРЫ.....	31
ПРИЛОЖЕНИЯ.....	32
Приложение 1. Образец оформления обложки отчёта .....	31
Приложение 2. Пример паспорта БВР на проведение выработки .....	32
Приложение 3. Задания по расчёту параметров и составлению паспорта БВР на проведение выработки .....	35
Приложение 4. Формы поперечного сечения горизонтальных выработок.....	39

## ВВЕДЕНИЕ

Проведение горных выработок буровзрывным способом осуществляется по паспортам буровзрывных работ (БВР). Паспорта утверждаются руководителем того предприятия, которое ведёт взрывные работы. С паспортом БВР ознакомляется весь персонал, осуществляющий буровзрывные работы в данной выработке.

Паспорт составляется для каждого забоя выработки на основании расчетов и утверждается с учётом результатов не менее трёх опытных взрываний. По разрешению руководителя предприятия (шахты, рудника) допускается вместо опытных взрываний использовать результаты взрывов, проведённых в аналогичных условиях.

Расчёт, необходимый для составления паспорта, сводится к выбору и определению основных параметров буровзрывных работ для проведения выработки. К основным параметрам относятся: тип взрывчатого вещества (ВВ) и средства инициирования (СИ), диаметр и глубина шпуров, тип вруба, удельный заряд ВВ, количество шпуров и конструкции зарядов, расход взрывчатых материалов.

Отчёт по контрольной работе оформляется на листах стандартного формата А4 (210 мм х 297 мм). Обложка отчёта выполняется в соответствии с образцом, приведённым в Приложении 1.

На первой странице отчёта приводится его содержание с указанием страниц, далее – содержание задания по следующей форме (для примера взято задание № 1 настоящего пособия – Приложение 3):

### Задание № 1

Выполнить расчёт и составить паспорт буровзрывных работ для проведения выработки при следующих данных:

- наименование выработки: квершлаг однопутный;
- форма поперечного сечения выработки – сводчатая;
- размеры выработки (высота и ширина) – 3,4х3,3 м;
- площадь сечения вчерне – 10,5 м<sup>2</sup>;
- коэффициент крепости пород по шкале проф. М. М. Протодяконова  $f = 15$ ;
- категория пород – I;
- обводнённость – с;
- категория шахты по газу или пыли и наличие метана в выработке – не опасная.

После выполнения и оформления расчётной части отчёта приводится паспорт БВР, в котором указываются: характеристика выработки; характеристика пород; исходные данные; схема расположения шпуров в трёх проекциях; кон-

струкция вруба; конструкции зарядов во врубовых, вспомогательных (отбойных) и оконтуривающих шпурах; основные показатели взрывных работ; меры безопасности. Пример заполнения паспорта приведён в Приложении 2.

Студенты, обучающиеся по заочной форме и работающие на горном предприятии, в качестве исходных данных для выполнения настоящей работы (характеристики выработки и пород) могут по согласованию с преподавателем взять фактические исходные данные предприятия. Выполнив расчёты и составив паспорт в соответствии с рекомендациями пособия, студент приводит в отчёте также фактически действующий паспорт по принятой выработке и даёт краткий анализ расчётного и фактически действующего паспортов БВР.

## **1. РАСЧЕТ ПАРАМЕТРОВ БУРОВЗРЫВНЫХ РАБОТ**

### **1.1. Общие положения**

Буровзрывной комплекс работ занимает от 30 до 60 % общего времени проходческого цикла в зависимости от горнотехнических условий.

При проведении горных выработок буровзрывные работы должны обеспечить заданные размеры и форму поперечного сечения выработки, точное оконтуривание её профиля, качественное дробление породы и сосредоточенное размещение её в забое, нормативную величину коэффициента излишка сечения (КИС), высокий коэффициент использования шпуров (КИШ).

Эти требования соблюдаются при условии правильного выбора параметров буровзрывных работ: типа ВВ, типа и параметров вруба, величины и конструкции заряда в шпуре, диаметра и глубины шпуров, числа и расположения их в забое, способа и очередности взрывания зарядов, типа бурового оборудования, качества буровых работ, организации проходческих работ и т. д.

### **1.2. Определение параметров буровзрывных работ**

#### **1.2.1. Выбор взрывчатых материалов**

При выборе взрывчатых материалов (ВМ) руководствуются требованиями безопасного производства взрывных работ, регламентированных «Едиными правилами безопасности при взрывных работах» (ЕПБ) [1] с учетом физико-механических свойств горных пород и горнотехнических условий.

Рекомендуемые взрывчатые вещества (ВВ) [2] в зависимости от условий работ, обводнённости и крепости пород, способа заряжания представлены в табл. 1.1.

В шахтах, не опасных по газу или пыли, при проведении горизонтальных выработок допускается применение электрического взрывания и систем неэлектрического взрывания с низкоэнергетическими волноводами.

Таблица 1.1

## Рекомендуемые ВВ

Условия взрывных работ	Условия размещения зарядов	Коэффициент крепости пород $f$	Тип ВВ	Способ заряжания
Выработки, не опасные по взрыву газа или пыли	Сухие шпуры	до 12	Гранулит М Граммонит 79/21 Гранулит АС-4В Гранулит-игданит	Механизированный
			Аммонит № 6ЖВ	Ручной
		более 12	Гранулит АС-8В	Механизированный
			Аммонал М-10 Детонит М Аммонал скальный № 1	Ручной
	Обводнённые шпуры	до 12	Аммонит № 6ЖВ	Ручной
		более 12	Аммонал М-10 Детонит М Аммонал скальный № 1	
Выработки, опасные по взрыву газа и пыли	Сухие и обводнённые шпуры	Для взрывания по породе	Аммонит АП-5ЖВ	Ручной
		Для взрывания по углю с учетом степени опасности	IV кл. Аммонит Т-19 Аммонит ПЖВ-20 V кл. Угленит Э-6 VI кл. Угленит 12ЦБ	
	Для водораспыления	Открытый заряд	Ионит	

На угольных шахтах, опасных по газу или пыли, разрешается только взрывание с применением электродетонаторов. При полном отсутствии в забоях проходимых выработок метана или угольной пыли, допускается применение непридохранительных ВВ II класса и электродетонаторов мгновенного, короткозамедленного и замедленного действия со временем замедления до 2 с без ограничения количества приёмов и пропускаемых серий замедлений.

Основные характеристики ВВ, применяемых при проходке подземных горных выработок, приведены в табл. 1.2.

Таблица 1.2

## Характеристики ВВ

Наименование ВВ	Идеальная работа взрыва, кДж/кг	Плотность в патронах или насыпная, кг/м <sup>3</sup>	Удельная объемная энергия взрыва при средней плотности, кДж/кг	Коэффициент взрывной эффективности при плотности ВВ 1000 кг/м <sup>3</sup>	Расстояние передачи детонации между патронами, см		Диаметр патронов, мм	Масса патрона, кг	Длина патрона, мм
					Сухие	После выдержки в воде			
Аммонит № 6ЖВ	3561	1000-1100	3917	1,0	5-9	3-6	32 36	0,2 0,25	250 250
Аммонал М-10	4410	950-1100	4520	1,15	4	3	32	0,2	250
Детонит М	4316	1000-1200	4963	1,27	8-18	5-15	32 36	0,2 0,25	250 250
Аммонал скальный № 1	4420	1000-1100	4641	1,18	8-14	5-10	32 36	0,2 0,25	250 250
Аммонит АП-5ЖВ	2991	1000-1150	3215	0,82	5-10	2-7	36	0,3	250
Аммонит Т-19	2564	1000-1200	2820	0,72	7-12	4-8	36	0,3	240
Угленит Э-6	1946	1100-1250	2289	0,58	5-12	3-10	36	0,3	240
Угленит 12 ЦБ	1770	1200-1350	2256	0,58	4	2	36	0,3	240
Ионит	1482	1000-1200	1704	0,44	–	–	36	0,3	240
Гранулит М	3163	780-820 (1000-1150)*	3384	0,86					
Гранулит АС-4В	3645	800-850 (1100-1200)*	4192	1,07					
Гранулит АС-8В	3997	800-850 (1100-1200)*	4597	1,17					
Гранулит-игданит	3150	800-850 (1100-1200)*	3760	0,85					

\* Плотность при механизированном зарядании

Технические характеристики электродетонаторов, применяемых при проведении горных выработок, приведены в табл. 1.3. Все электродетонаторы являются водоустойчивыми.

Таблица 1.3

**Электродетонаторы для шахт и рудников**

Тип электродетонаторов	Кол-во серий	Интервалы замедления, мс (с)	Безопасный ток, А	Гарантийный ток, А	Сопротивление, Ом	Примечание
ЭД-8Ж(Э)	1	0	0,2	1,0	1,8-3,6	Электродетонаторы непригодные для нормальной чувствительности
ЭД-3-Н	36	20, 40, 60, 80, 100, 125, 150, 175, 200, 250, 300, 350, 400, 450, 500, 600, 700, 800, 900, 1000, 1250, 1500, 1750, 2000, 2500, 3000, 3500, 4000, 4500 мс 5,6,7,8,9,10 с				
ЭД-1-8-Т	1	0	1,0	5,0	0,5-0,75	Электродетонаторы непригодные для пониженной чувствительности к блуждающим токам
ЭД-3-Т	36	20, 40, 60, 80, 100, 125, 150, 175, 200, 250, 300, 350, 400, 450, 500, 600, 700, 800, 900, 1000, 1250, 1500, 1750, 2000, 2500, 3000, 3500, 4000, 4500 мс 5,6,7,8,9,10 с				
ЭДКЗ-ОП	1	0	0,2	1,0	1,8-3,6	Электродетонаторы предохранительные нормальной чувствительности
ЭДКЗ-П	5	25, 50, 75, 100, 125 мс	0,2	1,0	1,8-3,6	
ЭДКЗ-ПМ	7	15, 30, 45, 60, 80, 100, 120 мс	0,2	1,0	1,8-3,6	
ЭД-КЗ-ПКМ	9	4, 20, 60, 80, 100, 125, 150, 175, 200 мс	0,2	1,0	1,8-3,6	



Детонирующие шнуры ДША, ДШВ и ДШЭ-12 и др. применяют при необходимости одновременного взрывания врубовых, нижних подошвенных шпуров, а также в рассредоточенных зарядах с целью передачи детонации всем частям шпурового заряда.

В последние годы на подземных взрывных работах получил широкое распространение новый способ инициирования зарядов ВВ – система неэлектрического взрывания различных модификаций: Нонель (Швеция), СИНВ, Эдилин (Россия) и др.

В табл. 1.4 представлены характеристики систем СИНВ и ДБИ для взрывных работ в рудниках и угольных шахтах, где допущено применение непередохранительных взрывчатых веществ II класса.

Устройства СИНВ-Ш и ДБИЗ служат для трансляции инициирующего сигнала и инициирования боевиков шпуровых зарядов с заданной временной задержкой. В боевике каждого шпурового заряда размещается КД устройства СИНВ-Ш или ДБИЗ заданного интервала замедления.

Таблица 1.4

#### Характеристики систем неэлектрического инициирования

Устройство	Интервал замедления, мс	Назначение
СИНВ-Ш	0, 25, 42, 55, 67, 109, 125, 150, 176, 200, 250, 300, 350, 400, 450, 500, 600, 700, 800, 900, 1000, 2000, 3000, 4000, 5000, 6000, 7000, 8000, 9000, 10000	Изготовление патронов-боевиков
ДБИЗ	0, 17, 25, 42, 55, 67, 109, 125, 150, 176, 200, 250, 300, 350, 400, 450, 500, 600, 700, 800, 900, 1000, 2000, 3000, 4000, 5000, 6000, 7000, 8000, 9000, 10000	

*Примечание.* Интервалы замедлений приведены при длине ударно-волновой трубки (УВТ) 1 м. Добавление каждого метра длины УВТ увеличивает время замедления на 0,5 мс.

УВТ, выходящие из шпуров, инициируются одновременно от устройств СИНВ-П мгновенного действия (СИНВ-П-0), смонтированных в единую сеть. Длина УВТ стартового устройства (магистральной части сети) выбирается из условия безопасного подрыва и может составлять несколько сот метров.

При проходке подземных выработок обычно применяется следующая схема: УВТ, выходящие из шпуров, собираются в связки (пучки), которые соединяются в единую сеть детонирующим шнуром. Детонирующий шнур обвязывается вокруг связки двойной петлёй. Количество УВТ в одной связке не должно превышать 15 шт. Иницирование сети из детонирующего шнура производится электродетонатором или электрозажигательной трубкой.

### 1.2.2. Выбор типа вруба и глубины шпуров

Расположение шпуров в забое, величина заходки и показатели взрыва во многом определяются типом вруба. Врубы по характеру действия делятся на две группы:

- врубы с наклонными к оси выработки шпурами – наклонные врубы;
- врубы с параллельными к оси выработки шпурами – прямые врубы.

Тип вруба и глубину шпуров с учетом горнотехнических условий следует принимать по данным табл. 1.5.

Таблица 1.5

**Тип вруба и глубина шпуров**

Тип буровой техники	Сечение выработки, м <sup>2</sup>	
	менее 6	более 6
Переносные перфораторы, ручные электросвёрла и пневмосвёрла	Прямые врубы при глубине шпуров более 1,5 м	Наклонные врубы при глубине шпуров не более (0,35–0,5) ширины выработки; прямые врубы при глубине шпуров до 2–2,5 м
Установки механизированного бурения	–	Прямые врубы с максимальной возможной глубиной по технической характеристике машины

Из наклонных врубов наибольшее распространение имеет вертикальный клиновой вруб. Другие врубы с наклонными шпурами (пирамидальный, горизонтальный клиновой и его разновидности, веерный и т. д.) не получили достаточно широкого распространения из-за сложности обуривания и узкой рекомендуемой области применения (забои, проводимые по пласту угля при малой его мощности, при наличии слабых прослоек пород по забою, при ярко выраженном контакте слабых пород с более крепкими вмещающими породами и т. д.).

Высокая эффективность врубов с наклонными шпурами и преимущества их по сравнению с прямыми врубами достигаются только при ограниченной глубине шпуров и определенном сечении выработки. При проходке выработок в крепких породах ( $f > 12$ ) с применением вертикального клинового вруба длина заходки не превышает обычно 0,35 ширины выработки ( $B$ ) из-за технической невозможности бурения врубовых шпуров под углом наклона, обеспечивающим эффективную работу вруба. При глубине шпуров более 0,5  $B$ , применении буровых кареток, а также в выработках малого сечения (менее 6 м<sup>2</sup>) наиболее эффективны прямые врубы, глубина которых ограничивается точностью бурения в зависимости от типа буровой техники.

При глубине шпуров, принятой по рекомендациям табл. 1.5, проектную величину КИШ следует принимать равной 0,85–0,95 с учётом крепости горных пород.

### 1.2.3. Выбор конструкции и параметров врубов

#### 1.2.3.1. Вертикальный клиновой вруб

При ограниченной глубине шпуров (1,2–2,0 м) наибольшее распространение имеет вертикальный клиновой вруб. Параметры вертикального клинового вруба в зависимости от крепости пород применительно к аммониту № 6ЖВ в патронах диаметром 32 мм в шпурах диаметром 42 мм ориентировочно по данным практики можно принять по данным табл. 1.6.

Таблица 1.6

Параметры вертикального клинового вруба

Группа крепости пород по СНиП	Коэффициент крепости пород $f$	Расстояние по вертикали между парами шпуров, мм	Количество шпуров во врубе при сечении выработки (м <sup>2</sup> )		Угол наклона шпуров к плоскости забоя $\alpha$ , град.
			до 12	более 12	
IV-V	1-6	500	4	4-6	75-70
VI	6-8	450	4-6	6-8	68
VII	8-10	400	6-8	8-10	65
VIII	10-13	350	8-10	10-12	63
IX	13-16	300	10-12	12-14	60
X	16-18	300	10-12	12-14	58
XI	20	250	10-12	12-14	55

При применении другого типа ВВ и изменении диаметра шпуров расстояние между парами врубовых шпуров определяется с учётом поправочного коэффициента по формуле:

$$k = 1,25 \sqrt{e} \cdot d_3/d, \quad (1.1)$$

где  $e$  – коэффициент взрывной эффективности (см. табл. 1.2),

$d_3$  – диаметр заряда,

$d$  – диаметр заряжаемой полости (шпура или скважины).

С увеличением коэффициента крепости пород (см. табл. 1.6) угол наклона врубовых шпуров к плоскости забоя уменьшается. Поэтому предельную глубину вертикального клинового вруба (рис. 1.1) при бурении шпуров ручными перфораторами в зависимости от коэффициента крепости пород и ширины выработки рекомендуется принимать по табл. 1.7 или по формуле:

$$h_{\text{вр}} = 0,25B \operatorname{tg} \frac{\alpha}{2} - 0,3, \quad (1.2)$$

где  $B$  – ширина выработки, м

$\alpha$  – угол наклона шпуров к плоскости забоя, град. (см. рис. 1.1).

Предельная глубина вертикального клинового вруба  $h_{вр}$ , м

Ширина выработки, м	Коэффициент крепости пород $f$						
	2-5	6-7	8-9	10-12	13-15	16-17	18-20
2,0	1,3	1,2	1,1	1,0	0,9	0,8	0,7
2,5	1,7	1,6	1,4	1,3	1,2	1,1	1,0
3,0	2,1	1,9	1,7	1,6	1,4	1,3	1,2
3,5	2,4	2,2	1,9	1,7	1,6	1,5	1,4
4,0	2,8	2,6	2,2	2,1	1,9	1,8	1,7
4,5	3,2	2,9	2,5	2,4	2,3	2,0	1,9
5,0	3,5	3,1	2,9	2,7	2,4	2,2	2,1



Рис. 1.1. Схема вертикального клинового вруба

Глубину врубовых шпуров следует принимать на 0,1-0,2 м больше длины вспомогательных и оконтуривающих шпуров:

$$h_{вр} = h_{шп} + (0,1 \div 0,2), \quad (1.3)$$

где  $h_{шп}$  – глубина (длина) вспомогательных и оконтуривающих шпуров, м.

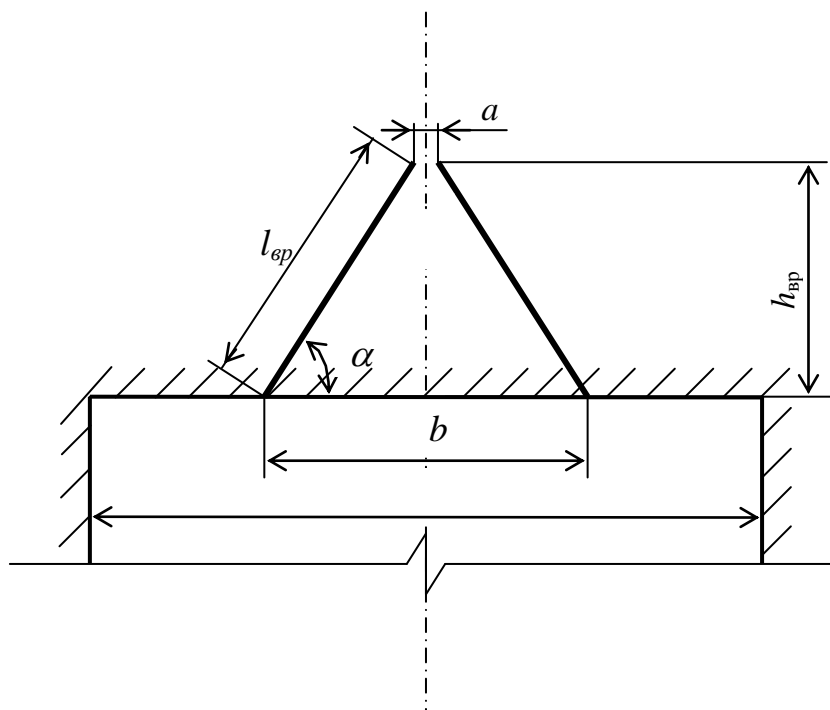
Длину шпуров клинового вруба определяют с учетом угла их наклона:

$$l_{вр} = h_{вр} / \sin \alpha, \quad (1.4)$$

где  $\alpha$  – угол наклона шпуров к плоскости забоя, град.

Расстояние между устьями в паре шпуров клинового вруба определяют по зависимости:

$$b = 2 h_{вр} / \operatorname{tg} \alpha + a, \quad (1.5)$$

где  $a$  – расстояние между забоями пары сходящихся шпуров клинового вруба, м (в зависимости от коэффициента крепости пород  $a = 0,15-0,2$  м).

После расчета основных параметров вруба следует проверить графическим способом техническую возможность обурирования вертикального клинового вруба с учетом принятого бурового оборудования. С этой целью в масштабе 1:20 – 1:50 вычерчивается план забоя (вид сверху) с наложением пары врубовых шпуров и обязательного соблюдения принятого угла наклона шпуров  $\alpha$ .

Если ширина выработки не позволяет с учётом габаритов бурильной машины (см. рис. 1.1) обурить рассчитанный вруб, то следует уменьшить глубину врубовых шпуров или принять другой тип вруба. При применении бурильных установок стрела автоподатчика должна свободно размещаться при заданном угле наклона врубовых шпуров между точкой забуривания врубового шпура и стенкой выработки. При бурении переносными перфораторами или ручными электросвёрлами врубовые шпуры могут буриться в 2-3 приёма комплектом штанг различной длины (например: 0,5 м; 1,2 м; 2,0 м).

### 1.2.3.2. Прямые врубы

Из прямых врубов (рис. 1.2) наиболее широкое распространение получили следующие конструкции: призматический симметричный  $a$ ; щелевой  $b$ ; спиральный  $c$  и двойной спиральный  $d$ .

Прямые врубы представляют собой комбинацию параллельных заряженных шпуров, взрыв которых работает на компенсационную полость, создаваемую холостым шпуром (системой холостых шпуров) или скважиной. Взрыв последующих шпуров расширяет врубовую полость до размеров, достаточных для последующей отбойки вспомогательными (отбойными) шпурами с постоянной, предельной для конкретных горнотехнических условий линией сопротивления.

Параметры прямых врубов принимаются в зависимости от конструкции вруба, крепости пород, диаметра компенсационной полости (шпура или скважины, их количества). Наиболее ответственными являются первый шпур или серия шпуров, взрываемых на компенсационную полость. Поэтому для повышения эффективности взрыва целесообразно в качестве компенсационной полости использовать шпур увеличенного диаметра, систему холостых шпуров или скважину.

Расстояние между компенсационной полостью и первым взрываемым шпуром или серией шпуров (пробивное расстояние  $W_1$ ) рекомендуется принимать для шпуров диаметром 42 мм при использовании аммонита № 6 ЖВ в патронах диаметром 32 мм по табл. 1.8.

При применении другого типа ВВ или другой конструкции заряда пробивное расстояние  $W_1$ , определенное по табл. 1.7, умножается на поправочный коэффициент, рассчитанный по формуле (1.1).

Пробивные расстояния  $W_1$  учитывают возможное отклонение шпуров от заданного направления. С увеличением глубины шпуров растет их отклонение, поэтому при глубине шпуров до 2,5 м достаточно принимать диаметр первона-

чальной компенсационной полости не более 50-60 мм; при шпурах глубиной до 3 м – 70-105 мм и при шпурах до 4 м – 105-125 мм, что позволит сохранить КИШ в пределах 0,85-0,9.

Пробивные расстояния для шпуров, взрывааемых вторыми и последующими во врубе ( $W_1, W_2, W_3$  и т. д.), принимаются равными 0,8 от ширины (наибольшего размера) ранее образованной врубовой полости.



Рис. 1.2. Конструкции прямых врубов:  
*a* – призматический симметричный; *б* – щелевой; *в* – спиральный;  
*г* – двойной спиральный

Пробивные расстояния  $W_1$ , мм

Диаметр холостого шпура или скважины $D_x$ , мм	Коэффициент крепости пород $f$						
	2-5	6-7	8-9	10-12	13-15	16-17	18-20
42	115	100	90	80	60	60	55
51	125	110	100	90	80	70	65
56	150	130	110	95	90	85	75
75	170	150	130	105	100	95	85
105	190	170	150	120	110	105	95
125	230	200	170	140	120	110	100

Например, пробивное расстояние для шпуров спирального вруба, взрывааемых вторыми, т. е. на обнаженную поверхность, образованную взрывом первого шпура, определяют по данным табл. 1.9 или по зависимости, мм:

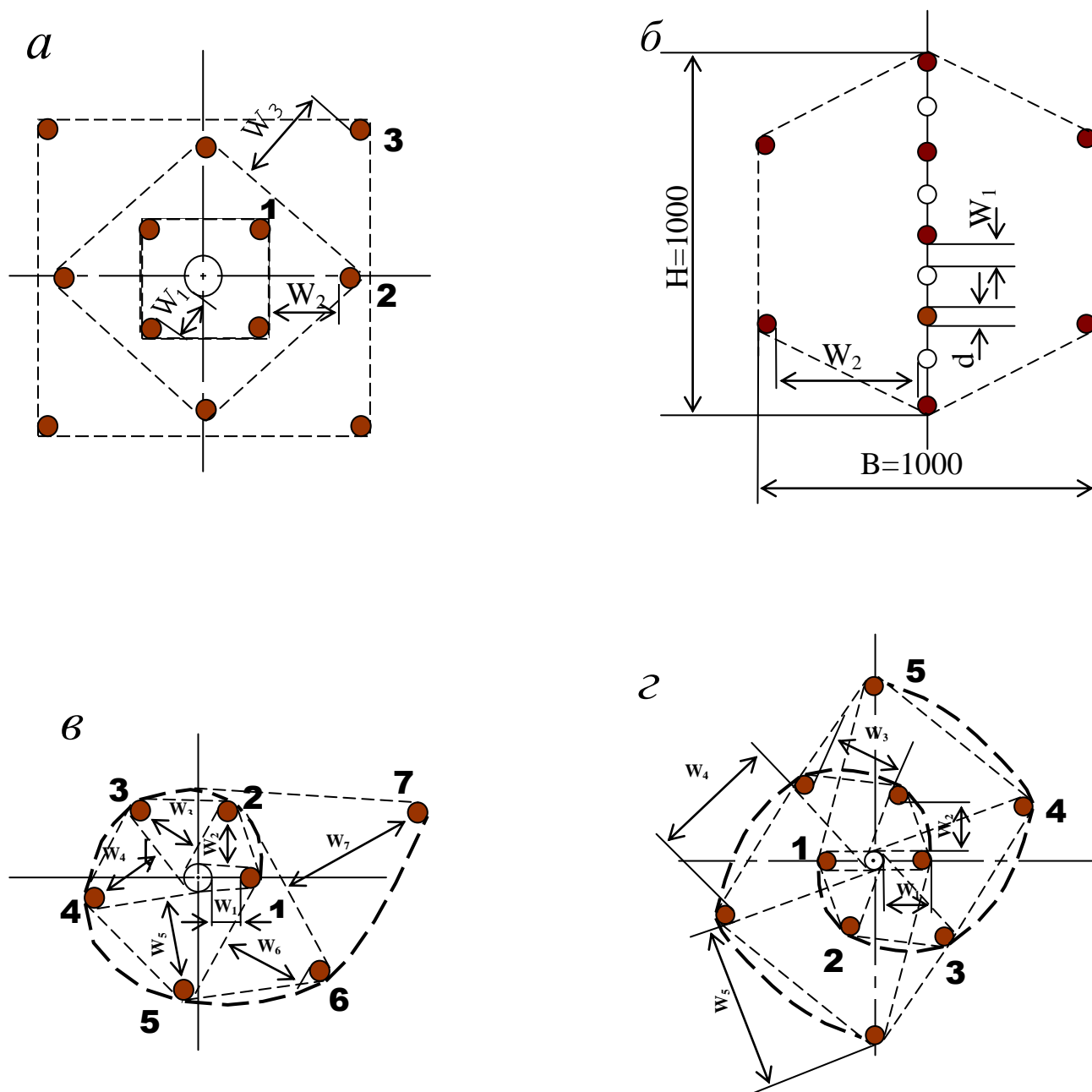
$$W_2 = 0,8 \cdot (W_1 + D_x + d), \quad (1.6)$$

где  $W_1$  – пробивное расстояние для первого шпура (см. табл. 1.7);

$D_x$  – диаметр компенсационной полости (холостого шпура или скважины);

$d$  – диаметр заряженных шпуров.

Пробивные расстояния ( $W_2$ ,  $W_3$  и т. д.) для любого типа вруба могут быть определены графически путем последовательного построения расширяющейся врубовой полости (см. рис. 1.2) в масштабе 1:5.

Таблица 1.9

Пробивные расстояния  $W_2$ , мм

Диаметр холостого шпура или скважины $D_x$ , мм	Коэффициент крепости пород $f$						
	2-5	6-7	8-9	10-12	13-15	16-17	18-20
42	170	150	140	130	120	115	110
51	180	160	150	140	130	120	115
56	210	180	170	160	150	140	130
75	260	210	200	185	170	150	140
105	300	260	240	215	200	185	175
125	340	300	270	250	230	220	215

Расчёты и построения выполняются до тех пор, пока не образуется врубовая полость размером в пределах от 0,9×0,9 до 1,2×1,2 м. Такой размер врубовой полости является достаточным и позволяет в дальнейшем производить отбойку породы вспомогательными и оконтуривающими шпурами уже с постоянной линией наименьшего сопротивления, которая соответствует предельному пробивному расстоянию шпурового заряда при взрывании его на неограниченную свободную поверхность.

Предельные пробивные расстояния для вспомогательных и оконтуривающих шпуров при их диаметре 42 мм, заряженных аммонитом № 6ЖВ в патронах диаметром 32 мм, приведены в табл. 1.10.

Таблица 1.10

**Предельные пробивные расстояния  
для вспомогательных и оконтуривающих шпуров, мм**

Диаметр шпуров, мм	Коэффициент крепости пород $f$						
	2-5	6-7	8-9	10-12	13-15	16-17	18-20
42	1000-900	800	700	650	600	550	500

Опыт работы и расчёты показывают, что для образования врубовой полости сечением 0,8-1,4 м<sup>2</sup> необходимо принять 8-12 шпуров в зависимости от диаметра компенсационной полости и коэффициента крепости пород.

При применении щелевого вруба пробивное расстояние между заряжаемыми и холостыми шпурами принимается по данным табл. 1.8. Количество заряжаемых  $N_z$  и холостых  $N_x$  шпуров в щелевом врубе при их одинаковом диаметре определяют по формулам:

$$N_z = \frac{H}{2(W_1 + d)} + 1, \quad (1.7)$$

$$N_x = \frac{H}{2(W_1 + d)}, \quad (1.8)$$

где  $H$  – высота вруба, мм;

$W_1$  – пробивное расстояние, мм;

$d$  – диаметр шпуров, мм.

Щелевой вруб (рис. 1.2, б) высотой 1000 мм с последующим расширением полости четырьмя шпурами дает высокие показатели в породах любой крепости и в выработках любого сечения. Пробивное расстояние  $W_2$  для шпуров, взрывааемых во вторую очередь, принимается равным 500 мм, а расстояние между шпурами по вертикали 700–800 мм в породах любой крепости.

Могут быть приняты другие конструкции прямых врубов, но принцип расчета их параметров будет аналогичен.

После расчета параметров принятого прямого вруба (пробивных расстояний и числа шпуров во врубе) определяется площадь вруба по забою выработки, что необходимо для определения количества остальных шпуров.

Глубина (длина) холостых и заряжаемых шпуров прямого вруба должна приниматься больше на 10 % по сравнению с глубиной вспомогательных и оконтуривающих шпуров.

При ведении взрывных работ на угольных шахтах, опасных по газу или пыли, при определении расстояний между смежными шпурами следует придерживаться дополнительных требований ЕПБ.



Расстояние от заряда ВВ до ближайшей поверхности должно быть не менее 0,5 м по углю и не менее 0,3 м по породе, в том числе и при взрывании зарядов в породном негабарите. В случае применения ВВ VI класса при взрывании по углю это расстояние допускается уменьшать до 0,3 м.

Минимально допустимые расстояния между смежными (взрываемыми последовательно) шпуровыми зарядами должны соответствовать данным табл. 1.11.

В породах с  $f > 10$  расстояние между смежными шпуровыми зарядами должно определяться нормативами, разработанными по согласованию с организацией-экспертом по безопасности работ.

Поскольку при применении прямых врубов с незаряжаемыми шпурами (см. рис. 1.2) данные требования, как правило, невыполнимы, то в угольных шахтах, опасных по газу или пыли, применяются прямые врубы, работающие по принципу воронкообразования.

Таблица 1.11

**Минимально допустимые расстояния между смежными шпуровыми зарядами**

Условия взрывания	Класса ВВ			
	II	III-IV	V	VI
По углю	0,6	0,6	0,5	0,4
По породе:				
при $f < 7$	0,5	0,45	0,3	0,25
при $f > 10$	0,4	0,3	–	–

В породах с коэффициентом крепости  $f < 6$  обычно применяется прямой призматический вруб из 4–6 шпуров, которые располагаются по контуру окружности или периметру прямоугольника и взрываются одновременно в один приём. Расстояние между врубовыми шпурами следует принимать в соответствии с рекомендациями табл. 1.11. При проведении выработок в более крепких породах целесообразно использовать двойной призматический вруб из 6–8 шпуров с соблюдением тех же требований, которые взрываются короткозамедленно и последовательно в два приёма.

#### 1.2.4. Определение удельного заряда ВВ

Величина удельного заряда ВВ, т. е. количество ВВ, необходимое для заряжания в шпуры единицы объёма обуренного массива (с учетом эффективного разрушения), зависит от крепости пород, сечения выработки, типа ВВ и условий взрывания (наличия обнажённой поверхности, структуры породы, плотности ВВ при заряжании, типа вруба).

Удельный заряд **при врубах с наклонными шпурами** рекомендуется определять по видоизменённой формуле Н. М. Покровского:

$$q = 0,1 \cdot f \cdot f_1 \cdot v / e, \quad (1.9)$$

где  $q$  – удельный заряд ВВ, кг/м<sup>3</sup>;

$f$  – коэффициент крепости по М. М. Протоdjяконову. В породах с  $f > 16$  в формуле (1.9) принимать 0,08 вместо 0,1;

$f_1$  – коэффициент структуры породы;

$\nu$  – коэффициент зажима породы, зависящий от площади поперечного сечения выработки и количества обнажённых поверхностей;

$e$  – коэффициент взрывной эффективности заряда ВВ.

Коэффициент относительной эффективности заряда ВВ определяется из выражения

$$e = \frac{Q_{\text{ид}} \cdot \rho}{Q_{\text{ид.э}} \cdot \rho_{\text{э}}}, \quad (1.10)$$

где  $Q_{\text{ид}}$ ,  $Q_{\text{ид.э}}$  – идеальная работа взрыва принятого и эталонного ВВ, кДж/кг;

$\rho$ ,  $\rho_{\text{э}}$  – плотность заряда принятого и эталонного ВВ, кг/м<sup>3</sup>.

Необходимые данные для расчета величины  $e$  принимают из табл. 1.2. При средней плотности заряда ВВ значение коэффициента взрывной эффективности можно принять из этой же таблицы. В качестве эталонного ВВ в формуле (1.10) и в табл. 1.2 принят аммонит № 6ЖВ.

Значение коэффициента структуры породы  $f_1$  принимается из табл. 1.12.

Таблица 1.12

### Коэффициент структуры породы $f_1$

Характеристика пород	Категория пород	Коэффициент структуры породы $f_1$
Монолитные, крепкие, вязкие, упругие	I	1,6
Трещиноватые, крепкие	II	1,2-1,4
Массивно-хрупкие	III	1,1
Сильнотрещиноватые, мелкослоистые, большинство пород угольных бассейнов	IV	0,8-0,9

Коэффициент зажима породы при одной обнаженной поверхности в забоях горизонтальных и наклонных выработок определяется из выражения

$$\nu = \frac{6,5}{\sqrt{S_{\text{вч}}}}, \quad (1.11)$$

где  $S_{\text{вч}}$  – площадь поперечного сечения вчерне, м<sup>2</sup>.

При двух обнаженных поверхностях коэффициент зажима принимается в пределах  $\nu = 1,1-1,4$  (меньшие значения – для больших сечений выработок).

**При щелевом врубе на полную высоту выработки** для определения удельного заряда для шпуров по забою, кроме врубовых, в формуле (1.9) следует принимать коэффициент зажима породы  $\nu = 1,4$ .

**Прямые (дробящие) врубы** требуют повышенного удельного заряда ВВ. По формуле (1.9) при применении прямых врубов определяют удельный заряд только для вспомогательных и оконтуривающих шпуров с коэффициентом зажима породы  $\nu = 1,1-1,4$ .

### 1.2.5. Выбор диаметра шпура

Диаметр шпуров выбирается в зависимости от стандартного диаметра патрона принятого типа ВВ. В табл. 1.2 указаны стандартные диаметры патронов промышленных ВВ. При выпуске ВВ в патронах различных диаметров следует принимать диаметр патрона с учётом сечения выработки и типа буровой техники. При использовании мощных бурильных машин и при больших сечениях выработки принимают патроны с большим диаметром или механизированное зарядание гранулированными ВВ.

При применении метода контурного взрывания в оконтуривающих шпурах следует уменьшить линейную плотность заряжения. С этой целью рекомендуется применять, например, специальные патроны типа ЗКВК из аммонита № 6ЖВ диаметром 26 мм длиной 360 мм в полиэтиленовых оболочках. Эти патроны имеют соединительные муфты с лепестками, позволяющими стыковать их и центрировать по оси шпура с созданием воздушного промежутка между патронами и стенками шпура.

Диаметр шпуров при использовании патронированных ВВ принимается не менее чем на 5 мм больше диаметра патрона. При применении машин ударного-поворотного и вращательного-ударного бурения и патронированных ВВ диаметр шпуров обычно составляет 38–42 мм (см. раздел 3). При механизированном зарядании шпуров гранулированными ВВ в горнорудной промышленности диаметр шпуров принимается в пределах от 38 до 52 мм в зависимости от сечения выработки, детонационной способности ВВ и взрываемости пород.

При бурении по углю и породам угольной формации используются шпуры диаметром 37–46 мм.

### 1.2.6. Определение количества шпуров

Количество шпуров в забое зависит от физико-механических свойств пород, поперечного сечения выработки, параметров зарядов и типа принятого вруба.

Количество шпуров на забой **при врубах с наклонными шпурами** определяют по формуле проф. Н. М. Покровского

$$N = q \cdot S_{вч} / \gamma, \quad (1.12)$$

где  $q$  – удельный заряд ВВ, определяемый по формуле (1.9), кг/м<sup>3</sup>;

$S_{вч}$  – площадь сечения выработки вчерне, м<sup>2</sup>;

$\gamma$  – весовое количество ВВ (вместимость), приходящееся на 1 м шпура, кг/м.

$$\gamma = 3,14 d^2 \rho \alpha / 4, \quad (1.13)$$

где  $d$  – диаметр заряда (патрона ВВ или шпура), м;

$\rho$  – плотность ВВ в заряде, кг/м<sup>3</sup>;

$\alpha$  – коэффициент заполнения шпуров.

При ручном зарядании без уплотнения ВВ в шпуре используется параметр «диаметр патрона», а параметр «диаметр шпура» – при уплотнении патронов вручную с разрезанием оболочки или при механизированном зарядании.

При разрезании оболочки патронов плотность ВВ в шпуре принимается равной 0,9 от плотности ВВ в патроне (см. табл. 1.2). При механизированном зарядании шпуров гранулированными ВВ плотность ВВ в шпуре составляет 1150–1200 кг/м<sup>3</sup>.

Коэффициент заполнения шпуров в выработках шахт, не опасных по взрыву газа или пыли, проходимых в крепких породах, принимается максимальным (0,7-0,9).

В выработках шахт, опасных по газу или пыли и в породах с  $f = 2-8$  – коэффициент заполнения принимается 0,35-0,55; в более крепких породах – 0,5-0,6. При этом при ведении взрывных работ на угольных шахтах, опасных по взрыву газа или пыли, величина забойки должна быть не менее 0,5 м.

Во всех случаях с увеличением длины шпуров коэффициент заполнения шпуров увеличивается.

Полученное по формуле (1.12) количество шпуров является ориентировочным (см. табл. 1.13) и может быть изменено при необходимости на 10–15 %. Окончательно число шпуров принимается после вычерчивания схемы расположения шпуров в сечении выработки (рекомендуемый масштаб – 1:50-1:20), и только затем возобновляется расчёт (раздел 1.2.7).

Таблица 1.13

**Ориентировочное количество шпуров на забой в зависимости от коэффициента крепости пород и сечения выработок**

Коэффициент крепости пород $f$	Сечение выработки вчерне, м <sup>2</sup>						
	4	6	8	10	12	14	16
2-4	8-11	12-16	17-21	22-27	28-33	34-38	35-42
5-7	12-16	17-21	22-27	28-33	34-38	39-42	43-46
8-10	16-20	21-26	27-32	33-37	38-42	42-46	47-50
12-14	20-24	26-30	32-36	37-42	42-46	46-50	50-54
более 14	26-28	32-36	36-40	44-48	48-52	52-54	56-60

При вычерчивании схемы расположения шпуров при любом типе вруба среднее расстояние между рядами вспомогательных шпуров, между вспомогательными и оконтуривающими и между шпурами в рядах должно быть примерно одинаковым и приниматься в соответствии с рекомендациями табл. 1.10 или определяться из выражения

$$a = \sqrt{\frac{S_{вч} - S_{вр}}{N - N_{вр}}}, \quad (1.14)$$

где  $S_{вч}$  – площадь сечения выработки вчерне,  $m^2$ ;

$S_{вр}$  – площадь сечения врубовой полости (для вертикального клинового вруба принимается равной половине площади прямоугольника, образованного устьями врубовых шпуров на плоскости забоя),  $m^2$ ;

$N, N_{вр}$  – общее число на забой и число врубовых шпуров.

Оконтуривающие шпуры располагают с наклоном  $85-87^\circ$  к плоскости забоя с таким расчетом, чтобы их концы вышли за проектный контур сечения выработки вчерне только за линией уходки. Забуриваются оконтуривающие шпуры на минимальном расстоянии ( $150-200$  мм) от проектного контура выработки с учётом принятой буровой техники.

**При применении прямых врубов** количество шпуров определяется по формуле

$$N = N_{вр} + q \cdot (S_{вч} - S_{вр}) / \gamma, \quad (1.15)$$

где  $N_{вр}$  – количество врубовых шпуров (см. раздел 1.2.3.2);

$S_{вр}$  – площадь поперечного сечения прямого вруба,  $m^2$ .

При контурном взрывании число оконтуривающих шпуров необходимо увеличивать. При этом параметры зарядов в оконтуривающих шпурах (удельный заряд, расстояние между шпурами и др.) рассчитываются по специальным методикам ([3] и др.).

### 1.2.7. Определение расхода взрывчатых материалов

Количество ВВ (кг) на цикл при **врубках с наклонными шпурами**

$$Q = q \cdot S_{вч} \cdot l_{шп}, \quad (1.16)$$

где  $l_{шп}$  – глубина заходки, равная глубине вспомогательных и оконтуривающих шпуров, м.

Средняя величина заряда (кг) на один шпур

$$q'_{ср} = Q / N. \quad (1.17)$$

Количество ВВ (кг) на цикл **при врубках с прямыми шпурами** (кг)

$$Q = Q_{вр} + q \cdot (S_{вч} - S_{вр}) \cdot l_{шп}, \quad (1.18)$$

где  $Q_{вр}$  – количество ВВ во врубовых шпурах, принимается как сумма зарядов врубовых шпуров. Величина заряда (кг) во врубовый шпур принимается

$$q'_{вр} = 0,785 \cdot d^2 \cdot \rho \cdot \alpha \cdot l_{вр}, \quad (1.19)$$

где  $d$  – диаметр патрона ВВ или шпура, в зависимости от способа заряжания, м;

$\rho$  – плотность ВВ в заряде,  $кг/м^3$ ;

$\alpha$  – коэффициент заполнения врубового шпура,  $0,7-0,95$  (в зависимости от длины шпуров и крепости пород);

$l_{вр}$  – длина врубовых шпуров, м (принимается на  $10\%$  больше длины вспомогательных и оконтуривающих шпуров).

Средняя величина заряда (кг) на один вспомогательный и оконтуривающий шпур **при прямых врубах**

$$q_{\text{ср}}^{\prime\prime} = \frac{q \cdot (S_{\text{вч}} - S_{\text{вр}}) \cdot l_{\text{шп}}}{N - N_{\text{вр}}} \quad (1.20)$$

При распределении ВВ по шпурам величину заряда во врубовые шпуры **при наклонных врубах** следует принимать на 10-20 % больше средней величины  $q'_{\text{ср}}$  (кг)

$$q_{\text{вр}}^* = (1,1 \div 1,2) q'_{\text{ср}} \quad (1.21)$$

В оконтуривающих шпурах, кроме почвенных, при любых типах врубов величину заряда следует уменьшать на 10-20 % по сравнению со средней величиной  $q'_{\text{ср}}$  (кг)

$$q_{\text{ок}}^* = (0,9 \div 0,8) q'_{\text{ср}} \quad (1.22)$$

Обычно в практике взрывных работ величина заряда во вспомогательных шпурах принимается равной средней величине заряда в шпурах  $q'_{\text{ср}}$ :

$$q_{\text{всп}}^* = q'_{\text{ср}} \quad (1.23)$$

Полученные величины зарядов во врубовых, вспомогательных и оконтуривающих шпурах при ручном зарядании патронированными ВВ принимают **кратными массе патронов ВВ**.

При механизированном зарядании заряд ВВ в шпуре состоит из патрона боевика (0,2 или 0,25 кг) и собственно заряда гранулированного ВВ, масса которого принимается кратной 0,1 кг.

После определения величин зарядов ВВ в шпурах каждой группы следует проверить возможность размещения их в шпурах, учитывая длину и массу патронов, а также линейную плотность зарядания при применении гранулированных ВВ.

Фактический расход ВВ (кг) на цикл

$$Q_{\text{ф}} = \sum q_{\text{вр}}^* + \sum q_{\text{всп}}^* + \sum q_{\text{ок}}^* \quad (1.24)$$

Расход ВВ (кг) на погонный метр выработки

$$Q_{\text{м}} = Q_{\text{ф}} / (l_{\text{шп}} \eta), \quad (1.25)$$

где  $\eta$  – КИШ (принимается равным 0,85-0,95 в зависимости от крепости пород).

Объём горной массы за взрыв

$$Q_{\text{ГМ}} = S_{\text{пр}} l_{\text{шп}} \eta, \quad (1.26)$$

где  $S_{\text{пр}} = S_{\text{вч}} \cdot \text{КИС}$  – сечение выработки в проходке,  $\text{м}^2$ , которое следует определять в соответствии с рекомендациями таблицы 1.14 [4].

Удельный расход ВВ (кг) на  $1 \text{ м}^3$  взорванной породы

$$q_p = Q_\phi / Q_{gm}. \quad (1.27)$$

Таблица 1.14

**Допустимое нормативное увеличение (в %) поперечного сечения горизонтальных горных выработок при проходке буровзрывным способом**

Поперечное сечение горных выработок вчерне (по проекту), м <sup>2</sup>	Коэффициент крепости пород <i>f</i>		
	1–2	2–9	10–20
до 8	5*	10	12
от 8 до 15	4	8	10
более 15	3	5	7

\*Коэффициент излишка сечения:  $KIS = 1 + \Delta = 1 + 5/100 = 1,05$ .

Расход ЭД, КД (систем неэлектрического взрывания) определяется по числу взрываемых зарядов.

Расход ЭД, КД на 1 метр выработки:

$$N_m = N_{kd} / (l_{шт} \eta). \quad (1.28)$$

Удельный расход ЭД, КД на 1 м<sup>3</sup> взорванной породы:

$$N_p = N_{kd} / (S_{пр} l_{шт} \eta). \quad (1.29)$$

Заводы-изготовители производят неэлектрические системы инициирования с длинами волноводов, определяемыми заказами потребителей.

Длина УВТ ориентировочно определяется по формуле:

$$L_{увт} = l_{шт} + B / 4 + 0,5, \quad (1.30)$$

где *B* – ширина выработки, м;

0,5 –длина УВТ для сборки пучков, м.

## 2. РАСЧЕТ ЭЛЕКТРОВЗРЫВНОЙ СЕТИ

При расчете электровзрывной сети определяют её сопротивление и сопротивление её отдельных ветвей. Для проверки обеспечения безотказности взрывания всех электродетонаторов, включённых в сеть, при известном напряжении (принятом источнике тока) выполняется проверочный расчет, при котором определяют общую величину тока в сети и величину тока, поступающего в каждый электродетонатор.

Если необходимо выбрать источник тока, определяют общее сопротивление сети и минимальную силу тока в цепи, обеспечивающую безотказное взрывание всех электродетонаторов, после чего находят необходимое напряжение и подбирают источник тока (табл. 2.1).

Сопротивление магистральных и соединительных проводов, а также участков, если они имеются при конкретной схеме взрывания, принимается по табличным данным или вычисляется по формуле

$$R = \rho (l/S), \quad (2.1)$$

где  $R$  – сопротивление проводов, Ом;

$\rho$  – удельное сопротивление материала проводов, которое принимается для медных проводов  $0,0172 \cdot 10^{-6}$ , для алюминиевых  $0,0286 \cdot 10^{-6}$  и для стальных  $0,12 \cdot 10^{-6}$  Ом·м;

$l$  – длина проводов, м. Длину проводов принимают на 10 % больше расчётной, учитывая изгибы и сростки;

$S$  – сечение проводов, м<sup>2</sup>.

Сопротивление электродетонаторов при расчёте сети принимается по табличным данным с учётом длины выводных проводов (см. табл. 1.3). Сопротивление электродетонаторов нормальной чувствительности в зависимости от длины выводных медных проводов с диаметром жилы 0,5 мм составляет от 1,8 до 3,6 Ом. При расчёте величину сопротивления электродетонаторов нормальной чувствительности обычно принимают равной 3 Ом.

Таблица 2.1

### Взрывные приборы и машинки

Наименование прибора (исполнение)	Напряжение, В	Масса, кг	Максимальное сопротивление электровзрывной сети, Ом	Назначение и область применения
Конденсаторный взрывной прибор КВП-1/100М (РВ)	600	2	320	Взрывание ЭД нормальной чувствительности на поверхности и в шахтах, опасных и не опасных по взрыву газа или пыли
КВП-2/200М (РН)	1700	2,5	1700	
Конденсаторный взрывной прибор ПИВ-100М (РВ)	610	2,7	320	Взрывание ЭД нормальной чувствительности на поверхности и в шахтах, не опасных по взрыву газа или пыли
Конденсаторная взрывная машинка КПМ-3 (РН)	1600	3,0	200	

При электрическом способе взрывания в каждый электродетонатор нормальной чувствительности должен поступать постоянный гарантийный ток силой не менее  $I_{\text{гар}} = 1$  А при числе ЭД до 100 штук и не менее  $I_{\text{гар}} = 1,3$  А при числе ЭД более 100 штук, или переменный ток силой не менее  $I_{\text{гар}} = 2,5$  А.

Для электродетонаторов пониженной чувствительности к блуждающим токам (ЭД-1-8-Т, ЭД-1-3-Т) гарантийный ток следует принимать не менее 5 А.

Проверочный расчёт электровзрывной сети производится по следующим формулам в зависимости от схемы соединения:

а) при последовательном соединении

$$I = \frac{E}{R + rn}, \quad i = I \geq I_{\text{гар}}, \quad (2.2)$$



б) при параллельном соединении

$$I = \frac{E}{R + r/n}, \quad i = I/n \geq I_{\text{гар}}, \quad (2.3)$$

в) при смешанном последовательно-параллельном соединении

$$I = \frac{E}{R + rn/m}, \quad i = I/m \geq I_{\text{гар}}, \quad (2.4)$$

г) при смешанном параллельно-последовательном соединении

$$I = \frac{E}{R + rm/n}, \quad i = I/m \geq I_{\text{гар}}, \quad (2.5)$$

где  $I$  – сила тока в электровзрывной сети, А;

$E$  – электродвижущая сила источника тока или напряжение на клеммах, В;

$R$  – сопротивление всех проводов (магистральных, соединительных, участковых) и внутреннее сопротивление источника, Ом;

$n$  – число последовательно соединённых электродетонаторов в сети или группе;

$m$  – число параллельно включённых групп электродетонаторов при смешанном соединении;

$i$  – сила тока, поступающего в каждый электродетонатор, А;

$I_{\text{гар}}$  – гарантийная сила тока, необходимая для безотказного взрывания электродетонаторов, А;

$r$  – сопротивление электродетонатора, Ом.

При проведении горизонтальных выработок обычно применяется последовательная схема соединения электродетонаторов во взрывной сети. В этом случае общее сопротивление взрывной сети можно определить по формуле:

$$R_{\text{общ}} = r_n + r_c L_c + r_m L_m, \quad (2.6)$$

где  $r_c, r_m$  – сопротивление соответственно 1 м соединительных и магистральных проводов, Ом (принимается по данным табл. 2.2 или рассчитывается по формуле (2.1));

$L_c, L_m$  – длина соответственно соединительных и магистральных проводов, м.

Таблица 2.2

### Характеристики проводов для электровзрывания

Обозначение	Назначение	Диаметр жилы, мм	Площадь сечения, мм <sup>2</sup>	Сопротивление 1 м провода, Ом/м
ВП-05	соединительные	0,5	0,196	0,090
ВП-08	магистральные	0,8	0,502	0,034
ВП-07x2	магистральные	0,7x2	0,769	0,024

Магистральные провода (постоянная взрывная магистраль) подключаются обычно на расстоянии не ближе 30 м от забоя и могут отставать от места взрыва не более чем на 100 м. Место укрытия взрывника при проходке горизонтальных выработок должно находиться не ближе 150 м от забоя. Электровзрывная сеть должна быть двухпроводной.

В шахтах (рудниках), опасных по газу или пыли, должны применяться электродетонаторы только с медными проводами. Это требование также распространяется на соединительные и магистральные провода (кабели) электровзрывной сети.

Если проверочный расчет показывает неприменимость последовательной схемы соединения электродетонаторов (ввиду того, что  $i < I_{\text{гap}}$ ), следует принимать последовательно-параллельную схему соединения. Тогда число последовательно включённых электродетонаторов в сети или группе и число групп, включённых параллельно, определяют по формулам

$$n = \frac{E}{2I_{\text{гap}} + R}, \quad (2.7)$$

$$m = \frac{E}{2I_{\text{гap}} + r}. \quad (2.8)$$

Если общее число электродетонаторов, подлежащих взрыванию, равно  $M = n \cdot m$ , то, определив один из множителей, вычисляют другой.

### 3. ВЫБОР БУРОВОГО ОБОРУДОВАНИЯ

Тип бурильной машины выбирается в зависимости от коэффициента крепости горных пород, глубины шпуров и необходимой производительности машины при выполняемом объёме буровых работ.

Бурение шпуров производится ручными, колонковыми электро- и пневмосвёрлами, переносными перфораторами и бурильными установками.

Выбор типа бурильной машины и установочного приспособления в зависимости от крепости пород ориентировочно можно производить по табл. 3.1.

Ручные электросвёрла ЭР14Д-2М, ЭР18Д-2М, СЭР-19М применяются для бурения шпуров диаметром 36-44 мм и глубиной до 3 м по углю и породам с коэффициентом крепости до 4.

При бурении по крепким углям и породам средней крепости применяются электросвёрла ЭРП18Д-2М и СРП-1 с принудительной подачей.

Ручные пневматические сверла СР-3, СР-3М, СПР-8 применяются на шахтах, опасных по газу или пыли, для бурения шпуров диаметром 36 мм и глубиной до 3 м при проведении выработок по углю и породам с коэффициентом крепости до 4. Сверло СГ-3Б с применением пневмоподдержки применяются для бурения шпуров в породах с коэффициентом крепости до 6.

При проведении горизонтальных и наклонных выработок при бурении шпуров диаметром 40-46 мм и глубиной до 5 м в крепких и средней крепости с коэффициентом более 5 применяют переносные перфораторы ПП36В, ПП54В, ПП54ВБ, ПП63В, ПП63ВБ, ПП63П, ПП63С, ПП63СВП массой 24-33 кг с энергией удара от 36 до 63 Дж. Обычно глубина шпуров при бурении переносными перфораторами составляет 1,5-2,5 м.

Таблица 3.1

**Область применения бурильных машин  
и установочных приспособлений**

Коэффициент крепости пород	Тип бурильных машин и установочных приспособлений
1,5–3	Ручные электросвёрла и пневмосвёрла, лёгкие перфораторы на пневмоподдержках
4–6	Бурильные установки вращательного действия, перфораторы лёгкого и среднего веса на пневмоподдержках, колонковые или длинноходовые электросвёрла на манипуляторах
7–9	Бурильные установки вращательно-ударного действия, перфораторы среднего веса и тяжёлые на пневмоподдержках, колонковые или длинноходовые электросвёрла на манипуляторах
10–20	Бурильные установки вращательно-ударного действия, тяжёлые перфораторы на пневмоподдержках, колонковые перфораторы на распорных колонках или манипуляторах

Телескопные перфораторы ПТ-29М, ПТ36М, ПТ38, ПТ48 применяются при проведении восстающих выработок и для бурения шпуров в крепких породах под анкерную (штанговую) крепь.

Для облегчения труда бурильщиков и повышения скорости бурения применяются колонковые электросвёрла, электросвёрла на манипуляторах и колонковые перфораторы.

Колонковые электросвёрла применяются при бурении шпуров диаметром 36-50 мм в породах с коэффициентом крепости 5-10. Промышленно выпускаются колонковые электросвёрла ЭБГП-1, ЭБГП-2У5, которые устанавливаются на распорных колонках или на манипуляторах бурильных установок.

Съёмные бурильные машины типа БУЭ вращательного действия применяются на бурильных установках при бурении шпуров диаметром 42 мм, длиной до 3 м в породах с  $f < 8$ .

Колонковые перфораторы, более мощные чем ручные, применяются для бурения шпуров с колонок, манипуляторов и буровых кареток при проведении выработок в крепких и очень крепких породах.

В горнодобывающей промышленности применяют колонковые перфораторы ПК-50, ПК-65, ПК-75, ПК-120, ПК-150. Применение колонковых перфораторов и электросвёрл на распорных колонках при проходке выработок ограничено из-за значительных затрат времени на монтаж, демонтаж и переустановка.

новку колонок. Поэтому чистое время бурения составляет 20-35 % от общих затрат времени на бурения шпуров.

Механизированное бурение шпуров производят бурильными установками (каретками) и навесным оборудованием, смонтированным на погрузочных машинах.

Отечественной промышленностью выпускаются бурильные установки (каретки) вращательного бурения с колонковыми электросверлами БУЭ-1м, БУЭ-2, вращательно-ударного и ударно-поворотного бурения БУ-1, БУР-2, СБУ-2м, СБУ-2К, УБШ.

В угольной промышленности наибольшее распространение получили установки БУ-1, БУР-2, БУЭ-1 и БУЭ-2. С использованием этих установок производят около 50 % выработок.

Установки вращательного бурения применяют при проведении выработок в породах с  $f < 8$ ; ударно вращательного действия с машинами БГА-1 в породах с  $f = 6-10$ , с машинами БГА-1М, БГА-2М в породах с  $f = 10-14$ ; ударно-поворотного действия в породах с  $f = 10-20$ .

Технические характеристики бурильных установок приведены в табл. 3.2 – 3.3.

При определении бурильного оборудования следует принимать один перфоратор (сверло) не менее чем на  $2 \text{ м}^2$  площади забоя горизонтальной или наклонной выработки; на каждые три рабочие машины одну резервную.

Одну бурильную установку принимают не менее чем на  $9 \text{ м}^2$  площади забоя горизонтальной выработки. На каждую работающую в забое установку – рабочий и резервный комплекты инструмента.

Таблица 3.2

**Характеристики отечественных бурильных установок для бурения шпуров при проходке горизонтальных выработок**

Характеристики		Тип бурильной установки					
		УБШ-204 (БУЭ-1М)	УБШ-214А	УБШ-308У (1СБУ-2)	УБШ-303 (1БУР-2)	УБШ-254	УБШ-332Д
Коэффициент крепости пород $f$		4-8	4-16	8-14	4-16	8-14	8-14
Диаметр шпуров, мм		42	42-52	42-52	42-52	42-52	42-52
Длина шпуров, м		2,75	2,75	2,8	2,8	2,4	3,0
Зона бурения, $\text{м}^2$		6-12	4,2-12	до 20	до 20	до 12	8-22
Бурильная машина	тип	БУЭ	М2 (БГА-2М)	М2 (БГА-2М)	М2 (БГА-2М)	«Норит-1» (гидравл.)	М2 (БГА-2М)
	кол-во	1	1	2	2	1	2
Тип платформы		рельс.	рельс.	гусен.	рельс.	гусен.	пневм.
Размеры (м) в транспортном положении: длина		8,2	6,0	7,8	7,1	7,2	11,0
ширина		1,3	1,0	1,6	1,15	1,4	1,75
высота		0,9	1,5	1,7	1,65	1,8	2,3
Масса, т		5,4	4	8,6	5	7,2	12

Таблица 3.3

**Характеристики зарубежных бурильных установок для бурения шпуров при проходке горизонтальных выработок**

Характеристики	Тип бурильной установки					
	Minimatic 205-40	Mini 206-60	Paramatic 305-60	Rocket Bomer 104S	Rocket Bomer 282S	
Коэффициент крепости пород $f$	8-20	8-20	8-20	8-20	8-20	
Диаметр шпуров, мм	32-50	32-50	32-50	32-50	32-50	
Длина шпуров, м	3,4	3,4	3,4	4,0	4,0	
Высота обуривания, м	6,0	6,4	7,1	4,7	6,3	
Ширина обуривания, м	8,8	9,8	10,4	4,7	8,7	
Зона бурения, м <sup>2</sup>	8-49	8-60	12-68	до 20	до 45	
Бурильная машина	тип	HL 510S-45 гидравл.	HL 510S-45 гидравл.	HL 510S-45 гидравл.	СОР 1838 МЕ пневмат.	СОР 1838 МЕ пневмат.
	кол-во	2	2	3	1	2
Тип платформы	пневм.	пневм.	пневм.	пневм.	пневм.	
Размеры (м) в транспортном положении:						
длина	12,3	12,7	5,3	9,8	12,1	
ширина	1,98	2,24	2,5	2,0	2,0	
высота	2,35	2,35	2,8	2,6	3,1	
Масса, т	19	20	36	14	18	

При применении бурильных установок глубина шпуров изменяется от 2 до 3,75 м. В этом случае необходимо использование прямых врубов, так как обуривание вертикального клинового вруба в большинстве случаев технически неосуществимо из-за невозможности соблюдения требуемого угла наклона врубовых шпуров.

При ручном бурении шпуров площадь забоя, приходящаяся на одну бурильную машину, изменяется в широких пределах – от 2 до 5 м<sup>2</sup>.

#### 4. СОСТАВЛЕНИЕ ПАСПОРТА БУРОВЗРЫВНЫХ РАБОТ

На основании выполненных расчетов составляется паспорт буровзрывных работ, который включает в себя [1]: характеристику выработки; характеристику пород; схему расположения шпуров в трёх проекциях; наименования ВМ; способ взрывания; данные о способе заряжания, числе шпуров, их глубине и диаметре, массе и конструкции зарядов, последовательности и количестве приёмов взрывания зарядов, материале забойке и её длине, длинах ударно-волновых трубок систем неэлектрического взрывания; схему монтажа взрывной (электро-взрывной) сети с указанием длины (сопротивления), замедлений, схемы и времени проветривания забоя.

Дополнительно указывается величина радиуса опасной зоны, места укрытий взрывника и рабочих, установки постов охраны и предупредительных знаков.

В шахтах, опасных по взрыву газа или пыли, в паспорте должны быть указаны количество и схема расположения специальных средств по предотвращению взрывов газа (пыли), а также режим взрывных работ.

Образец заполнения паспорта буровзрывных работ приведён в Приложении 2.

## **СПИСОК ЛИТЕРАТУРЫ**

1. Единые правила безопасности при взрывных работах (ПБ 13-407-01). М., 2001.
2. Взрывчатые вещества и средства инициирования. Каталог. М.: ГосНИП «РАСЧЕТ», 2003. 269 с.
3. Справочник взрывника / Под общей редакцией Б. Н. Кутузова. М.: Недра, 1988. 511 с.
4. СНиП 3.02.03-84. Подземные горные выработки.

# ПРИЛОЖЕНИЯ

## ПРИЛОЖЕНИЕ 1

Образец оформления обложки отчёта

**Министерство образования и науки РФ**  
**ГОУ ВПО**  
**«Уральский государственный горный**  
**университет»**

Кафедра шахтного строительства

### ОТЧЁТ

по контрольной работе «Расчёт параметров и составление  
паспорта БВР на проведение горизонтальной горной выработки»

Зав. кафедрой  
Руководитель  
Студент гр. \_\_\_\_\_

проф. М. В. Корнилков

\_\_\_\_\_  
\_\_\_\_\_

Екатеринбург 2010

Пример паспорта БВР на проведение выработки

Утверждаю:  
Главный инженер

**Паспорт  
буровзрывных работ на проведение**

(наименование выработки)

**1. Характеристика выработки**

- 1.1. Форма сечения выработки \_\_\_\_\_
- 1.2. Площадь поперечного сечения выработки в черне, м<sup>2</sup> \_\_\_\_\_
- 1.3. Размеры сечения выработки - высота, м \_\_\_\_\_  
- ширина, м \_\_\_\_\_
- 1.4. Категория шахты по газу или пыли \_\_\_\_\_

**2. Характеристика пород**

- 2.1. Наименование пород \_\_\_\_\_
- 2.2. Коэффициент крепости пород по шкале М. М. Протоdjeяконова \_\_\_\_\_
- 2.3. Трещиноватость пород \_\_\_\_\_
- 2.4. Обводнённость пород \_\_\_\_\_

**3. Исходные данные**

- 3.1. Наименование ВВ и средств инициирования \_\_\_\_\_
- 3.2. Способ взрывания \_\_\_\_\_
- 3.3. Диаметры - шпуров, мм \_\_\_\_\_  
- патронов, мм \_\_\_\_\_
- 3.4. Тип вруба \_\_\_\_\_
- 3.5. Материал забойки \_\_\_\_\_
- 3.6. Схема соединения электродетонаторов \_\_\_\_\_
- 3.7. Источник электрического тока \_\_\_\_\_

**4. Расчётные данные по шпурам**

№№ шпуров	Наименование шпуров по назначению	Глубина шпуров, м	Угол наклона шпуров, град.	Расстояние между шпурами, м	Величина заряда в шпуре, кг	Длина заряда, м	Длина забойки в шпуре, м	Очередность взрывания, интервал замедления, мс	Примечания
1	2	3	4	5	6	7	8	9	10



## 5. Схема расположения шпуров

Схема расположения вычерчивается в масштабе 1:50 или 1:20 в трёх проекциях (см. Приложение 3). При применении прямых врубов дополнительно в масштабе 1:20 или 1:10 приводится схема вруба.

## 6. Конструкции зарядов

В схемах конструкций врубовых, вспомогательных (отбойных) и оконтуривающих зарядов указывается место установки патронов-боевиков, количество патронов, длина заряда и забойки.

## 7. Основные показатели буровзрывных работ

№ п/п	Показатели	Единица измерения	Количество
1	Коэффициент использования шпуров	-	
2	Подвигание забоя за взрыв	-	
3	Объём горной массы за взрыв	м <sup>3</sup>	
4	Количество шпуров на цикл	шт.	
5	Количество шпурометров на цикл	м	
6	Количество шпурометров на 1 погонный метр выработки	м шп./м	
7	Количество шпурометров на 1 м <sup>3</sup> взорванной породы	м шп./м <sup>3</sup>	
8	Расход ВВ на цикл	кг	
9	Расход ВВ на 1 метр выработки	кг/м	
10	Расход ВВ на 1 м <sup>3</sup> взорванной породы	кг/м <sup>3</sup>	
11	Расход средств инициирования на цикл: ЭД КД (СИНВ-Ш) детонирующего шнура	шт. шт. м	
12	Расход средств инициирования на 1 метр выработки: ЭД КД (СИНВ-Ш) детонирующего шнура	шт. шт. м	

## 8. Меры безопасности

8.1. Место укрытия взрывника и рабочих на момент взрыва \_\_\_\_\_

8.2. Место выставления постов \_\_\_\_\_

8.3. Время проветривания после взрыва \_\_\_\_\_

8.4. Мероприятия по подавлению пыли \_\_\_\_\_

8.5. Другие дополнительные меры безопасности \_\_\_\_\_

## Схема расположения шпуров

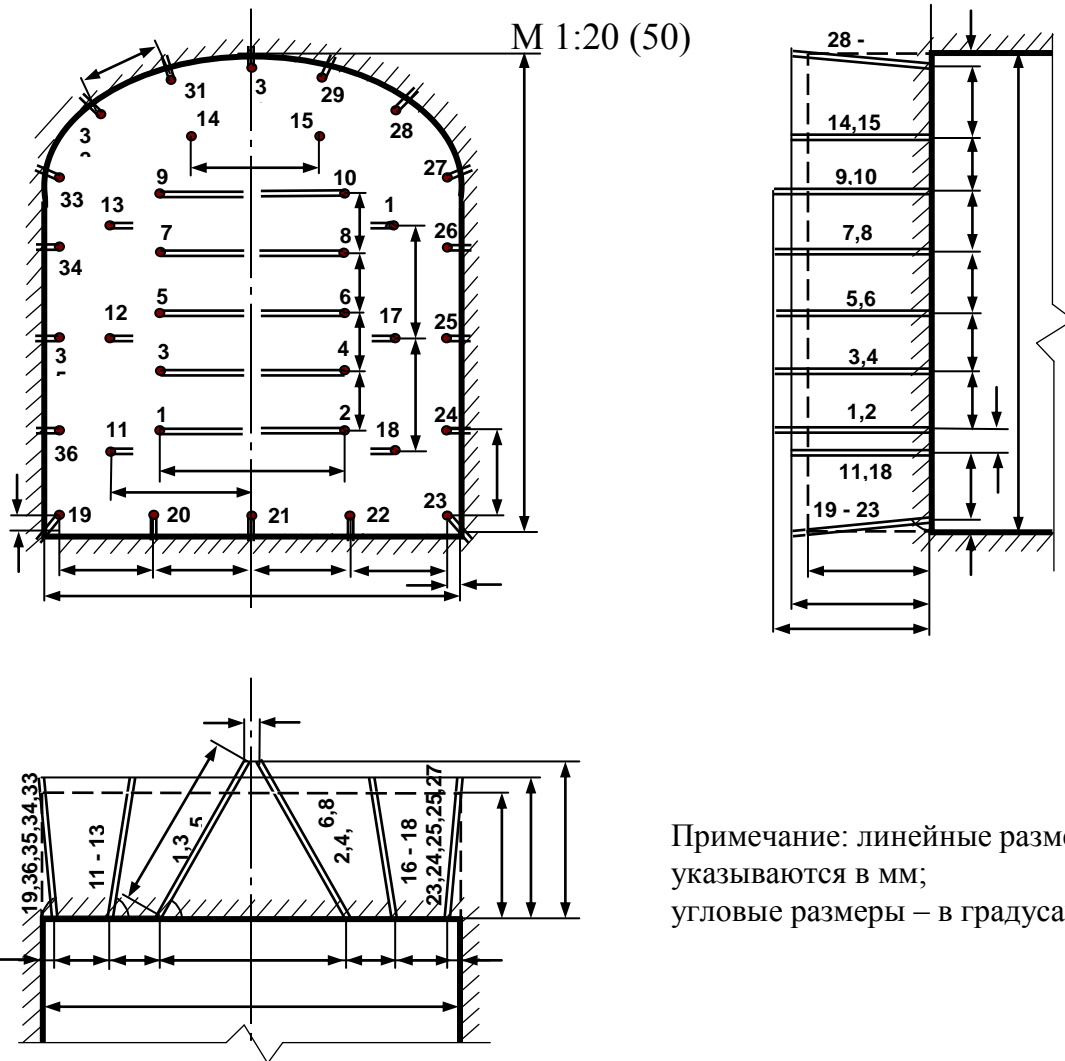

Примечание: линейные размеры указываются в мм; угловые размеры – в градусах.

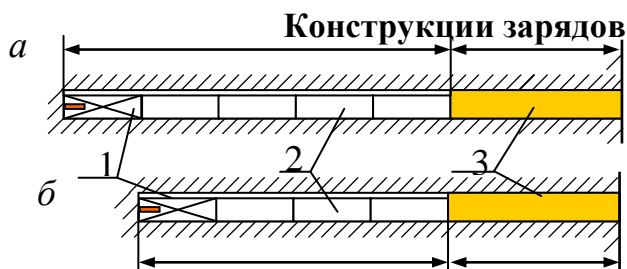

- a* – врубовые шпуры;  
*б* – вспомогательные (отбойные) и оконтуривающие шпуры;  
 1 – патрон-боевик (аммонит № 6ЖВ);  
 2 – патроны ВВ (аммонит № 6ЖВ);  
 3 – забойка (песчано-глиняная, водяная)

*Примечание.* В шахтах, не опасных по взрыву газа или пыли, допускается взрывание зарядов без забойки (устанавливается руководителем предприятия и указывается в паспорте БВР).

ПРИЛОЖЕНИЕ 3

Таблица ПЗ.1

Задания по расчету параметров и составлению паспорта бвр на проведение выработки

№№ заданий	Наименование выработки	Форма сечения выработки*	Размеры выработки $H \times B$ , м	Площадь сечения вчерне, м <sup>2</sup>	Характеристика пород			Категория шахты по газу или пыли и наличие метана в выработке
					Коэффициент крепости $f$	Категория пород по табл. 1.12	Обводнёность**	
1	2	3	4	5	6	7	8	9
1	Квершлаг	Сводчатая	3,4 × 3,3	10,5	15	I	с	Не опасная
2			3,4 × 4,0	12,0	12	I	у	
3			3,4 × 3,6	11,3	14	I	о	
4			3,4 × 3,2	10,2	10	I	у	
5			3,3 × 3,5	10,7	12	I	о	
6			3,1 × 3,2	9,2	10	I	о	
7			3,3 × 3,7	11,3	6	II	о	
8			3,5 × 3,2	10,5	8	II	с	
9			3,6 × 3,8	12,7	8	IV	у	
10			3,5 × 3,9	12,6	10	II	с	
11			3,4 × 3,4	10,8	6	III	о	
12			3,2 × 3,0	9,0	12	IV	у	
13			3,5 × 3,9	12,6	18	IV	о	
14			3,1 × 3,2	9,2	5	III	о	
15			3,4 × 3,6	11,3	8	III	с	
16			3,3 × 3,5	10,7	18	II	с	
17			3,5 × 3,2	10,5	14	I	о	
18			3,1 × 3,2	9,2	20	II	у	
19			3,4 × 4,0	12,5	16	I	о	
20			3,4 × 4,0	12,5	4	III	о	

1	2	3	4	5	6	7	8	9
21	Квершлаг	Трапецевид.	$3,5 \times 3,7 / 3,3$	12,3	8	II	с	
22			$3,5 \times 3,9 / 3,1$	12,3	10	I	о	
23			$3,5 \times 3,7 / 3,0$	11,7	12	III	с	
24			$3,6 \times 3,9 / 3,1$	12,6	14	III	у	
25			$3,0 \times 3,6 / 2,9$	9,8	16	I	о	
26			$3,8 \times 3,4 / 2,8$	11,8	18	I	с	
27			$3,6 \times 4,0 / 3,3$	13,1	6	VI	с	
28			$3,6 \times 4,2 / 3,5$	13,9	8	III	о	
29			$3,6 \times 4,0 / 3,3$	13,1	10	III	у	
30			$3,6 \times 4,2 / 3,5$	13,9	15	I	с	
31			$3,6 \times 4,0 / 3,3$	13,1	18	II	у	
32			$3,5 \times 3,9 / 3,1$	12,3	6	IV	о	
33			$3,2 \times 3,9 / 3,1$	11,2	8	III	о	
34			$3,5 \times 3,9 / 3,1$	12,3	9	III	о	
35			$3,2 \times 3,9 / 3,1$	11,2	14	III	у	
36			$3,6 \times 3,8 / 3,0$	12,2	18	I	с	
37			$3,6 \times 3,8 / 3,0$	12,2	8	III	о	
38			$3,4 \times 3,8 / 3,0$	11,6	12	II	у	
39		Сводчатая	$3,7 \times 5,0$	16,8	6	IV	с	
40			$3,7 \times 5,0$	16,8	9	III	у	
41			$3,7 \times 4,5$	15,2	11	IV	с	
42			$3,7 \times 5,0$	16,8	13	II	с	
43			$3,7 \times 4,4$	14,9	14	I	о	

1	2	3	4	5	6	7	8	9
44	Квершлаг	Сводчатая	3,5 × 4,6	15,5	16	II	о	Не опасная
45			3,6 × 4,9	16,0	4	IV	о	
46			3,6 × 4,7	15,4	8	III	у	
47			3,6 × 4,9	16,0	10	II	с	
48			3,6 × 4,2	13,9	12	II	о	
49			3,6 × 4,9	16,0	14	II	о	
50			3,6 × 4,9	16,0	6	II	с	
51			3,6 × 4,3	14,2	8	III	о	
52			3,7 × 4,3	14,2	4	IV	о	
53			3,7 × 4,0	13,7	6	IV	с	
54			3,7 × 4,3	14,2	9	III	о	
55			3,7 × 3,9	13,4	10	II	о	
56			3,7 × 4,9	16,5	10	II	о	
57			3,7 × 4,1	14,0	14	II	с	
58			3,9 × 4,0	14,5	16	I	у	
59	Штрек	Арочная	3,0 × 3,2	8,5	4	IV	о	I
60			3,0 × 3,4	8,9	6	IV	о	II
61			3,3 × 3,3	9,7	8	III	с	III
62			3,3 × 3,4	10,0	4	III	у	II
63			3,2 × 3,2	9,1	6	II	с	III – выделения метана отсутствуют
64			2,8 × 3,4	8,3	4	IV	о	II
65			3,0 × 3,2	8,5	10	II	о	III – выделения метана отсутствуют
66			3,0 × 2,8	7,5	2 (уголь)	IV	с	II
67			3,2 × 4,0	11,0	2 (уголь)	IV	о	II
68			3,6 × 3,8	12,1	2	IV	о	III

1	2	3	4	5	6	7	8	9
69	Штрек	Сводчатая	3,2 × 4,0	11,0	5	IV	у	II
70			3,2 × 4,0	11,0	8	II	у	IV – выделения метана отсутствуют
71			3,4 × 4,0	11,8	6	III	с	
72			3,2 × 4,0	11,0	12	I	у	II – выделения метана отсутствуют
73			4,2 × 4,4	16,4	1,5 (уголь)	IV	с	I
74			4,0 × 4,2	14,9	4	IV	у	I
75			4,2 × 4,4	16,4	6	III	с	II
76			4,0 × 4,2	14,9	8	II	с	IV – выделения метана отсутствуют
77			3,8 × 4,4	14,6	7	II	о	III
78			4,2 × 5,0	18,3	8	IV	с	I
79			3,8 × 4,4	14,6	10	I	о	II – выделения метана отсутствуют
80			3,4 × 4,0	11,8	10	II	о	

\* Рекомендации для вычерчивания контура поперечного сечения выработки приведены в Приложении 4.

\*\* В столбце 8 «Обводнённость пород» приняты следующие обозначения: с – сухие, у – увлажнённые и о – обводнённые.

Формы поперечного сечения горизонтальных выработок



Рис. П4.1. Формы поперечного сечения горизонтальных выработок:  
*a* – сводчатая с трёхциркульным (коробовым) сводом;  
*б* – трапецевидная;  
*в* – арочная с полуциркульным сводом

Формулы для вычисления площади поперечного сечения и периметра выработок приведены в табл. П4.1.

Таблица П4.1

Форма поперечного сечения выработки	Площадь поперечного сечения	Периметр
Сводчатая с коробовым сводом	$B \cdot (h_1 + 0,26 \cdot B)$	$2 \cdot h_1 + 2,33 \cdot B$
Трапецевидная	$\frac{B_1 + B_2}{2} \cdot H$	$B_1 + B_2 + \frac{2H}{\cos \alpha}$
Арочная с полуциркульным сводом	$B \cdot (h_1 + 0,39 \cdot B)$	$2 \cdot h_1 + 2,57 \cdot B$

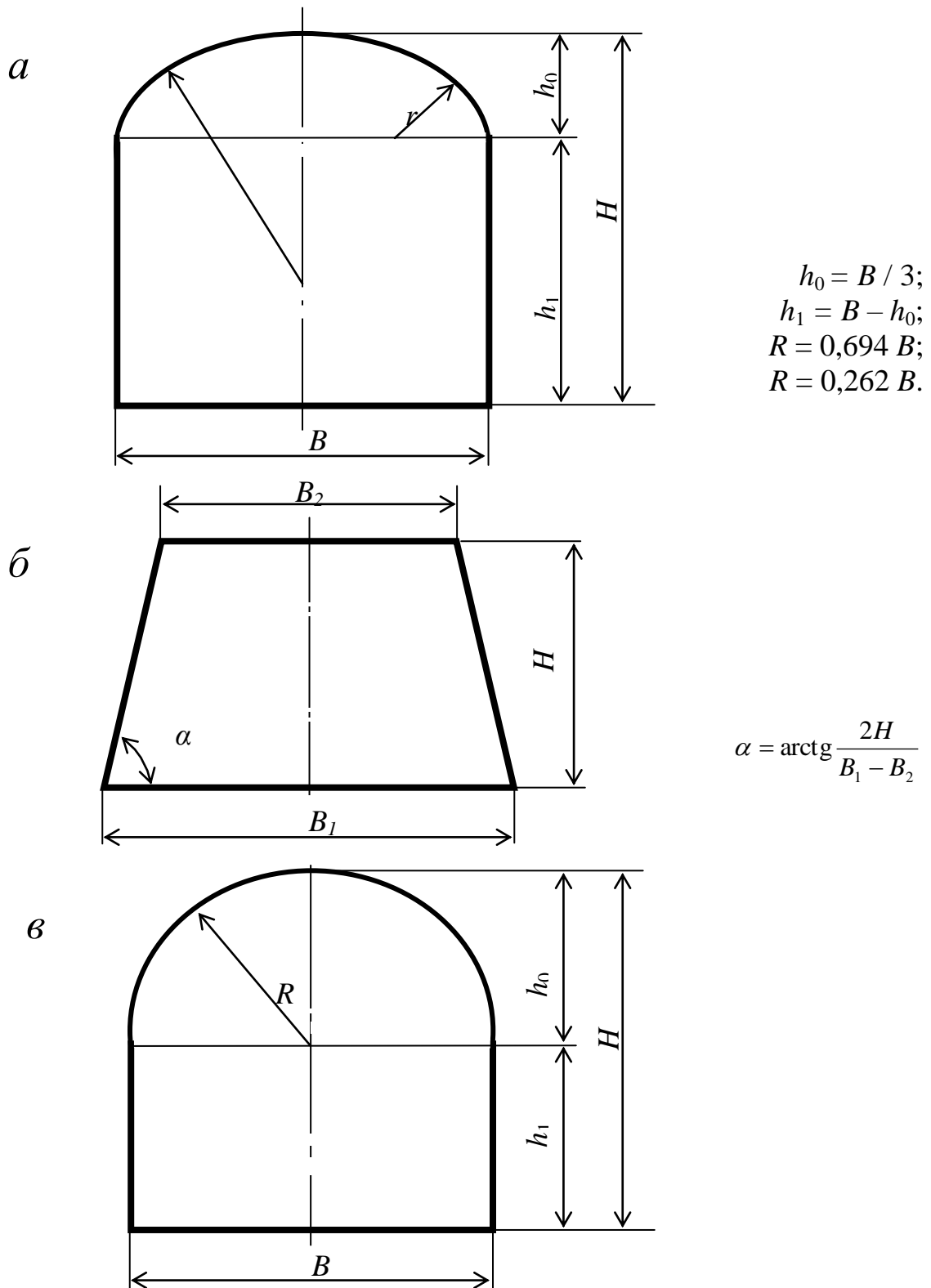

Учебное издание

Петрушин Алексей Геннадьевич  
Лещуков Николай Николаевич

## РАЗРУШЕНИЕ ГОРНЫХ ПОРОД

*Учебно-методическое пособие по выполнению контрольной работы по дисциплине  
«Разрушение горных пород»  
для студентов специальности 21.05.04 «Горное дело»*

Подписано в печать  
Бумага писчая. Формат 60 × 84 1/16.  
Гарнитура Times New Roman. Печать на ризографе.  
Печ. л. 2,6. Уч.-изд. л. 3,28. Тираж 400. Заказ

Издательство УГГУ  
620144, г. Екатеринбург, ул. Куйбышева, 30  
Уральский государственный горный университет  
Отпечатано с оригинал-макета  
в лаборатории множительной техники УГГУ



## СОДЕРЖАНИЕ

	Введение	3
1	Методические рекомендации по работе с текстом лекций	5
2	Методические рекомендации по подготовке к опросу	8
3	Методические рекомендации по подготовке доклада (презентации)	9
4	Методические рекомендации по написанию эссе	11
5	Методические рекомендации по подготовке к семинарским занятиям	14
6	Методические рекомендации по подготовке к дискуссии	15
7	Методические рекомендации по написанию реферата	17
8	Методические рекомендации по подготовке к сдаче экзаменов и зачетов	19
	Заключение	21
	Список использованных источников	22

Автор: Гладкова И. В., доцент, канд. филос. н

## ВВЕДЕНИЕ

Инициативная самостоятельная работа студента есть неотъемлемая составная часть учебы в вузе. В современном формате высшего образования значительно возрастает роль самостоятельной работы студента. Правильно спланированная и организованная самостоятельная работа обеспечивает достижение высоких результатов в учебе.

**Самостоятельная работа студента (СРС)** - это планируемая учебная, учебно-исследовательская, научно-исследовательская работа студентов, выполняемая во внеаудиторное (аудиторное) время по заданию и при методическом руководстве преподавателя, но без его непосредственного участия, при сохранении ведущей роли студентов.

Целью СРС является овладение фундаментальными знаниями, профессиональными умениями и навыками по профилю будущей специальности, опытом творческой, исследовательской деятельности, развитие самостоятельности. Ответственности и организованности, творческого подхода к решению проблем учебного и профессионального уровней. Самостоятельная работа студента – важнейшая составная часть учебного процесса, обязательная для каждого студента, объем которой определяется учебным планом. Методологическую основу СРС составляет деятельностный подход, при котором цели обучения ориентированы на формирование умений решать типовые и нетиповые задачи, т. е. на реальные ситуации, в которых студентам надо проявить знание конкретной дисциплины. Предметно и содержательно СРС определяется государственным образовательным стандартом, действующими учебными планами и образовательными программами различных форм обучения, рабочими программами учебных дисциплин, средствами обеспечения СРС: учебниками, учебными пособиями и методическими руководствами, учебно-программными комплексами и т.д.

Самостоятельная работа студентов может рассматриваться как организационная форма обучения - система педагогических условий, обеспечивающих управление учебной деятельностью студентов по освоению знаний и умений в области учебной и научной деятельности без посторонней помощи.

Самостоятельная работа студентов проводится с целью:

- систематизации и закрепления полученных теоретических знаний и практических умений студентов;
- углубления и расширения теоретических знаний;
- формирования умений использовать нормативную, правовую, справочную документацию и специальную литературу;
- развития познавательных способностей и активности студентов: творческой инициативы, самостоятельности, ответственности и организованности;
- формирования самостоятельности мышления, способностей к саморазвитию, самосовершенствованию и самореализации;
- формирования практических (общеучебных и профессиональных) умений и навыков;
- развития исследовательских умений;
- получения навыков эффективной самостоятельной профессиональной (практической и научно-теоретической) деятельности.

**Самостоятельная работа студента** - это особым образом организованная деятельность, включающая в свою структуру такие компоненты, как:

- уяснение цели и поставленной учебной задачи;
- четкое и системное планирование самостоятельной работы;
- поиск необходимой учебной и научной информации;

- освоение информации и ее логическая переработка;
- использование методов исследовательской, научно-исследовательской работы для решения поставленных задач;
- выработка собственной позиции по поводу полученной задачи;
- представление, обоснование и защита полученного решения;
- проведение самоанализа и самоконтроля.

В учебном процессе выделяют два вида самостоятельной работы: аудиторная и внеаудиторная.

*Аудиторная самостоятельная работа* по дисциплине выполняется на учебных занятиях под непосредственным руководством преподавателя и по его заданию: текущие консультации, коллоквиум, прием и разбор домашних заданий и другие.

*Внеаудиторная самостоятельная работа* - планируемая учебная, учебно-исследовательская, научно-исследовательская работа студентов, выполняемая во внеаудиторное время по заданию и при методическом руководстве преподавателя, но без его непосредственного участия: подготовка презентаций, составление глоссария, подготовка к практическим занятиям, подготовка рецензий, аннотаций на статью, подготовка к дискуссиям, круглым столам.

СРС может включать следующие формы работ:

- изучение лекционного материала;
- работа с источниками литературы: поиск, подбор и обзор литературы и электронных источников информации по заданной проблеме курса;
- выполнение домашних заданий, выдаваемых на практических занятиях: тестов, докладов, контрольных работ и других форм текущего контроля;
- изучение материала, вынесенного на самостоятельное изучение; подготовка к практическим занятиям;
- подготовка к контрольной работе или коллоквиуму;
- подготовка к зачету, экзамену, другим аттестациям;
- написание реферата, эссе по заданной проблеме;
- выполнение расчетно-графической работы;
- выполнение курсовой работы или проекта;
- анализ научных публикаций, их реферирование;
- исследовательская работа и участие в научных студенческих конференциях, семинарах и олимпиадах.

Особенностью организации самостоятельной работы студентов является необходимость не только подготовиться к сдаче зачета /экзамена, но и собрать, обобщить, систематизировать, проанализировать информацию по темам дисциплины.

Технология организации самостоятельной работы студентов включает использование информационных и материально-технических ресурсов образовательного учреждения. Для более эффективного выполнения самостоятельной работы по дисциплине преподаватель рекомендует студентам источники и учебно-методические пособия для работы, характеризует наиболее рациональную методику самостоятельной работы.

Самостоятельная работа может осуществляться индивидуально или группами студентов online и на занятиях в зависимости от цели, объема, конкретной тематики самостоятельной работы, уровня сложности, уровня умений студентов.

Подготовка к самостоятельной работе, не предусмотренная образовательной программой, учебным планом и учебно-методическими материалами, раскрывающими и конкретизирующими их содержание, осуществляется студентами инициативно, с целью реализации собственных учебных и научных интересов.

В качестве форм и методов контроля внеаудиторной самостоятельной работы студентов могут быть использованы обмен информационными файлами, семинарские

занятия, тестирование, опрос, доклад, реферат, самоотчеты, контрольные работы, защита творческих работ и электронных презентаций и др.

## 1. Методические рекомендации по работе с текстом лекций

На лекционных занятиях необходимо конспектировать учебный материал. Обращать внимание на формулировки, определения, раскрывающие содержание тех или иных понятий, научные выводы и практические рекомендации, положительный опыт в ораторском мастерстве. Внимательное слушание и конспектирование лекций предполагает интенсивную умственную деятельность студента, и помогает усвоить учебный материал.

Желательно оставлять в рабочих конспектах поля, на которых делать пометки, дополняющие материал прослушанной лекции, а также подчеркивающие особую важность тех или иных теоретических положений, фиксировать вопросы, вызывающие личный интерес, варианты ответов на них, сомнения, проблемы, спорные положения. Рекомендуется вести записи на одной стороне листа, оставляя вторую сторону для размышлений, разборов, вопросов, ответов на них, для фиксирования деталей темы или связанных с ней фактов, которые припоминаются самим студентом в ходе слушания.

Слушание лекций - сложный вид интеллектуальной деятельности, успех которой обусловлен *умением слушать*, и стремлением воспринимать материал, нужное записывая в тетрадь. Запись лекции помогает сосредоточить внимание на главном, в ходе самой лекции продумать и осмыслить услышанное, осознать план и логику изложения материала преподавателем.

Такая работа нередко вызывает трудности у студентов: некоторые стремятся записывать все дословно, другие пишут отрывочно, хаотично. Чтобы избежать этих ошибок, целесообразно придерживаться ряда правил.

1. После записи ориентирующих и направляющих внимание данных (тема, цель, план лекции, рекомендованная литература) важно попытаться проследить, как они раскрываются в содержании, подкрепляются формулировками, доказательствами, а затем и выводами.

2. Записывать следует основные положения и доказывающие их аргументы, наиболее яркие примеры и факты, поставленные преподавателем вопросы для самостоятельной проработки.

3. Стремиться к четкости записи, ее последовательности, выделяя темы, подтемы, вопросы и подвопросы, используя цифровую и буквенную нумерацию (римские и арабские цифры, большие и малые буквы), красные строки, выделение абзацев, подчеркивание главного и т.д.

Форма записи материала может быть различной - в зависимости от специфики изучаемого предмета. Это может быть стиль учебной программы (назывные предложения), уместны и свои краткие пояснения к записям.

Студентам не следует подробно записывать на лекции «все подряд», но обязательно фиксировать то, что преподаватели диктуют – это базовый конспект, содержащий основные положения лекции: определения, выводы, параметры, критерии, аксиомы, постулаты, парадигмы, концепции, ситуации, а также мысли-маяки (ими часто являются афоризмы, цитаты, остроумные изречения). Запись лекции лучше вести в сжатой форме, короткими и четкими фразами. Каждому студенту полезно выработать свою систему сокращений, в которой он мог бы разобраться легко и безошибочно.

Даже отлично записанная лекция предполагает дальнейшую самостоятельную работу над ней (осмысление ее содержания, логической структуры, выводов). С целью доработки конспекта лекции необходимо в первую очередь прочитать записи, восстановить текст в памяти, а также исправить опiski, расшифровать не принятые ранее сокращения, заполнить пропущенные места, понять текст, вникнуть в его смысл. Далее прочитать материал по рекомендуемой литературе, разрешая в ходе чтения возникшие ранее затруднения, вопросы, а также дополняя и исправляя свои записи. В ходе доработки конспекта углубляются, расширяются и закрепляются знания, а также дополняется, исправляется и совершенствуется конспект. Доработанный конспект и

рекомендуемая литература используется при подготовке к практическому занятию. Знание лекционного материала при подготовке к практическому занятию обязательно.

Особенно важно в процессе самостоятельной работы над лекцией выделить новый понятийный аппарат, уяснить суть новых понятий, при необходимости обратиться к словарям и другим источникам, заодно устранив неточности в записях. Главное - вести конспект аккуратно и регулярно, только в этом случае он сможет стать подспорьем в изучении дисциплины.

Работа над лекцией стимулирует самостоятельный поиск ответов на самые различные вопросы: над какими понятиями следует поработать, какие обобщения сделать, какой дополнительный материал привлечь.

Важным средством, направляющим самообразование, является выполнение различных заданий по тексту лекции, например, составление ее развернутого плана или тезисов; ответы на вопросы проблемного характера, (скажем, об основных тенденциях развития той или иной проблемы); составление проверочных тестов по проблеме, написание по ней реферата, составление графических схем.

По своим задачам лекции могут быть разных жанров: *установочная лекция* вводит в изучение курса, предмета, проблем (что и как изучать), а *обобщающая лекция* позволяет подвести итог (зачем изучать), выделить главное, усвоить законы развития знания, преемственности, новаторства, чтобы применить обобщенный позитивный опыт к решению современных практических задач. Обобщающая лекция ориентирует в истории и современном состоянии научной проблемы.

В процессе освоения материалов обобщающих лекций студенты могут выполнять задания разного уровня. Например: задания *репродуктивного* уровня (составить развернутый план обобщающей лекции, составить тезисы по материалам лекции); задания *продуктивного* уровня (ответить на вопросы проблемного характера, составить опорный конспект по схеме, выявить основные тенденции развития проблемы); задания *творческого* уровня (составить проверочные тесты по теме, защитить реферат и графические темы по данной проблеме). Обращение к ранее изученному материалу не только помогает восстановить в памяти известные положения, выводы, но и приводит разрозненные знания в систему, углубляет и расширяет их. Каждый возврат к старому материалу позволяет найти в нем что-то новое, переосмыслить его с иных позиций, определить для него наиболее подходящее место в уже имеющейся системе знаний.



## 2. Методические указания по подготовке к опросу

Самостоятельная работа обучающихся включает подготовку к устному или письменному опросу на семинарских занятиях. Для этого обучающийся изучает лекции, основную и дополнительную литературу, публикации, информацию из Интернет-ресурсов. Темы и вопросы к семинарским занятиям, вопросы для самоконтроля приведены в методических указаниях по разделам и доводятся до обучающихся заранее.

### ***Письменный опрос***

Письменный опрос является одной из форм текущего контроля успеваемости студента. При изучении материала студент должен убедиться, что хорошо понимает основную терминологию темы, умеет ее использовать в нужном контексте. Желательно составить краткий конспект ответа на предполагаемые вопросы письменной работы, чтобы убедиться в том, что студент владеет материалом и может аргументировано, логично и грамотно письменно изложить ответ на вопрос. Следует обратить особое внимание на написание профессиональных терминов, чтобы избежать грамматических ошибок в работе. При изучении новой для студента терминологии рекомендуется изготовить карточки, которые содержат новый термин и его расшифровку, что значительно облегчит работу над материалом.

### ***Устный опрос***

Целью устного собеседования являются обобщение и закрепление изученного курса. Студентам предлагаются для освещения сквозные концептуальные проблемы. При подготовке следует использовать лекционный материал и учебную литературу. Для более глубокого постижения курса и более основательной подготовки рекомендуется познакомиться с указанной дополнительной литературой. Готовясь к семинару, студент должен, прежде всего, ознакомиться с общим планом семинарского занятия. Следует внимательно прочесть свой конспект лекции по изучаемой теме и рекомендуемую к теме семинара литературу. С незнакомыми терминами и понятиями следует ознакомиться в предлагаемом глоссарии, словаре или энциклопедии<sup>1</sup>.

Критерии качества устного ответа.

1. Правильность ответа по содержанию.
2. Полнота и глубина ответа.
3. Сознательность ответа (учитывается понимание излагаемого материала).
4. Логика изложения материала (учитывается умение строить целостный, последовательный рассказ, грамотно пользоваться профессиональной терминологией).
5. Рациональность использованных приемов и способов решения поставленной учебной задачи (учитывается умение использовать наиболее прогрессивные и эффективные способы достижения цели).
6. Своевременность и эффективность использования наглядных пособий и технических средств при ответе (учитывается грамотно и с пользой применять наглядность и демонстрационный опыт при устном ответе).
7. Использование дополнительного материала (приветствуется, но не обязательно для всех студентов).
8. Рациональность использования времени, отведенного на задание (не одобряется затянутость выполнения задания, устного ответа во времени, с учетом индивидуальных особенностей студентов)<sup>2</sup>.

---

<sup>1</sup> Методические рекомендации для студентов [Электронный ресурс]: Режим доступа: [http://lesgaft.spb.ru/sites/default/files/u57/metod.rekomendacii\\_dlya\\_studentov\\_21.pdf](http://lesgaft.spb.ru/sites/default/files/u57/metod.rekomendacii_dlya_studentov_21.pdf)

<sup>2</sup> Методические рекомендации для студентов [Электронный ресурс]: [http://priab.ru/images/metod\\_agro/Metod\\_Inostran\\_yazyk\\_35.03.04\\_Agro\\_15.01.2016.pdf](http://priab.ru/images/metod_agro/Metod_Inostran_yazyk_35.03.04_Agro_15.01.2016.pdf)

Ответ на каждый вопрос из плана семинарского занятия должен быть содержательным и аргументированным. Для этого следует использовать монографическую, учебную и справочную литературу.

Для успешной подготовки к устному опросу, студент должен законспектировать рекомендуемую литературу, внимательно осмыслить лекционный материал и сделать выводы.

### 3. Методические рекомендации по подготовке доклада (презентации)

Доклад – публичное сообщение по заданной теме, представляющее собой развернутое изложение на определенную тему, вид самостоятельной работы, который используется в учебных и внеаудиторных занятиях и способствует формированию навыков исследовательской работы, освоению методов научного познания, приобретению навыков публичного выступления, расширяет познавательные интересы, приучает критически мыслить.

При подготовке доклада используется дополнительная литература, систематизируется материал. Работа над докладом не только позволяет учащемуся приобрести новые знания, но и способствует формированию важных научно-исследовательских навыков самостоятельной работы с научной литературой, что повышает познавательный интерес к научному познанию.

Приветствуется использование мультимедийных технологий, подготовка докладов-презентаций.

*Доклад должен соответствовать следующим требованиям:*

- тема доклада должна быть согласована с преподавателем и соответствовать теме занятия;

- иллюстрации (слайды в презентации) должны быть достаточными, но не чрезмерными;

- материалы, которыми пользуется студент при подготовке доклада-презентации, должны соответствовать научно-методическим требованиям ВУЗа и быть указаны в докладе;

- необходимо соблюдать регламент: 7-10 минут выступления.

Преподаватель может дать тему сразу нескольким студентам одной группы, по принципу: докладчик и оппонент. Студенты могут подготовить два выступления с противоположными точками зрения и устроить дискуссию по проблемной теме. Докладчики и содокладчики во многом определяют содержание, стиль, активность данного занятия, для этого необходимо:

- использовать технические средства;
- знать и хорошо ориентироваться в теме всей презентации (семинара);
- уметь дискутировать и быстро отвечать на вопросы;
- четко выполнять установленный регламент: докладчик - 7-10 мин.; содокладчик - 5 мин.; дискуссия - 10 мин;
- иметь представление о композиционной структуре доклада.

После выступления докладчик и содокладчик, должны ответить на вопросы слушателей.

В подготовке доклада выделяют следующие этапы:

1. Определение цели доклада: информировать, объяснить, обсудить что-то (проблему, решение, ситуацию и т. п.)

2. Подбор литературы, иллюстративных примеров.

3. Составление плана доклада, систематизация материала, композиционное оформление доклада в виде печатного /рукописного текста и электронной презентации.

#### ***Общая структура доклада***

Построение доклада включает три части: вступление, основную часть и заключение.

#### ***Вступление.***

Вступление должно содержать:

- название презентации (доклада);
- сообщение основной идеи;
- обоснование актуальности обсуждаемого вопроса;

- современную оценку предмета изложения;
- краткое перечисление рассматриваемых вопросов;
- живую интересную форму изложения;
- акцентирование оригинальности подхода.

**Основная часть.**

Основная часть состоит из нескольких разделов, постепенно раскрывающих тему. Возможно использование иллюстрации (графики, диаграммы, фотографии, карты, рисунки) Если необходимо, для обоснования темы используется ссылка на источники с доказательствами, взятыми из литературы (цитирование авторов, указание цифр, фактов, определений). Изложение материала должно быть связным, последовательным, доказательным.

Задача основной части - представить достаточно данных для того, чтобы слушатели и заинтересовались темой и захотели ознакомиться с материалами. При этом логическая структура теоретического блока не должны даваться без наглядных пособий, аудио-визуальных и визуальных материалов.

**Заключение.**

Заключение - это ясное четкое обобщение, в котором подводятся итоги, формулируются главные выводы, подчеркивается значение рассмотренной проблемы, предлагаются самые важные практические рекомендации. Требования к оформлению доклада. Объем машинописного текста доклада должен быть рассчитан на произнесение доклада в течение 7 -10 минут (3-5 машинописных листа текста с докладом).

Доклад оценивается по следующим критериям:

<i>Критерии оценки доклада, сообщения</i>	<i>Количество баллов</i>
Содержательность, информационная насыщенность доклада	2
Наличие аргументов	2
Наличие выводов	2
Наличие презентации доклада	2
Владение профессиональной лексикой	2
Итого:	10

Электронные презентации выполняются в программе MS PowerPoint в виде слайдов в следующем порядке: • титульный лист с заголовком темы и автором исполнения презентации; • план презентации (5-6 пунктов - это максимум); • основная часть (не более 10 слайдов); • заключение (вывод). Общие требования к стилевому оформлению презентации: • дизайн должен быть простым и лаконичным; • основная цель - читаемость, а не субъективная красота; цветовая гамма должна состоять не более чем из двух-трех цветов; • всегда должно быть два типа слайдов: для титульных и для основного текста; • размер шрифта должен быть: 24–54 пункта (заголовок), 18–36 пунктов (обычный текст); • текст должен быть свернут до ключевых слов и фраз. Полные развернутые предложения на слайдах таких презентаций используются только при цитировании; каждый слайд должен иметь заголовок; • все слайды должны быть выдержаны в одном стиле; • на каждом слайде должно быть не более трех иллюстраций; • слайды должны быть пронумерованы с указанием общего количества слайдов

#### 4. Методические рекомендации по написанию эссе

*Эссе* - это самостоятельная письменная работа на тему, предложенную преподавателем. Цель эссе состоит в развитии навыков самостоятельного творческого мышления и письменного изложения собственных мыслей. Писать эссе чрезвычайно полезно, поскольку это позволяет автору научиться четко и грамотно формулировать мысли, структурировать информацию, использовать основные категории анализа, выделять причинно-следственные связи, иллюстрировать понятия соответствующими примерами, аргументировать свои выводы; овладеть научным стилем речи.

Эссе должно содержать: четкое изложение сути поставленной проблемы, включать самостоятельно проведенный анализ этой проблемы с использованием концепций и аналитического инструментария, рассматриваемого в рамках дисциплины, выводы, обобщающие авторскую позицию по поставленной проблеме. В зависимости от специфики дисциплины формы эссе могут значительно дифференцироваться. В некоторых случаях это может быть анализ имеющихся статистических данных по изучаемой проблеме, анализ материалов из средств массовой информации и использованием изучаемых моделей, подробный разбор предложенной задачи с развернутыми мнениями, подбор и детальный анализ примеров, иллюстрирующих проблему и т.д. Построение эссе - это ответ на вопрос или раскрытие темы, которое основано на классической системе доказательств.

##### *Структура эссе*

1. *Титульный лист* (заполняется по единой форме);
2. *Введение* - суть и обоснование выбора данной темы, состоит из ряда компонентов, связанных логически и стилистически.

На этом этапе очень важно правильно *сформулировать вопрос, на который вы собираетесь найти ответ в ходе своего исследования.*

3. *Основная часть* - теоретические основы выбранной проблемы и изложение основного вопроса.

Данная часть предполагает развитие аргументации и анализа, а также обоснование их, исходя из имеющихся данных, других аргументов и позиций по этому вопросу. В этом заключается основное содержание эссе и это представляет собой главную трудность. Поэтому важное значение имеют подзаголовки, на основе которых осуществляется структурирование аргументации; именно здесь необходимо обосновать (логически, используя данные или строгие рассуждения) предлагаемую аргументацию/анализ. Там, где это необходимо, в качестве аналитического инструмента можно использовать графики, диаграммы и таблицы.

В зависимости от поставленного вопроса анализ проводится на основе следующих категорий:

Причина - следствие, общее - особенное, форма - содержание, часть - целое, постоянство - изменчивость.

В процессе построения эссе необходимо помнить, что один параграф должен содержать только одно утверждение и соответствующее доказательство, подкрепленное графическим и иллюстративным материалом. Следовательно, наполняя содержанием разделы аргументацией (соответствующей подзаголовкам), необходимо в пределах параграфа ограничить себя рассмотрением одной главной мысли.

Хорошо проверенный (и для большинства — совершенно необходимый) способ построения любого эссе - использование подзаголовков для обозначения ключевых моментов аргументированного изложения: это помогает посмотреть на то, что предполагается сделать (и ответить на вопрос, хорош ли замысел). Такой подход поможет следовать точно определенной цели в данном исследовании. Эффективное использование подзаголовков - не только обозначение основных пунктов, которые необходимо осветить.

Их последовательность может также свидетельствовать о наличии или отсутствии логичности в освещении темы.

4. *Заключение* - обобщения и аргументированные выводы по теме с указанием области ее применения и т.д. Подытоживает эссе или еще раз вносит пояснения, подкрепляет смысл и значение изложенного в основной части. Методы, рекомендуемые для составления заключения: повторение, иллюстрация, цитата, впечатляющее утверждение. Заключение может содержать такой очень важный, дополняющий эссе элемент, как указание на применение (импликацию) исследования, не исключая взаимосвязи с другими проблемами.

#### ***Структура аппарата доказательств, необходимых для написания эссе***

Доказательство - это совокупность логических приемов обоснования истинности какого-либо суждения с помощью других истинных и связанных с ним суждений. Оно связано с убеждением, но не тождественно ему: аргументация или доказательство должны основываться на данных науки и общественно-исторической практики, убеждения же могут быть основаны на предрассудках, неосведомленности людей в вопросах экономики и политики, видимости доказательности. Другими словами, доказательство или аргументация - это рассуждение, использующее факты, истинные суждения, научные данные и убеждающее нас в истинности того, о чем идет речь.

Структура любого доказательства включает в себя три составляющие: тезис, аргументы и выводы или оценочные суждения.

*Тезис* - это положение (суждение), которое требуется доказать. *Аргументы* - это категории, которыми пользуются при доказательстве истинности тезиса. *Вывод* - это мнение, основанное на анализе фактов. *Оценочные суждения* - это мнения, основанные на наших убеждениях, верованиях или взглядах. *Аргументы* обычно делятся на следующие группы:

1. *Удостоверенные факты* — фактический материал (или статистические данные).
2. *Определения* в процессе аргументации используются как описание понятий, связанных с тезисом.
3. *Законы* науки и ранее доказанные теоремы тоже могут использоваться как аргументы доказательства.

#### ***Требования к фактическим данным и другим источникам***

При написании эссе чрезвычайно важно то, как используются эмпирические данные и другие источники (особенно качество чтения). Все (фактические) данные соотносятся с конкретным временем и местом, поэтому прежде, чем их использовать, необходимо убедиться в том, что они соответствуют необходимому для исследований времени и месту. Соответствующая спецификация данных по времени и месту — один из способов, который может предотвратить чрезмерное обобщение, результатом которого может, например, стать предположение о том, что все страны по некоторым важным аспектам одинаковы (если вы так полагаете, тогда это должно быть доказано, а не быть голословным утверждением).

Всегда можно избежать чрезмерного обобщения, если помнить, что в рамках эссе используемые данные являются иллюстративным материалом, а не заключительным актом, т.е. они подтверждают аргументы и рассуждения и свидетельствуют о том, что автор умеет использовать данные должным образом. Нельзя забывать также, что данные, касающиеся спорных вопросов, всегда подвергаются сомнению. От автора не ждут определенного или окончательного ответа. Необходимо понять сущность фактического материала, связанного с этим вопросом (соответствующие индикаторы? насколько надежны данные для построения таких индикаторов? к какому заключению можно прийти на основании имеющихся данных и индикаторов относительно причин и следствий? и т.д.), и продемонстрировать это в эссе. Нельзя ссылаться на работы, которые автор эссе не читал сам.

### **Как подготовить и написать эссе?**

Качество любого эссе зависит от трех взаимосвязанных составляющих, таких как:

1. Исходный материал, который будет использован (конспекты прочитанной литературы, лекций, записи результатов дискуссий, собственные соображения и накопленный опыт по данной проблеме).

2. Качество обработки имеющегося исходного материала (его организация, аргументация и доводы).

3. Аргументация (насколько точно она соотносится с поднятыми в эссе проблемами).

Процесс написания эссе можно разбить на несколько стадий: обдумывание - планирование - написание - проверка - правка.

*Планирование* - определение цели, основных идей, источников информации, сроков окончания и представления работы.

*Цель* должна определять действия.

*Идеи*, как и цели, могут быть конкретными и общими, более абстрактными. Мысли, чувства, взгляды и представления могут быть выражены в форме аналогий, ассоциации, предположений, рассуждений, суждений, аргументов, доводов и т.д.

*Аналогии* - выявление идеи и создание представлений, связь элементов значений.

*Ассоциации* - отражение взаимосвязей предметов и явлений действительности в форме закономерной связи между нервно - психическими явлениями (в ответ на тот или иной словесный стимул выдать «первую пришедшую в голову» реакцию).

*Предположения* - утверждение, не подтвержденное никакими доказательствами.

*Рассуждения* - формулировка и доказательство мнений.

*Аргументация* - ряд связанных между собой суждений, которые высказываются для того, чтобы убедить читателя (слушателя) в верности (истинности) тезиса, точки зрения, позиции.

*Суждение* - фраза или предложение, для которого имеет смысл вопрос: истинно или ложно?

*Доводы* - обоснование того, что заключение верно абсолютно или с какой-либо долей вероятности. В качестве доводов используются факты, ссылки на авторитеты, заведомо истинные суждения (законы, аксиомы и т.п.), доказательства (прямые, косвенные, «от противного», «методом исключения») и т.д.

Перечень, который получится в результате перечисления идей, поможет определить, какие из них нуждаются в особенной аргументации.

*Источники*. Тема эссе подскажет, где искать нужный материал. Обычно пользуются библиотекой, Интернет-ресурсами, словарями, справочниками. Пересмотр означает редактирование текста с ориентацией на качество и эффективность.

*Качество текста* складывается из четырех основных компонентов: ясности мысли, внятности, грамотности и корректности.

*Мысль* - это содержание написанного. Необходимо четко и ясно формулировать идеи, которые хотите выразить, в противном случае вам не удастся донести эти идеи и сведения до окружающих.

*Внятность* - это доступность текста для понимания. Легче всего ее можно достичь, пользуясь логично и последовательно тщательно выбранными словами, фразами и взаимосвязанными абзацами, раскрывающими тему.

*Грамотность* отражает соблюдение норм грамматики и правописания. Если в чем-то сомневаетесь, загляните в учебник, справьтесь в словаре или руководстве по стилистике или дайте прочитать написанное человеку, чья манера писать вам нравится.

*Корректность* — это стиль написанного. Стиль определяется жанром, структурой работы, целями, которые ставит перед собой пишущий, читателями, к которым он обращается.

## 5. Методические рекомендации по подготовке семинарским занятиям

Семинар представляет собой комплексную форму и завершающее звено в изучении определенных тем, предусмотренных программой учебной дисциплины. Комплексность данной формы занятий определяется тем, что в ходе её проведения сочетаются выступления обучающихся и преподавателя: рассмотрение обсуждаемой проблемы и анализ различных, часто дискуссионных позиций; обсуждение мнений обучающихся и разъяснение (консультация) преподавателя; углубленное изучение теории и приобретение навыков умения ее использовать в практической работе.

По своему назначению семинар, в процессе которого обсуждается та или иная научная проблема, способствует:

- углубленному изучению определенного раздела учебной дисциплины, закреплению знаний;
- отработке методологии и методических приемов познания;
- выработке аналитических способностей, умения обобщения и формулирования выводов;
- приобретению навыков использования научных знаний в практической деятельности;
- выработке умения кратко, аргументированно и ясно излагать обсуждаемые вопросы;
- осуществлению контроля преподавателя за ходом обучения.

Семинары представляет собой *дискуссию* в пределах обсуждаемой темы (проблемы). Дискуссия помогает участникам семинара приобрести более совершенные знания, проникнуть в суть изучаемых проблем. Выработать методологию, овладеть методами анализа социально-экономических процессов. Обсуждение должно носить творческий характер с четкой и убедительной аргументацией.

По своей структуре семинар начинается со вступительного слова преподавателя, в котором кратко излагаются место и значение обсуждаемой темы (проблемы) в данной дисциплине, напоминаются порядок и направления ее обсуждения. Конкретизируется ранее известный обучающимся план проведения занятия. После этого начинается процесс обсуждения вопросов обучающимися. Завершается занятие подведением итогов обсуждения, заключительным словом преподавателя.

Проведение семинарских занятий в рамках учебной группы (20 - 25 человек) позволяет обеспечить активное участие в обсуждении проблемы всех присутствующих.

По ходу обсуждения темы помните, что изучение теории должно быть связано с определением (выработкой) средств, путей применения теоретических положений в практической деятельности, например, при выполнении функций государственного служащего. В то же время важно не свести обсуждение научной проблемы только к пересказу случаев из практики работы, к критике имеющих место недостатков. Дискуссии имеют важное значение: учат дисциплине ума, умению выступать по существу, мыслить логически, выделяя главное, критически оценивать выступления участников семинара.

В процессе проведения семинара обучающиеся могут использовать разнообразные по своей форме и характеру пособия, демонстрируя фактический, в том числе статистический материал, убедительно подтверждающий теоретические выводы и положения. В завершение обсудите результаты работы семинара и сделайте выводы, что хорошо усвоено, а над чем следует дополнительно поработать.

В целях эффективности семинарских занятий необходима обстоятельная подготовка к их проведению. В начале семестра (учебного года) возьмите в библиотеке необходимые методические материалы для своевременной подготовки к семинарам. Готовясь к конкретной теме занятия следует ознакомиться с новыми официальными документами, статьями в периодических журналах, вновь вышедшими монографиями.



## 6. Методические рекомендации по подготовке к дискуссии

Современная практика предлагает широкий круг типов семинарских занятий. Среди них особое место занимает *семинар-дискуссия*, где в диалоге хорошо усваивается новая информация, видны убеждения студента, обсуждаются противоречия (явные и скрытые) и недостатки. Для обсуждения берутся конкретные актуальные вопросы, с которыми студенты предварительно ознакомлены. Дискуссия является одной из наиболее эффективных технологий группового взаимодействия, обладающей особыми возможностями в обучении, развитии и воспитании будущего специалиста.

**Дискуссия** (от лат. *discussio* - рассмотрение, исследование) - способ организации совместной деятельности с целью интенсификации процесса принятия решений в группе посредством обсуждения какого-либо вопроса или проблемы.

*Дискуссия* обеспечивает активное включение студентов в поиск истины; создает условия для открытого выражения ими своих мыслей, позиций, отношений к обсуждаемой теме и обладает особой возможностью воздействия на установки ее участников в процессе группового взаимодействия. Дискуссию можно рассматривать как *метод интерактивного обучения* и как особую технологию, включающую в себя другие методы и приемы обучения: «мозговой штурм», «анализ ситуаций» и т.д.

Обучающий эффект дискуссии определяется предоставляемой участнику возможностью получить разнообразную информацию от собеседников, продемонстрировать и повысить свою компетентность, проверить и уточнить свои представления и взгляды на обсуждаемую проблему, применить имеющиеся знания в процессе совместного решения учебных и профессиональных задач.

Развивающая функция дискуссии связана со стимулированием творчества обучающихся, развитием их способности к анализу информации и аргументированному, логически выстроенному доказательству своих идей и взглядов, с повышением коммуникативной активности студентов, их эмоциональной включенности в учебный процесс.

Влияние дискуссии на личностное становление студента обуславливается ее целостно - ориентирующей направленностью, созданием благоприятных условий для проявления индивидуальности, самоопределения в существующих точках зрения на определенную проблему, выбора своей позиции; для формирования умения взаимодействовать с другими, слушать и слышать окружающих, уважать чужие убеждения, принимать оппонента, находить точки соприкосновения, соотносить и согласовывать свою позицию с позициями других участников обсуждения.

Безусловно, наличие оппонентов, противоположных точек зрения всегда обостряет дискуссию, повышает ее продуктивность, позволяет создавать с их помощью конструктивный конфликт для более эффективного решения обсуждаемых проблем.

Существует несколько видов дискуссий, использование того или иного типа дискуссии зависит от характера обсуждаемой проблемы и целей дискуссии.

*Дискуссия- диалог* чаще всего применяется для совместного обсуждения учебных и производственных проблем, решение которых может быть достигнуто путем взаимодополнения, группового взаимодействия по принципу «индивидуальных вкладов» или на основе согласования различных точек зрения, достижения консенсуса.

*Дискуссия - спор* используется для всестороннего рассмотрения сложных проблем, не имеющих однозначного решения даже в науке, социальной, политической жизни, производственной практике и т.д. Она построена на принципе «позиционного противостояния» и ее цель - не столько решить проблему, сколько побудить участников дискуссии задуматься над проблемой, уточнить и определить свою позицию; научить аргументировано отстаивать свою точку зрения и в то же время осознать право других иметь свой взгляд на эту проблему, быть индивидуальностью.

Условия эффективного проведения дискуссии:

- информированность и подготовленность студентов к дискуссии,
- свободное владение материалом, привлечение различных источников для аргументации отстаиваемых положений;
- правильное употребление понятий, используемых в дискуссии, их единообразное понимание;
- корректность поведения, недопустимость высказываний, задевающих личность оппонента; установление регламента выступления участников;
- полная включенность группы в дискуссию, участие каждого студента в ней.

**Подготовка студентов к дискуссии:** если тема объявлена заранее, то следует ознакомиться с указанной литературой, необходимыми справочными материалами, продумать свою позицию, четко сформулировать аргументацию, выписать цитаты, мнения специалистов.

**В проведении** дискуссии выделяется несколько этапов.

**Этап 1-й, введение в дискуссию:** формулирование проблемы и целей дискуссии; определение значимости проблемы, совместная выработка правил дискуссии; выяснение однозначности понимания темы дискуссии, используемых в ней терминов, понятий.

**Этап 2-й, обсуждение проблемы:** обмен участниками мнениями по каждому вопросу. Цель этапа - собрать максимум мнений, идей, предложений, соотнося их друг с другом.

**Этап 3-й, подведение итогов обсуждения:** выработка студентами согласованного мнения и принятие группового решения.

Далее подводятся итоги дискуссии, заслушиваются и защищаются проектные задания. После этого проводится "мозговой штурм" по нерешенным проблемам дискуссии, а также выявляются прикладные аспекты, которые можно рекомендовать для включения в курсовые и дипломные работы или в апробацию на практике.

Семинары-дискуссии проводятся с целью выявления мнения студентов по актуальным и проблемным вопросам.

## 7. Методические рекомендации по написанию реферата

Слово "реферат" (от латинского – *referre* – докладывать, сообщать) означает сжатое изложение в устной или письменной форме содержания какого-либо вопроса или темы на основе критического обзора информации.

Написание реферата - вид самостоятельной работы студента, содержащий информацию, дополняющую и развивающую основную тему, изучаемую на аудиторных занятиях. Реферат может включать обзор нескольких источников и служить основой для доклада на семинарах, конференциях.

При подготовке реферата необходимо соблюдать следующие правила.

Ясно и четко сформулировать цель и задачи реферата, отражающие тему или решение проблемы.

Найти литературу по выбранной теме; составить перечень источников, обязательных к прочтению.

Только после предварительной подготовки следует приступать к написанию реферата. Прежде всего, составить план, выделить в нем части.

*Введение.* В этом разделе раскрывается цель и задачи работы; здесь необходимо сформулировать проблему, которая будет проанализирована в реферате, изложить своё отношение к ней, то есть мотивацию выбора; определить особенность постановки данной проблемы авторами изученной литературы; объяснить актуальность и социальную значимость выбранной темы.

*Основная часть.* Разделы, главы, параграфы основной части должны быть направлены на рассмотрение узловых моментов в теме реферата. Изложение содержания изученной литературы предполагает его критическое осмысление, глубокий логический анализ.

Каждый раздел основной части реферата предполагает детальное изучение отдельного вопроса темы и последовательное изложение структуры текстового материала с обязательными ссылками на первоисточник. В целом, содержание основной части должно отражать позиции отдельных авторов, сравнительную характеристику этих позиций, выделение узловых вопросов дискурса по выбранной для исследования теме.

*Заключение.* В заключении автор реферата должен сформулировать личную позицию в отношении изученной проблемы и предложить, может быть, свои способы её решения. Целесообразно сделать общие выводы по теме реферата и ещё раз отметить её актуальность и социальную значимость.

*Список использованных источников и литературы.*

Написание рефератов является одной из форм обучения студентов, направленной на организацию и повышение уровня самостоятельной работы, а также на усиление контроля за этой работой.

В отличие от теоретических семинаров, при проведении которых приобретаются, в частности, навыки высказывания своих суждений и изложения мнений других авторов в устной форме, написание рефератов формирует навыки изложения своих мыслей в письменной форме грамотным языком, хорошим стилем.

В зависимости от содержания и назначения в учебном процессе рефераты можно подразделить на два основных типа: научно-проблемные и обзорно-информационные.

*Научно-проблемный реферат.* При написании такого реферата следует изучить и кратко изложить имеющиеся в литературе суждения по определенному, спорному в теории, вопросу (проблеме) по данной теме, высказать по этому вопросу (проблеме) собственную точку зрения с соответствующим ее обоснованием.

*Обзорно-информационный реферат.* Разновидностями такого реферата могут быть следующие:

1) краткое изложение основных положений той или иной книги, монографии, содержащих материалы, относящиеся к изучаемой теме по курсу дисциплины;

2) подбор и краткое изложение содержания статей по определенной проблеме (теме, вопросу), опубликованных в различных журналах за определенный период, либо в сборниках («научных трудах», «ученых записках» и т.д.).

Темы рефератов определяются преподавателем. Литература либо рекомендуется преподавателем, либо подбирается аспирантами самостоятельно, что является одним из элементов самостоятельной работы.

Объем реферата должен быть в пределах 15 страниц машинописного текста через 1,5 интервала. При оформлении реферата необходимо ориентироваться на правила и установленные стандарты для учебных и научных работ.

Реферат сдается в указанные преподавателем сроки.

Критерии оценивания:

- достижение поставленной цели и задач исследования (новизна и актуальность поставленных в реферате проблем, правильность формулирования цели, определения задач исследования, правильность выбора методов решения задач и реализации цели; соответствие выводов решаемым задачам, поставленной цели, убедительность выводов);

- уровень эрудированности автора по изученной теме (знание автором состояния изучаемой проблематики, цитирование источников, степень использования в работе результатов исследований);

- личные заслуги автора реферата (новые знания, которые получены помимо основной образовательной программы, новизна материала и рассмотренной проблемы, научное значение исследуемого вопроса);

- культура письменного изложения материала (логичность подачи материала, грамотность автора);

- культура оформления материалов работы (соответствие реферата всем стандартным требованиям);

- знания и умения на уровне требований стандарта данной дисциплины: знание фактического материала, усвоение общих понятий и идей;

- степень обоснованности аргументов и обобщений (полнота, глубина, всестороннее раскрытие темы, корректность аргументации и системы доказательств, характер и достоверность примеров, иллюстративного материала, наличие знаний интегрированного характера, способность к обобщению);

- качество и ценность полученных результатов (степень завершенности реферативного исследования, спорность или однозначность выводов);

- корректное использование литературных источников, грамотное оформление ссылок.

## **8. Методические рекомендации по подготовке к сдаче экзаменов и зачетов**

*Экзамен (зачет)* - одна из важнейших частей учебного процесса, имеющая огромное значение.

Во-первых, готовясь к экзамену, студент приводит в систему знания, полученные на лекциях, семинарах, практических и лабораторных занятиях, разбирается в том, что осталось непонятным, и тогда изучаемая им дисциплина может быть воспринята в полном объеме с присущей ей строгостью и логичностью, ее практической направленностью. А это чрезвычайно важно для будущего специалиста.

Во-вторых, каждый хочет быть волевым и сообразительным., выдержанным и целеустремленным, иметь хорошую память, научиться быстро находить наиболее рациональное решение в трудных ситуациях. Очевидно, что все эти качества не только украшают человека, но и делают его наиболее действенным членом коллектива. Подготовка и сдача экзамена помогают студенту глубже усвоить изучаемые дисциплины, приобрести навыки и качества, необходимые хорошему специалисту.

Конечно, успех на экзамене во многом обусловлен тем, насколько систематически и глубоко работал студент в течение семестра. Совершенно очевидно, что серьезно продумать и усвоить содержание изучаемых дисциплин за несколько дней подготовки к экзамену просто невозможно даже для очень способного студента. И, кроме того, хорошо известно, что быстро выученные на память разделы учебной дисциплины так же быстро забываются после сдачи экзамена.

При подготовке к экзамену студенты не только повторяют и дорабатывают материал дисциплины, которую они изучали в течение семестра, они обобщают полученные знания, осмысливают методологию предмета, его систему, выделяют в нем основное и главное, воспроизводят общую картину с тем, чтобы яснее понять связь между отдельными элементами дисциплины. Вся эта обобщающая работа проходит в условиях напряжения воли и сознания, при значительном отвлечении от повседневной жизни, т. е. в условиях, благоприятствующих пониманию и запоминанию.

Подготовка к экзаменам состоит в приведении в порядок своих знаний. Даже самые способные студенты не в состоянии в короткий период зачетно-экзаменационной сессии усвоить материал целого семестра, если они над ним не работали в свое время. Для тех, кто мало занимался в семестре, экзамены принесут мало пользы: что быстро пройдено, то быстро и забудется. И хотя в некоторых случаях студент может «проскочить» через экзаменационный барьер, в его подготовке останется серьезный пробел, трудно восполняемый впоследствии.

Определив назначение и роль экзаменов в процессе обучения, попытаемся на этой основе пояснить, как лучше готовиться к ним.

Экзаменам, как правило, предшествует защита курсовых работ (проектов) и сдача зачетов. К экзаменам допускаются только студенты, защитившие все курсовые работы (проекты) и сдавшие все зачеты. В вузе сдача зачетов организована так, что при систематической работе в течение семестра, своевременной и успешной сдаче всех текущих работ, предусмотренных графиком учебного процесса, большая часть зачетов не вызывает повышенной трудности у студента. Студенты, работавшие в семестре по плану, подходят к экзаменационной сессии без напряжения, без излишней затраты сил в последнюю, «зачетную» неделю.

Подготовку к экзамену следует начинать с первого дня изучения дисциплины. Как правило, на лекциях подчеркиваются наиболее важные и трудные вопросы или разделы дисциплины, требующие внимательного изучения и обдумывания. Нужно эти вопросы выделить и обязательно постараться разобраться в них, не дожидаясь экзамена, проработать их, готовясь к семинарам, практическим или лабораторным занятиям, попробовать самостоятельно решить несколько типовых задач. И если, несмотря на это, часть материала осталась

неусвоенной, ни в коем случае нельзя успокаиваться, надеясь на то, что это не попадет на экзамене. Факты говорят об обратном; если те или другие вопросы учебной дисциплины не вошли в экзаменационный билет, преподаватель может их задать (и часто задает) в виде дополнительных вопросов.

Точно такое же отношение должно быть выработано к вопросам и задачам, перечисленным в программе учебной дисциплины, выдаваемой студентам в начале семестра. Обычно эти же вопросы и аналогичные задачи содержатся в экзаменационных билетах. Не следует оставлять без внимания ни одного раздела дисциплины: если не удалось в чем-то разобраться самому, нужно обратиться к товарищам; если и это не помогло выяснить какой-либо вопрос до конца, нужно обязательно задать этот вопрос преподавателю на предэкзаменационной консультации. Чрезвычайно важно приучить себя к умению самостоятельно мыслить, учиться думать, понимать суть дела. Очень полезно после проработки каждого раздела восстановить в памяти содержание изученного материала. кратко записав это на листе бумаги. создать карту памяти (умственную карту), изобразить необходимые схемы и чертежи (логико-графические схемы), например, отобразить последовательность вывода теоремы или формулы. Если этого не сделать, то большая часть материала останется не понятой, а лишь формально заученной, и при первом же вопросе экзаменатора студент убедится в том, насколько поверхностно он усвоил материал.

В период экзаменационной сессии происходит резкое изменение режима работы, отсутствует посещение занятий по расписанию. При всяком изменении режима работы очень важно скорее приспособиться к новым условиям. Поэтому нужно сразу выбрать такой режим работы, который сохранился бы в течение всей сессии, т. е. почти на месяц. Необходимо составить для себя новый распорядок дня, чередуя занятия с отдыхом. Для того чтобы сократить потерю времени на включение в работу, рабочие периоды целесообразно делать длительными, разделив день примерно на три части: с утра до обеда, с обеда до ужина и от ужина до сна.

Каждый рабочий период дня надо заканчивать отдыхом. Наилучший отдых в период экзаменационной сессии - прогулка, кратковременная пробежка или какой-либо неусттомительный физический труд.

При подготовке к экзаменам основное направление дают программа учебной дисциплины и студенческий конспект, которые указывают, что наиболее важно знать и уметь делать. Основной материал должен прорабатываться по учебнику (если такой имеется) и учебным пособиям, так как конспекта далеко недостаточно для изучения дисциплины. Учебник должен быть изучен в течение семестра, а перед экзаменом сосредоточьте внимание на основных, наиболее сложных разделах. Подготовку по каждому разделу следует заканчивать восстановлением по памяти его краткого содержания в логической последовательности.

За один - два дня до экзамена назначается консультация. Если ее правильно использовать, она принесет большую пользу. Во время консультации студент имеет полную возможность получить ответ на нее ни ясные ему вопросы. А для этого он должен проработать до консультации все темы дисциплины. Кроме того, преподаватель будет отвечать на вопросы других студентов, что будет для вас повторением и закреплением знаний. И еще очень важное обстоятельство: преподаватель на консультации, как правило, обращает внимание на те вопросы, по которым на предыдущих экзаменах ответы были неудовлетворительными, а также фиксирует внимание на наиболее трудных темах дисциплины. Некоторые студенты не приходят на консультации либо потому, что считают, что у них нет вопросов к преподавателю, либо полагают, что у них и так мало времени и лучше самому прочитать материал в конспекте или учебнике. Это глубокое заблуждение. Никакая другая работа не сможет принести столь значительного эффекта накануне экзамена, как консультация преподавателя.

Но консультация не может возместить отсутствия длительной работы в течение семестра и помочь за несколько часов освоить материал, требующийся к экзамену. На консультации студент получает ответы на трудные или оставшиеся неясными вопросы и, следовательно,

дорабатывается материал. Консультации рекомендуется посещать, подготовив к ним все вопросы, вызывающие сомнения. Если студент придет на консультацию, не проработав всего материала, польза от такой консультации будет невелика.

Итак, *основные советы* для подготовки к сдаче зачетов и экзаменов состоят в следующем:

- лучшая подготовка к зачетам и экзаменам - равномерная работа в течение всего семестра;
- используйте программы учебных дисциплин - это организует вашу подготовку к зачетам и экзаменам;
- учитывайте, что для полноценного изучения учебной дисциплины необходимо время;
- составляйте планы работы во времени;
- работайте равномерно и ритмично;
- курсовые работы (проекты) желательно защищать за одну - две недели до начала зачетно-экзаменационной сессии;
- все зачеты необходимо сдавать до начала экзаменационной сессии;
- помните, что конспект не заменяет учебник и учебные пособия, а помогает выбрать из него основные вопросы и ответы;
- при подготовке наибольшее внимание и время уделяйте трудным и непонятным вопросам учебной дисциплины;
- грамотно используйте консультации;
- соблюдайте правильный режим труда и отдыха во время сессии, это сохранит работоспособность и даст хорошие результаты;
- учитесь владеть собой на зачете и экзамене;
- учитесь точно и кратко передавать свои мысли, поясняя их, если нужно, логико-графическими схемами.

Очень важным условием для правильного режима работы в период экзаменационной сессии является нормальный сон, иначе в день экзамена не будет чувства бодрости и уверенности.

## ЗАКЛЮЧЕНИЕ

Методические указания по выполнению самостоятельной работы обучающихся являются неотъемлемой частью процесса обучения в вузе. Правильная организация самостоятельной работы позволяет обучающимся развивать умения и навыки в усвоении и систематизации приобретаемых знаний, обеспечивает высокий уровень успеваемости в период обучения, способствует формированию навыков совершенствования профессионального мастерства.

Также внеаудиторное время включает в себя подготовку к аудиторным занятиям и изучение отдельных тем, расширяющих и углубляющих представления обучающихся по разделам изучаемой дисциплины.

Таким образом, обучающийся используя методические указания может в достаточном объеме усвоить и успешно реализовать конкретные знания, умения, навыки и получить опыт при выполнении следующих условий:

- 1) систематическая самостоятельная работа по закреплению полученных знаний и навыков;
- 2) добросовестное выполнение заданий;
- 3) выяснение и уточнение отдельных предпосылок, умозаключений и выводов, содержащихся в учебном курсе;
- 4) сопоставление точек зрения различных авторов по затрагиваемым в учебном курсе проблемам; выявление неточностей и некорректного изложения материала в периодической и специальной литературе;
- 5) периодическое ознакомление с последними теоретическими и практическими достижениями в области управления персоналом;
- 6) проведение собственных научных и практических исследований по одной или нескольким актуальным проблемам для *HR*;
- 7) подготовка научных статей для опубликования в периодической печати, выступление на научно-практических конференциях, участие в работе студенческих научных обществ, круглых столах и диспутах по проблемам управления персоналом.

Контроль результатов внеаудиторной самостоятельной работы студентов осуществляется в пределах времени, отведенного на обязательные учебные занятия по дисциплине



## СПИСОК ИСПОЛЬЗОВАННЫХ ИСТОЧНИКОВ

1. Долгоруков А. Метод case-study как современная технология профессионально - ориентированного обучения [Электронный ресурс]. Режим доступа: <http://evolkov.net/case/case.study.html/>
2. Методические рекомендации по написанию реферата. [Электронный ресурс]. Режим доступа: <http://www.hse.spb.ru/edu/recommendations/method-referat-2005.phtml>
3. Фролова Н. А. Реферирование и аннотирование текстов по специальности (на материале немецкого языка): Учеб. пособие / ВолгГТУ, Волгоград, 2006. - С.5.

МИНОБРНАУКИ РОССИИ  
ФГБОУ ВО «Уральский государственный горный университет»

УТВЕРЖДАЮ  
Проректор по учебно-методическому  
комплексу С.А. Упоров



**МЕТОДИЧЕСКИЕ РЕКОМЕНДАЦИИ И ЗАДАНИЯ К  
КОНТРОЛЬНОЙ РАБОТЕ ДЛЯ ОБУЧАЮЩИХСЯ**

**Б1.О.ДВ.01.03 ВЕДЕНИЕ АВАРИЙНО-СПАСАТЕЛЬНЫХ  
РАБОТ**

Специальность -

**21.05.04 Горное дело**

Специализация -

***Мехатроника и робототехника промышленных комплексов***

Автор: Батанин Ф.К. ст. преподаватель, Кочнева Л.В. ст. преподаватель

Одобрена на заседании кафедры

Безопасности горного производства

*(название кафедры)*

Зав. кафедрой

  
*(подпись)*

Елохин В.А.

*(Фамилия И.О.)*

Протокол №1 от 07.09.2022

*(Дата)*

Рассмотрена методической комиссией  
факультета

Горно-механического факультета

*(название факультета)*

Председатель

  
*(подпись)*

Осипов П.А.

*(Фамилия И.О.)*

Протокол № 1 от 13.09.2022

*(Дата)*

Екатеринбург

## Оглавление

Методические указания по выполнению контрольной работы.....	3
Практико-ориентированное задание №1 «Ликвидация аварий и чрезвычайных ситуаций на горных предприятиях».....	4
Практико-ориентированное задание №2 «Тактические приемы аварийно-спасательных работ» .....	7

## Методические указания по выполнению контрольной работы

В соответствии с учебным планом при изучении дисциплины «Ведение аварийно-спасательных работ» каждый студент специальности 21.05.04 «Горное дело» направленности (профиля) *«Мехатроника и робототехника промышленных комплексов»* выполняет 2 (две) контрольных работы.

Каждая контрольная работа содержит ответ на теоретический вопрос и выполнение практико-ориентированного задания.

Контрольные работы выполняются по следующим темам:

- контрольная работа №1 «Ликвидация аварий и чрезвычайных ситуаций на горных предприятиях»;
- контрольная работа №2 «Тактические приемы аварийно-спасательных работ».

Контрольные работы выполняются студентами в течение семестра и передаются на проверку (рецензирование) преподавателем. Успешное выполнение контрольных работ является обязательным условием допуска студента к сдаче экзамена по дисциплине.

Вариант для выполнения задания выбирается **по списку!**

К контрольной работе предъявляются следующие требования:

- 1) работа должна быть полностью выполнена и аккуратно оформлена;
- 2) текст работы может быть рукописным или машинописным;
- 3) все страницы должны быть пронумерованы и на каждой оставлены поля (25-30 мм) для замечаний рецензента;
- 4) необходимые схемы и чертежи должны выполняться с использованием чертежных принадлежностей;
- 5) на первой странице необходимо указать вариант контрольной работы и его содержание, в конце работы приводится список использованной литературы, составленный в соответствии с библиографическими требованиями;
- 6) выполненная работа в конце обязательно подписывается студентом с указанием даты ее выполнения;
- 7) работа, оформленная с нарушением перечисленных требований, к рассмотрению не принимается.

Сроки выполнения контрольных работ фиксируются учебным графиком. Выполненная работа рецензируется и оценивается преподавателем («зачтено» или «не зачтено»). В случае отрицательной рецензии студент должен исправить все ошибки и дать исчерпывающие ответы. Стирать или зачеркивать замечания не разрешается. Исправленная работа направляется на повторное рецензирование. Исправления отдельно от работы не рассматриваются.

# **Контрольная работа №1 «Ликвидация аварий и чрезвычайных ситуаций на горных предприятиях»**

## **I. Теоретический вопрос:**

1. Аппараты для защиты органов дыхания и приборы для ее проверки военизированных горноспасательных частей (ВГСЧ).
2. Горноспасательные работы в выработках с непригодной для дыхания атмосферой. Разведка горных выработок.
3. Организация руководства работами по локализации и ликвидации аварии и горноспасательными работами.
4. План мероприятий по локализации и ликвидации последствий аварии. Назначение, состав и прилагаемые документы.
5. Виды аварий на горных предприятиях и причины их возникновения.
6. Средства защиты и противотепловой защиты военизированных горноспасательных частей (ВГСЧ).
7. Средства первой и медицинской помощи и приборы их проверки военизированных горноспасательных частей (ВГСЧ).
8. Состав и структура военизированных горноспасательных частей (ВГСЧ).
9. Действия лиц, участвующих в локализации и ликвидации аварии.
10. Порядок проведения аттестации аварийно-спасательных служб (формирований) и спасателей
11. Организация подземной базы и связи при ведении горноспасательных работ.
12. Основные задачи, численность, состав, структура, комплектование, оснащение и руководство вспомогательными горноспасательными командами (ВГК).
13. Назначение, принципы деятельности, задачи и функции ВГСЧ. Обеспечение форменной и спецодеждой работников ВГСЧ.
14. Требования к комплектованию военизированных горноспасательных частей (ВГСЧ). Состав ВГСЧ и служебные группы. Условия несения службы, прием на службу, испытание. Режим несения службы. Распорядок дня.
15. Оплата труда работников военизированных горноспасательных частей (ВГСЧ).

## II. Практико-ориентированное задание

Для вашего производственного объекта (по материалам технологической практики или практики по получению опыта профессиональной деятельности практик) разработать донесение о ходе ликвидации аварии (пример форм заполняемых документов приведен ниже).

### ДОНЕСЕНИЕ О ХОДЕ ЛИКВИДАЦИИ АВАРИИ

**Объект:**

**Вышестоящая организация:**

**Место аварии:**

**Характер аварии:**

**Время возникновения аварии:**

**Ответственный руководитель работ по ликвидации аварии:**

**Руководитель горноспасательных работ:**

Дата	Часы и минуты	Содержание заданий по ликвидации аварии и срок выполнения	Ответственные лица за выполнение задания	Отметка об исполнении заданий (число, часы, минуты)

Ответственный руководитель ликвидацией аварии \_\_\_\_\_

Руководитель горноспасательными работами \_\_\_\_\_

## ОПЕРАТИВНЫЙ ПЛАН №

Составлен \_\_ч \_\_ мин «\_\_» \_\_\_\_\_ 20\_\_ г.

Обстановка в шахте:

№ п/п	Описание	Срок выполнения	Ответственный за выполнение
1.			
2.			
3.			

Ответственный руководитель ликвидацией аварии \_\_\_\_\_

Руководитель горноспасательными работами \_\_\_\_\_

## **Контрольная работа №2 «Тактические приемы аварийно-спасательных работ»**

### **I. Теоретический вопрос:**

1. Приборы для контроля параметров рудничной атмосферы военизированных горноспасательных частей (ВГСЧ).
2. Средства связи, оповещения и навигации ВГСЧ.
3. Диспозиция выездов подразделений военизированных горноспасательных частей. Путевка на выезд подразделения. Организация командного пункта.
4. Тушение пожаров на объектах ведения горных работ, опасных по газу и (или) пыли.
5. Выезд подразделений военизированных горноспасательных частей для проведения горноспасательных работ.
6. Проветривание горных выработок при локализации и ликвидации последствий аварий.
7. Тушение пожаров методом изоляции горных выработок.
8. Перечень минимального оснащения отделения военизированных горноспасательных частей (ВГСЧ).
9. Ликвидация последствий прорыва воды, заиловки, горной массы.
10. Ликвидация последствий взрывов горючих газов и (или) пыли.
11. Ликвидация последствий горного удара, обрушения горных пород.
12. Тушение пожаров в горных выработках. Способы тушения. Тушение пожара активным способом.
13. Средства и установки для тушения пожаров военизированных горноспасательных частей (ВГСЧ).
14. Тушение пожаров в тупиковых, наклонных и вертикальных горных выработках.
15. Тушение пожаров на объектах ведения горных работ, опасных по газу и (или) пыли.



## II. Практико-ориентированное задание

Ведение горноспасательных работ в горных выработках с непригодной для дыхания атмосферой

При работе в горных выработках с непригодной для дыхания атмосферой в баллоне дыхательного аппарата (далее – ДА) со сжатым кислородом или кислородно-азотной смесью (далее - дыхательная смесь) должен резервироваться запас дыхательной смеси, соответствующий давлению 5 МПа (50 атм).

Рабочий запас дыхательной смеси в баллоне ДА, соответствующий давлению 15 МПа (150 атм), следует расходовать исходя из расчета:

при передвижении вверх, по горизонтальным горным выработкам или вниз по горным выработкам с углом наклона до  $10^\circ$  включительно - половину рабочего запаса на передвижение в направлении вперед и половину на возвращение;

при передвижении по горным выработкам с углом наклона более  $10^\circ$  вниз - одну треть рабочего запаса на передвижение в направлении вперед и две трети - на возвращение.

Если отделение передвигается по горным выработкам с непригодной для дыхания атмосферой с использованием механических транспортных средств, запас дыхательной смеси в баллоне ДА на обратный путь определяется из расчета возвращения пешком.

### Вариант 1

1. Определить расход кислорода на движение вперед из точки «3»
2. При каком давлении кислорода в баллоне респиратора отделение возвращается на ПБ.

Для расчета принимаем: первоначальное давление в баллоне 210 атм, резерв кислорода 50 атм

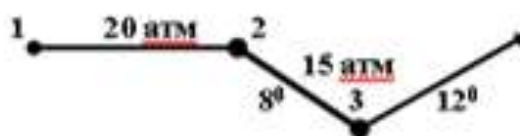

### Вариант 2

1. Определить расход кислорода на движение вперед из точки «3»
2. При каком давлении кислорода в баллоне респиратора отделение возвращается на ПБ.

Для расчета принимаем: первоначальное давление в баллоне 200 атм, резерв кислорода 50 атм

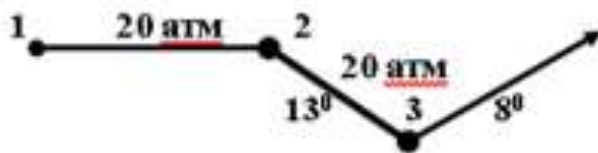

*Вариант 3*

1. Определить расход кислорода на движение вперед из точки «3»
2. При каком давлении кислорода в баллоне респиратора отделение возвращается на ПБ.

Для расчета принимаем: первоначальное давление в баллоне 210 атм, резерв кислорода 50 атм

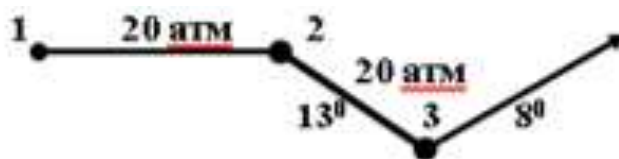

*Вариант 4*

1. Определить расход кислорода на движение вперед из точки «3»
2. При каком давлении кислорода в баллоне респиратора отделение возвращается на ПБ.

Для расчета принимаем: первоначальное давление в баллоне 210 атм, резерв кислорода 50 атм

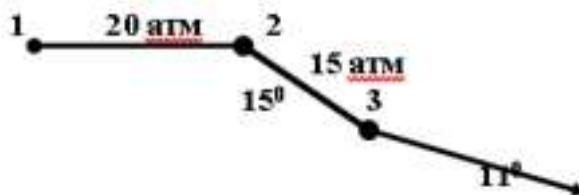

*Вариант 5*

1. Определить расход кислорода на движение вперед из точки «3»
2. При каком давлении кислорода в баллоне респиратора отделение возвращается на ПБ.

Для расчета принимаем: первоначальное давление в баллоне 200 атм, резерв кислорода 50 атм

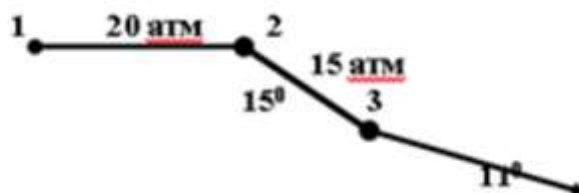

*Вариант 6*

1. Определить расход кислорода на движение вперед из точки «3»

2. При каком давлении кислорода в баллоне респиратора отделение возвращается на ПБ.

Для расчета принимаем: первоначальное давление в баллоне 210 атм, резерв кислорода 50 атм

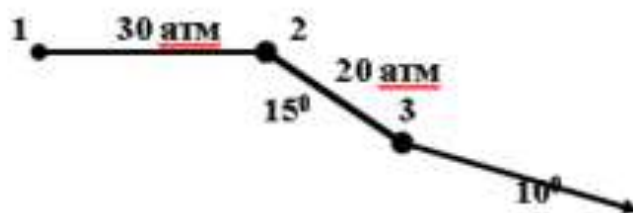

#### Вариант 7

1. Определить расход кислорода на движение вперед из точки «3»

2. При каком давлении кислорода в баллоне респиратора отделение возвращается на ПБ.

Для расчета принимаем: первоначальное давление в баллоне 200 атм, резерв кислорода 50 атм



#### Вариант 8

1. Определить расход кислорода на движение вперед из точки «4»

2. При каком давлении кислорода в баллоне респиратора отделение возвращается на ПБ.

Для расчета принимаем: первоначальное давление в баллоне 190 атм, резерв кислорода 50 атм

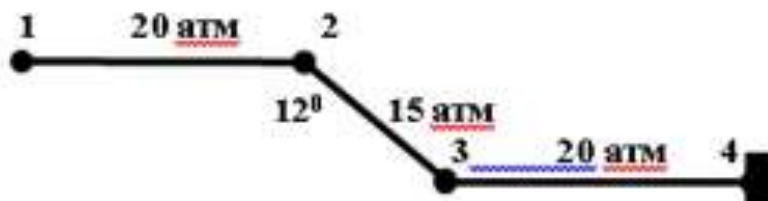

#### Вариант 9

1. Определить расход кислорода на движение вперед из точки «4»

2. При каком давлении кислорода в баллоне респиратора отделение возвращается на ПБ.

Для расчета принимаем: первоначальное давление в баллоне 200 атм, резерв кислорода 50 атм

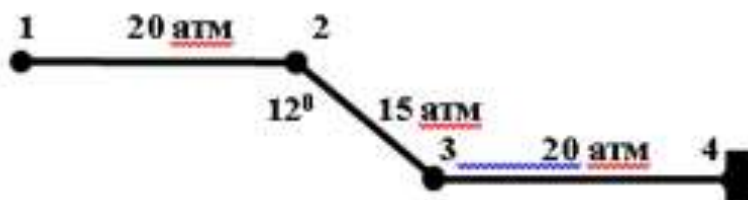

*Вариант 10*

1. Определить расход кислорода на движение вперед из точки «4»
2. При каком давлении кислорода в баллоне респиратора отделение возвращается на ПБ.

Для расчета принимаем: первоначальное давление в баллоне 210 атм, резерв кислорода 50 атм

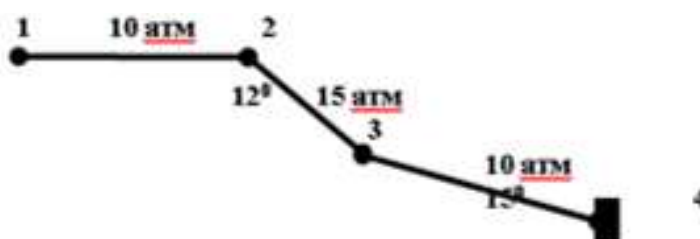

*Вариант 11*

1. Определить расход кислорода на движение вперед из точки «4»
2. При каком давлении кислорода в баллоне респиратора отделение возвращается на ПБ.

Для расчета принимаем: первоначальное давление в баллоне 200 атм, резерв кислорода 50 атм

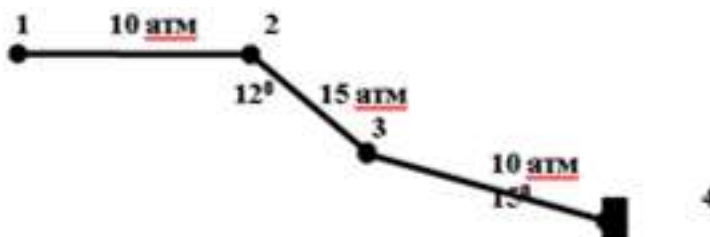

*Вариант 12*

1. Определить расход кислорода на движение вперед из точки «3»
2. При каком давлении кислорода в баллоне респиратора отделение возвращается на ПБ.

Для расчета принимаем: первоначальное давление в баллоне 195 атм, резерв кислорода 50 атм

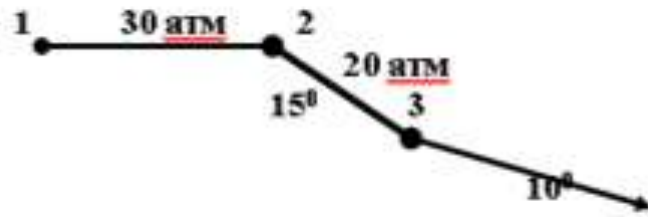

*Вариант 13*

1. Определить расход кислорода на движение вперед из точки «4»
2. При каком давлении кислорода в баллоне респиратора отделение возвращается на ПБ.

Для расчета принимаем: первоначальное давление в баллоне 195 атм, резерв кислорода 50 атм

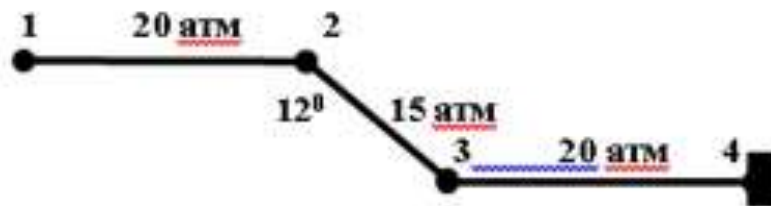

*Вариант 14*

1. Определить расход кислорода на движение вперед из точки «3»
2. При каком давлении кислорода в баллоне респиратора отделение возвращается на ПБ.

Для расчета принимаем: первоначальное давление в баллоне 195 атм, резерв кислорода 50 атм

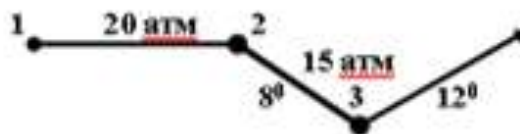

*Вариант 15*

1. Определить расход кислорода на движение вперед из точки «3»
2. При каком давлении кислорода в баллоне респиратора отделение возвращается на ПБ.

Для расчета принимаем: первоначальное давление в баллоне 190 атм, резерв кислорода 50 атм

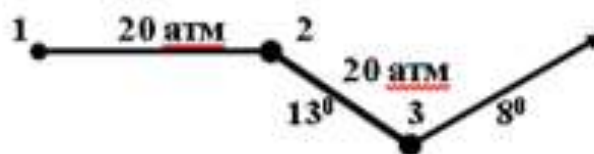

МИНОБРНАУКИ РОССИИ  
ФГБОУ ВО «Уральский государственный горный университет»

Проректор по учебно-методическому комплексу



## МЕТОДИЧЕСКИЕ УКАЗАНИЯ ПО ОРГАНИЗАЦИИ САМОСТОЯТЕЛЬНОЙ РАБОТЫ И ЗАДАНИЯ ДЛЯ ОБУЧАЮЩИХСЯ

### Б1.О.ДВ.01.03 ВЕДЕНИЕ АВАРИЙНО-СПАСАТЕЛЬНЫХ РАБОТ

Специальность  
**21.05.04 Горное дело**

Направленность (профиль) - *Мехатроника и робототехника промышленных комплексов*

Автор: Батанин Ф.К., ст. преподаватель, Кочнева Л.В., ст. преподаватель

Одобрена на заседании кафедры

Безопасности горного производства

*(название кафедры)*

Зав. кафедрой

Елохин В.А.

*(Фамилия И.О.)*

Протокол №1 от 07.09.2022

*(Дата)*

Рассмотрена методической комиссией  
факультета

Горно-механического факультета

*(название факультета)*

Председатель

Осипов П.А.

*(Фамилия И.О.)*

Протокол № 1 от 13.09.2022

*(Дата)*

Екатеринбург

## ВВЕДЕНИЕ

### Методические рекомендации для обучающихся по освоению учебной дисциплины

В процессе изучения учебной дисциплины следует:

1. Ознакомиться с рабочей учебной программой дисциплины. Рабочая учебная программа содержит перечень тем, которые необходимо изучить, планы лекционных и практических занятий, содержание дисциплины с указанием объема лекционных занятий, практических занятий и самостоятельной работы, перечень основной, дополнительной литературы и ресурсов информационно-коммуникационной сети «Интернет».

2. Ознакомиться с календарно-тематическим планом самостоятельной работы обучающихся.

3. Посещать теоретические (лекционные) и практические занятия.

4. При подготовке к практическим занятиям, а также при выполнении самостоятельной работы следует использовать методические указания для обучающихся.

При подготовке к практическим занятиям требуется:

- изучить теоретический материал, используя основную и дополнительную литературу, электронные ресурсы;
- ответить на вопросы тестов.

Изучение дисциплины производится в тематической последовательности. Самостоятельному изучению материала, как правило, предшествует лекция. На лекции даются указания по организации самостоятельной работы, срокам сдачи заданий, порядке проведения экзамена. Информацию о графике выполнения самостоятельных работ и критериях оценки учебной работы студента преподаватель сообщает на первой лекции курса.

Для организации и контроля учебной работы студентов используется проверка выполнения тестовых заданий. Форма промежуточной аттестации: экзамен.

#### **Организация самостоятельной работы студентов**

Самостоятельная работа студентов (СРС) - обязательная и неотъемлемая часть учебной работы студента по данной учебной дисциплине. Объемы и виды трудозатрат по всем отдельным видам представлены в программе. Общие планируемые затраты времени на выполнение всех видов аудиторных и внеаудиторных заданий соответствуют бюджету времени работы студентов, предусмотренному учебными планами по дисциплине в текущем семестре.

Перечни аудиторных и внеаудиторных занятий и заданий (тестов), вносимых в графики СРС, определяются в соответствии с программой учебной дисциплины.

#### **Работа с книгой**

Изучать курс рекомендуется по темам, предварительно ознакомившись с содержанием каждой из них по программе. При первом чтении следует стремиться к получению общего представления об излагаемых вопросах, а также отмечать трудные или неясные моменты. При повторном изучении темы необходимо освоить все теоретические положения. Рекомендуется вникать в сущность того или иного вопроса, но не пытаться запомнить отдельные факты и явления. Изучение любого вопроса на уровне сущности, а не на уровне отдельных явлений, способствует более глубокому и прочному усвоению материала.

Для более эффективного запоминания и усвоения изучаемого материала, полезно иметь рабочую тетрадь (использовать лекционный конспект) и заносить в нее формулировки и основные понятия, новые незнакомые термины, названия, определения и т.п. Весьма целесооб-

разно пытаться систематизировать учебный материал, проводить обобщение разнообразных фактов, сводить их в таблицы. Такая методика облегчает запоминание и уменьшает объем конспектируемого материала.

Изучая курс, полезно обращаться и к предметному указателю в конце книги. Пока тот или иной раздел не усвоен, переходить к изучению новых разделов не следует. Краткий конспект курса будет полезен при повторении материала в период подготовки к экзамену.

Изучение курса должно обязательно сопровождаться выполнением необходимых упражнений и решением задач. Решение задач - один из лучших методов прочного усвоения, проверки и закрепления теоретического материала. Этой же цели служат вопросы для самопроверки и тренировочные тесты, позволяющие контролировать степень успешности изучения учебного материала.

### **Консультации**

Изучение дисциплины проходит под руководством преподавателя на базе делового сотрудничества. В случае затруднений, возникающих при изучении учебной дисциплины, студентам следует обращаться за консультацией к преподавателю, реализуя различные коммуникационные возможности: очные консультации (непосредственно в университете в часы приема преподавателя), заочные консультации (посредством электронной почты).

## **САМОСТОЯТЕЛЬНОЕ ИЗУЧЕНИЕ ТЕМ КУРСА**

При самостоятельном изучении теоретического курса студентам необходимо самостоятельно освоить и проработать темы теоретического курса в соответствии с учебной программой дисциплины, основательно подготовить ответы на вопросы тестов по темам программы.

Самостоятельно изучаемые вопросы курса в последующем включаются в экзаменационные билеты.

### **ПОВТОРЕНИЕ МАТЕРИАЛА ЛЕКЦИЙ**

Для приобретения прочных знаний и выработки навыков самостоятельной работы по учебной дисциплине «Ведение аварийно-спасательных работ» необходимо повторить материал лекционных занятий, а также прочитать основную и дополнительную литературу, рекомендованную для самостоятельного изучения по данной дисциплине. Работа с материалом должна носить системный характер.

### **ПОДГОТОВКА К ПРАКТИЧЕСКИМ ЗАНЯТИЯМ**

Для успешной подготовки к практическим занятиям студенту невозможно ограничиться слушанием лекций. Требуется предварительная самостоятельная работа студентов по теме планируемого занятия. Студенты должны предварительно поработать над конспектом, учебником, учебным пособием, чтобы основательно овладеть теорией вопроса.

### **ПОДГОТОВКА К ПРОМЕЖУТОЧНОЙ АТТЕСТАЦИИ**

При подготовке к экзамену по дисциплине «Ведение аварийно-спасательных работ» обучающемуся рекомендуется:



Повторить пройденный материал и ответить на вопросы, используя конспект и материалы лекций. Если по каким-либо вопросам у студента недостаточно информации в лекционных материалах, то необходимо получить информацию из раздаточных материалов и/или учебников (литературы), рекомендованных для изучения дисциплины «Ведение аварийно-спасательных работ».

Целесообразно также дополнить конспект лекций наиболее существенными и важными тезисами для рассматриваемого вопроса.

## **УЧЕБНЫЕ МАТЕРИАЛЫ ПРИ САМОСТОЯТЕЛЬНОЙ РАБОТЕ И ПРИ ПОДГОТОВКЕ К ПРАКТИЧЕСКИМ ЗАНЯТИЯМ И ПРОМЕЖУТОЧНОЙ АТТЕСТАЦИИ**

1. О промышленной безопасности опасных производственных объектов [Электронный ресурс]: федеральный закон от 21.07.1997 № 116-ФЗ (с доп. и изм.). - Режим доступа: ИПС «КонсультантПлюс», в локальной сети вуза.

2. Об аварийно-спасательных службах и статусе спасателя. [Электронный ресурс]: федеральный закон от 22.08.1995 № 151-ФЗ (с доп. и изм.). - Режим доступа: ИПС «Гарант», в локальной сети вуза.

3. Об утверждении Положения о профессиональных аварийно-спасательных службах, профессиональных аварийно-спасательных формированиях, выполняющих горноспасательные работы, и Правил расчета стоимости обслуживания объектов ведения горных работ профессиональными аварийно-спасательными службами, профессиональными аварийно-спасательными формированиями, выполняющими горноспасательные работы [Электронный ресурс]: постановление Правительства РФ от 27.04.2018 № 517. - Режим доступа: ИПС «Гарант», в локальной сети вуза.

4. Об утверждении Положения о ВГСЧ [Электронный ресурс]: постановление Правительства РФ от 28.01.2012 № 45 (с изм. и доп.). - Режим доступа: ИПС «Гарант», в локальной сети вуза.

5. Положение о проведении аттестации аварийно-спасательных служб, аварийно-спасательных формирований, спасателей и граждан, приобретающих статус спасателя [Электронный ресурс]: постановление Правительства РФ от 22.12.2011г. № 1091. - Режим доступа: ИПС «Гарант», в локальной сети вуза.

6. Положение о разработке планов мероприятий по локализации и ликвидации последствий аварий на опасных производственных объектах [Электронный ресурс]: постановление Правительства РФ от 15.09.2020г. № 1437. Режим доступа: ИПС «Гарант», в локальной сети вуза.

7. «Методические рекомендации о порядке составления планов ликвидации аварий при ведении работ в подземных условиях» [Электронный ресурс]: РД 15-11-2007: приказ Ростехнадзора от 24.05.2007 № 364. - Режим доступа: ИПС «КонсультантПлюс», в локальной сети вуза

8. Об утверждении табеля технического оснащения ВГСЧ [Электронный ресурс]: приказ МЧС России от 13.12.2012. № 766. - Режим доступа: ИПС «Гарант», в локальной сети вуза.

9. Руководство по организации технического обслуживания горноспасательного оснащения ФГУП «ВГСЧ» [Электронный ресурс]: приказ ФГУП «ВГСЧ» МЧС России от 27.05.2014г. № 375. – Режим доступа: ИПС «КонсультантПлюс», в локальной сети вуза

10. Нормативы организации ВГСЧ [Электронный ресурс]: приказ МЧС от 29.11.2012г. № 707. - Режим доступа: ИПС «Гарант», в локальной сети вуза.

11. Положение о прохождении службы в ВГСЧ [Электронный ресурс]: Приказ МЧС от 18.03.2013г. № 180. - Режим доступа: ИПС «КонсультантПлюс», в локальной сети вуза
12. Устав внутренней службы военизированных горноспасательных частей [Электронный ресурс]: Приказ МЧС от 31.10.2018г. № 484. - Режим доступа: ИПС «КонсультантПлюс», в локальной сети вуза
13. Порядок создания ВГК [Электронный ресурс]: приказ МЧС от 22.11.2013г. № 765 (с доп. и изм.). - Режим доступа: ИПС «Гарант», в локальной сети вуза.
14. Положение об условиях оплаты труда, предоставления гарантий и компенсаций работникам ВГСЧ [Электронный ресурс]: приказ МЧС от 03.11.2015г № 581. - Режим доступа: ИПС «Гарант», в локальной сети вуза.
15. Устав ВГСЧ по организации и ведению горноспасательных работ [Электронный ресурс]: приказ МЧС России от 09.06.2017 № 251. - Режим доступа: ИПС «КонсультантПлюс», в локальной сети вуза
16. Федеральные нормы и правила в области промышленной безопасности «Правила безопасности при ведении горных работ и переработке твердых полезных ископаемых» [Электронный ресурс]: приказ Ростехнадзора от 8.12.2020 № 505. – Режим доступа: ИПС «КонсультантПлюс», в локальной сети вуза.
17. Федеральные нормы и правила в области промышленной безопасности «Инструкция по локализации и ликвидации последствий аварий на опасных производственных объектах, на которых ведутся горные работы» [Электронный ресурс]: приказ Ростехнадзора от 11.12.2020 г. № 520. - Режим доступа: ИПС «Гарант», в локальной сети вуза.

Министерство образования и науки Российской Федерации  
Федеральное государственное бюджетное образовательное учреждение  
высшего профессионального образования  
«Уральский государственный горный университет»



Латышев О. Г., Казак О. О.

## **МАТЕРИАЛОВЕДЕНИЕ**

Учебно-методическое пособие к выполнению контрольных работ  
по дисциплине для студентов специальности  
21.05.04 «Горное дело»

Екатеринбург – 2020

Материаловедение: Учебно-методическое пособие к выполнению контрольных работ по дисциплине для студентов специальности 21.05.04 «Горное дело» / О. Г. Латышев, О. О. Казак; Уральский государственный горный университет, кафедра шахтного строительства. - Екатеринбург: 2019. – 10 с.

Материал пособия охватывает все раздела дисциплины в соответствии с учебником [1].

Пособие предназначено для организации самостоятельной работы студентов всех специальностей направления подготовки «Горное дело» по курсу «Материаловедение».

Учебно-методическое пособие рассмотрено и одобрено на заседании кафедры шахтного строительства « \_\_\_\_ » \_\_\_\_\_ 2019 г., протокол № \_\_\_\_\_

© Латышев О. Г., Казак О.О.

© Уральский государственный  
горный университет, 2019

## ***Контрольная работа №1***

### **ПРОЕКТИРОВАНИЕ СОСТАВА БЕТОНА НА ЗАДАННУЮ ПРОЧНОСТЬ И УДОБОУКЛАДЫВАЕМОСТЬ**

***Цель работы*** – овладение практическими навыками проектирования состава бетона заданных свойств применительно к разным видам конструкций и изделий.

Подбор состава тяжелого (обычного) бетона заключается в установлении наиболее рационального соотношения между составляющими бетон компонентами (цементом, водой, песком, щебнем или гравием). Такое соотношение должно обеспечивать требуемую удобоукладываемость бетонной смеси для принятого способа ее уплотнения, а также приобретение бетоном заданной прочности в назначенный срок при наименьшем расходе цемента.

#### ***Теоретическая основа***

[1]: Раздел 3.2. Бетоны и железобетоны

[2]: Лабораторная работа «Проектирование состава бетона на заданную прочность и удобоукладываемость».

#### ***Порядок расчета:***

1. Определение водоцементного отношения;
2. Определение расхода воды;
3. Определение расхода цемента;
4. Определение расхода крупного и мелкого заполнителей;
5. Определение объемной массы бетонной смеси и коэффициента выхода бетона;
6. Определение расхода материалов для пробного замеса.

*Расчетные формулы, таблицы и номограммы приведены в материалах соответствующей лабораторной работы.*

## Контрольная работа №2

### ЭКСПЕРИМЕНТАЛЬНОЕ ОПРЕДЕЛЕНИЕ МАРКИ И КЛАССА БЕТОНА

**Цель работы** – овладение методикой экспериментального определения марки и класса бетона применительно к расчетам эксплуатируемых бетонных изделий.

Марка бетона определяется по округленному в меньшую сторону среднеарифметическому значению его прочности (в кгс/см<sup>2</sup>) при испытании кубических образцов бетона в возрасте 28 суток. Класс бетона помимо его прочности учитывает коэффициент вариации значений прочности, зависящий от технологии укладки бетона, условий его эксплуатации в изделии и пр.

#### **Теоретическая основа**

[1]: Раздел: 3.2.4. Прочность, марка и класс бетона;

[2]: Лабораторная работа «Определение прочности бетона по контрольным образцам».

#### **Методика эксперимента**

1. В соответствии с методическими указаниями к лабораторной работе производится определение прочности при сжатии и обработка результатов для кубических образцов бетона размером 150 мм в возрасте 7; 14; 28 и 50 суток.

2. Определяется марка бетона. Для тяжелого бетона установлены следующие марки: М: 75; 100; 150; 250; 300; 350; 400; 450; 500; 550; 600; 700; 800.

3. Опытные значения прочности бетона (точки) наносятся на поле графика, определяется и производится построение теоретической кривой твердения бетона:

$$R_n = R_{28} (\lg n / \lg 28), \quad (2.1)$$

где  $n$  – время твердения бетона, сут.

Производится оценка соответствия теоретической кривой опытными значениями прочности бетона.

4. Для каждого возраста бетона определяется его класс по формуле:

$$B = R_c (1 - 1,64 v), \quad (2.2)$$

где  $R_c$  – средняя прочность бетонных кубиков при коэффициенте вариации  $v$ .

4.1. Определяется класс бетона по данным  $R_c$  и  $v$ , полученным в опыте. Опытные точки наносятся на поле графика.

4.2. Определяется и показывается на графике теоретическая кривая уравнения (2.2) при  $R_c$ , вычисленном по формуле (2.1) и  $v = 0,135$ .

Производится сравнение полученных результатов и делаются выводы о качестве приготовления бетона и условий его работы в конструкции.

***Пример распечатки результатов***

7 суток			14 суток		
Площадь, см <sup>2</sup>	Нагрузка, тс	Прочность, МПа	Площадь, см <sup>2</sup>	Нагрузка, тс	Прочность, МПа
225	68.4	30.4	225	91.0	40.5
225	57.8	25.7	225	85.8	38.1
225	77.5	34.4	225	82.7	36.7
225	68.1	30.3	225	90.1	40.0
225	61.7	27.4	225	97.0	43.1
225	77.7	34.5	225	85.7	38.1
<b>Среднее</b>		30.5	<b>Среднее</b>		39.4
<b>Стандарт</b>		7.43	<b>Стандарт</b>		3.32
<b>Квар, %</b>		23.0	<b>Квар, %</b>		8.3

28 суток			50 суток		
Площадь, см <sup>2</sup>	Нагрузка, тс	Прочность, МПа	Площадь, см <sup>2</sup>	Нагрузка, тс	Прочность, МПа
225	113.8	50.6	225	135.9	60.4
225	116.0	51.6	225	149.6	66.5
225	116.9	52.0	225	117.9	52.4
225	103.8	46.2	225	122.4	54.4
225	108.8	48.3	225	145.8	64.8
225	115.8	51.4	225	126.3	56.1
<b>Среднее</b>		48.9	<b>Среднее</b>		58.7
<b>Стандарт</b>		3.50	<b>Стандарт</b>		8.87
<b>Квар, %</b>		7.2	<b>Квар, %</b>		15.1



Рис. 1. Изменение прочности бетона со временем твердения



Рис. 2. Теоретические и опытные значения класса бетона

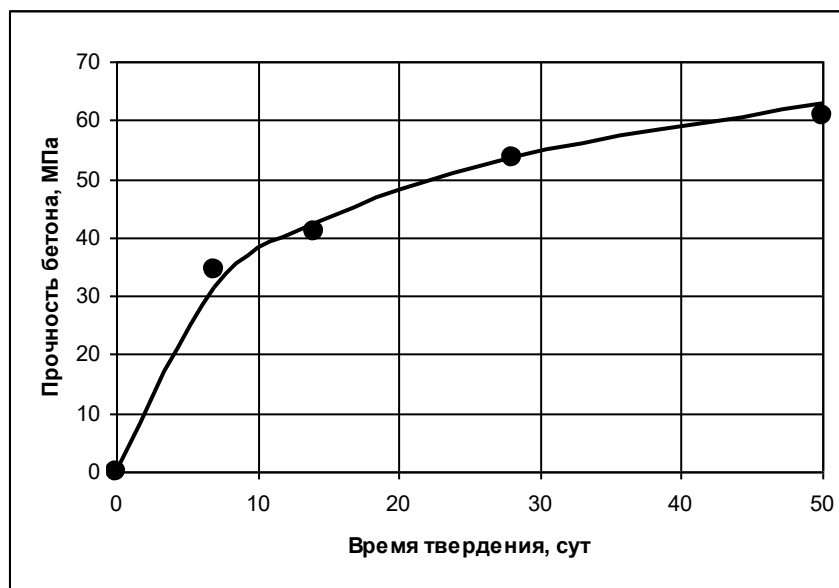

## *Контрольная работа №3*

### **ПОСТРОЕНИЕ И АНАЛИЗ ДИАГРАММ ФАЗОВОГО СОСТОЯНИЯ СПЛАВОВ**

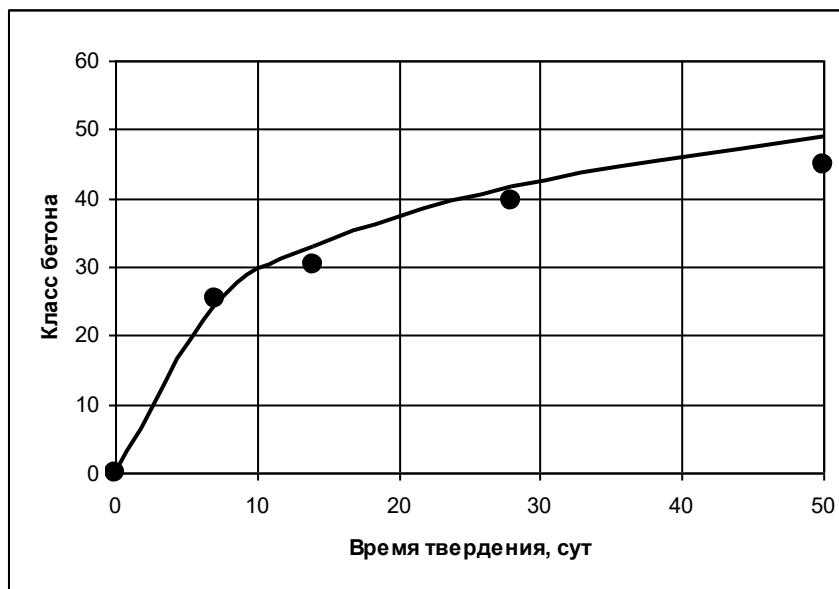
**Цель работы** – изучение строения металлов и сплавов применительно к построению и анализу диаграмм фазового состояния твердых растворов металлов.

При охлаждении расплавов происходит кристаллизация компонентов, в процессе которой образуются твердые сплавы. Один из компонентов, называемым растворителем, сохраняет кристаллическую решетку, а другой внедряется в нее, раздвигая кристаллическую решетку (растворы внедрения) или замещает атомы растворителя в узлах кристаллической решетки (растворы замещения).

#### ***Теоретическая основа***

[1]: Раздел 6.1. Состав и строение металлов и сплавов;  
Раздел 6.2. Диаграммы фазового состояния сплавов.

#### ***Методика эксперимента и построения диаграмм состояния***

1. Для построения диаграммы фазового состояния твердых растворов производят изучение темпа охлаждения сплава при различных сочетаниях его компонентов. В задании приведены данные по охлаждению компонента *A*, при изменении его содержания в растворе: 100; 80; 60; 40; 20; 0 %.

2. Построить графики темпа охлаждения для различных сочетаний компонентов *A* и *B*.

3. Для каждого сочетания компонентов сплава найти значения температур начала  $t_{i1}$  и конца  $t_{i2}$  процесса кристаллизации.

#### ***Задание:***

1. По полученным данным построить диаграмму фазового состояния твердого раствора компонентов.

2. Дать анализ диаграммы. Описать смысл линии ликвидуса и солидуса.

3. Провести коноду в средней части диаграммы между температурами плавления компонентов *A* и *B*. Определить состав сплава, соответствующий данной линии.

#### ***Пример распечатки результатов***

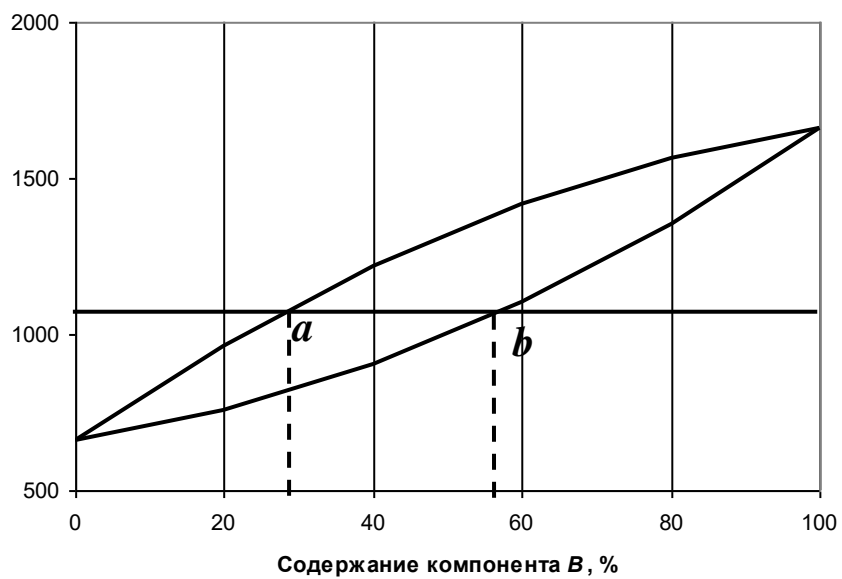
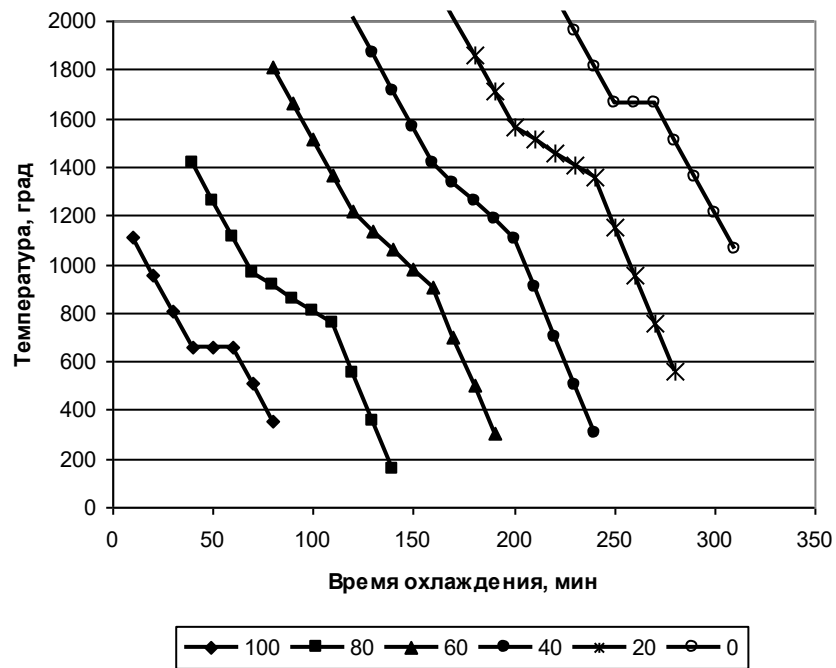

## **Порядок выполнения и оформления контрольной работы**

1. Производят все указанные в задании построения диаграмм и вычисления характеристик материалов.

2. В соответствии с заданием выполняют анализ полученных результатов.

3. Оформляют и защищают контрольную работу.

*Контрольная работа должна состоять из титульного листа с указанием ее названия, автора и руководителя; краткой теории вопроса; сводки результатов и выводов.*

*При выполнении графических построений и таблиц на компьютере приводятся их распечатки.*

*Все расчеты оформляются в виде формулы в общем виде, ее числовое выражение и полученный результат с указанием размерности.*

### ***Рекомендуемая литература***

1. Латышев О. Г., Анахина О. О. Материаловедение и технология конструкционных материалов: Учебник для вузов. – Екатеринбург: Изд-во УГГУ, 2010. – 300 с.

2. Корнилков М.В., Анохина О.О. Лабораторные методы испытаний строительных материалов. Учебное пособие к лабораторным работам. Екатеринбург: Изд-во УГГГА, 2004. – 76 с.

Министерство образования и науки Российской Федерации  
Федеральное государственное бюджетное образовательное учреждение  
высшего профессионального образования  
«Уральский государственный горный университет»



Латышев О. Г., Казак О. О.

## **МАТЕРИАЛОВЕДЕНИЕ**

*Учебно-методическое пособие к самостоятельной работе  
по дисциплине для студентов специальности  
21.05.04 «Горное дело»*

Екатеринбург – 2020

# УРАЛЬСКИЙ ГОСУДАРСТВЕННЫЙ ГОРНЫЙ УНИВЕРСИТЕТ

Кафедра шахтного строительства



УТВЕРЖДАЮ:

проректор по учебно-методическому комплексу

доц. С. А. Упоров

«19» \_\_\_\_\_ 04 \_\_\_\_\_ 2019 г.

## МАТЕРИАЛОВЕДЕНИЕ

*Учебно-методическое пособие к самостоятельной работе  
по дисциплине для студентов специальности  
21.05.04 «Горное дело»*

Екатеринбург - 2020

*Материаловедение: Учебно-методическое пособие к самостоятельной работе по дисциплине для студентов специальности 21.05.04 «Горное дело» / О. Г. Латышев, О. О. Казак; Уральский государственный горный университет, кафедры шахтного строительства. - Екатеринбург: 2019. – 13 с.*

Материал пособия охватывает все раздела дисциплины в соответствии с учебником [1].

Пособие предназначено для организации самостоятельной работы студентов всех специальностей направления подготовки «Горное дело» по курсу «Материаловедение».

Учебно-методическое пособие рассмотрено и одобрено на заседании кафедры шахтного строительства « \_\_\_\_ » \_\_\_\_\_ 2019 г., протокол № \_\_\_\_\_

© Латышев О. Г., Казак О.О.  
© Уральский государственный  
горный университет, 2019

## ОГЛАВЛЕНИЕ

Введение . . . . .	5
1. Методические указания к организации самостоятельной работы студента . . . . .	6
2. Содержание курса. Контрольные вопросы и упражнения . . . . .	7
3. Контрольные работы . . . . .	25
3.1. Контрольная работа №1. Определение деформационных характеристик горных пород . . . . .	25
3.2. Контрольная работа №2. Определение масштабного эффекта в горных породах . . . . .	28
3.3.Контрольная работа №3. Исследование трещинной структуры породных массивов . . . . .	30
4. Контрольные вопросы и упражнения (для студентов заочного обучения) . . . . .	32
Рекомендуемая литература . . . . .	39

## **Введение**

Самостоятельная работа студента является важнейшей составной частью образовательной программы подготовки дипломированного специалиста. В соответствии с Государственным образовательным стандартом высшего профессионального образования объем учебной нагрузки студента составляет 180 часов или 5 зачетных единиц. Из них 116 часов отводится на самостоятельную работу студентов.

По курсу «Материаловедение» обязательная самостоятельная работа студента осуществляется в следующих направлениях – освоение материалов по отдельным темам, входящим в Рабочую учебную программу дисциплины; подготовка, оформление, защита плановых лабораторных работ; подготовка к тестированию; написание и защита рефератов по отдельным темам курса. Дополнительная самостоятельная работа связана с углубленным изучением отдельных разделов курса на основе научно-исследовательской работы студента (НИРС).



## 1. МЕТОДИЧЕСКИЕ УКАЗАНИЯ К ОРГАНИЗАЦИИ САМОСТОЯТЕЛЬНОЙ РАБОТЫ СТУДЕНТА

В последующем разделе пособия приведена развернутая программа дисциплины «Материаловедение». Она содержит названия разделов с указанием основных вопросов и разделов каждой темы. Каждая тема является основой вопросов на зачет. При чтении лекций по курсу преподаватель указывает те темы дисциплины, которые выносятся на самостоятельную проработку студентами. Основной объем информации по каждой теме содержится в учебнике по курсу [1]. Для углубленного освоения темы рекомендуется дополнительная литература. Для самоконтроля и приобретения навыков решения задач по отдельным разделам дисциплины на кафедре шахтного строительства имеется тестовая обучающая программа и мультимедийные средства обучения [3]. Эта программа заложена в каждый компьютер дисплейного класса и может быть скопирована студентом для использования на домашнем компьютере.

При освоении указанных ниже тем рекомендуется следующий порядок самостоятельной работы студента.

1. Ознакомьтесь со структурой темы.
2. По учебнику [1] освоите каждый структурный элемент темы. Во всех темах указаны разделы и страницы учебника, содержащие данный материал.
3. При необходимости используйте указанную дополнительную литературу. Консультацию по использованию дополнительной литературы Вы можете получить у преподавателя.
4. Ответьте на контрольные вопросы и выполните рекомендованные упражнения. При затруднениях в ответах на вопросы вернитесь к изучению рекомендованной литературы.
5. Законспектируйте материал. При этом конспект может быть написан в виде ответов на контрольные вопросы и упражнения.
6. Решите указанные задачи. Условия задач приведены в последнем разделе данного учебного пособия. При затруднении обратитесь за консультацией к преподавателю.
7. Для самоконтроля используйте тестовую обучающую программу

При самостоятельной работе над указанными темами рекомендуется вести записи в конспектах, формируемых на лекционных занятиях по курсу, и в том порядке, в котором данные темы следуют по учебной программе.

## 2. СОДЕРЖАНИЕ КУРСА. КОНТРОЛЬНЫЕ ВОПРОСЫ И УПРАЖНЕНИЯ

### 1. Введение. Состав, строение и свойства материалов

#### *Содержание:*

Требования к материалам и их классификация; Состав и состояние материалов; Строение веществ; Типы внутренних связей в веществах; Дефекты кристаллического строения; Классификация свойств материалов; Параметры состояния материалов; Напряжения и деформации материалов; Упругие свойства материалов; Прочность. Теория прочности Мора; Паспорт прочности материалов; Теория хрупкого разрушения материалов (теория Гриффитса); Пластические свойства материалов; Долговечность материалов; Технологические свойства материалов.

#### *Контрольные вопросы и упражнения:*

1. Опишите основные эксплуатационно-технические, экономические и технологические требования к материалам.
2. Охарактеризуйте основные признаки, по которым осуществляется классификация материалов.
3. Укажите общие требования безопасности при применении веществ и материалов.
4. Назовите типичные примеры природных и искусственных материалов.
5. Охарактеризуйте различие газообразного, жидкого и твердого агрегатного состояния вещества с точки зрения энергии взаимодействия частиц.
6. Опишите механизм возникновения поверхностного натяжения жидкости.
7. Что понимается под дисперсными системами и как они подразделяются в зависимости от размеров частиц дисперсной фазы?
8. Чем отличаются истинные растворы от коллоидных растворов (золей)?
9. Охарактеризуйте различие в дисперсных системах, представленных эмульсиями, пенами, суспензиями и аэрозолями.
10. Дайте классификацию дисперсных систем по их агрегатному состоянию.
11. Что называется фазой и фазовыми превращениями?
12. Чем отличаются кристаллические и аморфные вещества? Опишите механизм кристаллизации веществ.
13. Что понимается под анизотропией свойств кристаллов?
14. Опишите механизм взаимодействия частиц в ионных, ковалентных, металлических и молекулярных кристаллах.
15. Дайте классификацию дефектов кристаллической структуры веществ.
16. Что понимается под термическими флуктуациями энергии и как они связаны с образованием точечных дефектов (атомов внедрения, вакансий)?
17. Опишите основные типы дислокаций и охарактеризуйте их поведение при нагружении кристаллов.

18. Что называется плотностью, объемной и насыпной массой материалов?
19. Что понимается под коэффициентом разрыхления материалов, и от каких факторов он зависит?
20. Что называется и как определяются влажность, водонасыщение и гигроскопичность материалов?
21. Опишите механизм смачивания поверхности материалов.
22. Что характеризует и как определяется коэффициент теплового расширения материалов?
23. Как с помощью круга напряжений Мора определить величину касательных и нормальных напряжений в материале?
24. Какие деформации возникают в материале под действием нормальных и касательных напряжений?
25. Дайте характеристику упругих свойств материалов: модулей упругости, сдвига, пластичности, объемной деформации, коэффициента Пуассона.
26. Охарактеризуйте технические критерии прочности материалов.
27. Что называется паспортом прочности материалов; какую роль играет огибающая предельных кругов напряжений?
28. Каков механизм разрушения твердых материалов с позиции теории хрупкого разрушения (теории трещин Гриффитса)?
29. Опишите механизмы пластического деформирования материалов.
30. Что понимается под твердостью материалов? Укажите методы ее определения.
31. Что понимается под вязкостью и ползучестью материалов?
32. Опишите технологические методы обработки материалов и изделий: литейное производство, обработка материалов давлением и резанием, сварочное производство, абразивные и ультразвуковые методы обработки.
33. Охарактеризуйте потребительские свойства материалов: качество, надежность, безотказность, ремонтпригодность.
34. Что называется морозостойкостью, огнестойкостью и огнеупорностью материалов? Опишите существо методов их определения.
35. Опишите механизмы изнашивания материалов.
36. Что называется и как оценивается износостойкость материалов?
37. Что называется коррозией материалов и как осуществляется повышение коррозионной стойкости материалов?
38. Опишите понятие долговечности материалов.
39. С какой целью и как осуществляется механическое воздействие на материалы?
40. Опишите существо термического и физико-химического воздействия на материалы.

## **2. Природные материалы**

### ***Содержание:***

Древесина и древесные материалы; Каменные материалы.

### ***Контрольные вопросы и упражнения:***

1. Укажите область применения в горном деле древесины и древесных материалов.
2. Опишите структура древесины (поперечного разреза ствола): кору, камбий, собственно древесину и сердцевину.
3. В чем проявляется увлажнение и высушивание древесины?
4. Охарактеризуйте прочность древесины (при сжатии, растяжении и изгибе) вдоль и перпендикулярно волокнам.
5. Укажите номенклатуру пиломатериалов и изделий из древесины.
6. Опишите пороки древесины.
7. Охарактеризуйте меры защиты древесины от гниения и возгорания.
8. Как разделяются каменные природные материалы по назначению?
9. Охарактеризуйте свойства щебня и гравия.
10. Как определяется прочность щебня (гравия) и как она соотносится с их маркой?
11. Как определяется морозостойкость щебня (гравия)?
12. Как определяется зерновой состав щебня, гравия, песка?
13. Охарактеризуйте методы добычи и обработки природного камня.

## **3. Материалы на основе вяжущих веществ. Бетоны**

### ***Содержание:***

Классификация вяжущих веществ; Приготовление и твердение минеральных вяжущих веществ; Цемент, гипс, известь; Бетонные смеси и их свойства; Технология бетона; Свойства бетонов; Железобетон; Строительные растворы.

### ***Контрольные вопросы и упражнения:***

1. Проясните классификацию вяжущих веществ по составу и по способу твердения.
2. Охарактеризуйте основные стадии превращения вяжущего в твердое тело: производство клинкера, затворение вяжущего, твердение цементного теста.
3. Опишите основные характеристики и разновидности портландцемента.
4. Опишите основные характеристики глиноземистого цемента.
5. Укажите особенности гипсовых вяжущих веществ.
6. Охарактеризуйте механизм твердения и свойства воздушной и гидравлической извести.
7. Дайте классификацию применяемых в промышленности бетонов.
8. Опишите свойства бетонной смеси: пластичность, тиксотропию, удобоукладываемость, связность.
9. Опишите процедуру подбора состава бетона.
10. Укажите особенности приготовления бетонной смеси ее транспортирования и укладки.
11. Дайте понятия марки и класса бетона.

12. Какие факторы влияют на прочность бетона, и как она изменяется во времени?
13. Охарактеризуйте виды бетонов.
14. Дайте характеристику свойств бетонов: пористости, водопоглощения, водопроницаемости, морозостойкости, деформативности.
15. Что понимается под железобетоном?
16. Как осуществляется контроль качества бетона?
17. Дайте классификацию и опишите назначение строительных растворов.
18. Охарактеризуйте свойства строительных растворов.
19. Опишите силикатные изделия автоклавного твердения, в частности, силикатный кирпич.
20. Как получают материалы и изделия на основе органических вяжущих веществ?
21. Дайте характеристику органических вяжущих: битума, дегтя, каучука.
22. Опишите применение материалов на основе вяжущих веществ в горном деле.

#### **4. Керамические и силикатные материалы**

##### ***Контрольные вопросы и упражнения:***

1. Дайте классификацию и укажите область применения керамических материалов и изделий.
2. Опишите свойства керамических материалов.
3. Охарактеризуйте состав и свойства глин как сырья для керамических материалов.
4. Опишите технологию изготовления керамики.

#### **5. Металлы и сплавы**

##### ***Содержание:***

Состав и строение металлов и сплавов; Диаграммы фазового состояния; Железоуглеродистые сплавы; Стали и их классификация; Чугуны; Цветные металлы и сплавы; Термическая обработка металлов; Коррозия металлов и сплавов; Методы испытаний металлов и сплавов.

##### ***Контрольные вопросы и упражнения:***

1. Что представляют собой твердые растворы металлов?
2. Дайте понятие фазового состава и фазовых превращений в сплавах.
3. Опишите процессы кристаллизации чистого металла, механической смеси компонентов и твердых растворов.
4. Что понимается под эвтектикой?
5. Что называется диаграммой состояния (фазовой диаграммой)?
6. Опишите процедуру построения фазовой диаграммы сплава - твердого раствора.
7. Опишите процедуру построения фазовой диаграммы механической смеси компонентов (эвтектического сплава).
8. Опишите процедуру построения фазовой диаграммы химических соединений.

9. Охарактеризуйте разновидности железоуглеродистых сплавов.
10. Дайте анализ фазовой диаграммы железоуглеродистых сплавов.
11. Дайте анализ структурного состава железоуглеродистых сплавов.
12. Опишите технологию производства чугуна и стали.
13. Охарактеризуйте влияние углерода и других примесей на строение и свойства стали.
14. Опишите последовательность процедуры термической обработки стали.
15. В чем состоит процедура термомеханической и химико-термической обработки стали?
16. Дайте классификацию и маркировку сталей.
17. Опишите разновидности и свойства чугунов.
18. Опишите особенности следующих цветных металлов и их сплавов: титана, алюминия, магния, меди.
19. Дайте характеристику и опишите назначение порошковых металлических материалов.
20. Опишите композиционные материалы с металлической матрицей.
21. Что представляют собой и где используются металлические стекла?
22. Охарактеризуйте методы испытаний металлов и сплавов.
23. Опишите механизм коррозии металлов и меры борьбы с этим явлением.

## **6. Полимерные и композиционные материалы**

### ***Контрольные вопросы и упражнения:***

1. Дайте классификацию и свойства пластмасс.
2. Дайте определение и классификацию композитных материалов.
3. Опишите состав и строение композитных материалов.
4. Опишите композитные материалы на основе полимерных матриц.
5. Опишите технологию нанесения лакокрасочных покрытий.
6. Охарактеризуйте связующие (пленкообразующие) вещества.
7. Опишите разновидности и характеристики красок и лаков.
8. Дайте классификацию и характеристики смазочных материалов.

## **7. Материалы специального назначения**

### ***Контрольные вопросы и упражнения:***

1. Опишите разновидности кровельных материалов.
2. Охарактеризуйте жидкие, пастообразные и твердые гидроизоляционные материалы.
3. Что представляют собой и где используются герметизирующие материалы?
4. Опишите строение и свойства теплоизоляционных материалов.
5. Опишите строение и свойства акустических материалов.
6. Дайте классификацию и характеристики полупроводниковых материалов.

### **Рекомендуемая литература**

1. Латышев О.Г., Анохина О.О. Материаловедение. Технология конструкционных материалов: Учебник. – Екатеринбург: Изд. УГГУ, 2010. – 300 с.
2. Казак О.О., Соколов В.В., Прищепа Д.В. Материаловедение: Лабораторные методы испытаний строительных материалов: Учебно-методическое пособие. – Екатеринбург: Изд. УГГУ, 2016. – 76 с.
3. Ржевская С.В. Материаловедение: Учебн. для вузов. – 3-е изд., перераб. и доп. – М.: Изд-во МГГУ, 2005. – 456 с.
4. Половов Б.Д., Корнилков М.В. «Материаловедение. Технология конструкционных материалов» – Конспект лекций. – Екатеринбург: Изд. УГГГА, 2000.
5. Латышев О. Г., Казак О. О. Физика горных пород: Учебник. – Екатеринбург, Изд УГГУ, 2014. – 277 с.

**Материаловедение:** Учебно-методическое пособие к самостоятельной работе по дисциплине для студентов специальности 21.05.04 «Горное дело» / О. Г. Латышев, О. О. Казак; Уральский государственный горный университет. - Екатеринбург: 2014. – 13 с.

Авторы:

Латышев Олег Георгиевич,  
Казак Ольга Олеговна

Корректурa кафедры шахтного строительства

Подписано к печати

Формат бумаги 60x84 1/16

Печ. л.

Тираж 100 экз.      Заказ №

Цена С

---

Лаборатория множительной техники УГГГА  
620144, Екатеринбург, Куйбышева, 30





Министерство образования и науки РФ  
ФГБОУ ВО  
«Уральский государственный  
горный университет»

М. Л. Хазин

**Б1.О.ДВ.02.02 МАТЕРИАЛОВЕДЕНИЕ  
В МАШИНОСТРОЕНИИ**

МЕТОДИЧЕСКИЕ УКАЗАНИЯ ПО САМОСТОЯТЕЛЬНОЙ РАБОТЕ  
СТУДЕНТОВ

*21.05.04 Горное дело*

форма обучения: очная

Екатеринбург

Министерство образования и науки РФ  
ФГБОУ ВО  
«Уральский государственный  
горный университет»

**ОДОБРЕНО**  
Методической комиссией  
горно-механического  
факультета УГГУ  
19.11.2021.  
Председатель комиссии  
П. А. Осипов

**М. Л. Хазин**

**Б1.О.ДВ.02.02 МАТЕРИАЛОВЕДЕНИЕ**

**МЕТОДИЧЕСКИЕ УКАЗАНИЯ ПО САМОСТОЯТЕЛЬНОЙ РАБОТЕ  
СТУДЕНТОВ**

***21.05.04 Горное дело***

форма обучения: очная

X12

Рецензент: Ю. Н. Жуков, профессор, доктор технических наук (УрФУ)

Учебное пособие рассмотрено на заседании кафедры  
Эксплуатации горного оборудования 29 октября 2021 (протокол № 2)  
и рекомендовано для издания в УГГУ

**Хазин М. Л.**

X12 МАТЕРИАЛОВЕДЕНИЕ В МАШИНОСТРОЕНИИ: методические указания по самостоятельной работе студентов направления подготовки 21.05.04 Горное дело. - Екатеринбург: Изд-во, УГГУ, 2021. – 14 с.

Для студентов направления подготовки 21.05.04 Горное дело. Представлены современные конструкционные материалы, которые будут использоваться в горных машинах и оборудовании в ближайшие десятилетия. Данная работа позволяет учащимся ориентироваться в широкой номенклатуре материалов, осуществлять подбор по физико-механическим характеристикам с целью обеспечения наивысшего качества и точности изготавливаемых конструкций.

Табл. 2. Библ. 9 назв.

© Хазин М. Л., 2021  
© Уральский государственный  
горный университет, 2021

## Оглавление

1. ЦЕЛЬ И ЗАДАЧИ ДИСЦИПЛИНЫ.....	5
1.1. Цель преподавания дисциплины.....	5
1.2. Задачи изучения дисциплины.....	5
1.3. Место дисциплины в структуре ОПОП.....	5
1.4. Компетенции, формируемые в процессе изучения дисциплины	5
2. СОДЕРЖАНИЕ ДИСЦИПЛИНЫ.....	6
2.1. Наименование тем, их содержание, объем в часах.....	6
2.2. Распределение часов по темам и видам занятий.....	6
3. РЕКОМЕНДАЦИИ ПО САМОСТОЯТЕЛЬНОЙ ПОДГОТОВКЕ СТУДЕНТОВ.....	7
3.1. Методические рекомендации по самостоятельной подготовке теоретического материала .....	8
3.2. Методические рекомендации по подготовке к практическим занятиям .....	10
3.3. Методические рекомендации по подготовке практико- ориентированного задания .....	11
3.4. Контроль знаний студентов.....	11
4. ПЕРЕЧЕНЬ ИНФОРМАЦИОННЫХ ТЕХНОЛОГИЙ, ИСПОЛЬЗУЕМЫХ ПРИ ОСУЩЕСТВЛЕНИИ ОБРАЗОВАТЕЛЬНОГО ПРОЦЕССА ПО ДИСЦИПЛИНЕ.....	13
ЗАКЛЮЧЕНИЕ.....	13
БИБЛИОГРАФИЧЕСКИЙ СПИСОК.....	14

## **1. ЦЕЛЬ И ЗАДАЧИ ДИСЦИПЛИНЫ**

### **1.1. Цель дисциплины**

*Цель дисциплины:* формирование научного и практического представления о структуре и свойствах материалов, овладение навыками решения задач, возникающие при выполнении профессиональных функций.

### **1.2. Задачи изучения дисциплины**

Основная задача дисциплины – подготовка студентов к применению навыков разработки систем по обеспечению экологической и промышленной безопасности при производстве работ по эксплуатационной разведке, добыче и переработке твердых полезных ископаемых, строительству и эксплуатации подземных объектов.

Для этого необходимо:

- развитие у обучаемых знаний и навыков, необходимых для выбора материалов;
- ознакомление обучаемых с методами стандартных испытаний по определению физико-механических свойств и технологических показателей используемых материалов и готовых изделий;
- обучение студентов применению полученных практических и теоретических знаний при обеспечении качества и надежности горных машин и оборудования.

### **1.3. Место дисциплины в структуре ОПОП**

Место дисциплины в структуре ОПОП: Дисциплина «Материаловедение в машиностроении» является дисциплиной обязательной части Блока 1 «Дисциплины (модули)» учебного плана по направлению подготовки 21.05.04 Горное дело специализация Открытые горные работы.

### **1.4. Компетенции, формируемые в процессе изучения дисциплины**

В процессе изучения дисциплины формируются общепрофессиональные компетенции и индикаторы достижения компетенции.

ПК-1.1: Способен демонстрировать знание и понимание фундаментальных наук, а также знания в междисциплинарных областях, позволяющие решать современные прикладные инженерные задачи

В результате изучения дисциплины студенты должны:

*Знать:*

- общую классификацию материалов, их характерные свойства, области применения;

- типовые методы измерения параметров и свойств материалов;

*Уметь:*

- выбирать материалы с необходимым комплексом физико-механических характеристик;
- проводить измерения параметров материалов;

*Владеть:*

- навыками выбора материалов с необходимым комплексом физико-механических характеристик;
- навыками проведения измерений параметров материалов;
- навыками использования технической и справочной литературы для выбора материалов.

## 2. СОДЕРЖАНИЕ ДИСЦИПЛИНЫ

### 2.1. Наименование и содержание тем

#### **Тема 1: Строение, свойства и кристаллизация материалов.**

Аморфная и кристаллическая структура. Кристаллизация и структура металлов и сплавов. Виды сплавов. Диаграммы состояния сплавов. Диаграмма железо-углерод. Технологии термической обработки: отжиг, закалка, отпуск, нормализация. Поверхностная закалка; химико-термическая обработка. Деформация и разрушение. Виды деформации, диаграмма деформации. Твердость, усталость, выносливость и износостойкость.

#### **Тема 2: Конструкционные металлы и сплавы. Композиционные материалы.**

Углеродистые и легированные конструкционные стали. Чугуны. Цветные металлы и их сплавы. Стекло и керамика. Пластмассы и полимеры. Классификация и виды композиционных материалов.

### 2.2. Распределение часов по темам и видам занятий

Тематический план изучения дисциплины для студентов очной формы обучения

№	Тема	Контактная работа обучающихся с преподавателем, час		Самостоятельная работа
		лекции	практич. занятия/	
1.	Строение, свойства и кристаллизация материалов.	8	8	42
2.	Конструкционные металлы и сплавы. Композиционные материалы.	8	8	43

3.	Подготовка к экзамену			27
	<b>ИТОГО</b>	<b>16</b>	<b>16</b>	<b>128</b>

Освоение дисциплины предусматривает репродуктивные (информационные лекции, опросы, работа с книгой и т.д.); активные (доклады, работа с информационными ресурсами).

### **3. РЕКОМЕНДАЦИИ ПО САМОСТОЯТЕЛЬНОЙ ПОДГОТОВКЕ СТУДЕНТОВ**

Самостоятельная работа студентов по дисциплине «Материаловедение в машиностроении» позволяет сформировать знания, умения и навыки студентам, обучающимся по направлению подготовки 21.05.04 Горное дело специализация Открытые горные работы в области представления о структуре и свойствах материалов, овладения навыками решения задач, возникающих при выполнении профессиональных функций. Проверка знаний материала лекционных и практических занятий проводится в виде тестирования.

Основные цели самостоятельной работы:

- систематизация и закрепление теоретических знаний и практических умений обучающихся;
- углубление и расширение теоретических знаний, формирование умений использовать справочную документацию и дополнительную литературу;
- развитие познавательных способностей и активности обучающихся, творческой инициативы, самостоятельности, ответственности и организованности;
- формирование самостоятельного мышления;
- развитие исследовательских умений.

Особую важность приобретают умения обучающихся выбирать материалы для профессиональной деятельности, определять основные свойства материалов по маркам, знание свойств, классификации, характеристики применяемых в профессиональной деятельности материалов, самостоятельное применение полученных знаний и умений на практике. Методические рекомендации помогут обучающимся целенаправленно изучать материал по теме, определять свой уровень знаний и умений при выполнении самостоятельной работы.

#### **3.1. Методические рекомендации по самостоятельной подготовке теоретического материала**

Основной формой изучения курса является самостоятельная работа студента с книгой. Вначале следует ознакомиться с программой курса, затем

прочитать соответствующие разделы по учебнику. При изучении раздела необходимо усвоить основные понятия, термины, внимательно рассмотреть примеры и выводы. Усвоив тот или иной раздел учебника необходимо ответить на вопросы для самопроверки, приведённые в настоящих методических указаниях. Вопросы для самопроверки обращают внимание студента на наиболее важные разделы курса и дают возможность установить, всё ли главное им усвоено.

Самостоятельная работа студентов по изучению отдельных тем дисциплины включает поиск учебных пособий по данному материалу, проработку и анализ теоретического материала, самоконтроль знаний по данной теме с помощью нижеприведенных контрольных вопросов и заданий.

### **Контрольные вопросы**

1. В чем сущность металлического, ионного и ковалентного типов связи?
2. Каковы характерные свойства металлов и чем они определяются?
3. Что такое элементарная ячейка?
4. Что такое полиморфизм?
5. Что такое параметр кристаллической решетки, плотность упаковки и координационное число?
6. Что такое мозаичная структура?
7. Виды дислокаций и их строение.
8. Каковы термодинамические условия фазового превращения?
9. Каковы параметры процесса кристаллизации?
10. Что такое переохлаждение?
11. Что такое компонент, фаза, физико-химическая система, число степеней свободы?
12. Приведите объяснение твердого раствора, механической смеси, химического (металлического) соединения.
13. Что представляют собой твердые растворы замещения и внедрения? 4. Как строятся диаграммы состояния?
14. Объясните принцип построения кривых нагревания и охлаждения с помощью правила фаз.
15. Начертите и проанализируйте диаграмму состояния для случая образования непрерывного ряда твердых растворов.
16. Начертите и проанализируйте диаграмму состояния для случая полной нерастворимости компонентов в твердом состоянии.
17. Начертите и проанализируйте диаграмму состояния для случая образования эвтектики, состоящей из ограниченных твердых растворов.
18. Каким образом определяются состав фаз и их количественное соотношение?
19. Чем объясняется назначение процесса улучшения для конструкционной стали?



20. Как влияет степень легирования на механические свойства улучшаемой стали?
21. Какие требования предъявляются к рессорно-пружинным сталям?
22. Какие вы знаете износостойкие стали?
23. Каковы требования, предъявляемые к нержавеющей стали?
24. Что такое композиты?
25. Как подразделяют композиты в зависимости от формы и размеров наполнителя?
26. Как подразделяют композиты по виду матрицы?
27. От чего зависят механические свойства композитов?
28. Какие композиционные материалы используют для работы при высоких температурах (жаропрочные)?
29. Что лежит в основе классификации полимеров?
30. Какие материалы относятся к обратимым и необратимым полимерам?
31. Какие вы знаете наполнители пластмасс?
32. Для чего вводят в пластмассы отвердители?
33. Приведите примеры пластиков с твердыми наполнителями.
34. Укажите область применения термопластов и реактопластов.
35. В чем преимущества пластмасс по сравнению с металлическими материалами? Каковы их недостатки?

### **3.2. Методические рекомендации по подготовке к практическим занятиям**

Самостоятельная работа студентов по подготовке к практическим занятиям, включает проработку и анализ теоретического материала, а также самоконтроль знаний по теме практического занятия с помощью нижеприведенных контрольных вопросов и заданий. При изучении тем дисциплины рекомендуется использовать литературные источники.

#### **Контрольные вопросы**

1. Какие вы знаете хладостойкие стали и сплавы? Укажите их состав, свойства и назначение.
2. Какие вы знаете жаропрочные и жаростойкие стали и сплавы? Укажите их состав, свойства и назначение.
3. Какие вы знаете материалы с высокой твердостью? Укажите их состав, свойства и назначение.
4. Какие требования предъявляются к сплавам с высокой упругостью? Приведите примеры таких сплавов с указанием их состава, структуры, свойств и области применения.
5. Приведите примеры сплавов с особенностями теплового расширения. Их состав, свойства и назначение.

6. Какие вы знаете сплавы с заданными упругими свойствами? Их состав, свойства и назначение.
7. Каковы особенности титановых сплавов и области их применения?
8. Какой термической обработке подвергают сплавы на основе титана?
9. Приведите примеры сплавов на основе титана. Укажите их состав, обработку, свойства и область применения.
10. Высокопрочные стали.
11. Как классифицируются конструкционные стали по технологии термической обработки?
12. Какие требования предъявляются к цементируемым изделиям?
13. Чем определяется выбор марки цементируемой стали для изделий различного назначения?
14. Какова термическая обработка цементируемых деталей?
15. Приведите определения основных процессов термической обработки: отжига, нормализации и закалки.
16. Какие вам известны разновидности процесса отжига и для чего они применяются?
17. Какова природа фазовых и термических напряжений?
18. Какие вам известны разновидности закалки и в каких случаях они применяются?
19. Каковы виды и причины брака при закалке?
20. Какие Вам известны группы охлаждающих сред и каковы их особенности?
21. От чего зависит прокаливаемость стали и в чем ее технологическое значение?
22. Какие вам известны технологические приемы уменьшения деформации при термической обработке?
23. Для чего и как производится обработка холодом?
24. . В чем сущность и особенности термомеханической обработки.

### **3.3. Методические рекомендации по подготовке практико-ориентированного задания**

Необходимо уяснить принципы обозначения сталей и сплавов. Обратить внимание на различие обозначений конструкционных и инструментальных сталей. Помнить, что одна и та же буква может обозначать различные легирующие элементы в обозначениях сталей и цветных металлов.

*Примерные практико-ориентированные задания*

1. Расшифруйте состав и марку сплавов КЧ30-6 и А12
2. Расшифруйте состав и марку сплавов 8Х18Н9АТ и 8Х18Н9ТА
3. Расшифруйте состав и марку сплавов 12ХГ2МТР и ТТ15К6

### **3.4. Контроль знаний студентов**

Экзамен – форма контроля промежуточной аттестации, в результате которого обучающийся получает оценку по четырехбалльной шкале: «отлично», «хорошо», «удовлетворительно», «неудовлетворительно».

Цель экзамена – завершить курс изучения дисциплины, проверить сложившуюся у обучающегося систему знаний, понятий, отметить степень полученных знаний, определить сформированность компетенций.

Для того чтобы быть уверенным на экзамене, необходимо ответы на наиболее трудные, с точки зрения обучающегося, вопросы подготовить заранее и тезисно записать. Запись включает дополнительные ресурсы памяти.

К экзамену необходимо начинать готовиться с первой лекции, практического занятия, так как материал, набираемый памятью постепенно, неоднократно подвергавшийся обсуждению, образует качественные знания, формирует необходимые компетенции.

При подготовке к экзамену следует пользоваться конспектами лекций, учебниками. Прежде всего, необходимо запоминать определение каждого понятия, так как именно в нем фиксируются признаки, показывающие его сущность и позволяющие отличать данную категорию от других. В процессе заучивания определений конкретных понятий обучающийся «наращивает» знания. Материаловедение имеет свою систему понятий, и обучающийся через запоминание конкретной учебной информации приобщается к данной системе, «поднимается» до ее уровня, говорит на ее языке (не пытаюсь объяснить суть той или иной категории с помощью обыденных слов).

Однако преподаватель на экзамене проверяет не столько уровень запоминания учебного материала, сколько то, как обучающийся понимает те или иные категории и реальные проблемы, как умеет мыслить, аргументировать, отстаивать определенную позицию, объяснять заученную дефиницию.

Таким образом, необходимо разумно сочетать запоминание и понимание, простое воспроизводство учебной информации и работу мысли.

Для того чтобы быть уверенным на зачете, необходимо ответы на наиболее трудные, с точки зрения обучающегося, вопросы подготовить заранее и тезисно записать. Запись включает дополнительные ресурсы памяти.

Экзамен по дисциплине - «Материаловедение в машиностроении» может проводиться в устной, письменной форме (по билетам, в форме компьютерного тестирования, с использованием электронной информационно-образовательной среды). На подготовку к устному ответу обучающегося дается 40-60 минут в зависимости от объема билета. На подготовку ответа в письменной форме – не менее 120 минут.

При опоздании к началу письменного зачета - обучающийся на зачет не допускается. Использование средств связи, «шпаргалок», подсказок на

зачете- является основанием для удаления обучающегося с зачета, а в зачетной ведомости проставляется оценка «не зачтено».

Для подготовки к зачету в письменной форме обучающийся должен иметь лист (несколько листов) формата А-4.

Лист (листы) формата А-4, на котором будет выполняться зачетное задание, должен быть подписан обучающимся в начале работы в правом верхнем углу. Здесь следует указать:

- Ф. И. О. обучающегося;
- группу, курс
- дату выполнения работы
- название дисциплины

Страницы листов с ответами должны быть пронумерованы.

Проверка письменных работ осуществляется преподавателем, проводившим зачет, в течение 3-х рабочих дней после его проведения. Результаты письменного зачета - объявляются путем выдачи копии зачетной ведомости старосте группы, результаты устного зачета объявляются в процессе проведения зачета - после ответа обучающегося.

#### **4. ПЕРЕЧЕНЬ ИНФОРМАЦИОННЫХ ТЕХНОЛОГИЙ, ИСПОЛЬЗУЕМЫХ ПРИ ОСУЩЕСТВЛЕНИИ ОБРАЗОВАТЕЛЬНОГО ПРОЦЕССА ПО ДИСЦИПЛИНЕ**

##### **Профессиональные пакеты программных средств:**

1. Microsoft Windows 8 Professional
2. Microsoft Office Professional 2010
3. Microsoft Windows 8.1 Professional

##### **Информационные справочные системы**

ИПС «КонсультантПлюс»

ИПС «Гарант»

##### **Базы данных**

Scopus: база данных рефератов и цитирования

<https://www.scopus.com/customer/profile/display.uri>

E-library: электронная научная библиотека: <https://elibrary.ru>

## **ЗАКЛЮЧЕНИЕ**

Разработка систем по обеспечению экологической и промышленной безопасности при производстве работ по эксплуатационной разведке, добыче и переработке твердых полезных ископаемых, строительству и эксплуатации подземных объектов является одной из важнейших составляющих

деятельности человека, без которых невозможно создание и последующее внедрение в производство наукоемких ресурсосберегающих и экологически чистых технологий и, тем самым, развитие научно-технического прогресса, определяющего будущее любого государства, в том числе и России.

## **БИБЛИОГРАФИЧЕСКИЙ СПИСОК**

1. Балин В. С. Конструкционные материалы: учебное пособие. - Екатеринбург: Изд-во УГГУ. 2006. - 138 с.
2. Балин В. С., Зубов В. В. Материаловедение: учебное пособие/ 2-е изд., перераб. и доп. - Екатеринбург: УГГУ, 2012. - 202 с.
3. Балин В. С., Хазин М. Л. Стали и сплавы с особыми физическими свойствами: учебное пособие. - 3-е изд., стер. - Екатеринбург: УГГУ, 2007. - 49 с.
4. Болтон У. Конструкционные материалы: металлы, сплавы, полимеры, керамика, композиты: Карманный справочник = Engineering materials : пер. с англ. / - 2-е изд., стер. - Москва: Додэка-XXI, 2007. - 320 с.
5. Комаров О. С., Керженцева А. Ф., Макаева Г. Г. Материаловедение в машиностроении. М.: Высшая школа. 2009. 304 с.
6. Хазин М. Л. МАТЕРИАЛОВЕДЕНИЕ: учебно-практическое пособие, Урал. гос. горный ун-т – Екатеринбург: Изд-во УГГУ, 2019. – 184 с.
7. Хазин М. Л. Материаловедение: методические материалы. Екатеринбург: Изд-во УГГГА, 2008. 208 с.

Учебное издание

Хазин Марк Леонтьевич

## МАТЕРИАЛОВЕДЕНИЕ В МАШИНОСТРОЕНИИ:

методические указания по самостоятельной работе студентов направления  
подготовки 21.05.04 Горное дело

Учебное пособие  
для самостоятельной работы

Редактор В. В. Баклаева

Подписано в печать . . .22 г. Бумага писчая. Формат 60 x 84 1/16  
Печать офсетная. Печ. л. 5,0. Уч.-изд. л 4,41. Тираж 50. Заказ № \_\_\_\_\_

Издательство УГГУ  
620144, г. Екатеринбург, ул. Куйбышева, 30.  
Уральский государственный горный университет

Отпечатано с оригинал-макета  
В лаборатории множительной техники УГГУ

МИНОБРНАУКИ РОССИИ

ФГБОУ ВО «Уральский государственный горный университет»

***МЕТОДИЧЕСКИЕ МАТЕРИАЛЫ  
ДЛЯ САМОСТОЯТЕЛЬНОЙ РАБОТЫ***

**ЭЛЕКТРОТЕХНИЧЕСКОЕ МАТЕРИАЛОВЕДЕНИЕ**

Специальность

***21.05.04 Горное дело***

Специализация

***Мехатроника и робототехника промышленных комплексов***

Екатеринбург

## СОДЕРЖАНИЕ

ВВЕДЕНИЕ .....	3
ВИДЫ САМОСТОЯТЕЛЬНОЙ РАБОТЫ СТУДЕНТА .....	4
МЕТОДИЧЕСКИЕ РЕКОМЕНДАЦИИ ПО ПОДГОТОВКЕ КО ВСЕМ ВИДАМ ТЕКУЩЕГО КОНТРОЛЯ .....	4
Повторение материала лекций и самостоятельное изучение курса .....	4
Подготовка к практическим занятиям и лабораторным работам .....	5
Подготовка и написание контрольной работы .....	6
Подготовка к выполнению и написанию курсовой работы (проекта) .....	7
МЕТОДИЧЕСКИЕ РЕКОМЕНДАЦИИ ПО ПОДГОТОВКЕ К ПРОМЕЖУТОЧНОЙ АТТЕСТАЦИИ .....	8
Подготовка к зачёту .....	8
Подготовка к экзамену .....	8



## ВВЕДЕНИЕ

*Самостоятельная работа студентов* – это разнообразные виды деятельности студентов, осуществляемые под руководством, но без непосредственного участия преподавателя в аудиторное и/или внеаудиторное время.

Это особая форма обучения по заданиям преподавателя, выполнение которых требует активной мыслительной, поисково-исследовательской и аналитической деятельности.

Методологическую основу самостоятельной работы студентов составляет деятельностный подход, когда цели обучения ориентированы на формирование умений решать типовые и нетиповые задачи, то есть на реальные ситуации, где студентам надо проявить знание конкретной дисциплины, использовать внутрипредметные и межпредметные связи.

Цель самостоятельной работы – закрепление знаний, полученных на аудиторных занятиях, формирование способности принимать на себя ответственность, решать проблему, находить конструктивные выходы из сложных ситуаций, развивать творческие способности, приобретение навыка организовывать своё время

Кроме того самостоятельная работа направлена на обучение студента осмысленно и самостоятельно работать сначала с учебным материалом, затем с научной информацией, заложить основы самоорганизации и самовоспитания с тем, чтобы привить умение в дальнейшем непрерывно повышать свой профессиональный уровень.

Самостоятельная работа реализует следующие задачи:

- систематизация и закрепление полученных теоретических знаний и практических умений студентов;
- углубление и расширение теоретических знаний;
- формирование умений использовать нормативную, правовую, справочную документацию и специальную литературу;
- развитие познавательных способностей и активности студентов: творческой инициативы, самостоятельности, ответственности и организованности;
- формирование самостоятельности мышления, способностей к саморазвитию, самосовершенствованию и самореализации;
- формирование практических (общеучебных и профессиональных) умений и навыков;
- развитие исследовательских умений;
- получение навыков эффективной самостоятельной профессиональной (практической и научно-теоретической) деятельности.

В учебном процессе выделяют два вида самостоятельной работы:

- аудиторная;
- внеаудиторная.

*Аудиторная самостоятельная работа* по дисциплине выполняется на учебных занятиях под непосредственным руководством преподавателя и по его заданию.

*Внеаудиторная самостоятельная работа* – планируемая учебная, учебно-исследовательская, научно-исследовательская работа студентов, выполняемая во внеаудиторное время по заданию и при методическом руководстве преподавателя, но без его непосредственного участия.

Самостоятельная работа, не предусмотренная образовательной программой, учебным планом и учебно-методическими материалами, раскрывающими и конкретизирующими их содержание, осуществляется студентами инициативно, с целью реализации собственных учебных и научных интересов.

Для более эффективного выполнения самостоятельной работы по дисциплине преподаватель рекомендует студентам источники и учебно-методические пособия для работы, характеризует наиболее рациональную методику самостоятельной работы, демонстрирует ранее выполненные студентами работы и т. п.

## **ВИДЫ САМОСТОЯТЕЛЬНОЙ РАБОТЫ СТУДЕНТА**

Основные формы организации самостоятельной работы студентов определяются следующими параметрами:

- содержание учебной дисциплины;
- уровень образования и степень подготовленности студентов;
- необходимость упорядочения нагрузки студентов при самостоятельной работе.

В соответствии с реализацией рабочей программы дисциплины в рамках самостоятельной работы студенту необходимо выполнить следующие виды работ:

*для подготовки ко всем видам текущего контроля:*

- повторение материала лекций;
- самостоятельное изучение курса;
- подготовка к практическим занятиям и лабораторным работам;
- подготовка к контрольной работе, написание контрольной работы;
- выполнение и написание курсовой работы (проекта);

*для подготовки ко всем видам промежуточной аттестации:*

- подготовка к зачёту;
- подготовка к экзамену.

Особенностью организации самостоятельной работы студентов является необходимость не только подготовиться к сдаче зачета /экзамена, но и собрать, обобщить, систематизировать, проанализировать информацию по темам дисциплины.

Технология организации самостоятельной работы студентов включает использование информационных и материально-технических ресурсов образовательного учреждения.

Самостоятельная работа может осуществляться индивидуально или группами студентов как online, так и на занятиях в зависимости от цели, объема, конкретной тематики самостоятельной работы, уровня сложности, уровня умений студентов.

В качестве форм и методов контроля внеаудиторной самостоятельной работы студентов могут быть использованы обмен информационными файлами, семинарские занятия, тестирование, опрос, доклад, реферат, самоотчеты, контрольные работы, защита контрольных и курсовых работ (проектов), защита зачётных работ в виде доклада с презентацией и др.

Текущий контроль результатов внеаудиторной самостоятельной работы студентов осуществляется в пределах времени, отведенного на обязательные учебные занятия по дисциплине.

Промежуточный контроль результатов внеаудиторной самостоятельной работы студентов осуществляется в пределах времени, отведенного для сдачи экзамена / зачёта.

В методических указаниях по каждому виду контроля представлены материалы для самостоятельной работы и рекомендации по организации отдельных её видов.

### **МЕТОДИЧЕСКИЕ РЕКОМЕНДАЦИИ ПО ПОДГОТОВКЕ КО ВСЕМ ВИДАМ ТЕКУЩЕГО КОНТРОЛЯ**

#### **Повторение материала лекций и самостоятельное изучение курса**

Лекционный материал по дисциплине излагается в виде устных лекций преподавателя во время аудиторных занятий. Самостоятельная работа студента во время лекционных аудиторных занятий заключается в ведении записей (конспекта лекций).

Конспект лекций, выполняемый во время аудиторных занятий, дополняется студентом при самостоятельном внеаудиторном изучении некоторых тем курса. Самостоятельное изучение тем курса осуществляется на основе списка основной и дополнительной литературы к дисциплине.

Перечень основной и дополнительной учебной литературы, необходимой для освоения дисциплины приведён в рабочей программе дисциплины.

Рекомендуемые задания для самостоятельной внеаудиторной работы студента, направленные на повторение материала лекций и самостоятельное изучение тем курса:

*для овладения знаниями:*

- конспектирование текста;
- чтение основной и дополнительной литературы;
- составление плана текста;
- работа со словарями, справочниками и нормативными документами;
- просмотр обучающих видеозаписей.

*для закрепления и систематизации знаний:*

- работа с конспектом лекций;
- повторная работа над учебным материалом;
- составление таблиц для систематизации учебного материала;
- изучение нормативных материалов;
- составление плана и тезисов ответа на вопросы для самопроверки;
- ответы на вопросы для самопроверки;
- составление библиографических списков по изучаемым темам.

*для формирования навыков и умений:*

- выполнение рисунков, схем, эскизов оборудования;
- рефлексивный анализ профессиональных умений.

Тематический план изучения дисциплины и содержание учебной дисциплины приведены в рабочей программе дисциплины.

Вопросы для самопроверки приведены учебной литературе по дисциплине или могут быть предложены преподавателем на лекционных аудиторных занятиях после изучения каждой темы.

### **Подготовка к практическим занятиям и лабораторным работам**

*Практические занятия* по дисциплине выступают средством формирования у студентов системы интегрированных умений и навыков, необходимых для освоения профессиональных компетенций, а также умений определять, разрабатывать и применять оптимальные методы решения профессиональных задач.

На практических занятиях происходит закрепление теоретических знаний, полученных в ходе лекций, осваиваются методики и алгоритмы решения типовых задач по образцу и вариантных задач, разбираются примеры применения теоретических знаний для практического использования, выполняются доклады с презентацией по определенным учебно-практическим, учебно-исследовательским или научным темам с последующим их обсуждением.

Рекомендуемые задания для самостоятельной внеаудиторной работы студента, направленные на подготовку к практическим занятиям:

*для овладения знаниями:*

- чтение основной и дополнительной литературы;
- работа со словарями, справочниками и нормативными документами;
- просмотр обучающих видеозаписей.

*для закрепления и систематизации знаний:*

- работа с конспектом лекций;
- ответы на вопросы для самопроверки;
- подготовка публичных выступлений;
- составление библиографических списков по изучаемым темам.

*для формирования навыков и умений:*

- решение задач по образцу и вариативных задач;
- выполнение рисунков, схем, эскизов оборудования;

- рефлексивный анализ профессиональных умений.

Тематический план изучения дисциплины и содержание учебной дисциплины приведены в рабочей программе дисциплины.

*Лабораторные занятия* по дисциплине выступают средством формирования у студентов навыков работы с использованием лабораторного оборудования, планирования и выполнения экспериментов, оформления отчётной документации по выполнению лабораторных работ.

Рекомендуемые задания для самостоятельной внеаудиторной работы студента, направленные на подготовку к лабораторным занятиям:

*для овладения знаниями:*

- изучение методик работы с использованием различных видов и типов лабораторного оборудования;
- изучение правил безопасной эксплуатации лабораторного оборудования;
- работа со словарями, справочниками и нормативными документами.

*для закрепления и систематизации знаний:*

- составление плана проведения эксперимента;
- составление отчётной документации по результатам экспериментирования;
- аналитическая обработка результатов экспериментов.

*для формирования навыков и умений:*

- выполнение рисунков, схем, эскизов оборудования;
- оформление отчётной документации по выполнению лабораторных работ.

### **Подготовка и написание контрольной работы**

*Контрольная работа* – индивидуальная деятельность обучающегося по концентрированному выражению накопленного знания, обеспечивает возможность одновременной работы всем обучающимся за фиксированное время по однотипным заданиям, что позволяет преподавателю оценить всех обучающихся. Контрольная работа является средством проверки умений применять полученные знания для решения задач определенного типа по теме или разделу.

Рекомендуемые задания для самостоятельной внеаудиторной работы студента, направленные на подготовку к контрольной работе:

*для овладения знаниями:*

- чтение основной и дополнительной литературы;
- работа со словарями, справочниками и нормативными документами.

*для закрепления и систематизации знаний:*

- работа с конспектом лекций;
- ответы на вопросы для самопроверки.

*для формирования навыков и умений:*

- решение задач по образцу и вариативных задач;
- выполнение рисунков, схем, эскизов оборудования;
- оформление отчётной документации по выполнению контрольной работы.

Контрольная работа может быть выполнена в виде доклада с презентацией.

*Доклад с презентацией* – это публичное выступление по представлению полученных результатов знаний по определенной учебно-практической, учебно-исследовательской или научной теме.

При подготовке доклада с презентацией обучающийся должен продемонстрировать умение самостоятельного изучения отдельных вопросов, структурирования основных положений рассматриваемых проблем, публичного выступления, позиционирования себя перед коллективом, навыки работы с библиографическими источниками и оформления научных текстов.

В ходе подготовки к докладу с презентацией обучающемуся необходимо:

- выбрать тему и определить цель выступления;
- осуществить сбор материала к выступлению;
- организовать работу с источниками;
- во время изучения источников следует записывать вопросы, возникающие по мере ознакомления, ключевые слова, мысли, суждения; представлять наглядные примеры из практики;
- сформулировать возможные вопросы по теме доклада, подготовить тезисы ответов на них;
- обработать материал и представить его в виде законченного доклада и презентации.

При выполнении контрольной работы в виде доклада с презентацией самостоятельная работа студента включает в себя:

*для овладения знаниями:*

- чтение основное и дополнительной литературы по заданной теме доклада;
- составление плана доклада;
- работа со словарями, справочниками и нормативными документами;
- просмотр обучающих видеозаписей по теме доклада

*для закрепления и систематизации знаний:*

- составление плана и тезисов презентации по теме доклада;
- составление презентации;
- составление библиографического списка по теме доклада;
- подготовка к публичному выступлению;
- составление возможных вопросов по теме доклада и ответов на них.

*для формирования навыков и умений:*

- публичное выступление;
- выполнение рисунков, схем, эскизов оборудования;
- рефлексивный анализ профессиональных умений.

Варианты контрольных работ и темы докладов приведены в комплекте оценочных средств дисциплины.

### **Подготовка к выполнению и написанию курсовой работы (проекта)**

*Курсовая работа (проект)* – форма контроля для демонстрации обучающимся умений работать с объектами изучения, критическими источниками, справочной и энциклопедической литературой, логично и грамотно излагать собственные умозаключения и выводы, обосновывать и строить априорную модель изучаемого объекта или процесса, создавать содержательную презентацию выполненной работы.

При выполнении и защите курсовой работы (проекта) оценивается умение самостоятельной работы с объектами изучения, справочной литературой, логично и грамотно излагать собственные умозаключения и выводы, обосновывать выбранную технологическую схему и принятый тип и количество оборудования, создавать содержательную презентацию выполненной работы (пояснительную записку и графический материал).

Рекомендуемые задания для самостоятельной внеаудиторной работы студента, направленные на подготовку к курсовой работе (проекту):

*для овладения знаниями:*

- чтение основной и дополнительной литературы;
- работа со словарями, справочниками и нормативными документами;
- составление плана выполнения курсовой работы (проекта);
- составление списка использованных источников.

для закрепления и систематизации знаний:

- работа учебно-методическими материалами по выполнению курсовой работы (проекта);
- изучение основных методик расчёта технологических схем, выбора и расчёта оборудования;
- подготовка тезисов ответов на вопросы по тематике курсовой работы (проекта).

для формирования навыков и умений:

- решение задач по образцу и вариативных задач;
- выполнение рисунков, схем, компоновочных чертежей;
- оформление текстовой и графической документации.

Тематика курсовых работ (проектов) приведены в комплекте оценочных средств дисциплины.

## **МЕТОДИЧЕСКИЕ РЕКОМЕНДАЦИИ ПО ПОДГОТОВКЕ К ПРОМЕЖУТОЧНОЙ АТТЕСТАЦИИ**

### **Подготовка к зачёту**

Зачёт по дисциплине может быть проведён в виде теста или включать в себя защиту контрольной работы (доклад с презентацией).

*Тест* – это система стандартизированных заданий, позволяющая автоматизировать процедуру измерения уровня знаний и умений обучающегося.

При самостоятельной подготовке к зачёту, проводимому в виде теста, студенту необходимо:

- проработать информационный материал (конспект лекций, учебное пособие, учебник) по дисциплине; проконсультироваться с преподавателем по вопросу выбора дополнительной учебной литературы;
- выяснить условия проведения теста: количество вопросов в тесте, продолжительность выполнения теста, систему оценки результатов и т. д.;
- приступая к работе с тестом, нужно внимательно и до конца прочитать вопрос и предлагаемые варианты ответов, выбрать правильные (их может быть несколько), на отдельном листке ответов вписать цифру вопроса и буквы, соответствующие правильным ответам.

В процессе выполнения теста рекомендуется применять несколько подходов в решении заданий. Такая стратегия позволяет максимально гибко оперировать методами решения, находя каждый раз оптимальный вариант. Не нужно тратить слишком много времени на трудный вопрос, а сразу переходить к другим тестовым заданиям, к трудному вопросу можно обратиться в конце. Необходимо оставить время для проверки ответов, чтобы избежать механических ошибок.

Зачёт также может проходить в виде защиты контрольной работы (доклад с презентацией). Методические рекомендации по подготовке и выполнению доклада с презентацией приведены в п. «Подготовка и написание контрольной работы».

### **Подготовка к экзамену**

Промежуточная аттестация по итогам освоения дисциплины проводится в форме экзамена.

Билет на экзамен включает в себя теоретические вопросы и практико-ориентированные задания.

*Теоретический вопрос* – индивидуальная деятельность обучающегося по концентрированному выражению накопленного знания, обеспечивает возможность

одновременной работы всем обучающимся за фиксированное время по однотипным заданиям, что позволяет преподавателю оценить всех обучающихся.

*Практико-ориентированное задание* – средство проверки умений применять полученные знания для решения задач определенного типа по определенной теме.

При самостоятельной подготовке к экзамену студенту необходимо:

- получить перечень теоретических вопросов к экзамену;
- проработать пройденный материал (конспект лекций, учебное пособие, учебник) по дисциплине, при необходимости изучить дополнительные источники;
- составить планы и тезисы ответов на вопросы;
- проработать все типы практико-ориентированных заданий;
- составить алгоритм решения основных типов задач;
- выяснить условия проведения экзамена: количество теоретических вопросов и практико-ориентированных заданий в экзаменационном билете, продолжительность и форму проведения экзамена (устный или письменный), систему оценки результатов и т. д.;
- приступая к работе с экзаменационным билетом, нужно внимательно прочитать теоретические вопросы и условия практико-ориентированного задания;
- при условии проведения устного экзамена составить план и тезисы ответов на теоретические вопросы, кратко изложить ход решения практико-ориентированного задания;
- при условии проведения письменного экзамена дать полные письменные ответы на теоретические вопросы; изложить ход решения практико-ориентированного задания с численным расчётом искомых величин.

МИНОБРНАУКИ РОССИИ

ФГБОУ ВО «Уральский государственный горный университет»



УТВЕРЖДАЮ  
Проректор по учебно-методическому  
комплексу С.А. Упоров  
13.10.2021

## МЕТОДИЧЕСКИЕ УКАЗАНИЯ ПО ОРГАНИЗАЦИИ САМОСТОЯТЕЛЬНОЙ РАБОТЫ И ЗАДАНИЯ ДЛЯ ОБУЧАЮЩИХСЯ

### ДУХОВНО-ПРАВСТВЕННАЯ КУЛЬТУРА И ПАТРИОТИЧЕСКОЕ ВОСПИТАНИЕ

Направление подготовки  
**21.05.04 Горное дело**

Направленность (профиль)  
**Мехатроника и робототехника промышленных комплексов**

квалификация выпускника: **специалист**

Форма обучения: очная

Авторы: Бачинин И.В. к.п.н, Погорелов С.Т., к.п.н. Старостин А.Н., к.ист.н.,  
Суслонов П.Е., к. филос. н., доцент

Одобрены на заседании кафедры

Рассмотрены методической комиссией

Теологии

Горно-механического факультета

(название кафедры)

(название факультета)

Зав. кафедрой

Председатель

(подпись)

(подпись)

Бачинин И.В.

Осипов П. А.

(Фамилия И.О.)

(Фамилия И.О.)

Протокол №1 от 09.09.2022

Протокол № 1 от 13.09.2022

(Дата)

(Дата)

Екатеринбург



## Содержание

Методические указания по освоению дисциплины .....	3
Освоение лекционного курса .....	3
Самостоятельное изучение тем курса.....	3
Подготовка к практическим (семинарским) занятиям .....	6
Подготовка к тестированию .....	7
Подготовка к групповой дискуссии.....	8
Методические указания по подготовке к промежуточной аттестации.....	10

# **Методические указания по освоению дисциплины**

## **Освоение лекционного курса**

Лекции по дисциплине дают основной теоретический материал, являющийся базой для восприятия практического материала. После прослушивания лекции необходимо обратиться к рекомендуемой литературе, прочитать соответствующие темы, уяснить основные термины, проблемные вопросы и подходы к их решению, а также рассмотреть дополнительный материал по теме.

Главное в период подготовки к лекционным занятиям – научиться методам самостоятельного умственного труда, сознательно развивать свои творческие способности и овладевать навыками творческой работы. Для этого необходимо строго соблюдать дисциплину учебы и поведения. Четкое планирование своего рабочего времени и отдыха является необходимым условием для успешной самостоятельной работы. В основу его нужно положить рабочие программы изучаемых в семестре дисциплин.

Каждому студенту следует составлять еженедельный и семестровый планы работы, а также план на каждый рабочий день. С вечера всегда надо распределять работу на завтрашний день. В конце каждого дня целесообразно подводить итог работы: тщательно проверить, все ли выполнено по намеченному плану, не было ли каких-либо отступлений, а если были, по какой причине это произошло. Нужно осуществлять самоконтроль, который является необходимым условием успешной учебы. Если что-то осталось невыполненным, необходимо изыскать время для завершения этой части работы, не уменьшая объема недельного плана.

Одним из важных элементов освоения лекционного курса является самостоятельная работа на лекции. Слушание и запись лекций – сложный вид вузовской аудиторной работы. Внимательное слушание и конспектирование лекций предполагает интенсивную умственную деятельность студента. Краткие записи лекций, их конспектирование помогает усвоить учебный материал. Конспект является полезным тогда, когда записано самое существенное, основное и сделано это самим студентом. Не надо стремиться записать дословно всю лекцию. Такое «конспектирование» приносит больше вреда, чем пользы. Запись лекций рекомендуется вести по возможности собственными формулировками. Желательно запись осуществлять на одной странице, а следующую оставлять для проработки учебного материала самостоятельно в домашних условиях. Конспект лекции лучше подразделять на пункты, параграфы, соблюдая красную строку. Этому в большой степени будут способствовать пункты плана лекции, предложенные преподавателям. Принципиальные места, определения, формулы и другое следует сопровождать замечаниями «важно», «особо важно», «хорошо запомнить» и т.п. Можно делать это и с помощью разноцветных маркеров или ручек. Лучше если они будут собственными, чтобы не приходилось просить их у однокурсников и тем самым не отвлекать их во время лекции. Целесообразно разработать собственную «маркографию» (значки, символы), сокращения слов. Не лишним будет и изучение основ стенографии. Работая над конспектом лекций, всегда необходимо использовать не только учебник, но и ту литературу, которую дополнительно рекомендовал лектор. Именно такая серьезная, кропотливая работа с лекционным материалом позволит глубоко овладеть знаниями.

## **Самостоятельное изучение тем курса**

Самостоятельное изучение тем курса осуществляется на основе списка основной и рекомендуемой литературы к дисциплине. При работе с книгой необходимо научиться правильно ее читать, вести записи. Самостоятельная работа с учебниками и книгами (а также самостоятельное теоретическое исследование проблем, обозначенных

преподавателем на лекциях) – это важнейшее условие формирования научного способа познания. Основные приемы можно свести к следующим:

- составить перечень книг, с которыми следует познакомиться;
- перечень должен быть систематизированным (что необходимо для семинаров, что для экзаменов, что пригодится для написания курсовых и выпускных квалификационных работ, а что выходит за рамками официальной учебной деятельности, и расширяет общую культуру);
- обязательно выписывать все выходные данные по каждой книге (при написании курсовых и дипломных работ это позволит экономить время);
- определить, какие книги (или какие главы книг) следует прочитать более внимательно, а какие – просто просмотреть;
- при составлении перечней литературы следует посоветоваться с преподавателями и научными руководителями, которые помогут сориентироваться, на что стоит обратить большее внимание, а на что вообще не стоит тратить время;
- все прочитанные книги, учебники и статьи следует конспектировать, но это не означает, что надо конспектировать «все подряд»: можно выписывать кратко основные идеи автора и иногда приводить наиболее яркие и показательные цитаты (с указанием страниц);
- если книга – собственная, то допускается делать на полях книги краткие пометки или же в конце книги, на пустых страницах просто сделать свой «предметный указатель», где отмечаются наиболее интересные мысли и обязательно указываются страницы в тексте автора;
- следует выработать способность «воспринимать» сложные тексты; для этого лучший прием – научиться «читать медленно», когда понятно каждое прочитанное слово (а если слово незнакомое, то либо с помощью словаря, либо с помощью преподавателя обязательно его узнать); Таким образом, чтение научного текста является частью познавательной деятельности. Ее цель – извлечение из текста необходимой информации.

От того на сколько осознанна читающим собственная внутренняя установка при обращении к печатному слову (найти нужные сведения, усвоить информацию полностью или частично, критически проанализировать материал и т.п.) во многом зависит эффективность осуществляемого действия. Грамотная работа с книгой, особенно если речь идет о научной литературе, предполагает соблюдение ряда правил, для овладения которыми необходимо настойчиво учиться. Это серьезный, кропотливый труд. Прежде всего, при такой работе невозможен формальный, поверхностный подход. Не механическое заучивание, не простое накопление цитат, выдержек, а сознательное усвоение прочитанного, осмысление его, стремление дойти до сути – вот главное правило. Другое правило – соблюдение при работе над книгой определенной последовательности. Вначале следует ознакомиться с оглавлением, содержанием предисловия или введения. Это дает общую ориентировку, представление о структуре и вопросах, которые рассматриваются в книге.

Следующий этап – чтение. Первый раз целесообразно прочитать книгу с начала до конца, чтобы получить о ней цельное представление. При повторном чтении происходит постепенное глубокое осмысление каждой главы, критического материала и позитивного изложения; выделение основных идей, системы аргументов, наиболее ярких примеров и т.д. Непременным правилом чтения должно быть выяснение незнакомых слов, терминов, выражений, неизвестных имен, названий. Студенты с этой целью заводят специальные тетради или блокноты. Важная роль в связи с этим принадлежит библиографической подготовке студентов. Она включает в себя умение активно, быстро пользоваться научным аппаратом книги, справочными изданиями, каталогами, умение вести поиск необходимой информации, обрабатывать и систематизировать ее.

Выделяют четыре основные установки в чтении научного текста:

- информационно-поисковая (задача – найти, выделить искомую информацию);

- усваивающая (усилия читателя направлены на то, чтобы как можно полнее осознать и запомнить, как сами сведения, излагаемые автором, так и всю логику его рассуждений);

- аналитико-критическая (читатель стремится критически осмыслить материал, проанализировав его, определив свое отношение к нему);

- творческая (создает у читателя готовность в том или ином виде – как отправной пункт для своих рассуждений, как образ для действия по аналогии и т.п. – использовать суждения автора, ход его мыслей, результат наблюдения, разработанную методику, дополнить их, подвергнуть новой проверке).

С наличием различных установок обращения к научному тексту связано существование и нескольких видов чтения:

- библиографическое – просматривание карточек каталога, рекомендательных списков, сводных списков журналов и статей за год и т.п.;

- просмотровое – используется для поиска материалов, содержащих нужную информацию, обычно к нему прибегают сразу после работы со списками литературы и каталогами, в результате такого просмотра читатель устанавливает, какие из источников будут использованы в дальнейшей работе;

- ознакомительное – подразумевает сплошное, достаточно подробное прочтение отобранных статей, глав, отдельных страниц, цель – познакомиться с характером информации, узнать, какие вопросы вынесены автором на рассмотрение, провести сортировку материала;

- изучающее – предполагает доскональное освоение материала; в ходе такого чтения проявляется доверие читателя к автору, готовность принять изложенную информацию, реализуется установка на предельно полное понимание материала;

- аналитико-критическое и творческое чтение – два вида чтения близкие между собой тем, что участвуют в решении исследовательских задач.

Первый из них предполагает направленный критический анализ, как самой информации, так и способов ее получения и подачи автором; второе – поиск тех суждений, фактов, по которым или, в связи с которыми, читатель считает нужным высказать собственные мысли.

Из всех рассмотренных видов чтения основным для студентов является изучающее – именно оно позволяет в работе с учебной литературой накапливать знания в различных областях. Вот почему именно этот вид чтения в рамках учебной деятельности должен быть освоен в первую очередь. Кроме того, при овладении данным видом чтения формируются основные приемы, повышающие эффективность работы с научным текстом. Научная методика работы с литературой предусматривает также ведение записи прочитанного. Это позволяет привести в систему знания, полученные при чтении, сосредоточить внимание на главных положениях, зафиксировать, закрепить их в памяти, а при необходимости вновь обратиться к ним.

Основные виды систематизированной записи прочитанного:

- Аннотирование – предельно краткое связное описание просмотренной или прочитанной книги (статьи), ее содержания, источников, характера и назначения.

- Планирование – краткая логическая организация текста, раскрывающая содержание и структуру изучаемого материала.

- Тезирование – лаконичное воспроизведение основных утверждений автора без привлечения фактического материала.

- Цитирование – дословное выписывание из текста выдержек, извлечений, наиболее существенно отражающих ту или иную мысль автора.

- Конспектирование – краткое и последовательное изложение содержания прочитанного. Конспект – сложный способ изложения содержания книги или статьи в логической последовательности. Конспект аккумулирует в себе предыдущие виды записи, позволяет всесторонне охватить содержание книги, статьи. Поэтому умение составлять

план, тезисы, делать выписки и другие записи определяет и технологию составления конспекта.

Как правильно составлять конспект? Внимательно прочитайте текст. Уточните в справочной литературе непонятные слова. При записи не забудьте вынести справочные данные на поля конспекта. Выделите главное, составьте план, представляющий собой перечень заголовков, подзаголовков, вопросов, последовательно раскрываемых затем в конспекте. Это первый элемент конспекта. Вторым элементом конспекта являются тезисы. Тезис - это кратко сформулированное положение. Для лучшего усвоения и запоминания материала следует записывать тезисы своими словами. Тезисы, выдвигаемые в конспекте, нужно доказывать. Поэтому третий элемент конспекта - основные доводы, доказывающие истинность рассматриваемого тезиса. В конспекте могут быть положения и примеры. Законспектируйте материал, четко следуя пунктам плана. При конспектировании старайтесь выразить мысль своими словами. Записи следует вести четко, ясно. Грамотно записывайте цитаты. Цитируя, учитывайте лаконичность, значимость мысли. При оформлении конспекта необходимо стремиться к емкости каждого предложения. Мысли автора книги следует излагать кратко, заботясь о стиле и выразительности написанного. Число дополнительных элементов конспекта должно быть логически обоснованным, записи должны 15 распределяться в определенной последовательности, отвечающей логической структуре произведения. Для уточнения и дополнения необходимо оставлять поля.

Конспектирование - наиболее сложный этап работы. Овладение навыками конспектирования требует от студента целеустремленности, повседневной самостоятельной работы. Конспект ускоряет повторение материала, экономит время при повторном, после определенного перерыва, обращении к уже знакомой работе. Учитывая индивидуальные особенности каждого студента, можно дать лишь некоторые, наиболее оправдавшие себя общие правила, с которыми преподаватель и обязан познакомить студентов:

1. Главное в конспекте не объем, а содержание. В нем должны быть отражены основные принципиальные положения источника, то новое, что внес его автор, основные методологические положения работы. Умение излагать мысли автора сжато, кратко и собственными словами приходит с опытом и знаниями. Но их накоплению помогает соблюдение одного важного правила – не торопиться записывать при первом же чтении, вносить в конспект лишь то, что стало ясным.

2. Форма ведения конспекта может быть самой разнообразной, она может изменяться, совершенствоваться. Но начинаться конспект всегда должен с указания полного наименования работы, фамилии автора, года и места издания; цитаты берутся в кавычки с обязательной ссылкой на страницу книги.

3. Конспект не должен быть «слепым», безликим, состоящим из сплошного текста. Особо важные места, яркие примеры выделяются цветным подчеркиванием, взятием в рамочку, оттенением, пометками на полях специальными знаками, чтобы можно было быстро найти нужное положение. Дополнительные материалы из других источников можно давать на полях, где записываются свои суждения, мысли, появившиеся уже после составления конспекта.

## **Подготовка к практическим (семинарским) занятиям**

Важной формой самостоятельной работы студента является систематическая и планомерная подготовка к практическому (семинарскому) занятию. После лекции студент должен познакомиться с планом практических занятий и списком обязательной и дополнительной литературы, которую необходимо прочитать, изучить и законспектировать. Разъяснение по вопросам новой темы студенты получают у преподавателя в конце предыдущего практического занятия.

Подготовка к практическому занятию требует, прежде всего, чтения рекомендуемых источников и монографических работ, их реферирования, подготовки докладов и сообщений. Важным этапом в самостоятельной работе студента является повторение материала по конспекту лекции. Одна из главных составляющих внеаудиторной подготовки – работа с книгой. Она предполагает: внимательное прочтение, критическое осмысление содержания, обоснование собственной позиции по дискуссионным моментам, постановки интересующих вопросов, которые могут стать предметом обсуждения на семинаре.

В начале практического занятия должен присутствовать организационный момент и вступительная часть. Преподаватель произносит краткую вступительную речь, где формулируются основные вопросы и проблемы, способы их решения в процессе работы.

Практические занятия не повторяют, а существенно дополняют лекционные занятия, помогая студентам в подготовке к промежуточной аттестации. Практические занятия являются одной из важнейших форм обучения студентов: они позволяют студентам закрепить, углубить и конкретизировать знания по курсу, подготовиться к практической деятельности. В процессе работы на практических занятиях студент должен совершенствовать умения и навыки самостоятельного анализа источников и научной литературы, что необходимо для научно-исследовательской работы.

Одним из важных элементов практических занятий является изучение и анализ источников теологического, религиозного или правового характера, осуществляемый под руководством преподавателя, что необходимо для получения практических навыков в области научно-исследовательской, экспертно-консультативной и представительско-посреднической деятельности по окончании обучения.

## **Подготовка к тестированию**

Тестирование - система стандартизированных заданий, позволяющая автоматизировать процедуру измерения уровня знаний и умений обучающегося.

Тестовая система предусматривает вопросы / задания, на которые слушатель должен дать один или несколько вариантов правильного ответа из предложенного списка ответов. При поиске ответа необходимо проявлять внимательность. Прежде всего, следует иметь в виду, что в предлагаемом задании всегда будет один правильный и один неправильный ответ. Это оговаривается перед каждым тестовым вопросом. Всех правильных или всех неправильных ответов (если это специально не оговорено в формулировке вопроса) быть не может. Нередко в вопросе уже содержится смысловая подсказка, что правильным является только один ответ, поэтому при его нахождении продолжать дальнейшие поиски уже не требуется.

На отдельные тестовые задания не существует однозначных ответов, поскольку хорошее знание и понимание содержащегося в них материала позволяет найти такие ответы самостоятельно. Именно на это слушателям и следует ориентироваться, поскольку полностью запомнить всю получаемую информацию и в точности ее воспроизвести при ответе невозможно. Кроме того, вопросы в тестах могут быть обобщенными, не затрагивать каких-то деталей.

Тестовые задания сгруппированы по темам учебной дисциплины. Количество тестовых вопросов/заданий по каждой теме дисциплины определено так, чтобы быть достаточным для оценки знаний обучающегося по всему пройденному материалу.

При подготовке к тестированию студенту следует внимательно перечитать конспект лекций, основную и дополнительную литературу по той теме (разделу), по которому предстоит писать тест.

Для текущей аттестации по дисциплине «Духовно-нравственная культура и патриотическое воспитание» применяются тесты, которые выполняются по разделам № 1-4.

Предлагаются задания по изученным темам в виде открытых и закрытых вопросов (35 вопросов в каждом варианте).

### *Образец тестового задания*

1. Древнейший человек на Земле появился около 3 млн. лет назад. Когда появились первые люди на Урале?
  - а) 1 млн. лет назад,
  - б) 300 тыс. лет назад,
  - в) около. 150 тыс. лет назад.
  
2. В каком регионе Урала находится укрепленное поселение бронзового века “Аркаим”:
  - а) в Курганской
  - б) в Челябинской,
  - в) в Свердловской.
  
3. Уральский город, где расположена известная наклонная башня Демидовых:
  - а) Кунгур
  - б) Невьянск
  - в) Екатеринбург
  - г) Соликамск
  
4. В каком году была основана Екатеринбургская горнозаводская школа?
  - а) 1723
  - б) 1783
  - в) 1847
  
5. Почему на гербе Уральского государственного горного университета изображена императорская корона?
  - а) потому что он был основан императором Николаем II
  - б) по личной просьбе представительницы царского дома Романовых О.Н. Куликовской-Романовой, посетившей Горный университет
  - в) для красоты
  
6. Из приведенных волевых качеств определите те, которые необходимы для выполнения патриотического долга.
  - а) Решительность, выдержка, настойчивость в преодолении препятствий и трудностей.
  - б) Агрессивность, настороженность, терпимость к себе и сослуживцам.
  - в) Терпимость по отношению к старшим, лояльность по отношению к окружающим
  
7. Печорин в произведении М.Ю. Лермонтова “Герой нашего времени” был ветераном этой войны:
  - а) Русско – турецкой
  - б) Кавказской
  - в) Крымской
  - г) Германской

## **Подготовка к групповой дискуссии**

Групповая дискуссия — это одна из организационных форм познавательной деятельности обучающихся, позволяющая закрепить полученные ранее знания, восполнить недостающую информацию, сформировать умения решать проблемы,

укрепить позиции, научить культуре ведения дискуссии. Тематика обсуждения выдается на первых занятиях. Подготовка осуществляется во внеаудиторное время. Регламент – 3-5 мин. на выступление. В оценивании результатов наравне с преподавателем принимают участие студенты группы.

Обсуждение проблемы (нравственной, политической, научной, профессиональной и др.) происходит коллективно, допускается корректная критика высказываний (мнений) своих сокурсников с обязательным приведением аргументов критики.

Участие каждого обучающегося в диалоге, обсуждении должно быть неформальным, но предметным.

#### Темы для групповых дискуссий по разделам

*Тема для групповой дискуссии по разделу 1. История инженерного дела в России. Создание и развитие Уральского государственного горного университета.*

Студентам заранее дается перечень великих уральцев XVIII – начала XX вв. (Демидовы, И.С. Мясников и Твердышевы, Г.В. де Генин, В.А. Глинка, М.Е. Грум-Гржимайло и др.), внесших существенный вклад в развитие металлургической и горной промышленности. Студенты разбиваются на несколько групп, каждой из которых дается один исторический персонаж. Задача студентов по литературным и интернет-источникам подробно познакомиться с биографией и трудами своего героя. В назначенный для дискуссии день они должны не только рассказать о нем и его трудах, но и, главным образом, указать на то, каким образом их жизнь и деятельность повлияла на культуру и жизненный уклад их современников, простых уральцев.

*Тема для групповой дискуссии по разделу 2. «Основы российского патриотического самосознания»*

Студенты должны заранее освежить в памяти произведения школьной программы: К.М. Симонова «Жди меня», М.Ю. Лермонтова «Бородино», Л.Н. Толстого «Война и мир», А.А. Фадеева «Молодая гвардия».

Вопросы, выносимые на обсуждение:

Какие специфические грани образа патриота представлены в произведениях К.М. Симонова «Жди меня», М.Ю. Лермонтова «Бородино», Л.Н. Толстого «Война и мир», А.А. Фадеева «Молодая гвардия», выделите общее и особенное.

Какие еще произведения, в которых главные герои проявляют патриотические качества, вы можете назвать. Соотнесите их с героями вышеупомянутых писателей.

*Тема для групповой дискуссии по разделу 3. Религиозная культура в жизни человека и общества.*

Описание изначальной установки:

Группа делится на 2 части: «верующие» и «светские». Каждая группа должна высказать аргументированные суждения по следующей теме:

*«Может ли верующий человек прожить без храма/мечети/синагоги и другие культовые сооружения?»*

Вопросы для обсуждения:

1. Зачем человеку нужен храм/мечеть/синагога и др. культовые сооружения?
2. Почему совесть называют голосом Божиим в человеке?
3. Что означает выражение «вечные ценности»?
4. Что мешает человеку прийти в храм/мечеть/синагогу и др. культовое сооружение?

Каждый из групп должна представить развернутые ответы на поставленные вопросы со ссылкой на религиозные источники и нормативно-правовые акты, аргументированно изложить свою позицию.



*Тема для групповой дискуссии по разделу 4. «Основы духовной и социально-психологической безопасности»*

*Тема дискуссии: «Воспитание трезвенных убеждений»*

Основой дискуссии как метода активного обучения и контроля полученных знаний является равноценное владение материалом дискуссии всеми студентами. Для этого при предварительной подготовке рекомендуется наиболее тщательно повторить темы раздела, касающиеся формирования системы ценностей, манипуляций сознанием, методов ведения концентрированной войны, методике утверждения трезвости как базовой национальной ценности.

В начале дискуссии демонстрируется фильм Н. Михалкова «Окна Овертона» из серии Бесогон ТВ: [https://www.youtube.com/watch?time\\_continue=8&v=Bliiy4QfQIk](https://www.youtube.com/watch?time_continue=8&v=Bliiy4QfQIk)

Затем перед студентами ставится проблемная задача: сформулировать ответ на вопрос «Возможно ли применение данной технологии формирования мировоззрения в благих целях — для воспитания трезвенных убеждений?»

*Возможные варианты точек зрения:*

1. Это манипулятивная технология, применение ее для воспитания трезвенных убеждений неэтично.

2. Это универсальная социально-педагогическая технология, применение ее во зло или во благо зависит от намерений автора. Использование ее в целях формирования трезвенных убеждений обосновано и может реализоваться в практической деятельности тех, кто овладел курсом «Основы утверждения трезвости»

Результатом дискуссии не могут быть однозначные выводы и формулировки. Действие ее всегда пролонгировано, что дает студентам возможность для дальнейшего обдумывания рассмотренных проблемных ситуаций, для поиска дополнительной информации по воспитанию трезвенных убеждений.

Незадолго до проведения групповой дискуссии преподаватель разделяет группу на несколько подгрупп, которая, согласно сценарию, будет представлять определенную точку зрения, информацию. При подготовке к групповой дискуссии студенту необходимо собрать материал по теме с помощью анализа научной литературы и источников.

Используя знание исторического, теологического и правового материала, исходя из изложенных изначальных концепций, каждая группа должна изложить свою точку зрения на обсуждаемый вопрос, подкрепив ее соответствующими аргументами.

Каждый из групп по очереди приводит аргументы в защиту своей позиции. Соответственно другая группа должна пытаться привести контраргументы, свидетельствующие о нецелесообразности, пагубности позиции предыдущей группы и стремится доказать, аргументированно изложить свою позицию.

## **ПОДГОТОВКА К ПРОМЕЖУТОЧНОЙ АТТЕСТАЦИИ**

При подготовке к зачету по дисциплине «Духовно-нравственная культура и патриотическое воспитание» обучающемуся рекомендуется:

1. повторить пройденный материал и ответить на вопросы, используя конспект и материалы лекций. Если по каким-либо вопросам у студента недостаточно информации в лекционных материалах, то необходимо получить информацию из раздаточных материалов и/или учебников (литературы), рекомендованных для изучения дисциплины «Духовно-нравственная культура и патриотическое воспитание».

Целесообразно также дополнить конспект лекций наиболее существенными и важными тезисами для рассматриваемого вопроса;

2. при изучении основных и дополнительных источников информации в рамках выполнения заданий на зачете особое внимание необходимо уделять схемам, рисункам,

графикам и другим иллюстрациям, так как подобные графические материалы, как правило, в наглядной форме отражают главное содержание изучаемого вопроса;

3. при изучении основных и дополнительных источников информации в рамках выполнения заданий на *зачете* (в случаях, когда отсутствует иллюстративный материал) особое внимание необходимо обращать на наличие в тексте словосочетаний вида «во-первых», «во-вторых» и т.д., а также дефисов и перечислений (цифровых или буквенных), так как эти признаки, как правило, позволяют структурировать ответ на предложенное задание.

Подобную текстовую структуризацию материала слушатель может трансформировать в рисунки, схемы и т. п. для более краткого, наглядного и удобного восприятия (иллюстрации целесообразно отразить в конспекте лекций – это позволит оперативно и быстро найти, в случае необходимости, соответствующую информацию);

4. следует также обращать внимание при изучении материала для подготовки к *зачету* на словосочетания вида «таким образом», «подводя итог сказанному» и т.п., так как это признаки выражения главных мыслей и выводов по изучаемому вопросу (пункту, разделу). В отдельных случаях выводы по теме (разделу, главе) позволяют полностью построить (восстановить, воссоздать) ответ на поставленный вопрос (задание), так как содержат в себе основные мысли и тезисы для ответа.

МИНИСТЕРСТВО НАУКИ И ВЫСШЕГО ОБРАЗОВАНИЯ РОССИЙСКОЙ  
ФЕДЕРАЦИИ  
ФГБОУ ВО «Уральский государственный горный университет»

Проректор по учебно-методическому  
комплексу



**МЕТОДИЧЕСКИЕ УКАЗАНИЯ ПО САМОСТОЯТЕЛЬНОЙ  
РАБОТЕ СТУДЕНТОВ**

**КОММУНИКАТИВНАЯ КУЛЬТУРА ЛИЧНОСТИ**

Специальность  
**21.05.04 Горное дело**

Специализация  
**Мехатроника и робототехника промышленных комплексов**

Одобрена на заседании кафедры

Философии и культурологии

*(название кафедры)*

Зав. кафедрой

*(подпись)*

Беляев В.П.

*(Фамилия И.О.)*

Протокол №1 от 07.09.2022

*(Дата)*

Рассмотрена методической комиссией

Горно-механического - факультета

*(название факультета)*

Председатель

*(подпись)*

Осипов П. А.

*(Фамилия И.О.)*

Протокол № 1 от 13.09.2022

*(Дата)*

Екатеринбург

## СОДЕРЖАНИЕ

	Введение	3
1	Методические рекомендации по работе с текстом лекций	5
2	Методические рекомендации по подготовке к опросу	8
3	Методические рекомендации по подготовке доклада (презентации)	9
4	Методические рекомендации по написанию эссе	11
5	Методические рекомендации по подготовке к семинарским занятиям	14
6	Методические рекомендации по подготовке к дискуссии	15
7	Методические рекомендации по написанию реферата	17
8	Методические рекомендации по подготовке к сдаче экзаменов и зачетов	19
	Заключение	21
	Список использованных источников	22

Автор: Гладкова И. В., доцент, к. ф. н.

## ВВЕДЕНИЕ

Инициативная самостоятельная работа студента есть неотъемлемая составная часть учебы в вузе. В современном формате высшего образования значительно возрастает роль самостоятельной работы студента. Правильно спланированная и организованная самостоятельная работа обеспечивает достижение высоких результатов в учебе.

**Самостоятельная работа студента (СРС)** - это планируемая учебная, учебно-исследовательская, научно-исследовательская работа студентов, выполняемая во внеаудиторное (аудиторное) время по заданию и при методическом руководстве преподавателя, но без его непосредственного участия, при сохранении ведущей роли студентов.

Целью СРС является овладение фундаментальными знаниями, профессиональными умениями и навыками по профилю будущей специальности, опытом творческой, исследовательской деятельности, развитие самостоятельности. Ответственности и организованности, творческого подхода к решению проблем учебного и профессионального уровней. Самостоятельная работа студента – важнейшая составная часть учебного процесса, обязательная для каждого студента, объем которой определяется учебным планом. Методологическую основу СРС составляет деятельностный подход, при котором цели обучения ориентированы на формирование умений решать типовые и нетиповые задачи, т. е. на реальные ситуации, в которых студентам надо проявить знание конкретной дисциплины. Предметно и содержательно СРС определяется государственным образовательным стандартом, действующими учебными планами и образовательными программами различных форм обучения, рабочими программами учебных дисциплин, средствами обеспечения СРС: учебниками, учебными пособиями и методическими руководствами, учебно-программными комплексами и т.д.

Самостоятельная работа студентов может рассматриваться как организационная форма обучения - система педагогических условий, обеспечивающих управление учебной деятельностью студентов по освоению знаний и умений в области учебной и научной деятельности без посторонней помощи.

Самостоятельная работа студентов проводится с целью:

- систематизации и закрепления полученных теоретических знаний и практических умений студентов;
- углубления и расширения теоретических знаний;
- формирования умений использовать нормативную, правовую, справочную документацию и специальную литературу;
- развития познавательных способностей и активности студентов: творческой инициативы, самостоятельности, ответственности и организованности;
- формирования самостоятельности мышления, способностей к саморазвитию, самосовершенствованию и самореализации;
- формирования практических (общеучебных и профессиональных) умений и навыков;
- развития исследовательских умений;
- получения навыков эффективной самостоятельной профессиональной (практической и научно-теоретической) деятельности.

**Самостоятельная работа студента** - это особым образом организованная деятельность, включающая в свою структуру такие компоненты, как:

- уяснение цели и поставленной учебной задачи;
- четкое и системное планирование самостоятельной работы;
- поиск необходимой учебной и научной информации;
- освоение информации и ее логическая переработка;
- использование методов исследовательской, научно-исследовательской работы для решения поставленных задач;
- выработка собственной позиции по поводу полученной задачи;
- представление, обоснование и защита полученного решения;

- проведение самоанализа и самоконтроля.

В учебном процессе выделяют два вида самостоятельной работы: аудиторная и внеаудиторная.

*Аудиторная самостоятельная работа* по дисциплине выполняется на учебных занятиях под непосредственным руководством преподавателя и по его заданию: текущие консультации, коллоквиум, прием и разбор домашних заданий и другие.

*Внеаудиторная самостоятельная работа* - планируемая учебная, учебно-исследовательская, научно-исследовательская работа студентов, выполняемая во внеаудиторное время по заданию и при методическом руководстве преподавателя, но без его непосредственного участия: подготовка презентаций, составление глоссария, подготовка к практическим занятиям, подготовка рецензий, аннотаций на статью, подготовка к дискуссиям, круглым столам.

СРС может включать следующие формы работ:

- изучение лекционного материала;
- работа с источниками литературы: поиск, подбор и обзор литературы и электронных источников информации по заданной проблеме курса;
- выполнение домашних заданий, выдаваемых на практических занятиях: тестов, докладов, контрольных работ и других форм текущего контроля;
- изучение материала, вынесенного на самостоятельное изучение; подготовка к практическим занятиям;
- подготовка к контрольной работе или коллоквиуму;
- подготовка к зачету, экзамену, другим аттестациям;
- написание реферата, эссе по заданной проблеме;
- выполнение расчетно-графической работы;
- выполнение курсовой работы или проекта;
- анализ научной публикации по определенной преподавателем теме, ее реферирование;
- исследовательская работа и участие в научных студенческих конференциях, семинарах и олимпиадах.

Особенностью организации самостоятельной работы студентов является необходимость не только подготовиться к сдаче зачета /экзамена, но и собрать, обобщить, систематизировать, проанализировать информацию по темам дисциплины.

Технология организации самостоятельной работы студентов включает использование информационных и материально-технических ресурсов образовательного учреждения. Для более эффективного выполнения самостоятельной работы по дисциплине преподаватель рекомендует студентам источники и учебно-методические пособия для работы, характеризует наиболее рациональную методику самостоятельной работы.

Самостоятельная работа может осуществляться индивидуально или группами студентов online и на занятиях в зависимости от цели, объема, конкретной тематики самостоятельной работы, уровня сложности, уровня умений студентов.

В качестве форм и методов контроля внеаудиторной самостоятельной работы студентов могут быть использованы обмен информационными файлами, семинарские занятия, тестирование, опрос, доклад, реферат, самоотчеты, контрольные работы, защита творческих работ и электронных презентаций и др.

## 1. Методические рекомендации по работе с текстом лекций

На лекционных занятиях необходимо конспектировать учебный материал. Обращать внимание на формулировки, определения, раскрывающие содержание тех или иных понятий, научные выводы и практические рекомендации, положительный опыт в ораторском мастерстве. Внимательное слушание и конспектирование лекций предполагает интенсивную умственную деятельность студента, и помогает усвоить учебный материал.

Желательно оставлять в рабочих конспектах поля, на которых делать пометки, дополняющие материал прослушанной лекции, а также подчеркивающие особую важность тех или иных теоретических положений, фиксировать вопросы, вызывающие личный интерес, варианты ответов на них, сомнения, проблемы, спорные положения. Рекомендуется вести записи на одной стороне листа, оставляя вторую сторону для размышлений, разборов, вопросов, ответов на них, для фиксирования деталей темы или связанных с ней фактов, которые припоминаются самим студентом в ходе слушания.

Слушание лекций - сложный вид интеллектуальной деятельности, успех которой обусловлен *умением слушать*, и стремлением воспринимать материал, нужно записывая в тетрадь. Запись лекции помогает сосредоточить внимание на главном, в ходе самой лекции продумать и осмыслить услышанное, осознать план и логику изложения материала преподавателем.

Такая работа нередко вызывает трудности у студентов: некоторые стремятся записывать все дословно, другие пишут отрывочно, хаотично. Чтобы избежать этих ошибок, целесообразно придерживаться ряда правил.

1. После записи ориентирующих и направляющих внимание данных (тема, цель, план лекции, рекомендованная литература) важно попытаться проследить, как они раскрываются в содержании, подкрепляются формулировками, доказательствами, а затем и выводами.

2. Записывать следует основные положения и доказывающие их аргументы, наиболее яркие примеры и факты, поставленные преподавателем вопросы для самостоятельной проработки.

3. Стремиться к четкости записи, ее последовательности, выделяя темы, подтемы, вопросы и подвопросы, используя цифровую и буквенную нумерацию (римские и арабские цифры, большие и малые буквы), красные строки, выделение абзацев, подчеркивание главного и т.д.

Форма записи материала может быть различной - в зависимости от специфики изучаемого предмета. Это может быть стиль учебной программы (назывные предложения), уместны и свои краткие пояснения к записям.

Студентам не следует подробно записывать на лекции «все подряд», но обязательно фиксировать то, что преподаватели диктуют – это базовый конспект, содержащий основные положения лекции: определения, выводы, параметры, критерии, аксиомы, постулаты, парадигмы, концепции, ситуации, а также мысли-маяки (ими часто являются афоризмы, цитаты, остроумные изречения). Запись лекции лучше вести в сжатой форме, короткими и четкими фразами. Каждому студенту полезно выработать свою систему сокращений, в которой он мог бы разобраться легко и безошибочно.

Даже отлично записанная лекция предполагает дальнейшую самостоятельную работу над ней (осмысление ее содержания, логической структуры, выводов). С целью доработки конспекта лекции необходимо в первую очередь прочитать записи, восстановить текст в памяти, а также исправить описки, расшифровать не принятые ранее сокращения, заполнить пропущенные места, понять текст, вникнуть в его смысл. Далее прочитать материал по рекомендуемой литературе, разрешая в ходе чтения возникшие ранее затруднения, вопросы, а также дополняя и исправляя свои записи. В ходе доработки конспекта углубляются, расширяются и закрепляются знания, а также дополняется, исправляется и совершенствуется конспект. Доработанный конспект и рекомендуемая

литература используется при подготовке к практическому занятию. Знание лекционного материала при подготовке к практическому занятию обязательно.

Особенно важно в процессе самостоятельной работы над лекцией выделить новый понятийный аппарат, уяснить суть новых понятий, при необходимости обратиться к словарям и другим источникам, заодно устранив неточности в записях. Главное - вести конспект аккуратно и регулярно, только в этом случае он сможет стать подспорьем в изучении дисциплины.

Работа над лекцией стимулирует самостоятельный поиск ответов на самые различные вопросы: над какими понятиями следует поработать, какие обобщения сделать, какой дополнительный материал привлечь.

Важным средством, направляющим самообразование, является выполнение различных заданий по тексту лекции, например, составление ее развернутого плана или тезисов; ответы на вопросы проблемного характера, (скажем, об основных тенденциях развития той или иной проблемы); составление проверочных тестов по проблеме, написание по ней реферата, составление графических схем.

По своим задачам лекции могут быть разных жанров: *установочная лекция* вводит в изучение курса, предмета, проблем (что и как изучать), а *обобщающая лекция* позволяет подвести итог (зачем изучать), выделить главное, усвоить законы развития знания, преемственности, новаторства, чтобы применить обобщенный позитивный опыт к решению современных практических задач. Обобщающая лекция ориентирует в истории и современном состоянии научной проблемы.

В процессе освоения материалов обобщающих лекций студенты могут выполнять задания разного уровня. Например: задания *репродуктивного* уровня (составить развернутый план обобщающей лекции, составить тезисы по материалам лекции); задания *продуктивного* уровня (ответить на вопросы проблемного характера, составить опорный конспект по схеме, выявить основные тенденции развития проблемы); задания *творческого* уровня (составить проверочные тесты по теме, защитить реферат и графические темы по данной проблеме). Обращение к ранее изученному материалу не только помогает восстановить в памяти известные положения, выводы, но и приводит разрозненные знания в систему, углубляет и расширяет их. Каждый возврат к старому материалу позволяет найти в нем что-то новое, переосмыслить его с иных позиций, определить для него наиболее подходящее место в уже имеющейся системе знаний.



## 2. Методические указания по подготовке к опросу

Самостоятельная работа обучающихся включает подготовку к устному или письменному опросу на семинарских занятиях. Для этого обучающийся изучает лекции, основную и дополнительную литературу, публикации, информацию из Интернет-ресурсов. Темы и вопросы к семинарским занятиям, вопросы для самоконтроля приведены в методических указаниях по разделам и доводятся до обучающихся заранее.

### *Письменный опрос*

Письменный опрос является одной из форм текущего контроля успеваемости студента. При изучении материала студент должен убедиться, что хорошо понимает основную терминологию темы, умеет ее использовать в нужном контексте. Желательно составить краткий конспект ответа на предполагаемые вопросы письменной работы, чтобы убедиться в том, что студент владеет материалом и может аргументировано, логично и грамотно письменно изложить ответ на вопрос. Следует обратить особое внимание на написание профессиональных терминов, чтобы избежать грамматических ошибок в работе. При изучении новой для студента терминологии рекомендуется изготовить карточки, которые содержат новый термин и его расшифровку, что значительно облегчит работу над материалом.

### *Устный опрос*

Целью устного собеседования являются обобщение и закрепление изученного курса. Студентам предлагаются для освещения сквозные концептуальные проблемы. При подготовке следует использовать лекционный материал и учебную литературу. Для более глубокого постижения курса и более основательной подготовки рекомендуется познакомиться с указанной дополнительной литературой. Готовясь к семинару, студент должен, прежде всего, ознакомиться с общим планом семинарского занятия. Следует внимательно прочесть свой конспект лекции по изучаемой теме и рекомендуемую к теме семинара литературу. С незнакомыми терминами и понятиями следует ознакомиться в предлагаемом глоссарии, словаре или энциклопедии<sup>1</sup>.

Критерии качества устного ответа.

1. Правильность ответа по содержанию.
2. Полнота и глубина ответа.
3. Сознательность ответа (учитывается понимание излагаемого материала).
4. Логика изложения материала (учитывается умение строить целостный, последовательный рассказ, грамотно пользоваться профессиональной терминологией).
5. Рациональность использованных приемов и способов решения поставленной учебной задачи (учитывается умение использовать наиболее прогрессивные и эффективные способы достижения цели).
6. Своевременность и эффективность использования наглядных пособий и технических средств при ответе (учитывается грамотно и с пользой применять наглядность и демонстрационный опыт при устном ответе).
7. Использование дополнительного материала (приветствуется, но не обязательно для всех студентов).
8. Рациональность использования времени, отведенного на задание (не одобряется затянутость выполнения задания, устного ответа во времени, с учетом индивидуальных особенностей студентов)<sup>2</sup>.

---

<sup>1</sup> Методические рекомендации для студентов [Электронный ресурс]: Режим доступа: [http://lesgaft.spb.ru/sites/default/files/u57/metod.rekomendacii\\_dlya\\_studentov\\_21.pdf](http://lesgaft.spb.ru/sites/default/files/u57/metod.rekomendacii_dlya_studentov_21.pdf)

<sup>2</sup> Методические рекомендации для студентов [Электронный ресурс]: [http://priab.ru/images/metod\\_agro/Metod\\_Inostran\\_yazyk\\_35.03.04\\_Agro\\_15.01.2016.pdf](http://priab.ru/images/metod_agro/Metod_Inostran_yazyk_35.03.04_Agro_15.01.2016.pdf)

Ответ на каждый вопрос из плана семинарского занятия должен быть содержательным и аргументированным. Для этого следует использовать документы, монографическую, учебную и справочную литературу.

Для успешной подготовки к устному опросу, студент должен законспектировать рекомендуемую литературу, внимательно осмыслить лекционный материал и сделать выводы. Объем времени на подготовку к устному опросу зависит от сложности темы и особенностей организации обучающимся своей самостоятельной работы.

### 3. Методические рекомендации по подготовке доклада (презентации)

Доклад – публичное сообщение по заданной теме, представляющее собой развернутое изложение на определенную тему, вид самостоятельной работы, который используется в учебных и внеаудиторных занятиях и способствует формированию навыков исследовательской работы, освоению методов научного познания, приобретению навыков публичного выступления, расширяет познавательные интересы, приучает критически мыслить.

При подготовке доклада используется дополнительная литература, систематизируется материал. Работа над докладом не только позволяет учащемуся приобрести новые знания, но и способствует формированию важных научно-исследовательских навыков самостоятельной работы с научной литературой, что повышает познавательный интерес к научному познанию.

Приветствуется использование мультимедийных технологий, подготовка докладов-презентаций.

*Доклад должен соответствовать следующим требованиям:*

- тема доклада должна быть согласована с преподавателем и соответствовать теме занятия;

- иллюстрации (слайды в презентации) должны быть достаточными, но не чрезмерными;

- материалы, которыми пользуется студент при подготовке доклада-презентации, должны соответствовать научно-методическим требованиям ВУЗа и быть указаны в докладе;

- необходимо соблюдать регламент: 7-10 минут выступления.

Преподаватель может дать тему сразу нескольким студентам одной группы, по принципу: докладчик и оппонент. Студенты могут подготовить два выступления с противоположными точками зрения и устроить дискуссию по проблемной теме. Докладчики и содокладчики во многом определяют содержание, стиль, активность данного занятия, для этого необходимо:

- использовать технические средства;
- знать и хорошо ориентироваться в теме всей презентации (семинара);
- уметь дискутировать и быстро отвечать на вопросы;
- четко выполнять установленный регламент: докладчик - 7-10 мин.; содокладчик - 5 мин.; дискуссия - 10 мин;
- иметь представление о композиционной структуре доклада.

После выступления докладчик и содокладчик, должны ответить на вопросы слушателей.

В подготовке доклада выделяют следующие этапы:

1. Определение цели доклада: информировать, объяснить, обсудить что-то (проблему, решение, ситуацию и т. п.)

2. Подбор литературы, иллюстративных примеров.

3. Составление плана доклада, систематизация материала, композиционное оформление доклада в виде печатного /рукописного текста и электронной презентации.

#### ***Общая структура доклада***

Построение доклада включает три части: вступление, основную часть и заключение.

#### ***Вступление.***

Вступление должно содержать:

- название презентации (доклада);
- сообщение основной идеи;
- обоснование актуальности обсуждаемого вопроса;
- современную оценку предмета изложения;

- краткое перечисление рассматриваемых вопросов;
- живую интересную форму изложения;
- акцентирование оригинальности подхода.

**Основная часть.**

Основная часть состоит из нескольких разделов, постепенно раскрывающих тему. Возможно использование иллюстрации (графики, диаграммы, фотографии, карты, рисунки) Если необходимо, для обоснования темы используется ссылка на источники с доказательствами, взятыми из литературы (цитирование авторов, указание цифр, фактов, определений). Изложение материала должно быть связным, последовательным, доказательным.

Задача основной части - представить достаточно данных для того, чтобы слушатели и заинтересовались темой и захотели ознакомиться с материалами. При этом логическая структура теоретического блока не должны даваться без наглядных пособий, аудио-визуальных и визуальных материалов.

**Заключение.**

Заключение - это ясное четкое обобщение, в котором подводятся итоги, формулируются главные выводы, подчеркивается значение рассмотренной проблемы, предлагаются самые важные практические рекомендации. Требования к оформлению доклада. Объем машинописного текста доклада должен быть рассчитан на произнесение доклада в течение 7 -10 минут (3-5 машинописных листа текста с докладом).

Доклад оценивается по следующим критериям:

<i>Критерии оценки доклада, сообщения</i>	<i>Количество баллов</i>
Содержательность, информационная насыщенность доклада	1
Наличие аргументов	1
Наличие выводов	1
Наличие презентации доклада	1
Владение профессиональной лексикой	1
Итого:	5

Электронные презентации выполняются в программе MS PowerPoint в виде слайдов в следующем порядке: • титульный лист с заголовком темы и автором исполнения презентации; • план презентации (5-6 пунктов - это максимум); • основная часть (не более 10 слайдов); • заключение (вывод). Общие требования к стилевому оформлению презентации: • дизайн должен быть простым и лаконичным; • основная цель - читаемость, а не субъективная красота; цветовая гамма должна состоять не более чем из двух-трех цветов; • всегда должно быть два типа слайдов: для титульных и для основного текста; • размер шрифта должен быть: 24–54 пункта (заголовок), 18–36 пунктов (обычный текст); • текст должен быть свернут до ключевых слов и фраз. Полные развернутые предложения на слайдах таких презентаций используются только при цитировании; каждый слайд должен иметь заголовок; • все слайды должны быть выдержаны в одном стиле; • на каждом слайде должно быть не более трех иллюстраций; • слайды должны быть пронумерованы с указанием общего количества слайдов

#### 4. Методические рекомендации по написанию эссе

*Эссе* - это самостоятельная письменная работа на тему, предложенную преподавателем. Цель эссе состоит в развитии навыков самостоятельного творческого мышления и письменного изложения собственных мыслей. Писать эссе чрезвычайно полезно, поскольку это позволяет автору научиться четко и грамотно формулировать мысли, структурировать информацию, использовать основные категории анализа, выделять причинно-следственные связи, иллюстрировать понятия соответствующими примерами, аргументировать свои выводы; овладеть научным стилем речи.

Эссе должно содержать: четкое изложение сути поставленной проблемы, включать самостоятельно проведенный анализ этой проблемы с использованием концепций и аналитического инструментария, рассматриваемого в рамках дисциплины, выводы, обобщающие авторскую позицию по поставленной проблеме. В зависимости от специфики дисциплины формы эссе могут значительно дифференцироваться. В некоторых случаях это может быть анализ имеющихся статистических данных по изучаемой проблеме, анализ материалов из средств массовой информации и использованием изучаемых моделей, подробный разбор предложенной задачи с развернутыми мнениями, подбор и детальный анализ примеров, иллюстрирующих проблему и т.д.

Построение эссе - это ответ на вопрос или раскрытие темы, которое основано на классической системе доказательств.

##### *Структура эссе*

1. *Титульный лист* (заполняется по единой форме);
2. *Введение* - суть и обоснование выбора данной темы, состоит из ряда компонентов, связанных логически и стилистически.

На этом этапе очень важно правильно *сформулировать вопрос, на который вы собираетесь найти ответ в ходе своего исследования.*

3. *Основная часть* - теоретические основы выбранной проблемы и изложение основного вопроса.

Данная часть предполагает развитие аргументации и анализа, а также обоснование их, исходя из имеющихся данных, других аргументов и позиций по этому вопросу. В этом заключается основное содержание эссе и это представляет собой главную трудность. Поэтому важное значение имеют подзаголовки, на основе которых осуществляется структурирование аргументации; именно здесь необходимо обосновать (логически, используя данные или строгие рассуждения) предлагаемую аргументацию/анализ. Там, где это необходимо, в качестве аналитического инструмента можно использовать графики, диаграммы и таблицы.

В зависимости от поставленного вопроса анализ проводится на основе следующих категорий:

Причина - следствие, общее - особенное, форма - содержание, часть - целое, постоянство - изменчивость.

В процессе построения эссе необходимо помнить, что один параграф должен содержать только одно утверждение и соответствующее доказательство, подкрепленное графическим и иллюстративным материалом. Следовательно, наполняя содержанием разделы аргументацией (соответствующей подзаголовкам), необходимо в пределах параграфа ограничить себя рассмотрением одной главной мысли.

Хорошо проверенный (и для большинства — совершенно необходимый) способ построения любого эссе - использование подзаголовков для обозначения ключевых моментов аргументированного изложения: это помогает посмотреть на то, что предполагается сделать (и ответить на вопрос, хорош ли замысел). Такой подход поможет следовать точно определенной цели в данном исследовании. Эффективное использование подзаголовков - не только обозначение основных пунктов, которые необходимо осветить.

Их последовательность может также свидетельствовать о наличии или отсутствии логичности в освещении темы.

4. *Заключение* - обобщения и аргументированные выводы по теме с указанием области ее применения и т.д. Подытоживает эссе или еще раз вносит пояснения, подкрепляет смысл и значение изложенного в основной части. Методы, рекомендуемые для составления заключения: повторение, иллюстрация, цитата, впечатляющее утверждение. Заключение может содержать такой очень важный, дополняющий эссе элемент, как указание на применение (импликацию) исследования, не исключая взаимосвязи с другими проблемами.

#### ***Структура аппарата доказательств, необходимых для написания эссе***

Доказательство - это совокупность логических приемов обоснования истинности какого-либо суждения с помощью других истинных и связанных с ним суждений. Оно связано с убеждением, но не тождественно ему: аргументация или доказательство должны основываться на данных науки и общественно-исторической практики, убеждения же могут быть основаны на предрассудках, неосведомленности людей в вопросах экономики и политики, видимости доказательности. Другими словами, доказательство или аргументация - это рассуждение, использующее факты, истинные суждения, научные данные и убеждающее нас в истинности того, о чем идет речь.

Структура любого доказательства включает в себя три составляющие: тезис, аргументы и выводы или оценочные суждения.

*Тезис* - это положение (суждение), которое требуется доказать. *Аргументы* - это категории, которыми пользуются при доказательстве истинности тезиса. *Вывод* - это мнение, основанное на анализе фактов. *Оценочные суждения* - это мнения, основанные на наших убеждениях, верованиях или взглядах. *Аргументы* обычно делятся на следующие группы:

1. *Удостоверенные факты* — фактический материал (или статистические данные).
2. *Определения* в процессе аргументации используются как описание понятий, связанных с тезисом.
3. *Законы* науки и ранее доказанные теоремы тоже могут использоваться как аргументы доказательства.

#### ***Требования к фактическим данным и другим источникам***

При написании эссе чрезвычайно важно то, как используются эмпирические данные и другие источники (особенно качество чтения). Все (фактические) данные соотносятся с конкретным временем и местом, поэтому прежде, чем их использовать, необходимо убедиться в том, что они соответствуют необходимому для исследований времени и месту. Соответствующая спецификация данных по времени и месту — один из способов, который может предотвратить чрезмерное обобщение, результатом которого может, например, стать предположение о том, что все страны по некоторым важным аспектам одинаковы (если вы так полагаете, тогда это должно быть доказано, а не быть голословным утверждением).

Всегда можно избежать чрезмерного обобщения, если помнить, что в рамках эссе используемые данные являются иллюстративным материалом, а не заключительным актом, т.е. они подтверждают аргументы и рассуждения и свидетельствуют о том, что автор умеет использовать данные должным образом. Нельзя забывать также, что данные, касающиеся спорных вопросов, всегда подвергаются сомнению. От автора не ждут определенного или окончательного ответа. Необходимо понять сущность фактического материала, связанного с этим вопросом (соответствующие индикаторы? насколько надежны данные для построения таких индикаторов? к какому заключению можно прийти на основании имеющихся данных и индикаторов относительно причин и следствий? и т.д.), и продемонстрировать это в эссе. Нельзя ссылаться на работы, которые автор эссе не читал сам.

#### ***Как подготовить и написать эссе?***

Качество любого эссе зависит от трех взаимосвязанных составляющих, таких как:

1. Исходный материал, который будет использован (конспекты прочитанной литературы, лекций, записи результатов дискуссий, собственные соображения и накопленный опыт по данной проблеме).

2. Качество обработки имеющегося исходного материала (его организация, аргументация и доводы).

3. Аргументация (насколько точно она соотносится с поднятыми в эссе проблемами).

Процесс написания эссе можно разбить на несколько стадий: обдумывание - планирование - написание - проверка - правка.

*Планирование* - определение цели, основных идей, источников информации, сроков окончания и представления работы.

*Цель* должна определять действия.

*Идеи*, как и цели, могут быть конкретными и общими, более абстрактными. Мысли, чувства, взгляды и представления могут быть выражены в форме аналогий, ассоциации, предположений, рассуждений, суждений, аргументов, доводов и т.д.

*Аналогии* - выявление идеи и создание представлений, связь элементов значений.

*Ассоциации* - отражение взаимосвязей предметов и явлений действительности в форме закономерной связи между нервно - психическими явлениями (в ответ на тот или иной словесный стимул выдать «первую пришедшую в голову» реакцию).

*Предположения* - утверждение, не подтвержденное никакими доказательствами.

*Рассуждения* - формулировка и доказательство мнений.

*Аргументация* - ряд связанных между собой суждений, которые высказываются для того, чтобы убедить читателя (слушателя) в верности (истинности) тезиса, точки зрения, позиции.

*Суждение* - фраза или предложение, для которого имеет смысл вопрос: истинно или ложно?

*Доводы* - обоснование того, что заключение верно абсолютно или с какой-либо долей вероятности. В качестве доводов используются факты, ссылки на авторитеты, заведомо истинные суждения (законы, аксиомы и т.п.), доказательства (прямые, косвенные, «от противного», «методом исключения») и т.д.

Перечень, который получится в результате перечисления идей, поможет определить, какие из них нуждаются в особенной аргументации.

*Источники*. Тема эссе подскажет, где искать нужный материал. Обычно пользуются библиотекой, Интернет-ресурсами, словарями, справочниками. Пересмотр означает редактирование текста с ориентацией на качество и эффективность.

*Качество текста* складывается из четырех основных компонентов: ясности мысли, внятности, грамотности и корректности.

*Мысль* - это содержание написанного. Необходимо четко и ясно формулировать идеи, которые хотите выразить, в противном случае вам не удастся донести эти идеи и сведения до окружающих.

*Внятность* - это доступность текста для понимания. Легче всего ее можно достичь, пользуясь логично и последовательно тщательно выбранными словами, фразами и взаимосвязанными абзацами, раскрывающими тему.

*Грамотность* отражает соблюдение норм грамматики и правописания. Если в чем-то сомневаетесь, загляните в учебник, справьтесь в словаре или руководстве по стилистике или дайте прочитать написанное человеку, чья манера писать вам нравится.

*Корректность* — это стиль написанного. Стиль определяется жанром, структурой работы, целями, которые ставит перед собой пишущий, читателями, к которым он обращается.

## 5. Методические рекомендации по подготовке семинарским занятиям

Семинар представляет собой комплексную форму и завершающее звено в изучении определенных тем, предусмотренных программой учебной дисциплины. Комплексность данной формы занятий определяется тем, что в ходе её проведения сочетаются выступления обучающихся и преподавателя: рассмотрение обсуждаемой проблемы и анализ различных, часто дискуссионных позиций; обсуждение мнений обучающихся и разъяснение (консультация) преподавателя; углубленное изучение теории и приобретение навыков умения ее использовать в практической работе.

По своему назначению семинар, в процессе которого обсуждается та или иная научная проблема, способствует:

- углубленному изучению определенного раздела учебной дисциплины, закреплению знаний;
- отработке методологии и методических приемов познания;
- выработке аналитических способностей, умения обобщения и формулирования выводов;
- приобретению навыков использования научных знаний в практической деятельности;
- выработке умения кратко, аргументированно и ясно излагать обсуждаемые вопросы;
- осуществлению контроля преподавателя за ходом обучения.

Семинары представляет собой *дискуссию* в пределах обсуждаемой темы (проблемы). Дискуссия помогает участникам семинара приобрести более совершенные знания, проникнуть в суть изучаемых проблем. Выработать методологию, овладеть методами анализа социально-экономических процессов. Обсуждение должно носить творческий характер с четкой и убедительной аргументацией.

По своей структуре семинар начинается со вступительного слова преподавателя, в котором кратко излагаются место и значение обсуждаемой темы (проблемы) в данной дисциплине, напоминаются порядок и направления ее обсуждения. Конкретизируется ранее известный обучающимся план проведения занятия. После этого начинается процесс обсуждения вопросов обучающимися. Завершается занятие подведением итога обсуждения, заключительным словом преподавателя.

Проведение семинарских занятий в рамках учебной группы (20 - 25 человек) позволяет обеспечить активное участие в обсуждении проблемы всех присутствующих.

По ходу обсуждения темы помните, что изучение теории должно быть связано с определением (выработкой) средств, путей применения теоретических положений в практической деятельности, например, при выполнении функций государственного служащего. В то же время важно не свести обсуждение научной проблемы только к пересказу случаев из практики работы, к критике имеющих место недостатков. Дискуссии имеют важное значение: учат дисциплине ума, умению выступать по существу, мыслить логически, выделяя главное, критически оценивать выступления участников семинара.

В процессе проведения семинара обучающиеся могут использовать разнообразные по своей форме и характеру пособия, демонстрируя фактический, в том числе статистический материал, убедительно подтверждающий теоретические выводы и положения. В завершение обсудите результаты работы семинара и сделайте выводы, что хорошо усвоено, а над чем следует дополнительно поработать.

В целях эффективности семинарских занятий необходима обстоятельная подготовка к их проведению. В начале семестра (учебного года) возьмите в библиотеке необходимые методические материалы для своевременной подготовки к семинарам. Готовясь к конкретной теме занятия следует ознакомиться с новыми официальными документами, статьями в периодических журналах, вновь вышедшими монографиями.

## 6. Методические рекомендации по подготовке к дискуссии



Современная практика предлагает широкий круг типов семинарских занятий. Среди них особое место занимает *семинар-дискуссия*, где в диалоге хорошо усваивается новая информация, видны убеждения студента, обсуждаются противоречия (явные и скрытые) и недостатки. Для обсуждения берутся конкретные актуальные вопросы, с которыми студенты предварительно ознакомлены. Дискуссия является одной из наиболее эффективных технологий группового взаимодействия, обладающей особыми возможностями в обучении, развитии и воспитании будущего специалиста.

*Дискуссия* (от лат. discussio - рассмотрение, исследование) - способ организации совместной деятельности с целью интенсификации процесса принятия решений в группе посредством обсуждения какого-либо вопроса или проблемы.

*Дискуссия* обеспечивает активное включение студентов в поиск истины; создает условия для открытого выражения ими своих мыслей, позиций, отношений к обсуждаемой теме и обладает особой возможностью воздействия на установки ее участников в процессе группового взаимодействия. Дискуссию можно рассматривать как *метод интерактивного обучения* и как особую технологию, включающую в себя другие методы и приемы обучения: «мозговой штурм», «анализ ситуаций» и т.д.

Обучающий эффект дискуссии определяется предоставляемой участнику возможностью получить разнообразную информацию от собеседников, продемонстрировать и повысить свою компетентность, проверить и уточнить свои представления и взгляды на обсуждаемую проблему, применить имеющиеся знания в процессе совместного решения учебных и профессиональных задач.

Развивающая функция дискуссии связана со стимулированием творчества обучающихся, развитием их способности к анализу информации и аргументированному, логически выстроенному доказательству своих идей и взглядов, с повышением коммуникативной активности студентов, их эмоциональной включенности в учебный процесс.

Влияние дискуссии на личностное становление студента обусловливается ее целостно - ориентирующей направленностью, созданием благоприятных условий для проявления индивидуальности, самоопределения в существующих точках зрения на определенную проблему, выбора своей позиции; для формирования умения взаимодействовать с другими, слушать и слышать окружающих, уважать чужие убеждения, принимать оппонента, находить точки соприкосновения, соотносить и согласовывать свою позицию с позициями других участников обсуждения.

Безусловно, наличие оппонентов, противоположных точек зрения всегда обостряет дискуссию, повышает ее продуктивность, позволяет создавать с их помощью конструктивный конфликт для более эффективного решения обсуждаемых проблем.

Существует несколько видов дискуссий, использование того или иного типа дискуссии зависит от характера обсуждаемой проблемы и целей дискуссии.

*Дискуссия- диалог* чаще всего применяется для совместного обсуждения учебных и производственных проблем, решение которых может быть достигнуто путем взаимодополнения, группового взаимодействия по принципу «индивидуальных вкладов» или на основе согласования различных точек зрения, достижения консенсуса.

*Дискуссия - спор* используется для всестороннего рассмотрения сложных проблем, не имеющих однозначного решения даже в науке, социальной, политической жизни, производственной практике и т.д. Она построена на принципе «позиционного противостояния» и ее цель - не столько решить проблему, сколько побудить участников дискуссии задуматься над проблемой, уточнить и определить свою позицию; научить аргументировано отстаивать свою точку зрения и в то же время осознать право других иметь свой взгляд на эту проблему, быть индивидуальностью.

Условия эффективного проведения дискуссии:

- информированность и подготовленность студентов к дискуссии,

- свободное владение материалом, привлечение различных источников для аргументации отстаиваемых положений;
- правильное употребление понятий, используемых в дискуссии, их единообразное понимание;
- корректность поведения, недопустимость высказываний, задевающих личность оппонента; установление регламента выступления участников;
- полная включенность группы в дискуссию, участие каждого студента в ней.

**Подготовка студентов к дискуссии:** если тема объявлена заранее, то следует ознакомиться с указанной литературой, необходимыми справочными материалами, продумать свою позицию, четко сформулировать аргументацию, выписать цитаты, мнения специалистов.

**В проведении** дискуссии выделяется несколько этапов.

**Этап 1-й, введение в дискуссию:** формулирование проблемы и целей дискуссии; определение значимости проблемы, совместная выработка правил дискуссии; выяснение однозначности понимания темы дискуссии, используемых в ней терминов, понятий.

**Этап 2-й, обсуждение проблемы:** обмен участниками мнениями по каждому вопросу. Цель этапа - собрать максимум мнений, идей, предложений, соотнося их друг с другом.

**Этап 3-й, подведение итогов обсуждения:** выработка студентами согласованного мнения и принятие группового решения.

Далее подводятся итоги дискуссии, заслушиваются и защищаются проектные задания. После этого проводится "мозговой штурм" по нерешенным проблемам дискуссии, а также выявляются прикладные аспекты, которые можно рекомендовать для включения в курсовые и дипломные работы или в апробацию на практике.

Семинары-дискуссии проводятся с целью выявления мнения студентов по актуальным и проблемным вопросам.

## 7. Методические рекомендации по написанию реферата

Слово "реферат" (от латинского – referre – докладывать, сообщать) означает сжатое изложение в устной или письменной форме содержания какого-либо вопроса или темы на основе критического обзора информации.

Написание реферата - вид самостоятельной работы студента, содержащий информацию, дополняющую и развивающую основную тему, изучаемую на аудиторных занятиях. Реферат может включать обзор нескольких источников и служить основой для доклада на семинарах, конференциях.

При подготовке реферата необходимо соблюдать следующие правила.

Ясно и четко сформулировать цель и задачи реферата, отражающие тему или решение проблемы.

Найти литературу по выбранной теме; составить перечень источников, обязательных к прочтению.

Только после предварительной подготовки следует приступить к написанию реферата. Прежде всего, составить план, выделить в нем части.

*Введение.* В этом разделе раскрывается цель и задачи работы; здесь необходимо сформулировать проблему, которая будет проанализирована в реферате, изложить своё отношение к ней, то есть мотивацию выбора; определить особенность постановки данной проблемы авторами изученной литературы; объяснить актуальность и социальную значимость выбранной темы.

*Основная часть.* Разделы, главы, параграфы основной части должны быть направлены на рассмотрение узловых моментов в теме реферата. Изложение содержания изученной литературы предполагает его критическое осмысление, глубокий логический анализ.

Каждый раздел основной части реферата предполагает детальное изучение отдельного вопроса темы и последовательное изложение структуры текстового материала с обязательными ссылками на первоисточник. В целом, содержание основной части должно отражать позиции отдельных авторов, сравнительную характеристику этих позиций, выделение узловых вопросов дискурса по выбранной для исследования теме.

*Заключение.* В заключении автор реферата должен сформулировать личную позицию в отношении изученной проблемы и предложить, может быть, свои способы её решения. Целесообразно сделать общие выводы по теме реферата и ещё раз отметить её актуальность и социальную значимость.

*Список использованных источников и литературы.*

Написание рефератов является одной из форм обучения студентов, направленной на организацию и повышение уровня самостоятельной работы, а также на усиление контроля за этой работой.

В отличие от теоретических семинаров, при проведении которых приобретаются, в частности, навыки высказывания своих суждений и изложения мнений других авторов в устной форме, написание рефератов формирует навыки изложения своих мыслей в письменной форме грамотным языком, хорошим стилем.

В зависимости от содержания и назначения в учебном процессе рефераты можно подразделить на два основных типа: научно-проблемные и обзорно-информационные.

*Научно-проблемный реферат.* При написании такого реферата следует изучить и кратко изложить имеющиеся в литературе суждения по определенному, спорному в теории, вопросу (проблеме) по данной теме, высказать по этому вопросу (проблеме) собственную точку зрения с соответствующим ее обоснованием.

*Обзорно-информационный реферат.* Разновидностями такого реферата могут быть следующие:

1) краткое изложение основных положений той или иной книги, монографии, содержащих материалы, относящиеся к изучаемой теме по курсу дисциплины;

2) подбор и краткое изложение содержания статей по определенной проблеме (теме, вопросу), опубликованных в различных журналах за определенный период, либо в сборниках («научных трудах», «ученых записках» и т.д.).

Темы рефератов определяются преподавателем. Литература либо рекомендуется преподавателем, либо подбирается аспирантами самостоятельно, что является одним из элементов самостоятельной работы.

Объем реферата должен быть в пределах 15 страниц машинописного текста через 1,5 интервала. При оформлении реферата необходимо ориентироваться на правила и установленные стандарты для учебных и научных работ.

Реферат сдается в указанные преподавателем сроки.

Критерии оценивания:

- достижение поставленной цели и задач исследования (новизна и актуальность поставленных в реферате проблем, правильность формулирования цели, определения задач исследования, правильность выбора методов решения задач и реализации цели; соответствие выводов решаемым задачам, поставленной цели, убедительность выводов);

- уровень эрудированности автора по изученной теме (знание автором состояния изучаемой проблематики, цитирование источников, степень использования в работе результатов исследований);

- личные заслуги автора реферата (новые знания, которые получены помимо основной образовательной программы, новизна материала и рассмотренной проблемы, научное значение исследуемого вопроса);

- культура письменного изложения материала (логичность подачи материала, грамотность автора);

- культура оформления материалов работы (соответствие реферата всем стандартным требованиям);

- знания и умения на уровне требований стандарта данной дисциплины: знание фактического материала, усвоение общих понятий и идей;

- степень обоснованности аргументов и обобщений (полнота, глубина, всестороннее раскрытие темы, корректность аргументации и системы доказательств, характер и достоверность примеров, иллюстративного материала, наличие знаний интегрированного характера, способность к обобщению);

- качество и ценность полученных результатов (степень завершенности реферативного исследования, спорность или однозначность выводов);

- корректное использование литературных источников, грамотное оформление ссылок.

## **8. Методические рекомендации по подготовке к сдаче экзаменов и зачетов**

*Экзамен (зачет)* - одна из важнейших частей учебного процесса, имеющая огромное значение.

Во-первых, готовясь к экзамену, студент приводит в систему знания, полученные на лекциях, семинарах, практических и лабораторных занятиях, разбирается в том, что осталось непонятным, и тогда изучаемая им дисциплина может быть воспринята в полном объеме с присущей ей строгостью и логичностью, ее практической направленностью. А это чрезвычайно важно для будущего специалиста.

Во-вторых, каждый хочет быть волевым и сообразительным., выдержанным и целеустремленным, иметь хорошую память, научиться быстро находить наиболее рациональное решение в трудных ситуациях. Очевидно, что все эти качества не только украшают человека, но и делают его наиболее действенным членом коллектива. Подготовка и сдача экзамена помогают студенту глубже усвоить изучаемые дисциплины, приобрести навыки и качества, необходимые хорошему специалисту.

Конечно, успех на экзамене во многом обусловлен тем, насколько систематически и глубоко работал студент в течение семестра. Совершенно очевидно, что серьезно продумать и усвоить содержание изучаемых дисциплин за несколько дней подготовки к экзамену просто невозможно даже для очень способного студента. И, кроме того, хорошо известно, что быстро выученные на память разделы учебной дисциплины так же быстро забываются после сдачи экзамена.

При подготовке к экзамену студенты не только повторяют и дорабатывают материал дисциплины, которую они изучали в течение семестра, они обобщают полученные знания, осмысливают методологию предмета, его систему, выделяют в нем основное и главное, воспроизводят общую картину с тем, чтобы яснее понять связь между отдельными элементами дисциплины. Вся эта обобщающая работа проходит в условиях напряжения воли и сознания, при значительном отвлечении от повседневной жизни, т. е. в условиях, благоприятствующих пониманию и запоминанию.

Подготовка к экзаменам состоит в приведении в порядок своих знаний. Даже самые способные студенты не в состоянии в короткий период зачетно-экзаменационной сессии усвоить материал целого семестра, если они над ним не работали в свое время. Для тех, кто мало занимался в семестре, экзамены принесут мало пользы: что быстро пройдено, то быстро и забудется. И хотя в некоторых случаях студент может «проскочить» через экзаменационный барьер, в его подготовке останется серьезный пробел, трудно восполняемый впоследствии.

Определив назначение и роль экзаменов в процессе обучения, попытаемся на этой основе пояснить, как лучше готовиться к ним.

Экзаменам, как правило, предшествует защита курсовых работ (проектов) и сдача зачетов. К экзаменам допускаются только студенты, защитившие все курсовые работы (проекты) и сдавшие все зачеты. В вузе сдача зачетов организована так, что при систематической работе в течение семестра, своевременной и успешной сдаче всех текущих работ, предусмотренных графиком учебного процесса, большая часть зачетов не вызывает повышенной трудности у студента. Студенты, работавшие в семестре по плану, подходят к экзаменационной сессии без напряжения, без излишней затраты сил в последнюю, «зачетную» неделю.

Подготовку к экзамену следует начинать с первого дня изучения дисциплины. Как правило, на лекциях подчеркиваются наиболее важные и трудные вопросы или разделы дисциплины, требующие внимательного изучения и обдумывания. Нужно эти вопросы выделить и обязательно постараться разобраться в них, не дожидаясь экзамена, проработать их, готовясь к семинарам, практическим или лабораторным занятиям, попробовать самостоятельно решить несколько типовых задач. И если, несмотря на это, часть материала осталась неувоенной, ни в коем случае нельзя успокаиваться, надеясь на то, что это не попадет на экзамене. Факты говорят об обратном; если те или другие вопросы учебной дисциплины не вошли в экзаменационный билет, преподаватель может их задать (и часто задает) в виде дополнительных вопросов.

Точно такое же отношение должно быть выработано к вопросам и задачам, перечисленным в программе учебной дисциплины, выдаваемой студентам в начале семестра. Обычно эти же вопросы и аналогичные задачи содержатся в экзаменационных билетах. Не следует оставлять без внимания ни одного раздела дисциплины: если не удалось в чем-то разобраться самому, нужно обратиться к товарищам; если и это не помогло выяснить какой-либо вопрос до конца, нужно обязательно задать этот вопрос преподавателю на предэкзаменационной консультации. Чрезвычайно важно приучить себя к умению самостоятельно мыслить, учиться думать, понимать суть дела. Очень полезно после проработки каждого раздела восстановить в памяти содержание изученного материала, кратко записав это на листе бумаги, создать карту памяти (умственную карту), изобразить необходимые схемы и чертежи (логико-графические схемы), например, отобразить последовательность вывода теоремы или формулы. Если этого не сделать, то большая часть материала останется не понятой, а лишь формально заученной, и при первом же вопросе экзаменатора студент убедится в том, насколько поверхностно он усвоил материал.

В период экзаменационной сессии происходит резкое изменение режима работы, отсутствует посещение занятий по расписанию. При всяком изменении режима работы очень важно скорее приспособиться к новым условиям. Поэтому нужно сразу выбрать такой режим работы, который сохранился бы в течение всей сессии, т. е. почти на месяц. Необходимо составить для себя новый распорядок дня, чередуя занятия с отдыхом. Для того чтобы сократить потерю времени на включение в работу, рабочие периоды целесообразно делать длительными, разделив день примерно на три части: с утра до обеда, с обеда до ужина и от ужина до сна.

Каждый рабочий период дня надо заканчивать отдыхом. Наилучший отдых в период экзаменационной сессии - прогулка, кратковременная пробежка или какой-либо неутомительный физический труд.

При подготовке к экзаменам основное направление дают программа учебной дисциплины и студенческий конспект, которые указывают, что наиболее важно знать и уметь делать. Основной материал должен прорабатываться по учебнику (если такой имеется) и учебным пособиям, так как конспекта далеко недостаточно для изучения дисциплины. Учебник должен быть изучен в течение семестра, а перед экзаменом сосредоточьте внимание на основных, наиболее сложных разделах. Подготовку по каждому разделу следует заканчивать восстановлением по памяти его краткого содержания в логической последовательности.

За один - два дня до экзамена назначается консультация. Если ее правильно использовать, она принесет большую пользу. Во время консультации студент имеет полную возможность получить ответ на нее и ясные ему вопросы. А для этого он должен проработать до консультации все темы дисциплины. Кроме того, преподаватель будет отвечать на вопросы других студентов, что будет для вас повторением и закреплением знаний. И еще очень важное обстоятельство: преподаватель на консультации, как правило, обращает внимание на те вопросы, по которым на предыдущих экзаменах ответы были неудовлетворительными, а также фиксирует внимание на наиболее трудных темах дисциплины. Некоторые студенты не приходят на консультации либо потому, что считают, что у них нет вопросов к преподавателю, либо полагают, что у них и так мало времени и лучше самому прочитать материал в конспекте или в учебнике. Это глубокое заблуждение. Никакая другая работа не сможет принести столь значительного эффекта накануне экзамена, как консультация преподавателя.

Но консультация не может возместить отсутствия длительной работы в течение семестра и помочь за несколько часов освоить материал, требующийся к экзамену. На консультации студент получает ответы на трудные или оставшиеся неясными вопросы и, следовательно, дорабатывается материал. Консультации рекомендуется посещать, подготовив к ним все вопросы, вызывающие сомнения. Если студент придет на

консультацию, не проработав всего материала, польза от такой консультации будет невелика.

Итак, *основные советы* для подготовки к сдаче зачетов и экзаменов состоят в следующем:

- лучшая подготовка к зачетам и экзаменам - равномерная работа в течение всего семестра;
- используйте программы учебных дисциплин - это организует вашу подготовку к зачетам и экзаменам;
- учитывайте, что для полноценного изучения учебной дисциплины необходимо время;
- составляйте планы работы во времени;
- работайте равномерно и ритмично;
- курсовые работы (проекты) желательно защищать за одну - две недели до начала зачетно-экзаменационной сессии;
- все зачеты необходимо сдавать до начала экзаменационной сессии;
- помните, что конспект не заменяет учебник и учебные пособия, а помогает выбрать из него основные вопросы и ответы;
- при подготовке наибольшее внимание и время уделяйте трудным и непонятным вопросам учебной дисциплины;
- грамотно используйте консультации;
- соблюдайте правильный режим труда и отдыха во время сессии, это сохранит работоспособность и даст хорошие результаты;
- учитесь владеть собой на зачете и экзамене;
- учитесь точно и кратко передавать свои мысли, поясняя их, если нужно, логико-графическими схемами.

Очень важным условием для правильного режима работы в период экзаменационной сессии является нормальный сон, иначе в день экзамена не будет чувства бодрости и уверенности.

## **ЗАКЛЮЧЕНИЕ**

Методические указания по выполнению самостоятельной работы обучающихся являются неотъемлемой частью процесса обучения в вузе. Правильная организация самостоятельной работы позволяет обучающимся развивать умения и навыки в усвоении и систематизации приобретаемых знаний, обеспечивает высокий уровень успеваемости в период обучения, способствует формированию навыков совершенствования профессионального мастерства. Также внеаудиторное время включает в себя подготовку к аудиторным занятиям и изучение отдельных тем, расширяющих и углубляющих представления обучающихся по разделам изучаемой дисциплины.

Таким образом, обучающийся используя методические указания может в достаточном объеме усвоить и успешно реализовать конкретные знания, умения, навыки и получить опыт при выполнении следующих условий:

- 1) систематическая самостоятельная работа по закреплению полученных знаний и навыков;
- 2) добросовестное выполнение заданий;
- 3) выяснение и уточнение отдельных предпосылок, умозаключений и выводов, содержащихся в учебном курсе;
- 4) сопоставление точек зрения различных авторов по затрагиваемым в учебном курсе проблемам; выявление неточностей и некорректного изложения материала в периодической и специальной литературе;
- 5) периодическое ознакомление с последними теоретическими и практическими достижениями в области управления персоналом;
- 6) проведение собственных научных и практических исследований по одной или нескольким актуальным проблемам для *HR*;
- 7) подготовка научных статей для опубликования в периодической печати, выступление на научно-практических конференциях, участие в работе студенческих научных обществ, круглых столах и диспутах по проблемам управления персоналом.

Контроль результатов внеаудиторной самостоятельной работы студентов осуществляется в пределах времени, отведенного на обязательные учебные занятия по дисциплине

## **СПИСОК ИСПОЛЬЗОВАННЫХ ИСТОЧНИКОВ**



1. Долгоруков А. Метод case-study как современная технология профессионально - ориентированного обучения [Электронный ресурс]. Режим доступа: <http://evolkov.net/case/case.study.html/>
2. Методические рекомендации по написанию реферата. [Электронный ресурс]. Режим доступа: <http://www.hse.spb.ru/edu/recommendations/method-referat-2005.phtml>
3. Фролова Н. А. Реферирование и аннотирование текстов по специальности (на материале немецкого языка): Учеб. пособие / ВолгГТУ, Волгоград, 2006. - С.5.



МИНОБРНАУКИ РОССИИ

ФГБОУ ВО «Уральский государственный горный университет»



УТВЕРЖДАЮ  
Проректор по учебно-методическому  
комплексу  
С.А. Упоров

## МЕТОДИЧЕСКИЕ УКАЗАНИЯ ПО ОРГАНИЗАЦИИ САМОСТОЯТЕЛЬНОЙ РАБОТЫ И ЗАДАНИЯ ДЛЯ ОБУЧАЮЩИХСЯ

### ФТД.В.01 ТЕХНОЛОГИИ ИНТЕЛЛЕКТУАЛЬНОГО ТРУДА

Специальность

**21.05.04 Горное дело**

Специализация

***Мехатроника и робототехника промышленных комплексов***

Одобрена на заседании кафедры

Управления персоналом

(название кафедры)

Зав.кафедрой

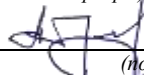
  
(подпись)

Абрамов С.М.

(Фамилия И.О.)

Протокол № 1 от 07.09.2022

(Дата)

Рассмотрена методической комиссией

Горно-механического факультета

(название факультета)

Председатель

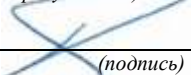
  
(подпись)

Осипов П.А.

(Фамилия И.О.)

Протокол № 1 от 13.09.2022

(Дата)

Екатеринбург

Автор: Полянок О.В., к.пс.н., доцент

## СОДЕРЖАНИЕ

ВВЕДЕНИЕ.....	3
ОСНОВНЫЕ КАТЕГОРИИ ДИСЦИПЛИНЫ.....	6
САМООРГАНИЗАЦИЯ РАБОТЫ С ЛИТЕРАТУРОЙ.....	8
ПОДГОТОВКА К ПРАКТИКО-ОРИЕНТИРОВАННЫМ ЗАДАНИЯМ.....	12
ПРАКТИКО-ОРИЕНТИРОВАННЫЕ ЗАДАНИЯ.....	13
ПОДГОТОВКА К ПРОМЕЖУТОЧНОЙ АТТЕСТАЦИИ.....	28

## ВВЕДЕНИЕ

Самостоятельная работа в высшем учебном заведении - это часть учебного процесса, метод обучения, прием учебно-познавательной деятельности, комплексная целевая стандартизованная учебная деятельность с запланированными видом, типом, формами контроля.

Самостоятельная работа представляет собой плановую деятельность обучающихся по поручению и под методическим руководством преподавателя.

Целью самостоятельной работы студентов является закрепление тех знаний, которые они получили на аудиторных занятиях, а также способствование развитию у студентов творческих навыков, инициативы, умению организовать свое время.

Самостоятельная работа реализует следующие задачи:

- предполагает освоение курса дисциплины;
- помогает освоению навыков учебной и научной работы;
- способствует осознанию ответственности процесса познания;
- способствует углублению и пополнению знаний студентов, освоению ими навыков и умений;
- формирует интерес к познавательным действиям, освоению методов и приемов познавательного процесса,
- создает условия для творческой и научной деятельности обучающихся;
- способствует развитию у студентов таких личных качеств, как целеустремленность, заинтересованность, исследование нового.

Самостоятельная работа обучающегося выполняет следующие функции:

- развивающую (повышение культуры умственного труда, приобщение к творческим видам деятельности, обогащение интеллектуальных способностей студентов);
- информационно-обучающую (учебная деятельность студентов на аудиторных занятиях, неподкрепленная самостоятельной работой, становится мало результативной);
- ориентирующую и стимулирующую (процессу обучения придается ускорение и мотивация);
- воспитательную (формируются и развиваются профессиональные качества бакалавра и гражданина);
- исследовательскую (новый уровень профессионально-творческого мышления).

Организация самостоятельной работы студентов должна опираться на определенные требования, а, именно:

- сложность осваиваемых знаний должна соответствовать уровню развития студентов;
- стандартизация заданий в соответствии с логической системой курса дисциплины;
- объем задания должен соответствовать уровню студента;
- задания должны быть адаптированными к уровню студентов.

Содержание самостоятельной работы студентов представляет собой, с одной стороны, совокупность теоретических и практических учебных заданий, которые должен выполнить студент в процессе обучения, объект его деятельности; с другой стороны - это способ деятельности студента по выполнению соответствующего теоретического или практического учебного задания.

Свое внешнее выражение содержание самостоятельной работы студентов находит во всех организационных формах аудиторной и внеаудиторной деятельности, в ходе самостоятельного выполнения различных заданий.

Функциональное предназначение самостоятельной работы студентов в процессе лекций, практических занятий по овладению специальными знаниями заключается в самостоятельном прочтении, просмотре, прослушивании, наблюдении, конспектировании, осмыслении, запоминании и воспроизведении определенной информации. Цель и планирование самостоятельной работы студента определяет преподаватель. Вся информация осуществляется на основе ее воспроизведения.

Так как самостоятельная работа тесно связана с учебным процессом, ее необходимо рассматривать в двух аспектах:

1. аудиторная самостоятельная работа – практические занятия;
2. внеаудиторная самостоятельная работа – подготовка к практическим занятиям (в т.ч. подготовка к практико-ориентированным заданиям и др.).

Основные формы организации самостоятельной работы студентов определяются следующими параметрами:

- содержание учебной дисциплины;
- уровень образования и степень подготовленности студентов;
- необходимость упорядочения нагрузки студентов при самостоятельной работе.

Таким образом, самостоятельная работа студентов является важнейшей составной частью процесса обучения.

Методические указания по организации самостоятельной работы и задания для обучающихся по дисциплине *«Технологии интеллектуального труда»* обращают внимание студента на главное, существенное в изучаемой дисциплине, помогают выработать умение анализировать явления и факты, связывать теоретические положения с практикой, а также облегчают подготовку к сдаче *зачета*.

Настоящие методические указания позволят студентам самостоятельно овладеть фундаментальными знаниями, профессиональными умениями и навыками деятельности по профилю подготовки, опытом творческой и исследовательской деятельности, и направлены на формирование компетенций, предусмотренных учебным планом поданному профилю.

Видами самостоятельной работы обучающихся по дисциплине *«Технологии интеллектуального труда»* являются:

- самостоятельное изучение тем курса (в т.ч. рассмотрение основных категорий дисциплины, работа с литературой);

- подготовка к практическим (семинарским) занятиям (в т.ч. ответы на вопросы для самопроверки, подготовка к выполнению практико-ориентированных заданий);
- подготовка к зачету.

В методических указаниях представлены материалы для самостоятельной работы и рекомендации по организации отдельных её видов.



## **ОСНОВНЫЕ КАТЕГОРИИ ДИСЦИПЛИНЫ**

### **Тема 1. Особенности информационных технологий для людей с ограниченными возможностями.**

Информационные технологии  
Универсальный дизайн  
Адаптивные технологии

### **Тема 2. Тифлотехнические средства/ Сурдотехнические средства/ Адаптивная компьютерная техника (Материал изучается по подгруппам в зависимости от вида ограничений здоровья обучающихся)**

Брайлевский дисплей  
Брайлевский принтер  
Телевизионное увеличивающее устройство  
Читающая машина  
Экранные лупы  
Синтезаторы речи  
Ассистивные тифлотехнические средства  
Ассистивные сурдотехнические средства  
Адаптированная компьютерная техника  
Ассистивные технические средства

### **Тема 3. Дистанционные образовательные технологии**

Дистанционные образовательные технологии  
Информационные объекты

### **Тема 4. Интеллектуальный труд и его значение в жизни общества**

Система образования  
Образовательная среда вуза  
Интеллектуальный труд  
Интеллектуальный ресурс  
Интеллектуальный продукт

### **Тема 5. Развитие интеллекта – основа эффективной познавательной деятельности**

Личностный компонент  
Мотивационно-потребностный компонент  
Интеллектуальный компонент  
Организационно-деятельностный компонент  
Гигиенический компонент  
Эстетический компонент  
Общеучебные умения  
Саморегуляция

**Тема 6. Самообразование и самостоятельная работа студента – ведущая форма умственного труда.**

Самообразование

Самостоятельная работа студентов

Технологии интеллектуальной работы

Технологии групповых обсуждений

**Тема 7. Технологии работы с информацией студентов с ОВЗ и инвалидов**

Традиционные источники информации

Технологии работы с текстами

Технологии поиска, фиксирования, переработки информации

Справочно-поисковый аппарат книги

Техника быстрого чтения

Реферирование

Редактирование

Технология конспектирования

Методы и приемы скоростного конспектирования

**Тема 8. Организация научно-исследовательской работы**

Доклад

Реферат

Курсовая работа

Выпускная квалификационная работа

Техника подготовки работы

Методика работы над содержанием Презентация

**Тема 9. Тайм-менеджмент**

Время

Планирования времени

Приемы оптимизации распределения времени

## САМООРГАНИЗАЦИЯ РАБОТЫ С ЛИТЕРАТУРОЙ

Самостоятельное изучение тем курса осуществляется на основе списка рекомендуемой литературы к дисциплине. При работе с книгой необходимо научиться правильно ее читать, вести записи. Самостоятельная работа с учебными и научными изданиями профессиональной и общекультурной тематики – это важнейшее условие формирования научного способа познания.

Основные приемы работы с литературой можно свести к следующим:

- составить перечень книг, с которыми следует познакомиться;
- перечень должен быть систематизированным;
- обязательно выписывать все выходные данные по каждой книге (при написании курсовых и выпускных квалификационных работ это позволит экономить время);

- определить, какие книги (или какие главы книг) следует прочитать более внимательно, а какие – просто просмотреть;

- при составлении перечней литературы следует посоветоваться с преподавателями, которые помогут сориентироваться, на что стоит обратить большее внимание, а на что вообще не стоит тратить время;

- все прочитанные монографии, учебники и научные статьи следует конспектировать, но это не означает, что надо конспектировать «все подряд»: можно выписывать кратко основные идеи автора и иногда приводить наиболее яркие и показательные цитаты (с указанием страниц);

- если книга – собственная, то допускается делать на полях книги краткие пометки или же в конце книги, на пустых страницах просто сделать свой «предметный указатель», где отмечаются наиболее интересные мысли и обязательно указываются страницы в тексте автора;

- следует выработать способность «воспринимать» сложные тексты; для этого лучший прием – научиться «читать медленно», когда понятно каждое прочитанное слово (а если слово незнакомое, то либо с помощью словаря, либо с помощью преподавателя обязательно его узнать). Таким образом, чтение текста является частью познавательной деятельности. Ее цель – извлечение из текста необходимой информации.

От того, насколько осознанна читающим собственная внутренняя установка при обращении к печатному слову (найти нужные сведения, усвоить информацию полностью или частично, критически проанализировать материал и т.п.) во многом зависит эффективность осуществляемого действия. Грамотная работа с книгой, особенно если речь идет о научной литературе, предполагает соблюдение ряда правил, для овладения которыми необходимо настойчиво учиться. Это серьезный, кропотливый труд. Прежде всего, при такой работе невозможен формальный, поверхностный подход. Не механическое заучивание, не простое накопление цитат, выдержек, а сознательное усвоение прочитанного, осмысление его, стремление дойти до сути – вот главное правило. Другое правило – соблюдение при работе над книгой определенной последовательности. Вначале следует ознакомиться с оглавлением,

содержанием предисловия или введения. Это дает общую ориентировку, представление о структуре и вопросах, которые рассматриваются в книге.

Следующий этап – чтение. Первый раз целесообразно прочитать книгу с начала до конца, чтобы получить о ней цельное представление. При повторном чтении происходит постепенное глубокое осмысление каждой главы, критического материала и позитивного изложения; выделение основных идей, системы аргументов, наиболее ярких примеров и т.д. Непременным правилом чтения должно быть выяснение незнакомых слов, терминов, выражений, неизвестных имен, названий. Студентам с этой целью рекомендуется заводить специальные тетради или блокноты. Важная роль в связи с этим принадлежит библиографической подготовке студентов. Она включает в себя умение активно, быстро пользоваться научным аппаратом книги, справочными изданиями, каталогами, умение вести поиск необходимой информации, обрабатывать и систематизировать ее.

Выделяют четыре основные установки в чтении текста:

- информационно-поисковая (задача – найти, выделить искомую информацию);

- усваивающая (усилия читателя направлены на то, чтобы как можно полнее осознать и запомнить, как сами сведения, излагаемые автором, так и всю логику его рассуждений);

- аналитико-критическая (читатель стремится критически осмыслить материал, проанализировав его, определив свое отношение к нему);

- творческая (создает у читателя готовность в том или ином виде – как отправной пункт для своих рассуждений, как образ для действия по аналогии и т.п. – использовать суждения автора, ход его мыслей, результат наблюдения, разработанную методику, дополнить их, подвергнуть новой проверке).

С наличием различных установок обращения к тексту связано существование и нескольких видов чтения:

- библиографическое – просматривание карточек каталога, рекомендательных списков, сводных списков журналов и статей за год и т.п.;

- просмотровое – используется для поиска материалов, содержащих нужную информацию, обычно к нему прибегают сразу после работы со списками литературы и каталогами, в результате такого просмотра читатель устанавливает, какие из источников будут использованы в дальнейшей работе;

- ознакомительное – подразумевает сплошное, достаточно подробное прочтение отобранных статей, глав, отдельных страниц; цель – познакомиться с характером информации, узнать, какие вопросы вынесены автором на рассмотрение, провести сортировку материала;

- изучающее – предполагает доскональное освоение материала; в ходе такого чтения проявляется доверие читателя к автору, готовность принять изложенную информацию, реализуется установка на предельно полное понимание материала;

- аналитико-критическое и творческое чтение – два вида чтения близкие между собой тем, что участвуют в решении исследовательских задач.

Первый из них предполагает направленный критический анализ, как самой информации, так и способов ее получения и подачи автором; второе – поиск тех суждений, фактов, по которым, или, в связи с которыми, читатель считает нужным высказать собственные мысли.

Из всех рассмотренных видов чтения основным для студентов является изучающее – именно оно позволяет в работе с учебной и научной литературой накапливать знания в различных областях. Вот почему именно этот вид чтения в рамках образовательной деятельности должен быть освоен в первую очередь. Кроме того, при овладении данным видом чтения формируются основные приемы, повышающие эффективность работы с текстом. Научная методика работы с литературой предусматривает также ведение записи прочитанного. Это позволяет привести в систему знания, полученные при чтении, сосредоточить внимание на главных положениях, зафиксировать, закрепить их в памяти, а при необходимости вновь обратиться к ним.

Основные виды систематизированной записи прочитанного:

Аннотирование – предельно краткое связное описание просмотренной или прочитанной книги (статьи), ее содержания, источников, характера и назначения.

Планирование – краткая логическая организация текста, раскрывающая содержание и структуру изучаемого материала.

Тезирование – лаконичное воспроизведение основных утверждений автора без привлечения фактического материала.

Цитирование – дословное выписывание из текста выдержек, извлечений, наиболее существенно отражающих ту или иную мысль автора.

Конспектирование – краткое и последовательное изложение содержания прочитанного. Конспект – сложный способ изложения содержания книги или статьи в логической последовательности. Конспект аккумулирует в себе предыдущие виды записи, позволяет всесторонне охватить содержание книги, статьи. Поэтому умение составлять план, тезисы, делать выписки и другие записи определяет и технологию составления конспекта.

Как правильно составлять конспект? Внимательно прочитайте текст. Уточните в справочной литературе непонятные слова. При записи не забудьте вынести справочные данные на поля конспекта. Выделите главное, составьте план, представляющий собой перечень заголовков, подзаголовков, вопросов, последовательно раскрываемых затем в конспекте. Это первый элемент конспекта. Вторым элементом конспекта являются тезисы. Тезис - это кратко сформулированное положение. Для лучшего усвоения и запоминания материала следует записывать тезисы своими словами. Тезисы, выдвигаемые в конспекте, нужно доказывать. Поэтому третий элемент конспекта - основные доводы, доказывающие истинность рассматриваемого тезиса. В конспекте могут быть положения и примеры. Законспектируйте материал, четко следуя пунктам плана. При конспектировании старайтесь выразить мысль своими словами. Записи следует вести четко, ясно. Грамотно записывайте цитаты. Цитируя, учитывайте лаконичность, значимость мысли. При оформлении

конспекта необходимо стремиться к емкости каждого предложения. Мысли автора книги следует излагать кратко, заботясь о стиле и выразительности написанного. Число дополнительных элементов конспекта должно быть логически обоснованным, записи должны распределяться в определенной последовательности, отвечающей логической структуре произведения. Для уточнения и дополнения необходимо оставлять поля.

Конспектирование – наиболее сложный этап работы. Овладение навыками конспектирования требует от студента целеустремленности, повседневной самостоятельной работы. Конспект ускоряет повторение материала, экономит время при повторном, после определенного перерыва, обращении к уже знакомой работе. Учитывая индивидуальные особенности каждого студента, можно дать лишь некоторые, наиболее оправдавшие себя общие правила, с которыми преподаватель и обязан познакомить студентов:

1. Главное в конспекте не объем, а содержание. В нем должны быть отражены основные принципиальные положения источника, то новое, что внес его автор, основные методологические положения работы. Умение излагать мысли автора сжато, кратко и собственными словами приходит с опытом и знаниями. Но их накоплению помогает соблюдение одного важного правила – не торопиться записывать при первом же чтении, вносить в конспект лишь то, что стало ясным.

2. Форма ведения конспекта может быть самой разнообразной, она может изменяться, совершенствоваться. Но начинаться конспект всегда должен с указания полного наименования работы, фамилии автора, года и места издания; цитаты берутся в кавычки с обязательной ссылкой на страницу книги.

3. Конспект не должен быть «слепым», безликим, состоящим из сплошного текста. Особо важные места, яркие примеры выделяются цветным подчеркиванием, взятием в рамочку, оттенением, пометками на полях специальными знаками, чтобы можно было быстро найти нужное положение. Дополнительные материалы из других источников можно давать на полях, где записываются свои суждения, мысли, появившиеся уже после составления конспекта.

## ПОДГОТОВКА К ПРАКТИКО-ОРИЕНТИРОВАННЫМ ЗАДАНИЯМ

Практико-ориентированные задания выступают средством формирования у студентов системы интегрированных умений и навыков, необходимых для освоения профессиональных компетенций. Это могут быть ситуации, требующие применения умений и навыков, специфичных для соответствующего профиля обучения (знания содержания предмета), ситуации, требующие организации деятельности, выбора её оптимальной структуры личностно-ориентированных ситуаций (нахождение нестандартного способа решения).

Кроме этого, они выступают средством формирования у студентов умений определять, разрабатывать и применять оптимальные методы решения профессиональных задач. Они строятся на основе ситуаций, возникающих на различных уровнях осуществления практики и формулируются в виде производственных поручений (заданий).

Под практико-ориентированными заданиями понимают задачи из окружающей действительности, связанные с формированием практических навыков, необходимых в повседневной жизни, в том числе с использованием элементов производственных процессов.

Цель практико-ориентированных заданий – приобретение умений и навыков практической деятельности по изучаемой дисциплине.

Задачи практико-ориентированных заданий:

- закрепление, углубление, расширение и детализация знаний студентов при решении конкретных задач;
- развитие познавательных способностей, самостоятельности мышления, творческой активности;
- овладение новыми методами и методиками изучения конкретной учебной дисциплины;
- обучение приемам решения практических задач;
- выработка способности логического осмысления полученных знаний для выполнения заданий;
- обеспечение рационального сочетания коллективной и индивидуальной форм обучения.

Важными отличительными особенностями практико-ориентированных задания от стандартных задач (предметных, межпредметных, прикладных) являются:

- значимость (познавательная, профессиональная, общекультурная, социальная) получаемого результата, что обеспечивает познавательную мотивацию обучающегося;
- условие задания сформулировано как сюжет, ситуация или проблема, для разрешения которой необходимо использовать знания из разных разделов основного предмета, из другого предмета или из жизни, на которые нет явного указания в тексте задания;

- информация и данные в задании могут быть представлены в различной форме (рисунок, таблица, схема, диаграмма, график и т.д.), что потребует распознавания объектов;

- указание (явное или неявное) области применения результата, полученного при решении задания.

Кроме выделенных четырех характеристик, практико-ориентированные задания имеют следующие:

1. по структуре эти задания – нестандартные, т.е. в структуре задания не все его компоненты полностью определены;

2. наличие избыточных, недостающих или противоречивых данных в условии задания, что приводит к объемной формулировке условия;

3. наличие нескольких способов решения (различная степень рациональности), причем данные способы могут быть неизвестны учащимся, и их требуется сконструировать.

При выполнении практико-ориентированных заданий следует руководствоваться следующими общими рекомендациями:

- для выполнения практико-ориентированного задания необходимо внимательно прочитать задание, повторить лекционный материал по соответствующей теме, изучить рекомендуемую литературу, в т.ч. дополнительную;

- выполнение практико-ориентированного задания включает постановку задачи, выбор способа решения задания, разработку алгоритма практических действий, программы, рекомендаций, сценария и т. п.;

- если практико-ориентированное задание выдается по вариантам, то получить номер варианта исходных данных у преподавателя; если нет вариантов, то нужно подобрать исходные данные самостоятельно, используя различные источники информации;

- для выполнения практико-ориентированного задания может использоваться метод малых групп. Работа в малых группах предполагает решение определенных образовательных задач в рамках небольших групп с последующим обсуждением полученных результатов. Этот метод развивает навыки сотрудничества, достижения компромиссного решения, аналитические способности.



## ПРАКТИКО-ОРИЕНТИРОВАННЫЕ ЗАДАНИЯ

**1. В соответствии с опросником «Саморегуляция» (ОС) (модификация методики А.К. Осницкого) оцените свои качества, возможности, отношение к деятельности в протоколе (132 высказывания) по 4-х бальной шкале: 4 балла – да; 3 балла – пожалуй да; 2 балла – пожалуй нет; 1 балл – нет.**

### Текст опросника

1. Способен за дело приниматься без напоминаний.
2. Планирует, организует свои дела и работу.
3. Умеет выполнить порученное задание.
4. Хорошо анализирует условия.
5. Учитывает возможные трудности.
6. Умеет отделять главное от второстепенного.
7. Чаще всего избирает верный путь решения задачи.
8. Правильно планирует свои занятия и работу.
9. Пытается решить задачи разными способами.
10. Сам справляется с возникающими трудностями.
11. Редко ошибается, умеет оценить правильность действий.
12. Быстро обнаруживает свои ошибки.
13. Быстро находит новый способ решения.
14. Быстро исправляет ошибки.
15. Не повторяет ранее сделанных ошибок.
16. Продумывает свои дела и поступки.
17. Хорошо справляется и с трудными заданиям.
18. Справляется с заданиями без посторонней помощи.
19. Любит порядок.
20. Заранее знает, что будет делать.
21. Аккуратен и последователен.
22. Продумывает, все до мелочей.
23. Ошибается чаще из-за того, что смысл задания целом не понят, хотя все детали продуманы.
24. Старателен, хотя часто не выполняет заданий.
25. Долго готовится, прежде чем приступить к делу.
26. Избегает риска.
27. Сначала обдумывает, потом делает.
28. Решения принимает без колебаний.
29. Уверенный в себе.
30. Действует решительно, настойчив.
31. Предприимчивый, решительный.
32. Активный.
33. Ведущий.
34. Реализует почти все, что планирует.
35. Начатое дело доводит до конца.
36. Предпочитает действовать, а не обсуждать.

37. Обдумывает свои дела и поступки.
38. Анализирует свои ошибки и неудачи.
39. Планирует дела, рассчитывает свои силы.
40. Прислушивается к замечаниям.
41. Редко повторяет одну и ту же ошибку.
42. Знает о своих недостатках.
43. Сделает задание на совесть.
44. Как всегда сделает на отлично.
45. Для него важно качество, а не отметка.
46. Всегда проверяет правильность работы.
47. Старается довести дело до конца.
48. Стирается добиться лучших результатов.
49. Действует самостоятельно, мало советуясь с другими.
50. Предпочитает справляться с трудностями сам.
51. Может принять не зависящее от других решение.
52. Любит перемену в занятиях.
53. Легко переключается с одной работы на другую.
54. Хорошо ориентируется в новых условиях.
55. Аккуратен.
56. Внимателен.
57. Усидчив.
58. С неудачами и ошибками обычно справляется.
59. Неудачи активизируют его.
60. Старается разобраться в причинах неудач.
61. Умеет мобилизовать усилия.
62. Взвешивает все «за» и «против».
63. Старается придерживаться правил.
64. Всегда считается с мнением других.
65. Его нетрудно убедить в чем-то.
66. Прислушивается к замечаниям.
67. Нужно напоминать о том, что необходимо закончить дело.
68. Не планирует, мало организует свои дела, и работу.
69. Не выполняет заданий оттого, что отвлекается.
70. Условия анализирует плохо.
71. Не учитывает возможных трудностей.
72. Не умеет отделять главное от второстепенного.
73. Пути решения выбирает не лучшие.
74. Не умеет планировать работу и занятия.
75. Не пытается решать задачи разными способами.
76. Не может справиться с трудностями без помощи других.
77. Часто допускает ошибки в работе, часто их повторяет.
78. С трудом находит ошибки в своей работе.
79. С трудом находит новые способы решения.
80. С большим трудом и долго исправляет ошибки.

81. Повторяет одни и те же ошибки.
82. Часто поступает необдуманно, импульсивно.
83. С трудными заданиями справляется плохо.
84. Не справляется с заданием без напоминаний и помощи.
85. Не любит порядок.
86. Часто не знает заранее, что ему предстоит делать.
87. Непоследователен и неаккуратен.
88. Ограничивается лишь общими сведениями, общим впечатлением.
89. Ошибается чаще из-за того, что не продуманы мелочи, детали.
90. Не очень старателен, но задания выполняет.
91. Приступает к делу без подготовки.
92. Часто рискует, ищет приключений.
93. Сначала сделает, лотом подумает.
94. Решения принимает после раздумий и колебаний.
95. Часто сомневается в своих силах.
96. Нерешителен, небольшие помехи уже останавливают его.
97. Нерешительный.
98. Вялый, безучастный.
99. Ведомый.
100. Задумывает много, а делает мало.
101. Редко, когда начатое дело доводит до конца.
102. Предпочитает обсуждать, а не действовать.
103. Действует без раздумий, «с ходу».
104. Не анализирует ошибок.
105. Не планирует почти ничего, не рассчитывает своих сил.
106. Не прислушивается к замечаниям.
107. Часто повторяет одну и ту же ошибку.
108. Не хочет знать и исправлять свои недостатки.
109. Сделает «спустя рукава».
110. Сделает как получится.
111. Сделает из-за угрозы получения плохой оценки.
112. Не проверяет правильность результатов своих действий.
113. Часто бросает работу, не доделав ее.
114. Результат неважен – лишь бы поскорее закончить работу.
115. О его трудностях и делах знают почти все.
116. Всегда надеется на друзей, на их помощь.
117. Действует по принципу: как все, так и я!
118. Любит однообразные занятия.
119. С трудом переключается с одной работы на другую.
120. Плохо ориентируется в новых условиях.
121. Неаккуратен.
122. Невнимателен.
123. Неусидчив.
124. Ошибку может исправить, если его успокоить.

125. Неудачи быстро сбивают с толку.
126. Равнодушен к причинам неудач.
127. С трудом мобилизуется на выполнение задания.
128. Поступает необдуманно, импульсивно.
129. Не придерживается правил.
130. Не считается с мнением окружающих.
131. Его трудно убедить в чем-либо.
132. Не прислушивается к замечаниям.

### Ключ для обработки и интерпретации данных

В тесте оценивается 132 характеристики саморегуляции. Они разбиты на тройки.

Всего 22 пары противоположных характеристик.

1. Целеполагание - 23. Неустойчивость целей.
2. Моделирование условий - 24. Отсутствие анализа условий.
3. Программирование действий - 25. Спонтанность действий.
4. Оценивание результатов - 26. Ошибки в работе.
5. Коррекции результатов и способ» действий - 27. Повторные ошибки.
6. Обеспеченность регуляции в целом - 28. Импульсивность.
7. Упорядоченность деятельности - 29. Непоследовательность, неаккуратность.
8. Детализация регуляции действий - 30. Поверхностность.
9. Осторожность в действиях - 31. Необдуманность, рискованность.
10. Уверенность в действиях - 32. Неуверенность в своих силах.
11. Инициативность в действиях - 33. Нерешительность.
12. Практическая реализуемость намерений - 34. Незавершенность дел.
13. Осознанность действий - 35. Действия наобум.
14. Критичность в делах и поступках -36. Равнодушие к недостаткам.
15. Ориентированность на оценочный балл -37. Попустительство.
16. Ответственность в делах и поступках - 38. Безответственность в делах.
17. Автономность - 39. Зависимость в действиях.
18. Гибкость, пластичность в действиях - 40. Инертность в работе.
19. Вовлечение полезных привычек в регуляцию действий - 41. «Плохиш».
20. Практичность, устойчивость в регуляции действий - 42. Равнодушие к ошибкам, неудачам.
21. Оптимальность (адекватность) регуляции усилий - 43. Отсутствие последовательности.
22. Податливость воспитательным воздействиям - 44. Самодостаточность.

Необходимо найти сумму в каждой из троек характеристик и сопоставить ее с их противоположностью.

4-6 баллов - слабое проявление характеристики.

7-9 баллов - ситуативное проявление.

10-12 баллов - выраженность характеристики.

## Бланк для ответов

ФИ \_\_\_\_\_  
 Пол \_\_\_\_\_ Возраст (дата рождения) \_\_\_\_\_ Гр. \_\_\_\_\_ Дата \_\_\_\_\_ № \_\_\_\_\_

### Шкала ответов

4 – да; 3 – пожалуй да; 2 – пожалуй нет; 1 – нет.

№			S		№	
1	1			23	67	
	2				68	
	3				69	
2	4			24	70	
	5				71	
	6				72	
3	7			25	73	
	8				74	
	9				75	
4	10			26	76	
	11				77	
	12				78	
5	13			27	79	
	14				80	
	15				81	
6	16			28	82	
	17				83	
	18				84	
7	19			29	85	
	20				86	
	21				87	
8	22			30	88	
	23				89	
	24				90	
9	25			31	91	
	26				92	
	27				93	

S

10	28		32	94	
	29			95	
	30			96	
11	31		33	97	
	32			98	
	33			99	
12	34		34	100	
	35			101	
	36			102	
13	37		35	103	
	38			104	
	39			105	
14	40		36	106	
	41			107	
	42			108	
15	43		37	109	
	44			ΠΟ	
	45			111	
16	46		38	112	
	47			113	
	48			114	
17	49		39	115	
	50			116	
	51			117	
18	52		40	118	
	53			119	
	54			120	
19	55		41	121	
	56			122	
	57			123	
20	58		42	124	
	59			125	
	60			126	

21	61		43	127	
	62			128	
	63			129	
22	64		44	130	
	65			131	
	66			132	

#### Качественные характеристики саморегуляции

№	Качества саморегуляции	Содержательные характеристики саморегуляции	№	Качества саморегуляции	Содержательные характеристики саморегуляции
1	Целеполагание	За дело приниматься без напоминаний, планирует, организует свои дела и работу. Задания и поручения выполняет.	23	Неустойчивость целей	Не планирует, мало организует свою работу. Нужно напоминать о том, что необходимо закончить дело. Отвлекается.
2	Моделирование условий	Анализирует условия предстоящей деятельности, возможные трудности. Выделяет главное.	24	Отсутствие анализа условий	Не умеет отделять главное от второстепенного. Не предвидит ход дел, возможные трудности.
3	Программирование действий	Правильно планирует свои занятия и работу, избирает верный путь решения задачи.	25	Спонтанность действий	Не умеет планировать работу в занятия, затрудняется в выборе путей решения задач.
4	Оценивание результатов	Редко ошибается, умеет оценить правильность действий. Быстро обнаруживает свои ошибки.	26	Ошибки в работе	Часто допускает ошибки в работе, часто их повторяет. Не находит ошибок в своей работе.
5	Коррекция результатов и способов действий	Быстро находит новый способ решения. Быстро исправляет ошибки.	27	Повторные ошибки	С трудом находит новые способы решения. Повторяет одни и те же ошибки.
6	Обеспеченность регуляции в целом	Продумывает свои дела и поступки. Справляется с заданиями без посторонней помощи.	28	Импульсивность	Часто поступает необдуманно, импульсивно. С трудными заданиями справляется плохо.

№	Качества саморегуляции	Содержательные характеристики саморегуляции	№	Качества саморегуляции	Содержательные характеристики саморегуляции
		щи.			
7	Упорядоченность деятельности	Любит порядок. Аккуратен и последователен.	29	Непоследовательность	Часто не знает заранее, что ему предстоит делать, не последователен и неаккуратен.
8	Детализация регуляции действий	Продумывает, все до мелочей. Ошибается чаще из-за того, что смысл задания целом не понят, хотя все детали продуманы.	30	Поверхностность	Ограничивается лишь общими сведениями, общим впечатлением. Ошибается чаще из-за того, что не продуманы мелочи, детали.
9	Осторожность в действиях	Долго обдумывает и готовится, прежде чем приступить к делу. Избегает риска.	31	Необдуманность, рискованность	Приступает к делу без подготовки. Сначала делает, потом подумает.
10	Уверенность в действиях	Уверенный в себе. Решения принимает без колебаний. Решителен. Настойчив.	32	Неуверенность в своих силах	Решения принимает после колебаний. Сомневается в своих силах. Нерешителен.
11	Инициативен в действиях.	Предприимчивый, решительный. Активный. Ведущий.	33	Нерешительность	Нерешительный. Вялый, безучастный. Ведомый.
12	Практическая реализуемость намерений	Реализует почти все, что планирует. Начатое дело доводит до конца.	34	Незавершенность дел	Редко, когда начатое дело доводит до конца. Предпочитает обсуждать, а не действовать.
13	Осознанность действий	Обдумывает, планирует свои дела и поступки. Анализирует свои ошибки и неудачи.	35	Действия наобум	Действует без раздумий, «с ходу», не рассчитывает своих сил.
14	Критичность в делах и поступках	Знает о своих недостатках. Редко повторяет ошибки. Прислушивается к замечаниям.	36	Равнодушие к недостаткам	Часто повторяет одну и ту же ошибку. Не хочет знать и исправлять свои недостатки.



№	Качества саморегуляции	Содержательные характеристики саморегуляции	№	Качества саморегуляции	Содержательные характеристики саморегуляции
15	Ориентированность на оценочный балл	Сделает задание на совесть. Для него важно качество, а не отметка.	37	Попустительство	Делает все «спустя рукава», как получится. Делает из-за угрозы плохой оценки.
16	Ответственность в делах и поступках	Гарантирует доведение дел до конца. Всегда проверяет правильность работы.	38	Безответственность в делах	Не проверяет результатов своих действий. Часто бросает работу, не доделав до конца.
17	Автономность	Действует и принимает самостоятельные решения. Предпочитает сам справляться с трудностями.	39	Зависимость в действиях	Всегда надеется на друзей, на их помощь.
18	Гибкость, пластичность в действиях	Легко переключается с одной работы на другую. Хорошо ориентируется в новых условиях.	40	Инертность в работе	Любит однообразные занятия. С трудом переключается с одной работы на другую.
19	Вовлечение полезных привычек в регуляцию действий	Аккуратен. Внимателен. Усидчив.	41	«Плохиш»	Неаккуратен. Невнимателен. Неусидчив.
20	Практичность, устойчивость в регуляции действий	Справляется с неудачами и ошибками. Неудачи активизируют его. Старается разобраться в их причинах.	42	Равнодушие к ошибкам, неудачам	Неудачи быстро сбивают с толку. Равнодушен к их причинам.
21	Оптимальность (адекватность) регуляции усилий	Взвешивает все «за» и «против». Умеет мобилизовать усилия.	43	Отсутствие последовательности	Поступает необдуманно. С трудом мобилизуется на выполнение задания.
22	Податливость воспитательным воздействиям	Всегда считается с мнением других. Прислушивается к замечаниям.	44	Самодостаточность	Не считается с мнением окружающих. Не прислушивается к замечаниям.

*Задание:* На основе самодиагностики саморегуляции сформулируйте рекомендации по саморегуляции.

## **2. Выберите научную статью по своей специальности и напишите к ней аннотацию, реферат, конспект, рецензию.**

### Методические указания

**АННОТАЦИЯ** (от лат. *annotatio* - замечание, пометка) – это краткая характеристика статьи, рукописи, книги, в которой обозначены тема, проблематика и назначение издания, а также содержатся сведения об авторе и элементы оценки книги.

Перед текстом аннотации даются выходные данные (автор, название, место и время издания). Эти данные можно включить в первую часть аннотации.

Аннотация обычно состоит из двух частей. В первой части формулируется основная тема книги, статьи; во второй части перечисляются (называются) основные положения. Говоря схематично, аннотация на книгу (прежде всего научную или учебную) отвечает на вопросы о чем? из каких частей? как? для кого? Это ее основные, стандартные смысловые элементы. Каждый из них имеет свои языковые средства выражения.

Аннотация на книгу помещается на оборотной стороне ее титульного листа и служит (наряду с ее названием и оглавлением) источником информации о содержании работы. Познакомившись с аннотацией, читатель решает, насколько книга может быть ему нужна. Кроме того, умение аннотировать прочитанную литературу помогает овладению навыками реферирования.

Языковые стереотипы, с помощью которых оформляется каждая смысловая часть аннотации:

#### 1. Характеристика содержания текста:

В статье (книге) рассматривается...; Статья посвящена...; В статье даются...; Автор останавливается на следующих вопросах...; Автор затрагивает проблемы...; Цель автора – объяснить (раскрыть)...; Автор ставит своей целью проанализировать...;

#### 2. Композиция работы:

Книга состоит из ... глав (частей)...; Статья делится на ... части; В книге выделяются ... главы.

#### 3. Назначение текста:

Статья предназначена (для кого; рекомендуется кому)...; Сборник рассчитан...; Предназначается широкому кругу читателей...; Для студентов, аспирантов...; Книга заинтересует...

**РЕФЕРАТ** (от лат. *referre*- докладывать, сообщать) – это композиционно организованное, обобщенное изложение содержания источника информации (статьи, ряда статей, монографии и др.). Реферат отвечает на вопрос: «Какая информация содержится в первоисточнике, что излагается в нем?»

Реферат состоит из трех частей: общая характеристика текста (выходные данные, формулировка темы); описание основного содержания; выводы референта. Изложение одной работы обычно содержит указание на тему и композицию реферируемой работы, перечень ее основных положений с приведением аргументации, реже - описание методики и проведение эксперимента, результатов и выводов исследования. Такой реферат называется про-

стым информационным. Студенты в российских вузах пишут рефераты обычно на определенные темы. Для написания таких тематических рефератов может быть необходимо привлечение более чем одного источника, по крайней мере двух научных работ. В этом случае реферат является не только информационным, но и обзорным.

Реферирование представляет собой интеллектуальный творческий процесс, включающий осмысление текста, аналитико-синтетическое преобразование информации и создание нового текста. Реферат не должен превращаться в «ползание» по тексту. Цель реферирования – создать «текст о тексте». Реферат – это не конспект, разбавленный «скрепами» типа *далее автор отмечает...* Обильное цитирование превращает реферат в конспект. При чтении научного труда важно понять его построение, выделить смысловые части (они будут основой для плана), обратить внимание на типичные языковые средства (словосочетания, вводные конструкции), характерные для каждой части. В реферате должны быть раскрыты проблемы и основные положения работы, приведены доказательства этих положений и указаны выводы, к которым пришел автор. Реферат может содержать оценочные элементы, например: *нельзя не согласиться, автор удачно иллюстрирует* и др. Обратите внимание, что в аннотации проблемы научного труда лишь обозначаются, а в реферате – раскрываются.

#### Список конструкций для реферативного изложения:

Предлагаемая вниманию читателей статья (книга, монография) представляет собой детальное (общее) изложение вопросов...; Рассматриваемая статья посвящена теме (проблеме, вопросу...);

Актуальность рассматриваемой проблемы, по словам автора, определяется тем, что...; Тема статьи (вопросы, рассматриваемые в статье) представляет большой интерес...; В начале статьи автор дает обоснование актуальности темы (проблемы, вопроса, идеи); Затем дается характеристика целей и задач исследования (статьи);

Рассматриваемая статья состоит из двух (трех) частей...; Автор дает определение (сравнительную характеристику, обзор, анализ)...; Затем автор останавливается на таких проблемах, как...; Автор подробно останавливается на истории возникновения (зарождения, появления, становления)...; Автор подробно (кратко) описывает (классифицирует, характеризует) факты...; Автор доказывает справедливость (опровергает что-либо)...; Автор приводит доказательства справедливости своей точки зрения...; В статье дается обобщение..., приводятся хорошо аргументированные доказательства...;

В заключение автор говорит о том, что...; Несомненный интерес представляют выводы автора о том, что...; Наиболее важными из выводов автора представляются следующие...; Изложенные (рассмотренные) в статье вопросы (проблемы) представляют интерес не только для..., но и для...

**КОНСПЕКТИРОВАНИЕ** – письменная фиксация основных положений читаемого или воспринимаемого на слух текста. При конспектировании происходит свертывание, компрессия первичного текста.

КОНСПЕКТ- это краткое, но связное и последовательное изложение значимого содержания статьи, лекции, главы книги, учебника, брошюры. Запись-конспект позволяет восстановить, развернуть с необходимой полнотой исходную информацию, поэтому при конспектировании надо отбирать новый и важный материал и выстраивать его в соответствии с логикой изложения. В конспект заносят основные (существенные) положения, а также фактический материал (цифры, цитаты, примеры). В конспекте последующая мысль должна вытекать из предыдущей (как в плане и в тезисах). Части конспекта должны быть связаны внутренней логикой, поэтому важно отразить в конспекте главную мысль каждого абзаца. Содержание абзаца (главная мысль) может быть передано словами автора статьи (возможно сокращение высказывания) или может быть изложено своими словами более обобщенно. При конспектировании пользуются и тем и другим приемом, но важно передать самые главные положения автора без малейшего искажения смысла.

Различают несколько видов конспектов в зависимости от степени свернутости первичного текста, от формы представления основной информации:

1. конспект-план;
2. конспект-схема;
3. текстуальный конспект.

Подготовка конспекта включает следующие этапы:

1. Вся информация, относящаяся к одной теме, собирается в один блок – так выделяются смысловые части.
2. В каждой смысловой части формулируется тема в опоре на ключевые слова и фразы.
3. В каждой части выделяется главная и дополнительная по отношению к теме информация.
4. Главная информация фиксируется в конспекте в разных формах: в виде тезисов (кратко сформулированных основных положений статьи, доклада), выписок (текстуальный конспект), в виде вопросов, выявляющих суть проблемы, в виде назывных предложений (конспект-план и конспект-схема).
5. Дополнительная информация приводится при необходимости.

РЕЦЕНЗИЯ - это письменный критический разбор какого-либо произведения, предполагающий, во-первых, комментирование основных положений (толкование авторской мысли; собственное дополнение к мысли, высказанной автором; выражение своего отношения к постановке проблемы и т.п.); во-вторых, обобщенную аргументированную оценку, в третьих, выводы о значимости работы.

В отличие от рецензии ОТЗЫВ дает самую общую характеристику работы без подробного анализа, но содержит практические рекомендации: анализируемый текст может быть принят к работе в издательстве или на соискание ученой степени.

Типовой план для написания рецензии и отзывов:

1. Предмет анализа: *В работе автора...; В рецензируемой работе...; В предмете анализа...*

2. Актуальность темы: Работа посвящена актуальной теме...; Актуальность темы обусловлена...; Актуальность темы не вызывает сомнений (вполне очевидна)...

3. Формулировка основного тезиса: Центральным вопросом работы, где автор добился наиболее существенных (заметных, ощутимых) результатов, является...; В работе обоснованно на первый план выдвигается вопрос о...

4. Краткое содержание работы.

5. Общая оценка: Оценивая работу в целом...; Таким образом, рассматриваемая работа...; Автор проявил умение разбираться в...; систематизировал материал и обобщил его...; Безусловной заслугой автора является новый методический подход (предложенная классификация, некоторые уточнения существующих понятий); Автор, безусловно, углубляет наше представление об исследуемом явлении, вскрывает новые его черты...

6. Недостатки, недочеты: Вместе с тем вызывает сомнение тезис о том...; К недостаткам (недочетам) работы следует отнести допущенные автором длины в изложении (недостаточную ясность при изложении)...; Работа построена нерационально, следовало бы сократить...; Существенным недостатком работы является...; Отмеченные недостатки носят чисто локальный характер и не влияют на конечные результаты работы...; Отмеченные недочеты работы не снижают ее высокого уровня, их скорее можно считать пожеланиями к дальнейшей работе автора...; Упомянутые недостатки связаны не столько с..., сколько с...

7. Выводы: Представляется, что в целом работа... имеет важное значение...; Работа может быть оценена положительно, а ее автор заслуживает...; Работа заслуживает высокой (положительной, отличной) оценки...; Работа удовлетворяет всем требованиям..., а ее автор, безусловно, имеет (определенное, законное, заслуженное, безусловное) право...

#### Задание

а) Выберите научную статью по своей специальности и напишите к ней аннотацию, реферат, конспект, рецензию.

**3. Проанализируйте отрывок из студенческой курсовой работы, посвященной проблеме связи заголовка и текста. Соответствует ли язык сочинения нормам научного стиля? На основании анализа проведите правку текста:**

Заголовок, будучи неотъемлемой частью газетных публикаций, определяет лицо всей газеты. Сталкиваясь с тем или иным периодическим изданием, читатель получает первую информацию о нем именно из заголовков. На примере газеты «Спорт – экспресс» за апрель – май 1994 г. я рассмотрю связь: заголовок – текст, ведь, как говорится в народной мудрости «встречают по одежке, а провожают – по уму». Но даже при наличии прекрасной одежки (заглавий) и величайшего ума (самих материалов) стилистическая концепция газеты будет не полной, если будет отсутствовать продуманная и логичная связь между содержанием и заголовком. Итак, стараясь выбрать наиболее продуманные заглавия,

я попытаюсь проследить за тем, по какому принципу строится связь между содержанием и заголовком самой популярной спортивной газеты России «Спорт – экспресс». А к тому же я остановлюсь и на классификации заголовков по типу их связей с газетным текстом вообще.

## ПОДГОТОВКА К ПРОМЕЖУТОЧНОЙ АТТЕСТАЦИИ

При подготовке к *зачету* по дисциплине «*Технологии интеллектуального труда*» обучающемуся рекомендуется:

1. повторить пройденный материал и ответить на вопросы, используя конспект и материалы лекций. Если по каким-либо вопросам у студента недостаточно информации в лекционных материалах, то необходимо получить информацию из раздаточных материалов и/или учебников (литературы), рекомендованных для изучения дисциплины «*Технологии интеллектуального труда*».

Целесообразно также дополнить конспект лекций наиболее существенными и важными тезисами для рассматриваемого вопроса;

2. при изучении основных и дополнительных источников информации в рамках выполнения заданий на *зачете* особое внимание необходимо уделять схемам, рисункам, графикам и другим иллюстрациям, так как подобные графические материалы, как правило, в наглядной форме отражают главное содержание изучаемого вопроса;

3. при изучении основных и дополнительных источников информации в рамках выполнения заданий на *зачете* (в случаях, когда отсутствует иллюстративный материал) особое внимание необходимо обращать на наличие в тексте словосочетаний вида «во-первых», «во-вторых» и т.д., а также дефисов и перечислений (цифровых или буквенных), так как эти признаки, как правило, позволяют структурировать ответ на предложенное задание.

Подобную текстовую структуризацию материала слушатель может трансформировать в рисунки, схемы и т. п. для более краткого, наглядного и удобного восприятия (иллюстрации целесообразно отразить в конспекте лекций – это позволит оперативно и быстро найти, в случае необходимости, соответствующую информацию);

4. следует также обращать внимание при изучении материала для подготовки к *зачету* на словосочетания вида «таким образом», «подводя итог сказанному» и т.п., так как это признаки выражения главных мыслей и выводов по изучаемому вопросу (пункту, разделу). В отдельных случаях выводы по теме (разделу, главе) позволяют полностью построить (восстановить, воссоздать) ответ на поставленный вопрос (задание), так как содержат в себе основные мысли и тезисы для ответа.

МИНОБРНАУКИ РОССИИ

ФГБОУ ВО «Уральский государственный горный университет»



**МЕТОДИЧЕСКИЕ УКАЗАНИЯ ПО ОРГАНИЗАЦИИ  
САМОСТОЯТЕЛЬНОЙ РАБОТЫ И ЗАДАНИЯ ДЛЯ  
ОБУЧАЮЩИХСЯ**

**ФТД.02 СРЕДСТВА КОММУНИКАЦИИ В УЧЕБНОЙ И  
ПРОФЕССИОНАЛЬНОЙ ДЕЯТЕЛЬНОСТИ**

Специальность  
**21.05.04 Горное дело**

Специализация  
**Мехатроника и робототехника промышленных комплексов**

Одобрена на заседании кафедры

Управления персоналом

(название кафедры)

Зав.кафедрой

  
(подпись)

Абрамов С.М.

(Фамилия И.О.)

Протокол № 1 от 07.09.2022

(Дата)

Рассмотрена методической комиссией

Горно-механического факультета

(название факультета)

Председатель

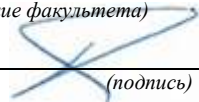
  
(подпись)

Осипов П.А.

(Фамилия И.О.)

Протокол № 1 от 13.09.2022

(Дата)

Екатеринбург



Автор: Полянок О.В., к.пс.н.

## СОДЕРЖАНИЕ

ВВЕДЕНИЕ.....	3
ОСНОВНЫЕ КАТЕГОРИИ ДИСЦИПЛИНЫ.....	6
САМООРГАНИЗАЦИЯ РАБОТЫ С ЛИТЕРАТУРОЙ.....	8
ПОДГОТОВКА К ПРАКТИКО-ОРИЕНТИРОВАННЫМ ЗАДАНИЯМ.....	12
ПРАКТИКО-ОРИЕНТИРОВАННЫЕ ЗАДАНИЯ.....	14
ПОДГОТОВКА РЕФЕРАТА.....	36
ПОДГОТОВКА К ПРОМЕЖУТОЧНОЙ АТТЕСТАЦИИ.....	45

## ВВЕДЕНИЕ

Самостоятельная работа в высшем учебном заведении - это часть учебного процесса, метод обучения, прием учебно-познавательной деятельности, комплексная целевая стандартизованная учебная деятельность с запланированными видом, типом, формами контроля.

Самостоятельная работа представляет собой плановую деятельность обучающихся по поручению и под методическим руководством преподавателя.

Целью самостоятельной работы студентов является закрепление тех знаний, которые они получили на аудиторных занятиях, а также способствование развитию у студентов творческих навыков, инициативы, умению организовать свое время.

Самостоятельная работа реализует следующие задачи:

- предполагает освоение курса дисциплины;
- помогает освоению навыков учебной и научной работы;
- способствует осознанию ответственности процесса познания;
- способствует углублению и пополнению знаний студентов, освоению ими навыков и умений;
- формирует интерес к познавательным действиям, освоению методов и приемов познавательного процесса,
- создает условия для творческой и научной деятельности обучающихся;
- способствует развитию у студентов таких личных качеств, как целеустремленность, заинтересованность, исследование нового.

Самостоятельная работа обучающегося выполняет следующие функции:

- развивающую (повышение культуры умственного труда, приобщение к творческим видам деятельности, обогащение интеллектуальных способностей студентов);
- информационно-обучающую (учебная деятельность студентов на аудиторных занятиях, неподкрепленная самостоятельной работой, становится мало результативной);
- ориентирующую и стимулирующую (процессу обучения придается ускорение и мотивация);
- воспитательную (формируются и развиваются профессиональные качества бакалавра и гражданина);
- исследовательскую (новый уровень профессионально-творческого мышления).

Организация самостоятельной работы студентов должна опираться на определенные требования, а, именно:

- сложность осваиваемых знаний должна соответствовать уровню развития студентов;
- стандартизация заданий в соответствии с логической системой курса дисциплины;
- объем задания должен соответствовать уровню студента;
- задания должны быть адаптированными к уровню студентов.

Содержание самостоятельной работы студентов представляет собой, с одной стороны, совокупность теоретических и практических учебных заданий, которые должен выполнить студент в процессе обучения, объект его деятельности; с другой стороны - это способ деятельности студента по выполнению соответствующего теоретического или практического учебного задания.

Свое внешнее выражение содержание самостоятельной работы студентов находит во всех организационных формах аудиторной и внеаудиторной деятельности, в ходе самостоятельного выполнения различных заданий.

Функциональное предназначение самостоятельной работы студентов в процессе лекций, практических занятий по овладению специальными знаниями заключается в самостоятельном прочтении, просмотре, прослушивании, наблюдении, конспектировании, осмыслении, запоминании и воспроизведении определенной информации. Цель и планирование самостоятельной работы студента определяет преподаватель. Вся информация осуществляется на основе ее воспроизведения.

Так как самостоятельная работа тесно связана с учебным процессом, ее необходимо рассматривать в двух аспектах:

1. аудиторная самостоятельная работа – практические занятия;
2. внеаудиторная самостоятельная работа – подготовка к практическим занятиям (в т.ч. подготовка к практико-ориентированным заданиям и др.).

Основные формы организации самостоятельной работы студентов определяются следующими параметрами:

- содержание учебной дисциплины;
- уровень образования и степень подготовленности студентов;
- необходимость упорядочения нагрузки студентов при самостоятельной работе.

Таким образом, самостоятельная работа студентов является важнейшей составной частью процесса обучения.

Методические указания по организации самостоятельной работы и задания для обучающихся по дисциплине *«Средства коммуникации в учебной и профессиональной деятельности»* обращают внимание студента на главное, существенное в изучаемой дисциплине, помогают выработать умение анализировать явления и факты, связывать теоретические положения с практикой, а также облегчают подготовку к сдаче *зачета*.

Настоящие методические указания позволят студентам самостоятельно овладеть фундаментальными знаниями, профессиональными умениями и навыками деятельности по профилю подготовки, опытом творческой и исследовательской деятельности, и направлены на формирование компетенций, предусмотренных учебным планом поданному профилю.

Видами самостоятельной работы обучающихся по дисциплине *«Средства коммуникации в учебной и профессиональной деятельности»* являются:

- самостоятельное изучение тем курса (в т.ч. рассмотрение основных категорий дисциплины, работа с литературой);

- подготовка к практическим (семинарским) занятиям (в т.ч. подготовка к выполнению практико-ориентированных заданий, подготовка реферата);
- подготовка к зачету.

В методических указаниях представлены материалы для самостоятельной работы и рекомендации по организации отдельных её видов.

## **ОСНОВНЫЕ КАТЕГОРИИ ДИСЦИПЛИНЫ**

### **Тема 1. Сущность коммуникации в разных социальных сферах. Основные функции и виды коммуникации**

Коммуникации  
Межличностное общение  
Речевые способности  
Профессиональное общение

### **Тема 2. Специфика вербальной и невербальной коммуникации**

Вербальная коммуникация  
Невербальная коммуникация

### **Тема 3. Эффективное общение**

Эффективное общение  
Обратная связь  
Стиль слушания

### **Тема 4. Основные коммуникативные барьеры и пути их преодоления в межличностном общении. Стили поведения в конфликтной ситуации**

Конфликт  
Барьер речи

### **Тема 5. Виды и формы взаимодействия студентов в условиях образовательной организации**

Группа  
Коллектив  
Групповое давление  
Феномен группомыслия  
Феномен подчинения авторитету  
Обособление  
Диктат  
Подчинение  
Вызов  
Выгода  
Соперничество  
Сотрудничество  
Взаимодействие  
Взаимопонимание

### **Тема 6. Формы, методы, технологии самопрезентации**

Самопрезентация  
Публичное выступление

## **САМООРГАНИЗАЦИЯ РАБОТЫ С ЛИТЕРАТУРОЙ**

Самостоятельное изучение тем курса осуществляется на основе списка рекомендуемой литературы к дисциплине. При работе с книгой необходимо научиться правильно ее читать, вести записи. Самостоятельная работа с учебными и научными изданиями профессиональной и общекультурной тематики – это важнейшее условие формирования научного способа познания.

Основные приемы работы с литературой можно свести к следующим:

- составить перечень книг, с которыми следует познакомиться;
- перечень должен быть систематизированным;
- обязательно выписывать все выходные данные по каждой книге (при написании курсовых и выпускных квалификационных работ это позволит экономить время);

- определить, какие книги (или какие главы книг) следует прочитать более внимательно, а какие – просто просмотреть;

- при составлении перечней литературы следует посоветоваться с преподавателями, которые помогут сориентироваться, на что стоит обратить большее внимание, а на что вообще не стоит тратить время;

- все прочитанные монографии, учебники и научные статьи следует конспектировать, но это не означает, что надо конспектировать «все подряд»: можно выписывать кратко основные идеи автора и иногда приводить наиболее яркие и показательные цитаты (с указанием страниц);

- если книга – собственная, то допускается делать на полях книги краткие пометки или же в конце книги, на пустых страницах просто сделать свой «предметный указатель», где отмечаются наиболее интересные мысли и обязательно указываются страницы в тексте автора;

- следует выработать способность «воспринимать» сложные тексты; для этого лучший прием – научиться «читать медленно», когда понятно каждое прочитанное слово (а если слово незнакомое, то либо с помощью словаря, либо с помощью преподавателя обязательно его узнать). Таким образом, чтение текста является частью познавательной деятельности. Ее цель – извлечение из текста необходимой информации.

От того, насколько осознанна читающим собственная внутренняя установка при обращении к печатному слову (найти нужные сведения, усвоить информацию полностью или частично, критически проанализировать материал и т.п.) во многом зависит эффективность осуществляемого действия. Грамотная работа с книгой, особенно если речь идет о научной литературе, предполагает соблюдение ряда правил, для овладения которыми необходимо настойчиво учиться. Это серьезный, кропотливый труд. Прежде всего, при такой работе невозможен формальный, поверхностный подход. Не механическое заучивание, не простое накопление цитат, выдержек, а сознательное усвоение прочитанного, осмысление его, стремление дойти до сути – вот главное правило. Другое правило – соблюдение при работе над книгой определенной последовательности. Вначале следует ознакомиться с оглавлением, содержанием предисловия или введения. Это дает общую ориентировку, представление о структуре и вопросах, которые рассматриваются в книге.

Следующий этап – чтение. Первый раз целесообразно прочитать книгу с начала до конца, чтобы получить о ней цельное представление. При повторном чтении происходит постепенное глубокое осмысление каждой главы, критического материала и позитивного изложения; выделение основных идей, системы аргументов, наиболее ярких примеров и т.д. Непременным правилом чтения должно быть выяснение незнакомых слов, терминов, выражений, неизвестных имен, названий. Студентам с этой целью рекомендуется заводить специальные тетради или блокноты. Важная роль в связи с этим принадлежит библиографической подготовке студентов. Она включает в себя умение активно, быстро пользоваться научным аппаратом книги, справочными изданиями, каталогами, умение вести поиск необходимой информации, обрабатывать и систематизировать ее.

Выделяют четыре основные установки в чтении текста:

- информационно-поисковая (задача – найти, выделить искомую информацию);

- усваивающая (усилия читателя направлены на то, чтобы как можно полнее осознать и запомнить, как сами сведения, излагаемые автором, так и всю логику его рассуждений);

- аналитико-критическая (читатель стремится критически осмыслить материал, проанализировав его, определив свое отношение к нему);

- творческая (создает у читателя готовность в том или ином виде – как отправной пункт для своих рассуждений, как образ для действия по аналогии и т.п. – использовать суждения автора, ход его мыслей, результат наблюдения, разработанную методику, дополнить их, подвергнуть новой проверке).

С наличием различных установок обращения к тексту связано существование и нескольких видов чтения:

- библиографическое – просматривание карточек каталога, рекомендательных списков, сводных списков журналов и статей за год и т.п.;

- просмотрное – используется для поиска материалов, содержащих нужную информацию, обычно к нему прибегают сразу после работы со списками литературы и каталогами, в результате такого просмотра читатель устанавливает, какие из источников будут использованы в дальнейшей работе;

- ознакомительное – подразумевает сплошное, достаточно подробное прочтение отобранных статей, глав, отдельных страниц; цель – познакомиться с характером информации, узнать, какие вопросы вынесены автором на рассмотрение, провести сортировку материала;

- изучающее – предполагает доскональное освоение материала; в ходе такого чтения проявляется доверие читателя к автору, готовность принять изложенную информацию, реализуется установка на предельно полное понимание материала;

- аналитико-критическое и творческое чтение – два вида чтения близкие между собой тем, что участвуют в решении исследовательских задач.

Первый из них предполагает направленный критический анализ, как самой информации, так и способов ее получения и подачи автором; второе –



поиск тех суждений, фактов, по которым, или, в связи с которыми, читатель считает нужным высказать собственные мысли.

Из всех рассмотренных видов чтения основным для студентов является изучающее – именно оно позволяет в работе с учебной и научной литературой накапливать знания в различных областях. Вот почему именно этот вид чтения в рамках образовательной деятельности должен быть освоен в первую очередь. Кроме того, при овладении данным видом чтения формируются основные приемы, повышающие эффективность работы с текстом. Научная методика работы с литературой предусматривает также ведение записи прочитанного. Это позволяет привести в систему знания, полученные при чтении, сосредоточить внимание на главных положениях, зафиксировать, закрепить их в памяти, а при необходимости вновь обратиться к ним.

Основные виды систематизированной записи прочитанного:

Аннотирование – предельно краткое связное описание просмотренной или прочитанной книги (статьи), ее содержания, источников, характера и назначения.

Планирование – краткая логическая организация текста, раскрывающая содержание и структуру изучаемого материала.

Тезирование – лаконичное воспроизведение основных утверждений автора без привлечения фактического материала.

Цитирование – дословное выписывание из текста выдержек, извлечений, наиболее существенно отражающих ту или иную мысль автора.

Конспектирование – краткое и последовательное изложение содержания прочитанного. Конспект – сложный способ изложения содержания книги или статьи в логической последовательности. Конспект аккумулирует в себе предыдущие виды записи, позволяет всесторонне охватить содержание книги, статьи. Поэтому умение составлять план, тезисы, делать выписки и другие записи определяет и технологию составления конспекта.

Как правильно составлять конспект? Внимательно прочитайте текст. Уточните в справочной литературе непонятные слова. При записи не забудьте вынести справочные данные на поля конспекта. Выделите главное, составьте план, представляющий собой перечень заголовков, подзаголовков, вопросов, последовательно раскрываемых затем в конспекте. Это первый элемент конспекта. Вторым элементом конспекта являются тезисы. Тезис - это кратко сформулированное положение. Для лучшего усвоения и запоминания материала следует записывать тезисы своими словами. Тезисы, выдвигаемые в конспекте, нужно доказывать. Поэтому третий элемент конспекта - основные доводы, доказывающие истинность рассматриваемого тезиса. В конспекте могут быть положения и примеры. Законспектируйте материал, четко следуя пунктам плана. При конспектировании старайтесь выразить мысль своими словами. Записи следует вести четко, ясно. Грамотно записывайте цитаты. Цитируя, учитывайте лаконичность, значимость мысли. При оформлении конспекта необходимо стремиться к емкости каждого предложения. Мысли автора книги следует излагать кратко, заботясь о стиле и выразительности написанного. Число дополнительных элементов конспекта должно быть

логически обоснованным, записи должны распределяться в определенной последовательности, отвечающей логической структуре произведения. Для уточнения и дополнения необходимо оставлять поля.

Конспектирование –наиболее сложный этап работы. Овладение навыками конспектирования требует от студента целеустремленности, повседневной самостоятельной работы. Конспект ускоряет повторение материала, экономит время при повторном, после определенного перерыва, обращении к уже знакомой работе. Учитывая индивидуальные особенности каждого студента, можно дать лишь некоторые, наиболее оправдавшие себя общие правила, с которыми преподаватель и обязан познакомить студентов:

1. Главное в конспекте не объем, а содержание. В нем должны быть отражены основные принципиальные положения источника, то новое, что внес его автор, основные методологические положения работы. Умение излагать мысли автора сжато, кратко и собственными словами приходит с опытом и знаниями. Но их накоплению помогает соблюдение одного важного правила – не торопиться записывать при первом же чтении, вносить в конспект лишь то, что стало ясным.

2. Форма ведения конспекта может быть самой разнообразной, она может изменяться, совершенствоваться. Но начинаться конспект всегда должен с указания полного наименования работы, фамилии автора, года и места издания; цитаты берутся в кавычки с обязательной ссылкой на страницу книги.

3. Конспект не должен быть «слепым», безликим, состоящим из сплошного текста. Особо важные места, яркие примеры выделяются цветным подчеркиванием, взятием в рамочку, оттенением, пометками на полях специальными знаками, чтобы можно было быстро найти нужное положение. Дополнительные материалы из других источников можно давать на полях, где записываются свои суждения, мысли, появившиеся уже после составления конспекта.

## ПОДГОТОВКА К ПРАКТИКО-ОРИЕНТИРОВАННЫМ ЗАДАНИЯМ

Практико-ориентированные задания выступают средством формирования у студентов системы интегрированных умений и навыков, необходимых для освоения профессиональных компетенций. Это могут быть ситуации, требующие применения умений и навыков, специфичных для соответствующего профиля обучения (знания содержания предмета), ситуации, требующие организации деятельности, выбора её оптимальной структуры личностно-ориентированных ситуаций (нахождение нестандартного способа решения).

Кроме этого, они выступают средством формирования у студентов умений определять, разрабатывать и применять оптимальные методы решения профессиональных задач. Они строятся на основе ситуаций, возникающих на различных уровнях осуществления практики и формулируются в виде производственных поручений (заданий).

Под практико-ориентированными заданиями понимают задачи из окружающей действительности, связанные с формированием практических навыков, необходимых в повседневной жизни, в том числе с использованием элементов производственных процессов.

Цель практико-ориентированных заданий – приобретение умений и навыков практической деятельности по изучаемой дисциплине.

Задачи практико-ориентированных заданий:

- закрепление, углубление, расширение и детализация знаний студентов при решении конкретных задач;
- развитие познавательных способностей, самостоятельности мышления, творческой активности;
- овладение новыми методами и методиками изучения конкретной учебной дисциплины;
- обучение приемам решения практических задач;
- выработка способности логического осмысления полученных знаний для выполнения заданий;
- обеспечение рационального сочетания коллективной и индивидуальной форм обучения.

Важными отличительными особенностями практико-ориентированных задания от стандартных задач (предметных, межпредметных, прикладных) являются:

- значимость (познавательная, профессиональная, общекультурная, социальная) получаемого результата, что обеспечивает познавательную мотивацию обучающегося;
- условие задания сформулировано как сюжет, ситуация или проблема, для разрешения которой необходимо использовать знания из разных разделов основного предмета, из другого предмета или из жизни, на которые нет явного указания в тексте задания;

- информация и данные в задании могут быть представлены в различной форме (рисунок, таблица, схема, диаграмма, график и т.д.), что потребует распознавания объектов;

- указание (явное или неявное) области применения результата, полученного при решении задания.

Кроме выделенных четырех характеристик, практико-ориентированные задания имеют следующие:

1. по структуре эти задания – нестандартные, т.е. в структуре задания не все его компоненты полностью определены;

2. наличие избыточных, недостающих или противоречивых данных в условии задания, что приводит к объемной формулировке условия;

3. наличие нескольких способов решения (различная степень рациональности), причем данные способы могут быть неизвестны учащимся, и их потребуется сконструировать.

При выполнении практико-ориентированных заданий следует руководствоваться следующими общими рекомендациями:

- для выполнения практико-ориентированного задания необходимо внимательно прочитать задание, повторить лекционный материал по соответствующей теме, изучить рекомендуемую литературу, в т.ч. дополнительную;

- выполнение практико-ориентированного задания включает постановку задачи, выбор способа решения задания, разработку алгоритма практических действий, программы, рекомендаций, сценария и т. п.;

- если практико-ориентированное задание выдается по вариантам, то получить номер варианта исходных данных у преподавателя; если нет вариантов, то нужно подобрать исходные данные самостоятельно, используя различные источники информации;

- для выполнения практико-ориентированного задания может использоваться метод малых групп. Работа в малых группах предполагает решение определенных образовательных задач в рамках небольших групп с последующим обсуждением полученных результатов. Этот метод развивает навыки сотрудничества, достижения компромиссного решения, аналитические способности.

## ПРАКТИКО-ОРИЕНТИРОВАННЫЕ ЗАДАНИЯ

### 1. Организуйте коллективную сетевую деятельность.

*Методические указания:*

Под организацией **коллективной сетевой деятельности** понимают совместные действия нескольких пользователей в сети электронных коммуникаций, направленные на получение информации. Участники совместной сетевой деятельности могут быть объединены общими целями, интересами, что позволяет им обмениваться мнениями, суждениями, а также совершать действия с различными объектами, такими как фотографии, программы, записи, статьи, представленными в цифровом виде.

Подобное взаимодействие может заключаться в различных его видах, таких как:

- - общение;
- - обмен данными;
- - организация трудовой деятельности;
- - совместное времяпрепровождение за сетевыми развлечениями.

Рассмотрим каждый из них. Одним из примеров организации **общения** в сети Интернет могут служить популярные на сегодняшний день сообщества **Livejournal** ([www.livejournal.ru](http://www.livejournal.ru)), **Facebook** ([www.facebook.com](http://www.facebook.com)), **Twitter** (<http://twitter.com>) и др.

По своей сути это социальные сети, которые работают в режиме реального времени, позволяя участникам взаимодействовать друг с другом. Так, социальная сеть Livejournal (Живой журнал) предоставляет возможность публиковать свои и комментировать чужие записи, вести коллективные блоги («сообщества»), получать оперативную информацию, хранить фотографии и видеоролики, добавлять в друзья других пользователей и следить за их записями в «ленте друзей» и др.

Facebook позволяет создать профиль с фотографией и информацией о себе, приглашать друзей, обмениваться с ними сообщениями, изменять свой статус, оставлять сообщения на своей и чужой «стенах», загружать фотографии и видеозаписи, создавать группы (сообщества по интересам).

Система Twitter позволяет пользователям отправлять короткие текстовые заметки, используя web-интерфейс, sms-сообщения, средства мгновенного обмена сообщениями (например, Windows Live Messenger), сторонние программы-клиенты. Отличительной особенностью Твиттера является публичная доступность размещенных сообщений, что роднит его с **блогами** (онлайн-дневник, содержимое которого, представляет собой регулярно обновляемые записи — **посты**).

Другим способом общения, безусловно, является **электронная почта**. Принципы создания ящика электронной почты подробно рассматривались в практикуме параграфа 2.12. При всех своих плюсах электронная почта не позволяет организовать двусторонний оперативный диалог, максимально приближенный к обычному разговору. Отправив письмо, человек уверен, что оно оперативно будет доставлено в ящик адресата, но будет ли получен быстрый ответ? Кроме того, переписка может растянуться, что сводит к минимуму решение возможных актуальных проблем человека в настоящий момент времени.

Именно поэтому возникла необходимость в самостоятельном классе программ, которые выполняли бы две основные задачи:

1. Показать, находится ли собеседник в данный момент в сети Интернет, готов ли он общаться.
2. Отправить собеседнику короткое сообщение и тут же получить от него ответ.

Такие программы получили название IMS (англ. Instant Messengers Service — служба мгновенных сообщений). Часто такие программы называют **интернет-пейджерами**. В качестве примера подобных программ можно привести Windows Live Messenger, Yahoo!Messenger, ICQ.

Так, программа Windows Live Messenger является одним из компонентов Windows Live — набора сетевых служб от компании Microsoft. Ранее мы познакомились с такими его модулями, как Семейная безопасность и Киностудия. Доступ к Messenger можно получить по адресу <http://download.ru.msn.com/wl/messenger>, либо через кнопку **Пуск** на своем персональном компьютере (предварительно установив основные компоненты службы Windows Live).

В настоящее время произошла интеграция Messenger и программы Skype, функции которой будут рассмотрены позже.

Чтобы начать «разговор», достаточно выполнить двойной щелчок мыши на имени собеседника и ввести сообщение в соответствующее окно. Если друга нет на месте, можно оставить ему сообщение, и он увидит его, когда снова войдет в программу.

Коммуникацию в реальном масштабе времени возможно осуществить с помощью **чатов** (англ. Chatter — болтать). Если ваш компьютер оснащен видеокамерой, вы сможете начать видеочат. Одной из наиболее интересных особенностей видео-чата в Messenger является то, что он позволяет делать через Интернет все, что ранее можно было делать только при личном общении. Например, можно легко обмениваться фотографиями и видеть, как собеседник реагирует на них.

Теперь рассмотрим, каким образом можно организовать коллективную сетевую деятельность, связанную с **обменом данными**. Сразу отметим, что для передачи или открытия доступа к файлам в локальной сети используются стандартные возможности операционной системы компьютера. Для этого достаточно в настройках определенной директории открыть общий доступ на чтение или запись другими пользователями сети.

В настоящее время популярнейшим способом обмена данными является размещение файлов на различных видеохостингах и в социальных сетях. **Хостинг** — это услуга по предоставлению вычислительных мощностей для размещения информации на сервере, постоянно находящемся в сети Интернет. Для размещения видеофайлов, как правило, используются такие крупные видеохостинги, как YouTube ([www.youtube.com](http://www.youtube.com)), Rutube (<http://mtube.ru>). Социальные сети, например Одноклассники ([www.odnoklassniki.ru](http://www.odnoklassniki.ru)), ВКонтакте (<http://vk.com>) и др., также можно использовать для размещения видеоматериалов.

Хранение, обмен файлов возможно организовать и с помощью облачных сервисов, таких как Яндекс.Диск, SkyDrive, iCloud и т.д. Перечислим ряд достоинств подобного способа организации работы:

- не требуется денежных вложений - сервисы бесплатны;
- возможность резервного хранения данных;
- доступность информации из любой точки мира с разных устройств, подключенных к Интернету;
- пользователь самостоятельно определяет доступность к файлам другим людям;
- большой размер облачного хранилища (7-10 Гб);
- информация не привязана к одному компьютеру;
- доступ к файлам, хранящимся на устройствах с разными аппаратными платформами (Windows, Android, iOS).

В качестве примера рассмотрим работу с программой Яндекс.Диск, которую предварительно следует установить на свой компьютер с адреса <http://disk.yandex.ru/download>. После инсталляции программы на вашем устройстве создается папка Яндекс.Диск, в которой будет находиться ряд папок, таких как Документы, Музыка, Корзина. Теперь, после того как мы добавим, изменим или удалим файл в папке Яндекс.Диск на своем компьютере, то же самое автоматически произойдет на серверах Яндекс, т. е. происходит процесс синхронизации.

Поделиться файлом с друзьями через web-интерфейс можно, выполнив следующие действия:

1. Зайти в свой почтовый ящик на сервисе Яндекс.

2. Выполнив команду **Файлы/Документы**, выделить нужный файл из списка.

3. Установить переключатель на панели предпросмотра в положение **Публичный** и нажать на одну из кнопок, расположенных ниже, что гарантирует публикацию ссылки на файл в одной из социальных сетей (ВКонтакте, Facebook и т.д.) либо отправку по электронной почте (рис. 1).



Рис. 1. Ссылка на файл

Другой возможностью публикации ссылки на файл - получение ее через ОС Windows. В этом случае порядок действий следующий:

1. Открыть папку Яндекс.Диск.
2. Выполнить щелчок правой кнопкой мыши на нужном файле.
3. В контекстном меню выбрать пункт **Яндекс.Диск: Скопировать публичную ссылку**.

Теперь в буфере обмена находится ссылка на файл, например, <http://yadi.Sk/d/91nV8FjiOYnX>, с которой вы можете поделиться со своими друзьями.

Перейдем к описанию организации **трудовой деятельности** как способа совместного сетевого взаимодействия. Она может выглядеть самой разной, от простого общения в видеоконференциях, заканчивая использованием серьезных корпоративных решений для управления рабочим процессом в компании. Примерами таких решений являются:

1. 1С-Битрикс: Корпоративный Портал (<http://www.lc-bitrix.ru/products/intranet/>) — система управления внутренним информационным ресурсом компании для коллективной работы над задачами, проектами и документами.
2. Мегатлан ([www.megaplan.ru](http://www.megaplan.ru)) — онлайн-сервис для управления бизнесом.
3. TeamLab ([www.teamlab.com/ru](http://www.teamlab.com/ru)) — многофункциональный онлайн-сервис для совместной работы, управления документами и проектами.
4. BaseCamp (<http://basecamp.com>) — онлайн-инструмент для управления проектами, совместной работы и постановки задач по проектам.

Рассмотрим эти решения на примере облачного сервиса **Мегатлан**, который относится к модели **SaaS** (англ. Software as a service — программное обеспечение как услуга). В рамках модели SaaS заказчики платят не за владение программным обеспечением как таковым, а за его аренду (т. е. за его использование через web-интерфейс). Таким образом, в отличие от классической схемы лицензирования программного обеспечения заказчик несет сравнительно небольшие периодические затраты (от 150 до 400 руб./мес.), и ему не требуется инвестировать значительные средства в приобретение ПО и аппаратной платформы для его развертывания, а затем поддерживать его работоспособность.

Используя на предприятии Мегатлан, можно получить множество современных эффективных средств управления персоналом компании, в частности:

- выстроить иерархическую структуру предприятия, прояснить уровни подчинения, сделать связи сотрудников внутри предприятия логичными и понятными каждому;
- система управления персоналом на предприятии позволит каждому руководителю контролировать деятельность своих подчиненных в режиме реального времени. Кроме того,

можно получать актуальную информацию, даже не находясь в офисе — для этого достаточно иметь доступ в Интернет;

- получить возможность обмениваться документами, выкладывать в общий доступ бизнес-планы, презентации, проекты и распоряжения, ускоряя обмен информацией внутри предприятия;

- системы обмена сообщениями и корпоративный форум делают общение, как деловое, так и личное, более живым и эффективным. Кроме того, выходящая по ходу исполнения задачи, зафиксированные в Мегаплане, позволяют анализировать ход работы над проектом.

Зарегистрировавшись на вышеуказанном сайте, вы получите бесплатный доступ для знакомства с сервисом Мегаплан. Из трех решений предлагаемых компанией, а именно Совместная работа, Учет клиентов и Бизнес-менеджер, выберите первое — **Совместная работа**. Такой выбор дает возможность эффективно управлять проектами, задачами и людьми. Выбрав модуль **Сотрудники**, добавьте несколько сотрудников, заполнив их личные карточки. Много информации в карточки заносить необязательно, их всегда можно отредактировать, при этом не забывая нажимать на кнопку **Сохранить**. Заполненный модуль **Сотрудники** представлен на рис. 2.



Рис. 2. Модуль Сотрудники

Заполнив базу сотрудников, отметив все необходимые сведения в картотеке, вы получаете автоматизированную систему управления персоналом компании, которая более оперативно, чем любой менеджер по кадрам, будет оповещать вас обо всех изменениях, напоминать о днях рождения, давать доступ к картотеке и персональным сообщениям.

Теперь создайте отделы своей виртуальной организации. Для этого, находясь в модуле **Сотрудники**, выберите блок **Структура**, а в нем ссылку **Добавить отдел**. Чтобы добавить сотрудника в отдел, его надо перетащить мышью из списка **Нераспределенные**. После этого следует установить связь «Начальник-Подчиненный», используя ссылки **Начальники**, **Подчиненные**. Подобная ситуация представлена на рис. 3.

Красные стрелки на схеме обозначают вашу подчиненность, а зеленые — сотрудники подчиняются вам.

Для того чтобы организовать взаимодействие в команде, выберите модуль **Задачи** и поставьте перед каждым сотрудником задачу, указав сроки ее выполнения. Сотрудник может принять или отклонить задачу, делегировать ее своему подчиненному, комментировать задачу, оперировать списком своих задач (распечатывать, сортировать по признакам). Он может даже провалить задачу — и это немедленно станет известно всем, кто с ней связан.

Используя модуль **Документы**, попробуйте создать несколько текстовых документов (их объем не может превышать 300 Мб). Также имеется возможность импортировать имеющиеся документы, которые Мегаплан будет сортировать по типам: текстовые



документы, презентации, PDF-файлы, таблицы, изображения и др. Таким образом, можно хранить общие для всей компании договоры, банки, анкеты и другие важные файлы.



Рис. 3 Организационная структура предприятия

Модуль **Обсуждение** представляет собой корпоративный форум, в рамках которого можно рассматривать любые вопросы. Обсуждение тем может происходить в нескольких уже созданных разделах, а именно Новости, Отдых, Работа. Подобная ситуация представлена на рис. 4.



Рис. 4.Создание темы в модуле Обсуждение

Создайте несколько тем, воспользовавшись кнопкой **Добавить**. Обратите внимание на то, что вы можете ограничить просмотр обсуждаемых тем отдельным сотрудникам и группам. Корпоративный форум делает общение внутри компании более открытым. Возможность общения онлайн между сотрудниками, встреча которых могла бы и не произойти в реальной жизни, развивает неформальные отношения, вследствие которых совместная работа над проектами становится более комфортной. Работа над проектом, созданным в виртуальной среде, существенно упрощается за счет системы обмена сообщениями (модуль **Сообщения**), совместной работы, обработки файлов, находящихся в общем доступе.

Итак, освоение базовых функциональных операций в процессе работы с Мегалланом происходит очень быстро. С учетом того, что бесплатная версия продукта позволяет зарегистрировать трех пользователей, можно организовать сетевое взаимодействие, создав учебное предприятие и тем самым, усовершенствовать навыки взаимодействия исполнителей и руководителей в рабочем процессе.

**Совместное времяпрепровождение за сетевыми развлечениями** — последний вид сетевого взаимодействия, рассматриваемого нами. Сетевыми развлечениями в основном являются компьютерные игры. Вид взаимодействия в играх может быть различным: игроки могут соперничать друг с другом, могут быть в команде, а в некоторых играх возможны оба

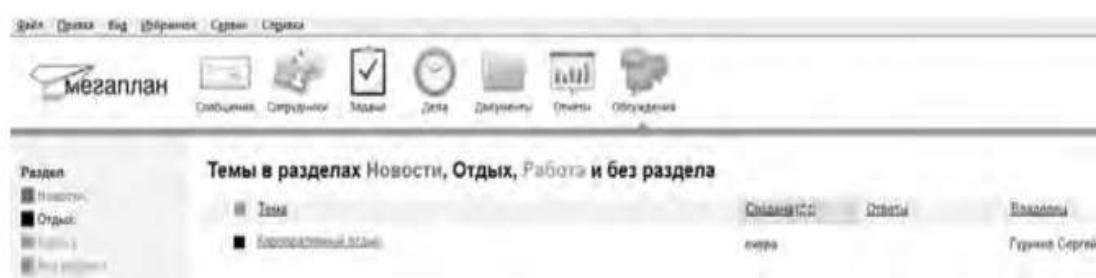
вида взаимодействия. Соперничество может выражаться как напрямую, например игра в шахматы, так и в таблице рейтингов в какой-нибудь браузерной игре.

Существует особый жанр игр MMORPG (англ. Massive Multiplayer Online Role-playing Game, массовая многопользовательская онлайн ролевая игра) — разновидность онлайн ролевых игр, позволяющая тысячам людей одновременно играть в изменяющемся виртуальном мире через Интернет. Сообщество любителей игр в жанре MMORPG зарегистрировано в сети Интернет по адресу [www.mmorpg.su](http://www.mmorpg.su).

Подобные игры, как правило, построены на технологии «клиент-сервер», но есть разновидности, где в качестве клиента выступает обычный браузер. Игрок в такой игре представляется своим **аватаром** — виртуальным представлением его игрового персонажа. Создатели игры поддерживают существование игрового мира, в котором происходит действие игры и который населен ее персонажами.

Когда геймеры попадают в игровой мир, они могут в нем выполнять различные действия вместе с другими игроками со всего мира. Разработчики MMORPG поддерживают и постоянно развивают свои миры, добавляя новые возможности и доступные действия для того, чтобы «гарантировать» интерес игроков. Яркими представителями подобного рода игр на сегодняшний день являются EverQuest, World of Warcraft, Anarchy Online, Asheron's Call, Everquest II, Guild Wars, Ragnarok Online, Silkroad Online, The Matrix Online, City of Heroes.

*Задания:*

а)Создайте свой аккаунт (если вы его не имеете) в одной из социальных сетей, например Livejournal или Facebook. Выполните скриншоты своего блога. Результат отправьте на электронную почту преподавателя.

б)Используя программу Windows Live Messenger, добавьте в друзья (по предварительной договоренности) своего преподавателя и свяжитесь с ним в режиме реального времени либо оставьте ему сообщение.

в)Установите на свой компьютер программу Яндекс.Диск. Предоставьте доступ к нескольким файлам своему преподавателю.

г)Создайте учебное предприятие, используя облачный сервис Мегатлан. Заполните информацией все имеющиеся в программе модули. Установите связи между отделами. Пригласите нескольких своих друзей в проект. Продемонстрируйте результат преподавателю, открыв ему доступ.

д)Напишите краткий отчет о результатах своей работы по созданию виртуального предприятия, указав в нем этапы его создания, результаты совместной сетевой деятельности.

е)Являетесь ли вы участником какой-либо игры в жанре MMORPG? Если да, расскажите об основных правилах той игры, в которой вы участвуете. Каким образом происходит ваше взаимодействие в ней с друзьями?

### 3. Организация форумов

*Методические указания*

В настоящее время перед каждым образовательным учреждением стоит задача формирования открытой информационной образовательной среды. Эффективным механизмом является использование коммуникационных возможностей сети Интернет. В частности, организация на сайтах или в информационных системах образовательных учреждений форумов (дискуссий).

**Форум** — это web-страница, созданная на основе клиент-серверной технологии для организации общения пользователей сети Интернет. Концепция форума основана на создании разделов, внутри которых происходит обсуждение различных тем в форме сообщений. От чата форум отличается тем, что общение может происходить не в реальном времени. Таким образом, человек имеет возможность подумать над своим ответом или над создаваемой темой.

По методу формирования набора тем форумы бывают:

- **тематические.** В рамках таких форумов пользователи обсуждают предварительно опубликованную статью, новость СМИ и т.д. Обсуждение происходит в одной или нескольких темах;

- **проблемные.** Для обсуждения предлагается ряд проблемных вопросов (тем). Обсуждение каждой проблемы происходит в своей ветке. Чаще всего в подобных типах форумов пользователь не имеет права создавать новую тему;

- **постоянно действующие форумы.** Форумы поддержки (помощи). По такому принципу строятся форумы технической поддержки, различные консультации и пр. Чаще всего это форумы с динамическим списком тем, где простые участники могут создавать новую тему в рамках тематики форума.

Форумы функционируют согласно определенным правилам, которые определяют администраторы и модераторы. **Администратор форума** следит за порядком во всех разделах, контролирует общение на ресурсе и соблюдение правил сайта. **Модератор форума** чаще всего следит за порядком в конкретном разделе, имеет более узкие права, чем администратор. Его основная задача — увеличивать популярность форума, количество участников и число интересных обсуждений. Дополнительные задачи:

- стимулировать появление новых интересных тем;
- стимулировать общение на форуме;
- не допускать конфликтных ситуаций на форуме, а в случае их возникновения — уметь найти выход из сложной ситуации;
- при появлении в темах **спама** (рассылка коммерческой и иной рекламы или иных видов сообщений (информации) лицам, не выразившим желания их получать) немедленно сообщать об этом администратору сайта;
- следить за культурой сетевого общения.

Для каждого конкретного форума администратором могут быть созданы свои правила, но в целом их можно свести к следующим:

1. На форумах приветствуется поддержание дискуссии, обмен опытом, предоставление интересной информации, полезных ссылок.

2. Не нужно вести разговор на «вольные» темы и размещать бессодержательные (малосодержательные) или повторяющиеся сообщения. Под бессодержательными (малосодержательными) понимаются, в частности, сообщения, содержащие исключительно или преимущественно эмоции (одобрение, возмущение и т. д.).

3. Желательно проверять грамотность сообщений (например, редактором Microsoft Word) — ошибки затрудняют понимание вопроса или ответа и могут раздражать участников обсуждения.

4. Длинные сообщения желательно разбивать на абзацы пустыми строчками, чтобы их было удобно читать.

5. Запрещается размещать заведомо ложную информацию.

6. Не рекомендуется публиковать сообщения, не соответствующие обсуждаемой теме, в том числе личные разговоры в ветках форума.

7. Не следует писать сообщения сплошными заглавными буквами, так как это эквивалентно повышению тона, а также латинскими буквами. При этом сообщение считается нарушающим данное правило, если такого рода текстом набрано более трети всего сообщения.

8. Участники форума не должны нарушать общепринятые нормы и правила поведения. Исключено употребление грубых слов и ненормативной лексики, выражение расистских, непристойных, оскорбительных или угрожающих высказываний, нарушений законодательства в области авторского права или сохранности конфиденциальной информации.

9. Запрещено публично обсуждать нелегальное использование (в том числе взлом) программного обеспечения, систем безопасности, а также публикацию паролей, серийных номеров и адреса (ссылки), по которым можно найти что-либо из вышеназванного.

10. Не следует размещать в форумах, а также рассылать через личные сообщения коммерческую рекламу и спам.

Для создания форумов используется ряд программных решений, написанных на языке PHP (англ. Hypertext Preprocessor — предпроцессор гипертекста) и используемых для ведения своей базы данных сервер MySQL. К их числу относятся **Invision Power Board** ([www.invisionpower.com](http://www.invisionpower.com)), **vBulletin** ([www.vbulletin.com](http://www.vbulletin.com)), **PHP Bulletin Board** ([www.phpbb.com](http://www.phpbb.com)), **Simple Machines Forum** ([www.simplemachines.org](http://www.simplemachines.org)) и ряд других. Однако создать «движок форума» с помощью перечисленного программного обеспечения начинающему пользователю будет весьма непросто, поскольку и сами программы, и документация к ним написаны на английском языке.

Попробовать свои силы для создания тематического форума можно с использованием российских web-сервисов, предлагающих свои услуги в этом направлении. Остановим свой выбор на сервисе Forum2x2 ([www.forum2x2.ru](http://www.forum2x2.ru)), который предлагает создание и хостинг форумов. Forum2x2 позволяет создать форум бесплатно, всего за несколько секунд и без всяких технических знаний, а после — мгновенно начать общение. Интерфейс форума является наглядным, простым в использовании и легко настраивается.

Определим следующую задачу — создать форум своего учебного заведения. Находясь на сайте сервиса Forum2x2, выберем кнопку **Создать бесплатный форум**. Пользователю будет предложено выбрать одну из четырех версий создания форумов: Phpbb3, Phpbb2, IPB и Punbb. Их краткая характеристика будет представлена в соответствующих вкладках. Воспользуемся самым простым из них - **Punbb**, который предоставляет только базовые опции web-форума, а следовательно, является оптимальным по скорости и простоте использования. Далее нам предстоит выполнить три простых шага:

1. Выбрать графический стиль форума.
2. Ввести название форума, его интернет-адрес, свой адрес электронной почты, пароль.
3. Прочитать информацию о недопустимом содержании создаваемого форума.

На этом создание форума можно считать завершенным. На рис. 5 представлен один из возможных примеров созданного форума.



Рис. 5 Внешний вид созданного форума

В своем электронном почтовом ящике вы обнаружите письмо от администрации сервиса Forum2x2, в котором будут даны несколько полезных советов для успешного начала работы форума, в частности:

- - поместить в форум несколько сообщений, чтобы задать тон обсуждения;
- - внести личный аспект в стиль оформления форума, подобрав цвета и шрифты;

- - сообщить по электронной почте друзьям о новом форуме и пригласить их поучаствовать в форуме;
- - поместить ссылки на форум на других сайтах, форумах и в поисковых системах.

Для администрирования вновь созданного форума необходимо ввести имя пользователя (Admin) и пароль, который вы выбрали при создании форума. После этого вы получаете доступ к ссылке **Панель администратора**, расположенной внизу страницы, которая имеет несколько вкладок (рис. 6).



Рис. 6. Вкладки Панели администратора

Вкладка **Главная** отображает информацию по статистике созданных сообщений, количестве пользователей и тем. Здесь же можно воспользоваться практическими советами по повышению посещаемости созданного форума. Попробуйте пригласить на созданный форум своих друзей, знакомых, с помощью ссылки **Адреса Email**, вводя в соответствующее поле их электронные адреса. Максимальное число приглашений, отправляемых за один раз, — десять.

Вкладка **Общие настройки** позволяет сконфигурировать форум в соответствии с личными целями администратора. В частности, можно изменить название сайта, его описание, определить конфигурацию защиты форума, определить E-mail администратора.

С помощью раздела **Категории и форумы** создайте свои форумы, определите порядок их вывода с помощью соответствующих кнопок (**Сдвинуть вверх**, **Сдвинуть вниз**). **Категория** представляет собой совокупность форумов, объединенных общей тематикой. Один из возможных примеров создания форумов приведен на рис. 7.

Сделанные изменения доступны для просмотра после нажатия на кнопку **Просмотр форума**. Находясь на вкладке **Общие настройки**, перейдите в раздел **Раскрутка форума** и выберите пункт **Поисковые системы**. Введите информацию для ваших мета-тегов, чтобы улучшить позицию вашего форума в поисковых системах. **Мета-теги** — это невидимые коды, используемые поисковиками для индексации и позиционирования вашего форума. Зарегистрируйте ваш форум в основных поисковых системах: Yandex, Google, Rambler.



Рис. 7. Структура форумов

Используя вкладку **Оформление**, поэкспериментируйте с различными стилями для того, чтобы повысить привлекательность форума. Здесь же можно поменять версию «движка» форума.

Будучи администратором вашего форума, вы являетесь его единственным полноправным хозяином и полностью контролируете его. С помощью вкладки **Пользователи & Группы** создайте группу модераторов, ответственных за соблюдение установленных вами правил (правил орфографии, правил поведения на форуме и т.д.).

Перейдите на вкладку **Модули**. Здесь вы можете добавить к вашему форуму такие модули, как портал, календарь, галерея, чат или листы персонажей. Выберите ссылку **Портал**. Появится информация о том, что портал не установлен. Нажмите ссылку — установить. Внешний вид созданного портала представлен на рис. 8.



Рис. 8. Созданный портал

На вкладке **Модули** попробуйте поработать с виджетами (гаджетами) форума, из которых и состоит портал. **Виджет** — это элемент интерфейса, предназначенный для облегчения доступа к информации.

Добавьте/удалите стандартные виджеты форума (Поиск, Календарь, Новости, Последние темы, Самые активные пользователи и др.), отслеживая изменения нажатием кнопки **Просмотр портала**. Оставьте наиболее удачный, с вашей точки зрения, вариант.

Итак, мы приобрели первоначальные практические навыки создания собственного форума и выполнили действия, направленные на увеличение его посещаемости. Кроме того, необходимо создать ссылку на форум с главной страницы сайта учебного заведения. Следует отметить, что, для того чтобы созданный форум не оставался в статичном виде, необходима большая работа администратора, модераторов по его поддержанию.

Альтернативным способом организации форумов является их развертывание в информационной системе учебного заведения. На современном отечественном рынке автоматизированных информационных систем управления учебным процессом представлено достаточно большое количество решений. Свой выбор остановим на ИС ModEUS (<http://modeus.krf.ane.ru/index.php>), которая разработана с учетом специфики российского образования и обеспечивает автоматизацию учебного процесса, в том числе и дистантного (учет учебного процесса, его планирование и публикация, подготовка отчетной документации).

После регистрации в системе ModEUS, нужно выбрать ссылку **Дискуссии**. Вы можете организовать дискуссию (форум) по любому из находящихся в системе курсов, щелкнув мышью по его названию.



Рис. 9. Страница Дискуссии в ИС ModEUS

Создадим новую тему, нажав одноименную кнопку. Впишем в соответствующие поля название темы и вопрос, предлагаемый для обсуждения. Подобная ситуация представлена на рис. 437. Кроме того, мы имеем возможность прикрепить текстовый файл объемом не более 16 Мб, например список вопросов к экзамену.

После нажатия на кнопку **Создать** тема дискуссии отображается в системе (рис. 10), и любой из студентов может принять участие в ее обсуждении.

Таким образом, можно определить преимущества создания форума в информационной системе учебного заведения:

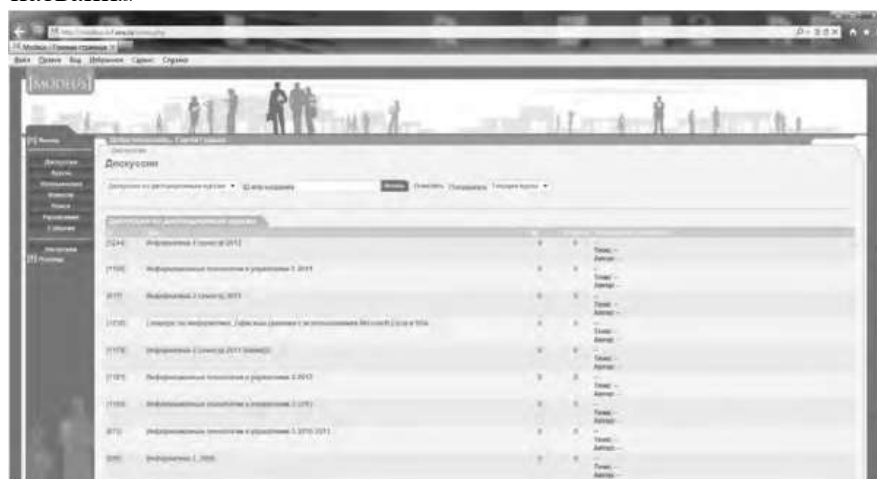
- - отсутствует необходимость иметь практические навыки работы по созданию web-страниц;
- - нет необходимости заботиться о раскрутке форума - студенты и преподаватели постоянно работают в системе.

В то же время есть и ряд недостатков, в частности:

- - форум доступен исключительно для студентов и преподавателей учебного заведения, в котором функционирует информационная система;
- - стандартизированный типовой интерфейс для всех выполняемых функций;
- - нет возможности организовать дискуссию на вольную тему.



Рис. 10 Создание новой темы



Рис. 11. Создана тема для дискуссии

### Использование тестирующих систем в локальной сети образовательного учреждения

Теперь познакомимся с возможностями ИС ModEUS для **организации тестирования студентов в локальной сети образовательного учреждения**. Использование тестирования как наиболее объективного метода оценки качества образования широко используется в учебных заведениях России. Полнота охвата проверкой требований к уровню подготовки студентов предполагает методику конструирования тестовых заданий закрытого и открытого типа. К тестовым заданиям **закрытого типа** относятся задания, предполагающие выбор верного ответа из предложенных вопросов. Тестовые задания **открытого типа** требуют конструирования ответов с кратким и развернутым ответом. И тот, и другой тип заданий успешно реализуются в ИС ModEUS.

Прежде чем создать тестовое задание, необходимо зайти в один из учебных курсов, находящихся в репозитории (хранилище данных), нажав кнопку **Курсы** в главном меню. Под «курсом» в ИС ModEUS понимается дисциплина, находящаяся в учебном плане.

Найдем в списке **Занятия курса** требуемое занятие и нажмем ссылку **Список заданий**, находящуюся справа от поля **Тип**. Для того чтобы добавить задание в занятие, нажмем кнопку **Добавить**. Подобная ситуация представлена на рис. 11.





Рис.12. Добавление задания

Тип задания можно выбрать из раскрывающегося списка (рис. 12), кроме того, можно дать название новому заданию, установить балл и выбрать количество попыток сдачи.

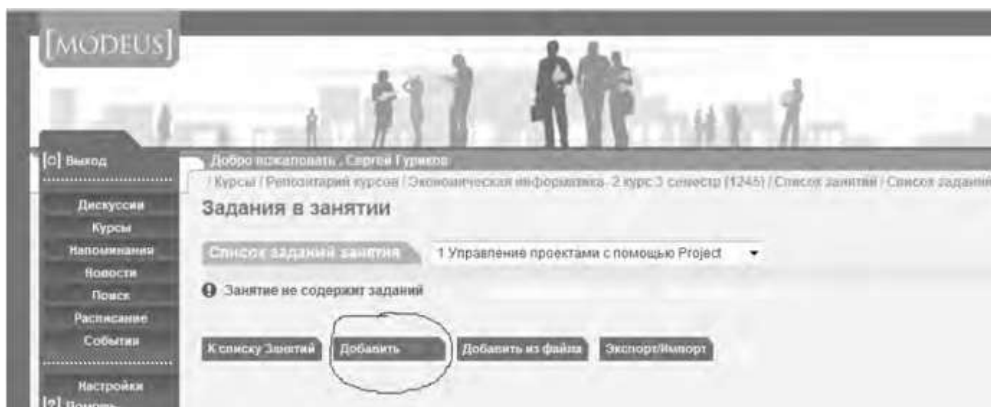

Рис.13. Выбор типа задания

Рассмотрим несколько примеров формирования вопросов закрытого и открытого типа в ИС ModEUS.

**Тестовое задание со множественным выбором верных ответов (закрытый тип).** Данный тип задания дает вам возможность задать вопрос и варианты ответов на него, из которых обучающийся должен выбрать верный (рис. 14). Правильным может быть один или несколько вариантов. Для того чтобы наполнить задание, выполните следующие действия:

- - в опции **Перемешивать варианты ответов** поставьте метку в поле **Перемешивать**, если вы хотите, чтобы указанные вами варианты ответов выводились на экран в различном порядке, поставьте метку в поле **Не перемешивать**, если варианты ответов должны выводиться всегда в одинаковом порядке;
- - в опции **Тип множественного выбора** поставьте метку в поле **Возможность выбора студентом одного ответа**, если обучающийся из предложенных вариантов ответов может выбрать только один верный, поставьте метку в поле **Возможность выбора студентом нескольких ответов**, если обучающийся может выбрать несколько верных ответов;
  - - введите текст задания в поле **Текст задания**;
  - - в случае если в задании присутствует приложение, укажите путь к этому приложению, нажав на кнопку **Обзор...** и указав путь к файлу на жестком или сетевом диске. Приложением может быть документ любого формата, например изображение;
  - - введите тексты вариантов ответов в соответствующие поля;
  - - для добавления нового поля под вариант ответа нажмите на кнопку

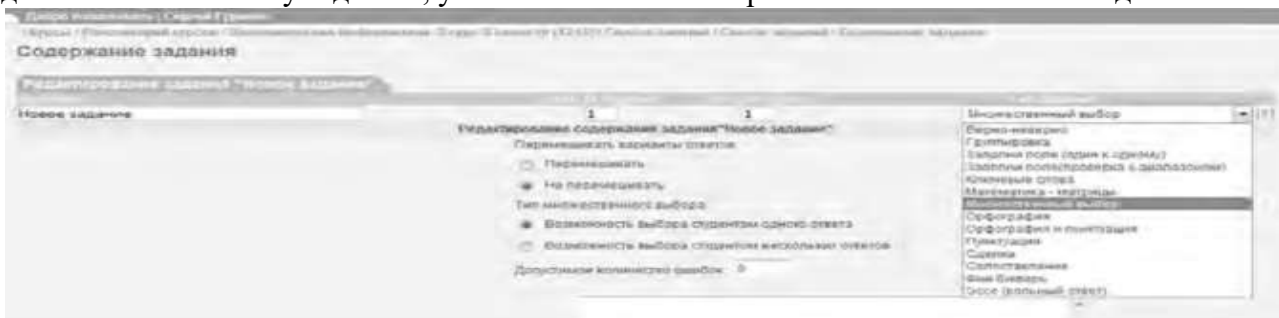

- каждый вариант ответа может быть дополнен приложением. Для добавления к варианту ответа приложения укажите путь к нему в поле **Добавить приложение**, нажав на



кнопку **Обзор...** и указав путь к файлу на жестком

или сетевом диске;

- установите флажки напротив одного или нескольких правильных вариантов ответа;

- нажмите на кнопку **Зафиксировать** для сохранения задания в базе данных;

- нажмите на кнопку **Сохранить и добавить новое**; чтобы сохранить задание и сразу

перейти к составлению нового задания.

Название	Балл за задание	Попыток сдачи	Тип задания
Задание б	1	1	Множественный выбор

Редактирование содержания задания "Задание б"

Перемешивать варианты ответов:

Перемешивать

Не перемешивать

Тип множественного выбора:

Возможность выбора студентом одного ответа

Возможность выбора студентом нескольких ответов

Текст задания:

На каком уровне семиуровневой модели ISO происходит передача кадра данных между узлами. В качестве адресов используются MAC-адреса

Добавить приложение:  Обзор...

Варианты ответов:

1 физический уровень

Добавить приложение:  Обзор...

2 канальный уровень

Добавить приложение:  Обзор...

3 сетевой уровень

Добавить приложение:  Обзор...

4 транспортный уровень

Добавить приложение:  Обзор...

5 сеансовый уровень

Добавить приложение:  Обзор...

6 уровень представления

Добавить приложение:  Обзор...

7 прикладной уровень

Добавить приложение:  Обзор...

Добавить ответ

Рис. 14. Создание задания со множественным выбором верных ответов

**Тестовое задание с добавлением слова (открытый тип).** Данный тип задания (рис. 15) дает вам возможность задать вопрос, на который обучающийся должен ответить, введя ответ с клавиатуры в виде текста, цифры, слова, математической формулы и т.д. Для того чтобы наполнить задание, выполните следующие действия:

- - введите текст задания в поле **Текст задания**;
- - текст задания может представлять собой текст или текст в сочетании с

приложением. Чтобы добавить приложение (изображение или документ), нажмите на кнопку **Обзор...**, находящуюся под полем **Текст задания**, и

укажите путь к файлу на жестком или сетевом диске;

- - в поле **Вопрос** введите вопрос, на который должен ответить обучающийся;
- - в поле **Ответ** укажите правильный ответ;

- в пределах одного задания вы можете задать обучающемуся несколько вопросов. Для

добавления вопроса нажмите на кнопку **Добавить вопрос**;

- нажмите на кнопку **Зафиксировать** для сохранения задания в базе данных;

- нажмите на кнопку **Сохранить и добавить новое**, чтобы сохранить задание и сразу перейти к составлению нового задания.



Рис. 15 Создание задания с добавлением слова

Кроме рассмотренных типов заданий, в IC ModEUS существует и ряд других, в частности:

**Верно - неверно.** Данный тип задания предоставляет возможность обучающемуся выбрать один из вариантов ответа («верно» или «неверно») на поставленный вопрос.

**Группировка.** В данном типе задания обучающемуся необходимо распределить заданный список понятий по группам.

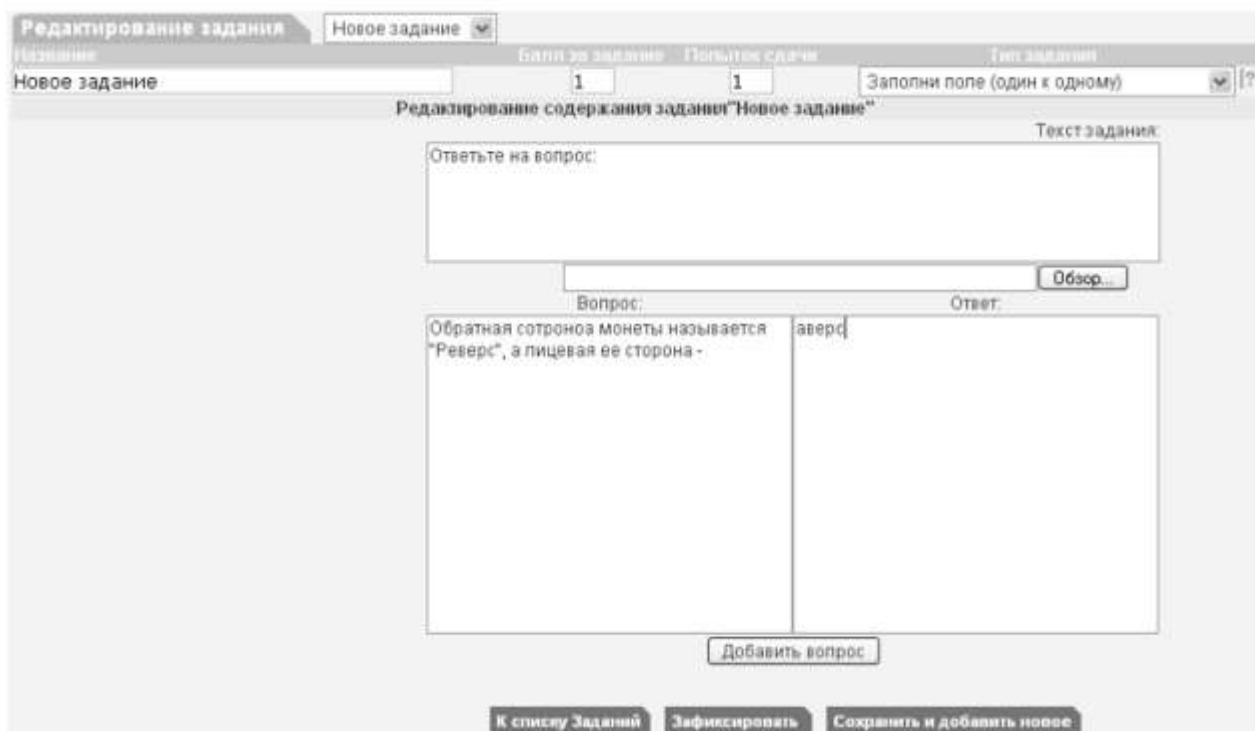
**Заполни поле (проверка с диапазоном).** Данный тип задания дает возможность задать вопрос, на который обучающийся должен ответить, введя с клавиатуры числовой ответ.

**Сопоставление.** Проверяется способность обучающихся сопоставить понятия по указанному принципу.

**Эссе.** Обучающийся отвечает в свободной форме на поставленный преподавателем вопрос. Вопрос может быть представлен в виде текста или любого другого документа.

Следует отметить, что в IC ModEUS можно задать количество вопросов, время на проведение тестовых заданий, а также **мощность теста**. Мощность определяет количество заданий, которые будут предложены студенту для выполнения. Например, если в группе заданий десять вариантов заданий, а мощность группы равна пяти, то студенту будут предложены для выполнения пять заданий из десяти. После проведения тестирования в

информационной системе происходит автоматическое формирование оценок на основании выполненных студентами заданий.

Итак, мы завершили рассмотрение возможностей информационной системы, работающей в локальной сети учебного заведения для организации форумов и проведения тестирования студентов.

### **Настройка видео web-сессий**

В настоящее время миллионы пользователей во всем мире используют видеосвязь с помощью сети Интернет для общения друг с другом. Достоинства такого способа общения очевидны: есть возможность слышать и визуально наблюдать собеседника, находящегося, возможно, за тысячи километров. Для обеспечения полноценной видеосвязи для захвата и воспроизведения видео и звука могут использоваться как встроенные в компьютер камера, микрофон или динамик, так и внешние устройства, такие как web-камера, головная гарнитура, а также следует обеспечить высокоскоростной доступ к Интернету.

Взаимодействие собеседников при организации видео web-сессий возможно в нескольких направлениях: видеоконференция и видеотелефония.

**1. Видеоконференция** — это технология интерактивного взаимодействия двух и более человек, при которой между ними происходит обмен информацией в режиме реального времени. Существует нескольких видов видеоконференций:

- **симметричная (групповая)** видеоконференция позволяет проводить сеансы показа презентаций или рабочего стола;
- **асимметричная** видеоконференция используется для дистанционного образования. Позволяет собрать в конференции множество участников таким образом, что все они будут видеть и слышать одного ведущего, он, в свою очередь, всех участников одновременно;
- **селекторное видеосовещание** — рассчитано на взаимодействие большой группы участников, при котором пользователи имеют возможность активно обсуждать действия при чрезвычайных ситуациях, оперативно решать текущие вопросы.

Для эффективной организации проведения web-конференций, маркетинговых презентаций, онлайн-обучения, совещаний и любых других видов онлайн-встреч существует ряд программных решений. В качестве примера можно привести программы Mirapolis Virtual Room (<http://virtualroom.ru/>), ВидеоМост ([www.videomost.com](http://www.videomost.com)), TrueConf Online (<http://trueconf.ru/>) и др.

**2. Видеотелефония** — реализуется посредством сеанса видеосвязи между двумя пользователями, во время которого они могут видеть и слышать друг друга, обмениваться сообщениями и файлами, вместе работать над документами и при этом находиться в разных местах в комфортной для себя обстановке.

Для того чтобы общаться с близкими и друзьями, можно бесплатно совершать видеозвонки с помощью таких программ, как Skype (<http://www.Skype.com/intl/ru/get-skype>), Mail.ru Агент (<http://agent.mail.ru>) и ряд других.

Для того чтобы проверить наличие встроенной web-камеры на компьютере, достаточно войти в меню **Пуск**, выбрать **Компьютер**, щелкнуть на нем правой кнопкой мыши и в контекстно-зависимом меню нажать пункт **Свойства**. Далее следует выбрать пункт меню **Диспетчер устройств**, а в нем пункт **Устройства обработки изображений**. Наличие в нем устройства, например, USB 2.0 Camera свидетельствует о наличии web-камеры.

Кроме того, в документации к компьютеру (Руководство пользователя) или другому устройству должны быть приведены сведения об установленных в систему устройствах и, в частности, инструкция по использованию встроенной камеры и программному обеспечению, отвечающему за данное устройство.

Одной из таких популярных утилит является ArcSoft WebCam Companion — пакет приложений для взаимодействия с web-камерой, который позволяет захватывать, редактировать изображения и записывать видео. Самостоятельно проведите ее установку,

воспользовавшись web-адресом <http://arcsoft-webcam-companion.en.softonic.com>. После установки данной программы на компьютер ее можно запустить на выполнение командой **Пуск/Все программы/ArcSoft WebCam Companion/WebCam Companion**. Интерфейс программы представлен несколькими разделами: **Захват**, **Маска**, **Забавная рамка**, **Правка**, **Монитор**, **Другие приложения** (рис. 16).



Рис. 16. Пункты меню программы ArcSoft WebCam Companion

Выберем значок **Захват**, а в нем пункт меню **Параметры web-камеры**. Откроется окно, представленное на рис. 17.



Рис. 17. Окно Свойства web-камеры

Как видно из рис. 17, в данном окне можно изменить основные параметры настройки web-камеры, одновременно наблюдая за результатом на экране. При желании настройки можно вернуть в исходное состояние, нажав на кнопку **По умолчанию**.

Теперь поговорим о том, как организовать web-сессию в такой популярной программе, как Skype. Ее большим преимуществом является такой факт, что звонки между абонентами являются бесплатными. Однако, если вы делаете звонок на мобильный или стационарный телефон, вам потребуется позаботиться о том, чтобы на вашем счете были деньги. Положить деньги на оплату разговоров в Skype вы можете с использованием такого сервиса, как Яндекс.Деньги (<https://money.yandex.ru/>).

Инсталлируйте программу Skype, воспользовавшись ее адресом в сети Интернет <http://www.skype.com/intl/ru/get-skype>. После установки программа становится доступной после выполнения команды **Пуск/Все программы/ Skype/Skype**. В окне регистрации введите свой логин и пароль. Обратите внимание на то, что если вы установите флажок в пункте **Автоматическая авторизация при запуске Skype**, то вам не придется каждый раз вводить свои данные.

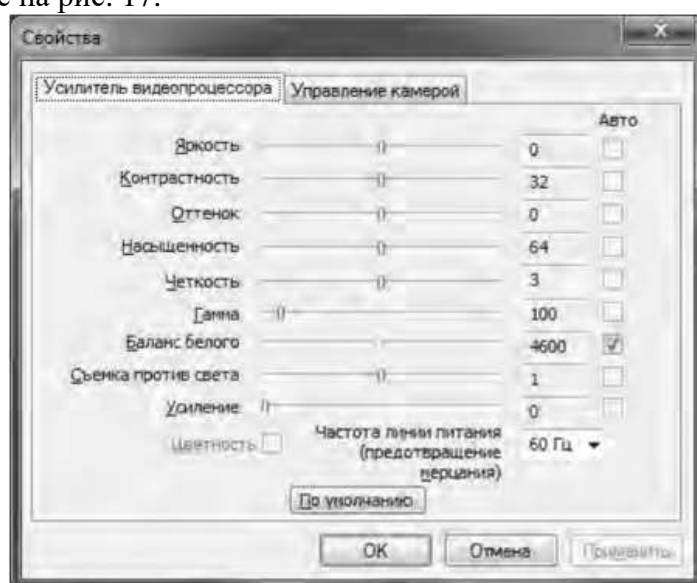
Добавьте своих друзей, родственников в список контактов, воспользовавшись командой **Контакты/Добавить контакт**. Вам нужно ввести фамилию, имя знакомого, его контактный телефон, адрес электронной почты. В результате ваши контакты будут располагаться в группе **Контакты** и будут видны при каждом запуске программы.

Выполним настройку web-камеры. Последовательно нажмем **Инструменты/Настройки/Настройки видео**. Появится окно, представленное на рис. 18.



Рис.18. Окно Настройки

Если вы видите изображение - камера настроена и готова к работе. В противном случае, Skype выведет об этом текстовое сообщение. Теперь перейдем в меню **Настройка звука**. Проверьте, что поставлен флажок в опции **Разрешить автоматическую настройку микрофона**. Скажите несколько слов вслух, уровень громкости звука в опции **Громкость** должен изменяться. Окончательно проверить сделанные настройки можно с помощью контрольного звонка. Для этого, находясь в меню **Настройка звука**, выберите пункт **Сделать контрольный звонок в Skype**. В ходе контрольного звонка вы сможете сделать запись своего голоса в течение десяти секунд, а затем прослушать его. Если этот эксперимент окончится удачно, значит, все настройки выполнены правильно и программа готова к работе.

Теперь, когда мы завершили работу с настройками программы, можно попробовать сделать видеозвонок. Для этого необходимо совершить следующие действия:

1. Войти в программу Skype.
2. В группе **Контакты** щелчком мыши выбрать абонента. Во время звонка он должен быть в сети, о чем будет свидетельствовать соответствующий значок в программе Skype.
3. Нажать кнопку **Видеозвонок**.

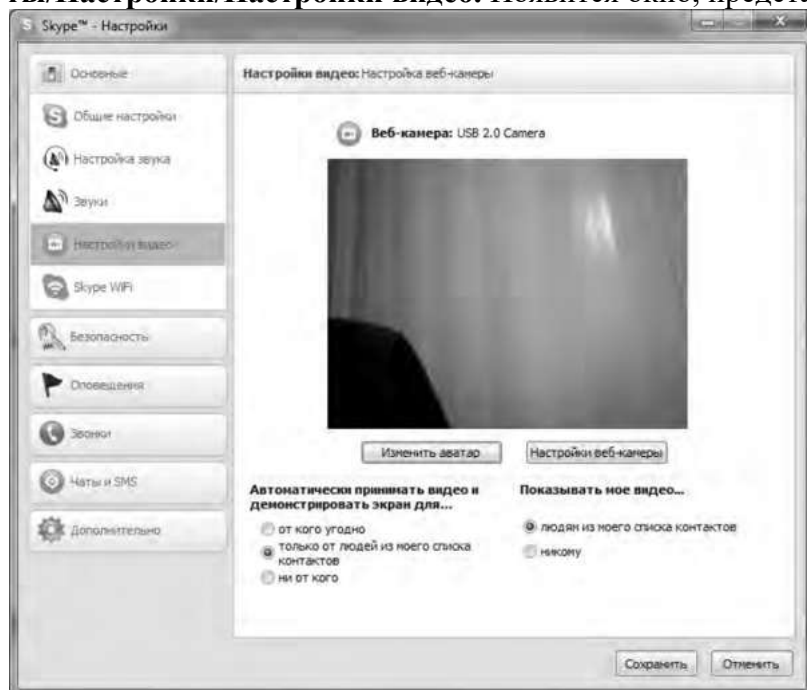
Через несколько секунд соединение будет установлено и вы можете начать разговор, в процессе которого вы будете видеть и слышать своего собеседника. Подобная ситуация представлена на рис. 19.



Рис. 19 Сеанс связи установлен

Если во время разговоров у вас возникают неполадки со звуком, такие как сильный фоновый шум, эхо, задержка звука, «механический» звук или пропадание слов, следует убедиться в следующем:

1. Использует ли собеседник последнюю версию программы Skype? Информацию о версии программы можно получить, выполнив команду **По- мощь/О Skype**.
2. Нет ли рядом с микрофоном источников шума?
3. Не расположен ли микрофон рядом с динамиками?
4. Достаточно ли высокая скорость соединения?

Кроме того, когда программа Skype обнаруживает неполадки во время звонка, на экране появляется сообщение с рекомендациями, которые помогут вам повысить качество связи. Необходимо выполнить эти рекомендации.

Итак, вы получили теоретические сведения и практические навыки работы с организацией видео web-сессий, которые, несомненно, будут востребованы в вашей повседневной жизни.

*Задания:*

а) Зарегистрируйтесь на сервисе Forum2x2. Создайте форум своего учебного заведения, выбрав одну из четырех версий создания форумов. Выполните советы для успешного начала работы своего форума, приведенные в параграфе 5.4. После завершения работы отправьте на электронную почту преподавателя ссылку на созданный вами форум.

б) Установите на свой компьютер программу Skype. Сделайте видеозвонок вашему преподавателю (по предварительной договоренности).

## **2. Проведите диагностику стиля делового общения.**

*Инструкция.* С помощью этого теста вы можете оценить свой стиль делового общения. Вам предложено 80 утверждений. Из каждой пары выберите одно — то, которое, как вы считаете, наиболее соответствует вашему поведению. Обратите внимание на то, что ни одна пара не должна быть пропущена. Тест построен таким образом, что ни одно из приведенных ниже утверждений не является ошибочным.

1. Я люблю действовать.
2. Я работаю над решением проблем систематическим образом.
3. Я считаю, что работа в командах более эффективна, чем на индивидуальной основе.
4. Мне очень нравятся различные нововведения.
5. Я больше интересуюсь будущим, чем прошлым.
6. Я очень люблю работать с людьми.
7. Я люблю принимать участие в хорошо организованных встречах.
8. Для меня очень важными являются окончательные сроки.

9. Я против откладываний и проволочек.
10. Я считаю, что новые идеи должны быть проверены прежде, чем они будут применяться на практике.
11. Я очень люблю взаимодействовать с другими людьми. Это меня стимулирует и вдохновляет.
12. Я всегда стараюсь искать новые возможности.
13. Я сам люблю устанавливать цели, планы и т.п.
14. Если я что-либо начинаю, то доделываю это до конца.
15. Обычно и стараюсь понять эмоциональные реакции других.
16. Я создаю проблемы другим людям.
17. Я надеюсь получить реакцию других на свое поведение.
18. Я нахожу, что действия, основанные на принципе «шаг за шагом», являются очень эффективными.
19. Я думаю, что хорошо могу понимать поведение и мысли других.
20. Я люблю творческое решение проблем.
21. Я все время строю планы на будущее.
22. Я восприимчив к нуждам других.
23. Хорошее планирование — ключ к успеху.
24. Меня раздражает слишком подробный анализ.
25. Я остаюсь невозмутимым, если на меня оказывают давление.
26. Я очень ценю опыт.
27. Я прислушиваюсь к мнению других.
28. Говорят, что я быстро соображаю.
29. Сотрудничество является для меня ключевым словом.
30. Я использую логические методы для анализа альтернатив.
31. Я люблю, когда одновременно у меня идут разные проекты.
32. Я постоянно задаю себе вопросы.
33. Делая что-либо, я тем самым учусь.
34. Полагаю, что я руководствуюсь рассудком, а не эмоциями.
35. Я могу предсказать, как другие будут вести себя в той или иной ситуации.
36. Я не люблю вдаваться в детали.
37. Анализ всегда должен предшествовать действиям.
38. Я способен оценить климат в группе.
39. У меня есть склонность не заканчивать начатые дела.
40. Я воспринимаю себя как решительного человека.
41. Я ищу такие дела, которые бросают мне вызов.
42. Я основываю свои действия на наблюдениях и фактах.
43. Я могу открыто выразить свои чувства.
44. Я люблю формулировать и определять контуры новых проектов.
45. Я очень люблю читать.
46. Я воспринимаю себя как человека, способного интенсифицировать, организовать деятельность других.
47. Я не люблю заниматься одновременно несколькими вопросами.
48. Я люблю достигать поставленных целей.
49. Мне нравится узнавать что-либо о других людях.
50. Я люблю разнообразие.
51. Факты говорят сами за себя.
52. Я использую свое воображение, насколько это возможно.
53. Меня раздражает длительная, кропотливая работа.
54. Мой мозг никогда не перестает работать.
55. Важному решению предшествует подготовительная работа.
56. Я глубоко уверен в том, что люди нуждаются друг в друге, чтобы завершить работу.



57. Я обычно принимаю решение, особо не задумываясь.
58. Эмоции только создают проблемы.
59. Я люблю быть таким же, как другие.
60. Я не могу быстро прибавить пятнадцать к семнадцати.
61. Я примеряю свои новые идеи к людям.
62. Я верю в научный подход.
63. Я люблю, когда дело сделано.
64. Хорошие отношения необходимы.
65. Я импульсивен.
66. Я нормально воспринимаю различия в людях.
67. Общение с другими людьми значимо само по себе.
68. Люблю, когда меня интеллектуально стимулируют.
69. Я люблю организовывать что-либо.
70. Я часто перескакиваю с одного дела на другое.
71. Общение и работа совместно с другими людьми являются творческим процессом.
72. Самоактуализация является крайне важной для меня.
73. Мне очень нравится играть идеями.
74. Я не люблю попусту терять время.
75. Я люблю делать то, что у меня получается.
76. Взаимодействуя с другими, я учусь.
77. Абстракции интересны для меня.
78. Мне нравятся детали.
79. Я люблю кратко подвести итоги, прежде чем прийти к какому-либо умозаключению.
80. Я достаточно уверен в себе.

#### *Обработка результатов.*

Обведите те номера, на которые вы ответили положительно, и отметьте их в приведенной ниже таблице. Посчитайте количество баллов по каждому стилю (один положительный ответ равен 1 баллу). Тот стиль, по которому вы набрали наибольшее количество баллов (по одному стилю не может быть более 20 баллов), наиболее предпочтителен для вас. Если вы набрали одинаковое количество баллов по двум стилям, значит, они оба присущи вам.

#### *Ключ*

*Стиль 1:* 1, 8, 9, 13, 17, 24, 26, 31, 33, 40, 41, 48, 50, 53, 57, 63, 65, 70, 74, 79.

*Стиль 2:* 2, 7, 10, 14, 18, 23, 25, 30, 34, 37, 42, 47, 51, 55, 58, 62, 66, 69, 75, 78.

*Стиль 3:* 3, 6, 11, 15, 19, 22, 27, 29, 35, 38, 43, 46, 49, 56, 59, 64, 67, 71, 76, 80.

*Стиль 4:* 4, 5, 12, 16, 20, 21, 28, 32, 36, 39, 44, 45, 52, 54, 60, 61, 68, 72, 73, 77.

#### *Интерпретация результатов*

*Стиль 1* — ориентация на действие. Характерно обсуждение результатов, конкретных вопросов, поведения, ответственности, опыта, достижений, решений. Люди, владеющие этим стилем, прагматичны, прямолинейны, решительны, легко переключаются с одного вопроса на другой.

*Стиль 2* — ориентация на процесс. Характерно обсуждение фактов, процедурных вопросов, планирования, организации, контролирования, деталей. Человек, владеющий этим стилем, ориентирован на систематичность, последовательность, тщательность. Он честен, многословен и мало эмоционален.

*Стиль 3* ориентация на людей. Характерно обсуждение человеческих нужд, мотивов, чувств, «духа работы в команде», понимания, сотрудничества. Люди этого стиля эмоциональны, чувствительны, умеют сопереживать окружающим.

*Стиль 4* — ориентация на перспективу, на будущее. Людям этого стиля присуще обсуждение концепций, больших планов, нововведений, различных вопросов, новых методов, альтернатив. Они обладают хорошим воображением, полны идей, но мало реалистичны и порой их сложно понять.

Задания:

- а) На основе самодиагностики определите стиль делового общения
- б) Дайте обоснование рекомендаций по совершенствованию делового общения.

## ПОДГОТОВКА РЕФЕРАТА

### Общая характеристика реферата

Написание реферата практикуется в учебном процессе в целях приобретения магистрантом необходимой профессиональной подготовки, развития умения и навыков самостоятельного научного поиска: изучения литературы по выбранной теме, анализа различных источников и точек зрения, обобщения материала, выделения главного, формулирования выводов и т. п. С помощью реферата магистрант может глубже постигать наиболее сложные проблемы дисциплины, учиться лаконично излагать свои мысли, правильно оформлять работу, докладывать результаты своего труда.

Реферат является первой ступенью на пути освоения навыков проведения научно-исследовательской работы. В «Толковом словаре русского языка» дается следующее определение: «**реферат** – краткое изложение содержания книги, статьи, исследования, а также доклад с таким изложением».

Различают два вида реферата:

- *репродуктивный* – воспроизводит содержание первичного текста в форме реферата-конспекта или реферата-резюме. В реферате-конспекте содержится фактическая информация в обобщённом виде, иллюстрированный материал, различные сведения о методах исследования, результатах исследования и возможностях их применения. В реферате-резюме содержатся только основные положения данной темы;

- *продуктивный* – содержит творческое или критическое осмысление реферируемого источника и оформляются в форме реферата-доклада или реферата-обзора. В реферате-докладе, наряду с анализом информации первоисточника, дается объективная оценка проблемы, и он имеет развёрнутый характер. Реферат-обзор составляется на основе нескольких источников и в нем сопоставляются различные точки зрения по исследуемой проблеме.

Магистрант для изложения материала должен выбрать продуктивный вид реферата.

### Выбор темы реферата

Магистранту предоставляется право выбора темы реферата из рекомендованного преподавателем дисциплины списка. Выбор темы должен быть осознанным и обоснованным с точки зрения познавательных интересов автора, а также полноты освещения темы в имеющейся научной литературе.

Если интересующая тема отсутствует в рекомендованном списке, то по согласованию с преподавателем магистранту предоставляется право самостоятельно предложить тему реферата, раскрывающую содержание изучаемой дисциплины. Тема не должна быть слишком общей и глобальной, так как небольшой объем работы (до 20-25 страниц без учёта приложений) не позволит раскрыть ее.

Начинать знакомство с избранной темой лучше всего с чтения обобщающих работ по данной проблеме, постепенно переходя к узкоспециальной литературе. При этом следует сразу же составлять

библиографические выходные данные используемых источников (автор, название, место и год издания, издательство, страницы).

На основе анализа прочитанного и просмотренного материала по данной теме следует составить тезисы по основным смысловым блокам, с пометками, собственными суждениями и оценками. Предварительно подобранный в литературных источниках материал может превышать необходимый объем реферата.

### **Формулирование цели и составление плана реферата**

Выбрав тему реферата и изучив литературу, необходимо сформулировать цель работы и составить план реферата.

**Цель** – это осознаваемый образ предвосхищаемого результата. Возможно, формулировка цели в ходе работы будет меняться, но изначально следует ее обозначить, чтобы ориентироваться на нее в ходе исследования. Формулирование цели реферата рекомендуется осуществлять при помощи глаголов: исследовать, изучить, проанализировать, систематизировать, осветить, изложить (представления, сведения), создать, рассмотреть, обобщить и т. д.

Определяясь с целью дальнейшей работы, параллельно необходимо думать над составлением плана, при этом четко соотносить цель и план работы. Правильно построенный план помогает систематизировать материал и обеспечить последовательность его изложения.

Наиболее традиционной является следующая **структура реферата**:

Титульный лист.

Оглавление (план, содержание).

Введение.

1. (полное наименование главы).

1.1. (полное название параграфа, пункта);

1.2. (полное название параграфа, пункта).

Основная часть

2. (полное наименование главы).

2.1. (полное название параграфа, пункта);

2.2. (полное название параграфа, пункта).

Заключение (выводы).

Библиография (список использованной литературы).

Приложения (по усмотрению автора).

**Титульный лист** оформляется в соответствии с Приложением.

**Оглавление** (план, содержание) включает названия всех глав и параграфов (пунктов плана) реферата и номера страниц, указывающие их начало в тексте реферата.

**Введение.** В этой части реферата обосновывается актуальность выбранной темы, формулируются цель и задачи работы, указываются используемые материалы и дается их краткая характеристика с точки зрения полноты освещения избранной темы. Объем введения не должен превышать 1-1,5 страницы.

**Основная часть** реферата может быть представлена двумя или тремя главами, которые могут включать 2-3 параграфа (пункта).

Здесь достаточно полно и логично излагаются главные положения в используемых источниках, раскрываются все пункты плана с сохранением связи между ними и последовательности перехода от одного к другому.

Автор должен следить за тем, чтобы изложение материала точно соответствовало цели и названию главы (параграфа). Материал в реферате рекомендуется излагать своими словами, не допуская дословного переписывания из литературных источников. В тексте обязательны ссылки на первоисточники, т. е. на тех авторов, у которых взят данный материал в виде мысли, идеи, вывода, числовых данных, таблиц, графиков, иллюстраций и пр.

Работа должна быть написана грамотным литературным языком. Сокращение слов в тексте не допускается, кроме общеизвестных сокращений и аббревиатуры. Каждый раздел рекомендуется заканчивать кратким выводом.

**Заключение** (выводы). В этой части обобщается изложенный в основной части материал, формулируются общие выводы, указывается, что нового лично для себя вынес автор реферата из работы над ним. Выводы делаются с учетом опубликованных в литературе различных точек зрения по проблеме рассматриваемой в реферате, сопоставления их и личного мнения автора реферата. Заключение по объему не должно превышать 1,5-2 страниц.

**Библиография** (список использованной литературы) – здесь указывается реально использованная для написания реферата литература, периодические издания и электронные источники информации. Список составляется согласно правилам библиографического описания.

**Приложения** могут включать графики, таблицы, расчеты.

## **ТРЕБОВАНИЯ К ОФОРМЛЕНИЮ РЕФЕРАТА**

### **Общие требования к оформлению реферата**

Рефераты по дисциплинам магистратуры направления подготовки 38.04.02 – «Менеджмент», как правило, требуют изучения и анализа значительного объема статистического материала, формул, графиков и т. п. В силу этого особое значение приобретает правильное оформление результатов проделанной работы.

Текст реферата должен быть подготовлен в печатном виде. Исправления и поправки не допускаются. Текст работы оформляется на листах формата А4, на одной стороне листа, с полями: левое – 25 мм, верхнее – 20 мм, правое – 15 мм и нижнее – 25 мм. При компьютерном наборе шрифт должен быть таким: тип шрифта Times New Roman, кегль 14, междустрочный интервал 1,5.

Рекомендуемый объем реферата – не менее 20 страниц. Титульный лист реферата оформляется магистрантом по образцу, данному в приложении 1.

Текст реферата должен быть разбит на разделы: главы, параграфы и т. д. Очередной раздел нужно начинать с нового листа.

Все страницы реферата должны быть пронумерованы. Номер страницы ставится снизу страницы, по центру. Первой страницей является титульный лист, но на ней номер страницы не ставится.

### **Таблицы**

Таблицы по содержанию делятся на аналитические и неаналитические. Аналитические таблицы являются результатом обработки и анализа цифровых показателей. Как правило, после таких таблиц делается обобщение, которое вводится в текст словами: «таблица позволяет сделать вывод о том, что...», «таблица позволяет заключить, что...» и т. п.

В неаналитических таблицах обычно помещаются необработанные статистические данные, необходимые лишь для информации и констатации фактов.

Таблицы размещают после первого упоминания о них в тексте таким образом, чтобы их можно было читать без поворота работы или с поворотом по часовой стрелке.

Каждая таблица должна иметь нумерационный и тематический заголовок. Тематический заголовок располагается по центру таблицы, после нумерационного, размещённого в правой стороне листа и включающего надпись «Таблица» с указанием арабскими цифрами номера таблицы. Нумерация таблиц сквозная в пределах каждой главы. Номер таблицы состоит из двух цифр: первая указывает на номер главы, вторая – на номер таблицы в главе по порядку (например: «Таблица 2.2» – это значит, что представленная таблица вторая во второй главе).

Цифры в графах таблиц должны проставляться так, чтобы разряды чисел во всей графе были расположены один под другим. В одной графе количество десятичных знаков должно быть одинаковым. Если данные отсутствуют, то в графах ставят знак тире. Округление числовых значений величин до первого, второго и т. д. десятичного знака для различных значений одного и того же наименования показателя должно быть одинаковым.

Таблицу с большим количеством строк допускается переносить на другую страницу, при этом заголовок таблицы помещают только над ее первой частью, а над переносимой частью пишут «Продолжение таблицы» или «Окончание таблицы». Если в работе несколько таблиц, то после слов «Продолжение» или «Окончание» указывают номер таблицы, а само слово «таблица» пишут сокращенно, например: «Продолжение табл. 1.1», «Окончание табл. 1.1».

На все таблицы в тексте курсовой работы должны быть даны ссылки с указанием их порядкового номера, например: «...в табл. 2.2».

### **Формулы**

Формулы – это комбинации математических знаков, выражающие какие-либо предложения.

Формулы, приводимые в реферате, должны быть наглядными, а обозначения, применяемые в них, соответствовать стандартам.

Пояснения значений символов и числовых коэффициентов следует приводить непосредственно под формулой, в той последовательности, в какой они даны в формуле. Значение каждого символа и числового коэффициента дается с новой строки. Первую строку объяснения начинают со слова «где» без двоеточия после него.

Формулы и уравнения следует выделять из текста свободными строками. Если уравнение не умещается в одну строку, оно должно быть перенесено после знака равенства (=) или после знака (+), минус (–), умножения (x) и деления (:).

Формулы нумеруют арабскими цифрами в пределах всей курсовой работы (реферата) или главы. В пределах реферата используют нумерацию формул одинарную, в пределах главы – двойную. Номер указывают с правой стороны листа на уровне формулы в круглых скобках.

В тексте ссылки на формулы приводятся с указанием их порядковых номеров, например: «...в формуле (2.2)» (второй формуле второй главы).

### **Иллюстрации**

Иллюстрации позволяют наглядно представить явление или предмет такими, какими мы их зрительно воспринимаем, но без лишних деталей и подробностей.

Основными видами иллюстраций являются схемы, диаграммы и графики.

**Схема** – это изображение, передающее обычно с помощью условных обозначений и без соблюдения масштаба основную идею какого-либо устройства, предмета, сооружения или процесса и показывающее взаимосвязь их главных элементов.

**Диаграмма** – один из способов изображения зависимости между величинами. Наибольшее распространение получили линейные, столбиковые и секторные диаграммы.

Для построения линейных диаграмм используется координатное поле. По горизонтальной оси в изображенном масштабе откладывается время или факториальные признаки, на вертикальной – показатели на определенный момент (период) времени или размеры результативного независимого признака. Вершины ординат соединяются отрезками – в результате получается ломаная линия.

На столбиковых диаграммах данные изображаются в виде прямоугольников (столбиков) одинаковой ширины, расположенных вертикально или горизонтально. Длина (высота) прямоугольников пропорциональна изображенным ими величинам.

Секторная диаграмма представляет собой круг, разделенный на секторы, величины которых пропорциональны величинам частей изображаемого явления.

**График** – это результат обработки числовых данных. Он представляет собой условные изображения величин и их соотношений через геометрические фигуры, точки и линии.

Количество иллюстраций в работе должно быть достаточным для пояснения излагаемого текста.

Иллюстрации обозначаются словом «Рис.» и располагаются после первой ссылки на них в тексте так, чтобы их было удобно рассматривать без поворота

работы или с поворотом по часовой стрелке. Иллюстрации должны иметь номер и наименование, расположенные по центру, под ней. Иллюстрации нумеруются в пределах главы арабскими цифрами, например: «Рис. 1.1» (первый рисунок первой главы). Ссылки на иллюстрации в тексте реферата приводят с указанием их порядкового номера, например: «...на рис. 1.1».

При необходимости иллюстрации снабжаются поясняющими данными (подрисуночный текст).

### **Приложения**

Приложение – это часть основного текста, которая имеет дополнительное (обычно справочное) значение, но, тем не менее, необходима для более полного освещения темы. По форме они могут представлять собой текст, таблицы, графики, карты. В приложении помещают вспомогательные материалы по рассматриваемой теме: инструкции, методики, положения, результаты промежуточных расчетов, типовые проекты, имеющие значительный объем, затрудняющий чтение и целостное восприятие текста. В этом случае в тексте приводятся основные выводы (результаты) и делается ссылка на приложение, содержащее соответствующую информацию. Каждое приложение должно начинаться с новой страницы. В правом верхнем углу листа пишут слово «Приложение» и указывают номер приложения. Если в реферате больше одного приложения, их нумеруют последовательно арабскими цифрами, например: «Приложение 1», «Приложение 2» и т. д.

Каждое приложение должно иметь заголовок, который помещают ниже слова «Приложение» над текстом приложения, по центру.

При ссылке на приложение в тексте реферата пишут сокращенно строчными буквами «прил.» и указывают номер приложения, например: «...в прил. 1».

Приложения оформляются как продолжение текстовой части реферата со сквозной нумерацией листов. Число страниц в приложении не лимитируется и не включается в общий объем страниц реферата.

### **Библиографический список**

Библиографический список должен содержать перечень и описание только тех источников, которые были использованы при написании реферата.

В библиографическом списке должны быть представлены монографические издания отечественных и зарубежных авторов, материалы профессиональной периодической печати (экономических журналов, газет и еженедельников), законодательные и др. нормативно-правовые акты. При составлении списка необходимо обратить внимание на достижение оптимального соотношения между монографическими изданиями, характеризующими глубину теоретической подготовки автора, и периодикой, демонстрирующей владение современными экономическими данными.

Наиболее распространенным способом расположения наименований литературных источников является алфавитный. Работы одного автора перечисляются в алфавитном порядке их названий. Исследования на



иностранных языках помещаются в порядке латинского алфавита после исследований на русском языке.

Ниже приводятся примеры библиографических описаний использованных источников.

**Статья одного, двух или трех авторов из журнала**

*Зотова Л. А., Еременко О. В.* Инновации как объект государственного регулирования // *Экономист*. 2010. № 7. С. 17–19.

**Статья из журнала, написанная более чем тремя авторами**

*Валютный курс и экономический рост / С. Ф. Алексащенко, А. А. Клепач, О. Ю. Осипова [и др.]* // *Вопросы экономики*. 2010. № 8. С. 18–22.

**Книга, написанная одним, двумя или тремя авторами**

*Иохин В. Я.* Экономическая теория: учебник. М.: Юристъ, 2009. 178 с.

**Книга, написанная более чем тремя авторами**

*Экономическая теория: учебник / В. Д. Камаев [и др.]*. М.: ВЛАДОС, 2011. 143 с.

**Сборники**

*Актуальные проблемы экономики и управления: сборник научных статей*. Екатеринбург: УГГУ, 2010. Вып. 9. 146 с.

**Статья из сборника**

*Данилов А. Г.* Система ценообразования промышленного предприятия // *Актуальные проблемы экономики и управления: сб. научных статей*. Екатеринбург: УГГУ, 2010. Вып. 9. С. 107–113.

**Статья из газеты**

*Крашаков А. С.* Будет ли обвал рубля // *Аргументы и факты*. 2011. № 9. С. 3.

**Библиографические ссылки**

Библиографические ссылки требуется приводить при цитировании, заимствовании материалов из других источников, упоминании или анализе работ того или иного автора, а также при необходимости адресовать читателя к трудам, в которых рассматривался данный вопрос.

Ссылки должны быть затекстовыми, с указанием номера соответствующего источника (на который автор ссылается в работе) в соответствии с библиографическим списком и соответствующей страницы.

**Пример оформления затекстовой ссылки**

Ссылка в тексте: «При оценке стоимости земли необходимо учесть все возможности ее производственного использования» [17, С. 191].

В списке использованных источников:

17. *Борисов Е. Ф.* Основы экономики. М.: Юристъ, 2008. 308 с.

## ОРГАНИЗАЦИЯ ЗАЩИТЫ РЕФЕРАТА

Необходимо заранее подготовить тезисы выступления (план-конспект).

Порядок защиты реферата.

1. Краткое сообщение, характеризующее цель и задачи работы, ее актуальность, полученные результаты, вывод и предложения.
2. Ответы магистранта на вопросы преподавателя.
3. Отзыв руководителя-консультанта о ходе выполнения работы.

### Советы магистранту:

•Готовясь к защите реферата, вы должны вспомнить материал максимально подробно, и это должно найти отражение в схеме вашего ответа. Но тут же необходимо выделить главное, что наиболее важно для понимания материала в целом, иначе вы сможете проговорить все 15-20 минут и не раскрыть существа вопроса. Особенно строго следует отбирать примеры и иллюстрации.

•Вступление должно быть очень кратким – 1-2 фразы (если вы хотите подчеркнуть при этом важность и сложность данного вопроса, то не говорите, что он сложен и важен, а покажите его сложность и важность).

•Целесообразнее вначале показать свою схему раскрытия вопроса, а уж потом ее детализировать.

•Рассказывать будет легче, если вы представите себе, что объясняете материал очень способному и хорошо подготовленному человеку, который не знает именно этого раздела, и что при этом вам обязательно нужно доказать важность данного раздела и заинтересовать в его освоении.

•Строго следите за точностью своих выражений и правильностью употребления терминов.

•Не пытайтесь рассказать побольше за счет ускорения темпа, но и не мямлите.

•Не демонстрируйте излишнего волнения и не напрашивайтесь на сочувствие.

•Будьте особенно внимательны ко всем вопросам преподавателя, к малейшим его замечаниям. И уж ни в коем случае его не перебивайте!

•Не бойтесь дополнительных вопросов – чаще всего преподаватель использует их как один из способов помочь вам или сэкономить время. Если вас прервали, а при оценке ставят в вину пропуск важной части материала, не возмущайтесь, а покажите план своего ответа, где эта часть стоит несколько позже того, на чем вы были прерваны.

•Прежде чем отвечать на дополнительный вопрос, необходимо сначала правильно его понять. Для этого нужно хотя бы немного подумать, иногда переспросить, уточнить: правильно ли вы поняли поставленный вопрос. И при ответе следует соблюдать тот же принцип экономности мышления, а не высказывать без разбора все, что вы можете сказать.

•Будьте доброжелательны и тактичны, даже если к ответу вы не готовы (это вина не преподавателя, а ваша).

## ТЕМЫ РЕФЕРАТА

1. Общение как социально-психологическая категория.
2. Коммуникативная культура в деловом общении.
3. Условия общения и причины коммуникативных неудач.
4. Роль невербальных компонентов в речевом общении.
5. Речевой этикет, его основные функции и правила.
6. Причины отступлений от норм в речи, типы речевых ошибок, пути их устранения и предупреждения.
7. Деловая беседа (цели, задачи, виды, структура).
8. Особенности телефонного разговора.
9. Новые тенденции в практике русского делового письма.
10. Культура дискусивно-полемиической речи. Виды споров, приемы и уловки в споре
11. Основные правила эффективного общения.
12. Личность как субъект общения. Коммуникативная компетентность личности.
13. Конфликтное поведение и причины его возникновения в деструктивном взаимодействии.
14. Деловое общение и управление им.
15. Отношения сотрудничества и конфликта в представлениях российских работников.
16. Реформы в России и проблемы общения молодого поколения и работодателей.
17. Культура речи в деловом общении.
18. Содержание закона конгруэнтности и его роль в деловом общении.
19. Этика использования средств выразительности деловой речи.
20. Особенности речевого поведения.
21. Культура устной и письменной речи делового человека в современной России.
22. Вербальные конфликтогены в практике современного российского общества.
23. Этические нормы телефонного разговора.
24. Основные тенденции развития Российской деловой культуры.
25. Характеристика манипуляций в общении.
26. Приемы, стимулирующие общение и создание доверительных отношений.
27. Правила подготовки публичного выступления.
28. Правила подготовки и проведения деловой беседы.
29. Типология конфликтных личностей и способы общения с ними.
30. Этикет и имидж делового человека.

## ПОДГОТОВКА К ПРОМЕЖУТОЧНОЙ АТТЕСТАЦИИ

При подготовке к зачету по дисциплине «Средства коммуникации в учебной и профессиональной деятельности» обучающемуся рекомендуется:

1. повторить пройденный материал и ответить на вопросы, используя конспект и материалы лекций. Если по каким-либо вопросам у студента недостаточно информации в лекционных материалах, то необходимо получить информацию из раздаточных материалов и/или учебников (литературы), рекомендованных для изучения дисциплины «Средства коммуникации в учебной и профессиональной деятельности».

Целесообразно также дополнить конспект лекций наиболее существенными и важными тезисами для рассматриваемого вопроса;

2. при изучении основных и дополнительных источников информации в рамках выполнения заданий на зачете особое внимание необходимо уделять схемам, рисункам, графикам и другим иллюстрациям, так как подобные графические материалы, как правило, в наглядной форме отражают главное содержание изучаемого вопроса;

3. при изучении основных и дополнительных источников информации в рамках выполнения заданий на зачете (в случаях, когда отсутствует иллюстративный материал) особое внимание необходимо обращать на наличие в тексте словосочетаний вида «во-первых», «во-вторых» и т.д., а также дефисов и перечислений (цифровых или буквенных), так как эти признаки, как правило, позволяют структурировать ответ на предложенное задание.

Подобную текстовую структуризацию материала слушатель может трансформировать в рисунки, схемы и т. п. для более краткого, наглядного и удобного восприятия (иллюстрации целесообразно отразить в конспекте лекций – это позволит оперативно и быстро найти, в случае необходимости, соответствующую информацию);

4. следует также обращать внимание при изучении материала для подготовки к зачету на словосочетания вида «таким образом», «подводя итог сказанному» и т.п., так как это признаки выражения главных мыслей и выводов по изучаемому вопросу (пункту, разделу). В отдельных случаях выводы по теме (разделу, главе) позволяют полностью построить (восстановить, воссоздать) ответ на поставленный вопрос (задание), так как содержат в себе основные мысли и тезисы для ответа.

Проректор по учебно-методическому  
комплексу \_\_\_\_\_ С.А.Упоров



## МЕТОДИЧЕСКИЕ УКАЗАНИЯ ПО САМОСТОЯТЕЛЬНОЙ РАБОТЕ СТУДЕНТОВ

### ФТД.В.03 ОСНОВЫ СОЦИАЛЬНОЙ АДАПТАЦИИ И ПРАВОВЫХ ЗНАНИЙ

Специальность  
**21.05.04 Горное дело**

Специализация  
**Мехатроника и робототехника промышленных комплексов**

Одобрена на заседании кафедры

Управления персоналом  
*(название кафедры)*  
Зав.кафедрой \_\_\_\_\_  
*(подпись)*  
Абрамов С.М.  
*(Фамилия И.О.)*  
Протокол № 1 от 07.09.2022  
*(Дата)*

Рассмотрена методической комиссией

Горно-механического факультета  
*(название факультета)*  
Председатель \_\_\_\_\_  
*(подпись)*  
Осипов П.А.  
*(Фамилия И.О.)*  
Протокол № 1 от 13.09.2022  
*(Дата)*

Екатеринбург

## СОДЕРЖАНИЕ

Введение	3
1 Методические рекомендации по решению практико-ориентированных заданий	5
2 Методические указания по подготовке к опросу	9
3 Методические рекомендации по подготовке к практическим занятиям	11
4 Методические рекомендации по подготовке семинарским занятиям	13
5 Методические рекомендации по подготовке к сдаче экзаменов и зачетов	14
Заключение	17
Список использованных источников	18

## ВВЕДЕНИЕ

*Самостоятельная работа студентов* может рассматриваться как организационная форма обучения - система педагогических условий, обеспечивающих управление учебной деятельностью студентов по освоению знаний и умений в области учебной и научной деятельности без посторонней помощи.

Самостоятельная работа студентов проводится с целью:

- систематизации и закрепления полученных теоретических знаний и практических умений студентов;
- углубления и расширения теоретических знаний;
- формирования умений использовать нормативную, правовую, справочную документацию и специальную литературу;
- развития познавательных способностей и активности студентов: творческой инициативы, самостоятельности, ответственности и организованности;
- формирования самостоятельности мышления, способностей к саморазвитию, самосовершенствованию и самореализации;
- формирования практических (общеучебных и профессиональных) умений и навыков;
- развития исследовательских умений;
- получения навыков эффективной самостоятельной профессиональной (практической и научно-теоретической) деятельности.

В учебном процессе выделяют два вида самостоятельной работы:

- аудиторная;
- внеаудиторная.

*Аудиторная самостоятельная работа* по дисциплине выполняется на учебных занятиях под непосредственным руководством преподавателя и по его заданию.

*Внеаудиторная самостоятельная работа* - планируемая учебная, учебно-исследовательская, научно-исследовательская работа студентов, выполняемая во внеаудиторное время по заданию и при методическом руководстве преподавателя, но без его непосредственного участия.

Самостоятельная работа, не предусмотренная образовательной программой, учебным планом и учебно-методическими материалами, раскрывающими и конкретизирующими их содержание, осуществляется студентами инициативно, с целью реализации собственных учебных и научных интересов.

Для более эффективного выполнения самостоятельной работы по дисциплине преподаватель рекомендует студентам источники и учебно-методические пособия для работы, характеризует наиболее рациональную методику самостоятельной работы, демонстрирует ранее выполненные студентами работы и т. п.

Подразумевается несколько категорий видов самостоятельной работы студентов, значительная часть которых нашла отражения в данных методических рекомендациях:

- работа с источниками литературы и официальными документами (*использование библиотечно-информационной системы*);
- выполнение заданий для самостоятельной работы в рамках учебных дисциплин (*рефераты, эссе, домашние задания, решения практико-ориентированных заданий*);

- реализация элементов научно-педагогической практики (*разработка методических материалов, тестов, тематических портфолио*);
- реализация элементов научно-исследовательской практики (*подготовка текстов докладов, участие в исследованиях*).

Особенностью организации самостоятельной работы студентов является необходимость не только подготовиться к сдаче зачета, но и собрать, обобщить, систематизировать, проанализировать информацию по темам дисциплины.

Технология организации самостоятельной работы студентов включает использование информационных и материально-технических ресурсов образовательного учреждения.

Самостоятельная работа может осуществляться индивидуально или группами студентов online и на занятиях в зависимости от цели, объема, конкретной тематики самостоятельной работы, уровня сложности, уровня умений студентов.

В качестве форм и методов контроля внеаудиторной самостоятельной работы студентов могут быть использованы обмен информационными файлами, семинарские занятия, тестирование, опрос, доклад, реферат, самоотчеты, контрольные работы, защита творческих работ и электронных презентаций и др.

Контроль результатов внеаудиторной самостоятельной работы студентов осуществляется в пределах времени, отведенного на обязательные учебные занятия по дисциплине.



## 1. Методические рекомендации по решению практико-ориентированных заданий

*Практико-ориентированные задания - метод анализа ситуаций.* Суть его заключается в том, что студентам предлагают осмыслить реальную жизненную ситуацию, описание которой одновременно отражает не только какую-либо практическую проблему, но и актуализирует определенный комплекс знаний, который необходимо усвоить при разрешении данной проблемы. При этом сама проблема не имеет однозначных решений.

Использование метода практико-ориентированного задания как образовательной технологии профессионально-ориентированного обучения представляет собой сложный процесс, плохо поддающийся алгоритмизации<sup>1</sup>. Формально можно выделить следующие этапы:

- ознакомление студентов с текстом;
- анализ практико-ориентированного задания;
- организация обсуждения практико-ориентированного задания, дискуссии, презентации;
- оценивание участников дискуссии;
- подведение итогов дискуссии.

Ознакомление студентов с текстом практико-ориентированного задания и последующий анализ практико-ориентированного задания чаще всего осуществляются за несколько дней до его обсуждения и реализуются как самостоятельная работа студентов; при этом время, отводимое на подготовку, определяется видом практико-ориентированного задания, его объемом и сложностью.

Общая схема работы с практико-ориентированным заданием на данном этапе может быть представлена следующим образом: в первую очередь следует выявить ключевые проблемы практико-ориентированного задания и понять, какие именно из представленных данных важны для решения; войти в ситуационный контекст практико-ориентированного задания, определить, кто его главные действующие лица, отобрать факты и понятия, необходимые для анализа, понять, какие трудности могут возникнуть при решении задачи; следующим этапом является выбор метода исследования.

Знакомство с небольшими практико-ориентированными заданиями и их обсуждение может быть организовано непосредственно на занятиях. Принципиально важным в этом случае является то, чтобы часть теоретического курса, на которой базируется практико-ориентированное задание, была бы прочитана и проработана студентами.

Максимальная польза из работы над практико-ориентированными заданиями будет извлечена в том случае, если аспиранты при предварительном знакомстве с ними будут придерживаться систематического подхода к их анализу, основные шаги которого представлены ниже:

1. Выпишите из соответствующих разделов учебной дисциплины ключевые идеи, для того, чтобы освежить в памяти теоретические концепции и подходы, которые Вам предстоит использовать при анализе практико-ориентированного задания.
2. Бегло прочтите практико-ориентированное задание, чтобы составить о нем общее представление.
3. Внимательно прочтите вопросы к практико-ориентированному заданию и убедитесь в том, что Вы хорошо поняли, что Вас просят сделать.
4. Вновь прочтите текст практико-ориентированного задания, внимательно фиксируя все факторы или проблемы, имеющие отношение к поставленным вопросам.
5. Прикиньте, какие идеи и концепции соотносятся с проблемами, которые Вам предлагается рассмотреть при работе с практико-ориентированным заданием.

---

<sup>1</sup> Долгоруков А. Метод case-study как современная технология профессионально -ориентированного обучения [Электронный ресурс]. Режим доступа: <http://evolkov.net/case/case.study.html/>

Организация обсуждения практико-ориентированного задания предполагает формулирование перед студентами вопросов, включение их в дискуссию. Вопросы обычно подготавливаются заранее и предлагают студентам вместе с текстом практико-ориентированного задания. При разборе учебной ситуации преподаватель может занимать активную или пассивную позицию, иногда он «дирижирует» разбором, а иногда ограничивается подведением итогов дискуссии.

Организация обсуждения практико-ориентированных заданий обычно основывается на двух методах. Первый из них носит название традиционного Гарвардского метода - открытая дискуссия. Альтернативным методом является метод, связанный с индивидуальным или групповым опросом, в ходе которого аспиранты делают формальную устную оценку ситуации и предлагают анализ представленного практико-ориентированного задания, свои решения и рекомендации, т.е. делают презентацию. Этот метод позволяет некоторым студентам минимизировать их учебные усилия, поскольку каждый аспирант опрашивается один-два раза за занятие. Метод развивает у студентов коммуникативные навыки, учит их четко выражать свои мысли. Однако, этот метод менее динамичен, чем Гарвардский метод. В открытой дискуссии организация и контроль участников более сложен.

**Дискуссия** занимает центральное место в методе. Ее целесообразно использовать в том случае, когда аспиранты обладают значительной степенью зрелости и самостоятельности мышления, умеют аргументировать, доказывать и обосновывать свою точку зрения. Важнейшей характеристикой дискуссии является уровень ее компетентности, который складывается из компетентности ее участников. Неподготовленность студентов к дискуссии делает ее формальной, превращает в процесс вытаскивания ими информации у преподавателя, а не самостоятельное ее добывание.

Особое место в организации дискуссии при обсуждении и анализе практико-ориентированного задания принадлежит использованию метода генерации идей, получившего название «мозговой атаки» или «мозгового штурма».

**Метод «мозговой атаки»** или «мозгового штурма» был предложен в 30-х годах прошлого столетия А. Осборном как групповой метод решения проблем. К концу XX столетия этот метод приобрел особую популярность в практике управления и обучения не только как самостоятельный метод, но и как использование в процессе деятельности с целью усиления ее продуктивности. В процессе обучения «мозговая атака» выступает в качестве важнейшего средства развития творческой активности студентов. «Мозговая атака» включает в себя три фазы.

Первая фаза представляет собой вхождение в психологическую раскованность, отказ от стереотипности, страха показаться смешным и неудачником; достигается созданием благоприятной психологической обстановки и взаимного доверия, когда идеи теряют авторство, становятся общими. Основная задача этой фазы - успокоиться и расковаться.

Вторая фаза - это собственно атака; задача этой фазы - породить поток, лавину идей. «Мозговая атака» в этой фазе осуществляется по следующим принципам:

- есть идея, - говорю, нет идеи, - не молчу;
- поощряется самое необузданное ассоциирование, чем более дикой покажется идея, тем лучше;
- количество предложенных идей должно быть как можно большим;
- высказанные идеи разрешается заимствовать и как угодно комбинировать, а также видоизменять и улучшать;
- исключается критика, можно высказывать любые мысли без боязни, что их признают плохими, критикующих лишают слова;
- не имеют никакого значения социальные статусы участников; это абсолютная демократия и одновременно авторитаризм сумасшедшей идеи;
- все идеи записываются в протокольный список идей;

- время высказываний - не более 1-2 минут.

Третья фаза представляет собой творческий анализ идей с целью поиска конструктивного решения проблемы по следующим правилам:

- анализировать все идеи без дискриминации какой-либо из них;
- найти место идее в системе и найти систему под идею;
- не умножать сущностей без надобности;
- не должна нарушаться красота и изящество полученного результата;
- должно быть принципиально новое видение;
- ищи «жемчужину в навозе».

В методе мозговая атака применяется при возникновении у группы реальных затруднений в осмыслении ситуации, является средством повышения активности студентов. В этом смысле мозговая атака представляется не как инструмент поиска новых решений, хотя и такая ее роль не исключена, а как своеобразное «подталкивание» к познавательной активности.

**Презентация**, или представление результатов анализа практико-ориентированного задания, выступает очень важным аспектом метода *case-study*. Умение публично представить интеллектуальный продукт, хорошо его рекламировать, показать его достоинства и возможные направления эффективного использования, а также выстоять под шквалом критики, является очень ценным интегральным качеством современного специалиста. Презентация оттачивает многие глубинные качества личности: волю, убежденность, целенаправленность, достоинство и т.п.; она вырабатывает навыки публичного общения, формирования своего собственного имиджа.

Публичная (устная) презентация предполагает представление решений практико-ориентированного задания группе, она максимально вырабатывает навыки публичной деятельности и участия в дискуссии. Устная презентация обладает свойством кратковременного воздействия на студентов и, поэтому, трудна для восприятия и запоминания. Степень подготовленности выступающего проявляется в спровоцированной им дискуссии: для этого необязательно делать все заявления очевидными и неопровержимыми. Такая подача материала при анализе практико-ориентированного задания может послужить началом дискуссии. При устной презентации необходимо учитывать эмоциональный настрой выступающего: отношение и эмоции говорящего вносят существенный вклад в сообщение. Одним из преимуществ публичной (устной) презентации является ее гибкость. Оратор может откликаться на изменения окружающей обстановки, адаптировать свой стиль и материал, чувствуя настроение аудитории.

Непубличная презентация менее эффективна, но обучающая роль ее весьма велика. Чаще всего непубличная презентация выступает в виде подготовки отчета по выполнению задания, при этом стимулируются такие качества, как умение подготовить текст, точно и аккуратно составить отчет, не допустить ошибки в расчетах и т.д. Подготовка письменного анализа практико-ориентированного задания аналогична подготовке устного, с той разницей, что письменные отчеты-презентации обычно более структурированы и детализированы. Основное правило письменного анализа практико-ориентированного задания заключается в том, чтобы избегать простого повторения информации из текста, информация должна быть представлена в переработанном виде. Самым важным при этом является собственный анализ представленного материала, его соответствующая интерпретация и сделанные предложения. Письменный отчет - презентация может сдаваться по истечении некоторого времени после устной презентации, что позволяет студентам более тщательно проанализировать всю информацию, полученную в ходе дискуссии.

Как письменная, так и устная презентация результатов анализа практико-ориентированного задания может быть групповой и индивидуальной. Отчет может быть индивидуальным или групповым в зависимости от сложности и объема задания. Индивидуальная презентация формирует ответственность, собранность, волю;

групповая - аналитические способности, умение обобщать материал, системно видеть проект.

Оценивание участников дискуссии является важнейшей проблемой обучения посредством метода практико-ориентированного задания. При этом выделяются следующие требования к оцениванию:

- объективность - создание условий, в которых бы максимально точно выявлялись знания обучаемых, предъявление к ним единых требований, справедливое отношение к каждому;
- обоснованность оценок - их аргументация;
- систематичность - важнейший психологический фактор, организующий и дисциплинирующий студентов, формирующий настойчивость и устремленность в достижении цели;
- всесторонность и оптимальность.

Оценивание участников дискуссии предполагает оценивание не столько набора определенных знаний, сколько умения студентов анализировать конкретную ситуацию, принимать решение, логически мыслить.

Следует отметить, что оценивается содержательная активность студента в дискуссии или публичной (устной) презентации, которая включает в себя следующие составляющие:

- выступление, которое характеризует попытку серьезного предварительного анализа (правильность предложений, подготовленность, аргументированность и т.д.);
- обращение внимания на определенный круг вопросов, которые требуют углубленного обсуждения;
- владение категориальным аппаратом, стремление давать определения, выявлять содержание понятий;
- демонстрация умения логически мыслить, если точки зрения, высказанные раньше, подытоживаются и приводят к логическим выводам;
- предложение альтернатив, которые раньше оставались без внимания;
- предложение определенного плана действий или плана воплощения решения;
- определение существенных элементов, которые должны учитываться при анализе практико-ориентированного задания;
- заметное участие в обработке количественных данных, проведении расчетов;
- подведение итогов обсуждения.

При оценивании анализа практико-ориентированного задания, данного студентами при непубличной (письменной) презентации учитывается:

- формулировка и анализ большинства проблем, имеющих в практико-ориентированное задание;
- формулировка собственных выводов на основании информации о практико-ориентированное задание, которые отличаются от выводов других студентов;
- демонстрация адекватных аналитических методов для обработки информации;
- соответствие приведенных в итоге анализа аргументов ранее выявленным проблемам, сделанным выводам, оценкам и использованным аналитическим методам.

## 2. Методические указания по подготовке к опросу

Самостоятельная работа обучающихся включает подготовку к устному или письменному опросу на семинарских занятиях. Для этого обучающийся изучает лекции, основную и дополнительную литературу, публикации, информацию из Интернет-ресурсов. Темы и вопросы к семинарским занятиям, вопросы для самоконтроля приведены в методических указаниях по разделам и доводятся до обучающихся заранее.

### *Письменный опрос*

В соответствии с технологической картой письменный опрос является одной из форм текущего контроля успеваемости студента по данной дисциплине. При подготовке к письменному опросу студент должен внимательно изучать лекции, основную и дополнительную литературу, публикации, информацию из Интернет-ресурсов. Темы и вопросы к семинарским занятиям, вопросы для самоконтроля приведены в методических указаниях по разделам и доводятся до обучающихся заранее.

При изучении материала студент должен убедиться, что хорошо понимает основную терминологию темы, умеет ее использовать в нужном контексте. Желательно составить краткий конспект ответа на предполагаемые вопросы письменной работы, чтобы убедиться в том, что студент владеет материалом и может аргументировано, логично и грамотно письменно изложить ответ на вопрос. Следует обратить особое внимание на написание профессиональных терминов, чтобы избежать грамматических ошибок в работе. При изучении новой для студента терминологии рекомендуется изготовить карточки, которые содержат новый термин и его расшифровку, что значительно облегчит работу над материалом.

### *Устный опрос*

Целью устного собеседования являются обобщение и закрепление изученного курса. Студентам предлагаются для освещения сквозные концептуальные проблемы. При подготовке следует использовать лекционный материал и учебную литературу. Для более глубокого постижения курса и более основательной подготовки рекомендуется познакомиться с указанной дополнительной литературой. Готовясь к семинару, студент должен, прежде всего, ознакомиться с общим планом семинарского занятия. Следует внимательно прочесть свой конспект лекции по изучаемой теме и рекомендуемую к теме семинара литературу. С незнакомыми терминами и понятиями следует ознакомиться в предлагаемом глоссарии, словаре или энциклопедии<sup>2</sup>.

Критерии качества устного ответа.

1. Правильность ответа по содержанию.
2. Полнота и глубина ответа.
3. Сознательность ответа (учитывается понимание излагаемого материала).
4. Логика изложения материала (учитывается умение строить целостный, последовательный рассказ, грамотно пользоваться профессиональной терминологией).
5. Рациональность использованных приемов и способов решения поставленной учебной задачи (учитывается умение использовать наиболее прогрессивные и эффективные способы достижения цели).
6. Своевременности и эффективность использования наглядных пособий и технических средств при ответе (учитывается грамотно и с пользой применять наглядность и демонстрационный опыт при устном ответе).
7. Использование дополнительного материала (приветствуется, но не обязательно для всех студентов).

---

<sup>2</sup>Методические рекомендации для студентов [Электронный ресурс]: Режим доступа: [http://lesgaft.spb.ru/sites/default/files/u57/metod.rekomendacii\\_dlya\\_studentov\\_21.pdf](http://lesgaft.spb.ru/sites/default/files/u57/metod.rekomendacii_dlya_studentov_21.pdf)

8. Рациональность использования времени, отведенного на задание (не одобряется затянутость выполнения задания, устного ответа во времени, с учетом индивидуальных особенностей студентов)<sup>3</sup>.

Ответ на каждый вопрос из плана семинарского занятия должен быть содержательным и аргументированным. Для этого следует использовать документы, монографическую, учебную и справочную литературу.

Для успешной подготовки к устному опросу, студент должен законспектировать рекомендуемую литературу, внимательно осмыслить лекционный материал и сделать выводы. В среднем, подготовка к устному опросу по одному семинарскому занятию занимает от 2 до 4 часов в зависимости от сложности темы и особенностей организации обучающимся своей самостоятельной работы.

### **3. Методические рекомендации по подготовке к практическим занятиям**

На практических занятиях необходимо стремиться к самостоятельному решению задач, находя для этого более эффективные методы. При этом студентам надо приучить себя доводить решения задач до конечного «идеального» ответа. Это очень важно для

---

<sup>3</sup>Методические рекомендации для студентов [Электронный ресурс]:  
[http://priab.ru/images/metod\\_agro/Metod\\_Inostran\\_yazyk\\_35.03.04\\_Agro\\_15.01.2016.pdf](http://priab.ru/images/metod_agro/Metod_Inostran_yazyk_35.03.04_Agro_15.01.2016.pdf)

будущих специалистов. Практические занятия вырабатывают навыки самостоятельной творческой работы, развивают мыслительные способности.

Практическое занятие – активная форма учебного процесса, дополняющая теоретический курс или лекционную часть учебной дисциплины и призванная помочь обучающимся освоиться в «пространстве» (тематике) дисциплины, самостоятельно прооперировать теоретическими знаниями на конкретном учебном материале.

Продолжительность одного практического занятия – от 2 до 4 академических часов. Общая доля практических занятий в учебном времени на дисциплину – от 10 до 20 процентов (при условии, что все активные формы займут в учебном времени на дисциплину от 40 до 60 процентов).

Для практического занятия в качестве темы выбирается обычно такая учебная задача, которая предполагает не существенные эвристические и аналитические напряжения и продвижения, а потребность обучающегося «потрогать» материал, опознать в конкретном то общее, о чем говорилось в лекции. Например, при рассмотрении вопросов оплаты труда, мотивации труда и проблем безработицы в России имеет смысл провести практические занятия со следующими сюжетами заданий: «Расчет заработной платы работников предприятия». «Разработка механизма мотивации труда на предприятии N». «В чем причины и особенности безработицы в России?». Последняя тема предполагает уже некоторую аналитическую составляющую. Основная задача первой из этих тем - самим посчитать заработную плату для различных групп работников на примере заданных параметров для конкретного предприятия, т. е. сделать расчеты «как на практике»; второй – дать собственный вариант мотивационной политики для предприятия, учитывая особенности данного объекта, отрасли и т.д.; третьей – опираясь на теоретические знания в области проблем занятости и безработицы, а также статистические материалы, сделать авторские выводы о видах безработицы, характерных для России, и их причинах, а также предложить меры по минимизации безработицы.

Перед проведением занятия должен быть подготовлен специальный материал – тот объект, которым обучающиеся станут оперировать, активизируя свои теоретические (общие) знания и тем самым, приобретая навыки выработки уверенных суждений и осуществления конкретных действий.

Дополнительный материал для практического занятия лучше получить у преподавателя заранее, чтобы у студентов была возможность просмотреть его и подготовить вопросы.

Условия должны быть такими, чтобы каждый мог работать самостоятельно от начала до конца. В аудитории должны быть «под рукой» необходимые справочники и тексты законов и нормативных актов по тематике занятия. Чтобы сделать практическое занятие максимально эффективным, надо заранее подготовить и изучить материал по наиболее интересным и практически важным темам.

Особенности практического занятия с использованием компьютера

Для того чтобы повысить эффективность проведения практического занятия, может использоваться компьютер по следующим направлениям:

- поиск информации в Интернете по поставленной проблеме: в этом случае преподаватель представляет обучающимся перечень рекомендуемых для посещения Интернет-сайтов;
- использование прикладных обучающих программ;
- выполнение заданий с использованием обучающимися заранее установленных преподавателем программ;
- использование программного обеспечения при проведении занятий, связанных с моделированием социально-экономических процессов.





#### 4. Методические рекомендации по подготовке семинарским занятиям

Семинар представляет собой комплексную форму и завершающее звено в изучении определенных тем, предусмотренных программой учебной дисциплины. Комплексность данной формы занятий определяется тем, что в ходе её проведения сочетаются выступления обучающихся и преподавателя: рассмотрение обсуждаемой проблемы и анализ различных, часто дискуссионных позиций; обсуждение мнений обучающихся и разъяснение (консультация) преподавателя; углубленное изучение теории и приобретение навыков умения ее использовать в практической работе.

По своему назначению семинар, в процессе которого обсуждается та или иная научная проблема, способствует:

- углубленному изучению определенного раздела учебной дисциплины, закреплению знаний;
- отработке методологии и методических приемов познания;
- выработке аналитических способностей, умения обобщения и формулирования выводов;
- приобретению навыков использования научных знаний в практической деятельности;
- выработке умения кратко, аргументированно и ясно излагать обсуждаемые вопросы;
- осуществлению контроля преподавателя за ходом обучения.

Семинары представляет собой дискуссию в пределах обсуждаемой темы (проблемы). Дискуссия помогает участникам семинара приобрести более совершенные знания, проникнуть в суть изучаемых проблем. Выработать методологию, овладеть методами анализа социально-экономических процессов. Обсуждение должно носить творческий характер с четкой и убедительной аргументацией.

По своей структуре семинар начинается со вступительного слова преподавателя, в котором кратко излагаются место и значение обсуждаемой темы (проблемы) в данной дисциплине, напоминаются порядок и направления ее обсуждения. Конкретизируется ранее известный обучающимся план проведения занятия. После этого начинается процесс обсуждения вопросов обучающимися. Завершается занятие заключительным словом преподавателя.

Проведение семинарских занятий в рамках учебной группы (20 - 25 человек) позволяет обеспечить активное участие в обсуждении проблемы всех присутствующих.

По ходу обсуждения темы помните, что изучение теории должно быть связано с определением (выработкой) средств, путей применения теоретических положений в практической деятельности, например, при выполнении функций государственного служащего. В то же время важно не свести обсуждение научной проблемы только к пересказу случаев из практики работы, к критике имеющих место недостатков. Дискуссии имеют важное значение: учат дисциплине ума, умению выступать по существу, мыслить логически, выделяя главное, критически оценивать выступления участников семинара.

В процессе проведения семинара обучающиеся могут использовать разнообразные по своей форме и характеру пособия (от доски смелом до самых современных технических средств), демонстрируя фактический, в том числе статистический материал, убедительно подтверждающий теоретические выводы и положения. В завершение обсудите результаты работы семинара и сделайте выводы, что хорошо усвоено, а над чем следует дополнительно поработать.

В целях эффективности семинарских занятий необходима обстоятельная подготовка к их проведению. В начале семестра (учебного года) возьмите в библиотеке необходимые методические материалы для своевременной подготовки к семинарам. Во время лекций, связанных с темой семинарского занятия, следует обращать внимание на то, что необходимо дополнительно изучить при подготовке к семинару (новые официальные документы, статьи в периодических журналах, вновь вышедшие монографии и т.д.).

## 5. Методические рекомендации по подготовке к сдаче экзаменов и зачетов

**Экзамен** - одна из важнейших частей учебного процесса, имеющая огромное значение.

Во-первых, готовясь к экзамену, студент приводит в систему знания, полученные на лекциях, семинарах, практических и лабораторных занятиях, разбирается в том, что осталось непонятным, и тогда изучаемая им дисциплина может быть воспринята в полном объеме с присущей ей строгостью и логичностью, ее практической направленностью. А это чрезвычайно важно для будущего специалиста.

Во-вторых, каждый хочет быть волевым и сообразительным, выдержанным и целеустремленным, иметь хорошую память, научиться быстро находить наиболее рациональное решение в трудных ситуациях. Очевидно, что все эти качества не только украшают человека, но и делают его наиболее действенным членом коллектива. Подготовка и сдача экзамена помогают студенту глубже усвоить изучаемые дисциплины, приобрести навыки и качества, необходимые хорошему специалисту.

Конечно, успех на экзамене во многом обусловлен тем, насколько систематически и глубоко работал студент в течение семестра. Совершенно очевидно, что серьезно продумать и усвоить содержание изучаемых дисциплин за несколько дней подготовки к экзамену просто невозможно даже для очень способного студента. И, кроме того, хорошо известно, что быстро выученные на память разделы учебной дисциплины так же быстро забываются после сдачи экзамена.

При подготовке к экзамену студенты не только повторяют и дорабатывают материал дисциплины, которую они изучали в течение семестра, они обобщают полученные знания, осмысливают методологию предмета, его систему, выделяют в нем основное и главное, воспроизводят общую картину с тем, чтобы яснее понять связь между отдельными элементами дисциплины. Вся эта обобщающая работа проходит в условиях напряжения воли и сознания, при значительном отвлечении от повседневной жизни, т. е. в условиях, благоприятствующих пониманию и запоминанию.

Подготовка к экзаменам состоит в приведении в порядок своих знаний. Даже самые способные студенты не в состоянии в короткий период зачетно-экзаменационной сессии усвоить материал целого семестра, если они над ним не работали в свое время. Для тех, кто мало занимался в семестре, экзамены принесут мало пользы: что быстро пройдено, то быстро и забудется. И хотя в некоторых случаях студент может «проскочить» через экзаменационный барьер, в его подготовке останется серьезный пробел, трудно восполняемый впоследствии.

Определив назначение и роль экзаменов в процессе обучения, попытаемся на этой основе пояснить, как лучше готовиться к ним.

Экзаменам, как правило, предшествует защита курсовых работ (проектов) и сдача зачетов. К экзаменам допускаются только студенты, защитившие все курсовые работы (проекты) и сдавшие все зачеты. В вузе сдача зачетов организована так, что при систематической работе в течение семестра, своевременной и успешной сдаче всех текущих работ, предусмотренных графиком учебного процесса, большая часть зачетов не вызывает повышенной трудности у студента. Студенты, работавшие в семестре по плану, подходят к экзаменационной сессии без напряжения, без излишней затраты сил в последнюю, «зачетную» неделю.

Подготовку к экзамену следует начинать с первого дня изучения дисциплины. Как правило, на лекциях подчеркиваются наиболее важные и трудные вопросы или разделы дисциплины, требующие внимательного изучения и обдумывания. Нужно эти вопросы выделить и обязательно постараться разобраться в них, не дожидаясь экзамена, проработать их, готовясь к семинарам, практическим или лабораторным занятиям, попробовать самостоятельно решить несколько типовых задач. И если, несмотря на это, часть материала осталась неувоенной, ни в коем случае нельзя успокаиваться, надеясь на

то, что это не попадет на экзамене. Факты говорят об обратном; если те или другие вопросы учебной дисциплины не вошли в экзаменационный билет, преподаватель может их задать (и часто задает) в виде дополнительных вопросов.

Точно такое же отношение должно быть выработано к вопросам и задачам, перечисленным в программе учебной дисциплины, выдаваемой студентам в начале семестра. Обычно эти же вопросы и аналогичные задачи содержатся в экзаменационных билетах. Не следует оставлять без внимания ни одного раздела дисциплины: если не удалось в чем-то разобраться самому, нужно обратиться к товарищам; если и это не помогло выяснить какой-либо вопрос до конца, нужно обязательно задать этот вопрос преподавателю на предэкзаменационной консультации. Чрезвычайно важно приучить себя к умению самостоятельно мыслить, учиться думать, понимать суть дела. Очень полезно после проработки каждого раздела восстановить в памяти содержание изученного материала, кратко записав это на листе бумаги, создать карту памяти (умственную карту), изобразить необходимые схемы и чертежи (логико-графические схемы), например, отобразить последовательность вывода теоремы или формулы. Если этого не сделать, то большая часть материала останется не понятой, а лишь формально заученной, и при первом же вопросе экзаменатора студент убедится в том, насколько поверхностно он усвоил материал.

В период экзаменационной сессии происходит резкое изменение режима работы, отсутствует посещение занятий по расписанию. При всяком изменении режима работы очень важно скорее приспособиться к новым условиям. Поэтому нужно сразу выбрать такой режим работы, который сохранился бы в течение всей сессии, т. е. почти на месяц. Необходимо составить для себя новый распорядок дня, чередуя занятия с отдыхом. Для того чтобы сократить потерю времени на включение в работу, рабочие периоды целесообразно делать длительными, разделив день примерно на три части: с утра до обеда, с обеда до ужина и от ужина до сна.

Каждый рабочий период дня надо заканчивать отдыхом. Наилучший отдых в период экзаменационной сессии - прогулка, кратковременная пробежка или какой-либо неусттомительный физический труд.

При подготовке к экзаменам основное направление дают программа учебной дисциплины и студенческий конспект, которые указывают, что наиболее важно знать и уметь делать. Основной материал должен прорабатываться по учебнику (если такой имеется) и учебным пособиям, так как конспекта далеко недостаточно для изучения дисциплины. Учебник должен быть изучен в течение семестра, а перед экзаменом сосредоточьте внимание на основных, наиболее сложных разделах. Подготовку по каждому разделу следует заканчивать восстановлением по памяти его краткого содержания в логической последовательности.

За один - два дня до экзамена назначается консультация. Если ее правильно использовать, она принесет большую пользу. Во время консультации студент имеет полную возможность получить ответ на нее и ясные ему вопросы. А для этого он должен проработать до консультации все темы дисциплины. Кроме того, преподаватель будет отвечать на вопросы других студентов, что будет для вас повторением и закреплением знаний. И еще очень важное обстоятельство: преподаватель на консультации, как правило, обращает внимание на те вопросы, по которым на предыдущих экзаменах ответы были неудовлетворительными, а также фиксирует внимание на наиболее трудных темах дисциплины. Некоторые студенты не приходят на консультации либо потому, что считают, что у них нет вопросов к преподавателю, либо полагают, что у них и так мало времени и лучше самому прочитать материал в конспекте или в учебнике. Это глубокое заблуждение. Никакая другая работа не сможет принести столь значительного эффекта накануне экзамена, как консультация преподавателя.

Но консультация не может возместить отсутствия длительной работы в течение семестра и помочь за несколько часов освоить материал, требующийся к экзамену. На консультации студент получает ответы на трудные или оставшиеся неясными вопросы и, следовательно, дорабатывается материал. Консультации рекомендуется посещать,

подготовив к ним все вопросы, вызывающие сомнения. Если студент придет на консультацию, не проработав всего материала, польза от такой консультации будет невелика.

Очень важным условием для правильного режима работы в период экзаменационной сессии является нормальный сон. Подготовка к экзамену не должна идти в ущерб сну, иначе в день экзамена не будет чувства свежести и бодрости, необходимых для хороших ответов. Вечер накануне экзамена рекомендуем закончить небольшой прогулкой.

Итак, *основные советы* для подготовки к сдаче зачетов и экзаменов состоят в следующем:

- лучшая подготовка к зачетам и экзаменам - равномерная работа в течение всего семестра;
- используйте программы учебных дисциплин - это организует вашу подготовку к зачетам и экзаменам;
- учитывайте, что для полноценного изучения учебной дисциплины необходимо время;
- составляйте планы работы во времени;
- работайте равномерно и ритмично;
- курсовые работы (проекты) желательно защищать за одну - две недели до начала зачетно-экзаменационной сессии;
- все зачеты необходимо сдавать до начала экзаменационной сессии;
- помните, что конспект не заменяет учебник и учебные пособия, а помогает выбрать из него основные вопросы и ответы;
- при подготовке наибольшее внимание и время уделяйте трудным и непонятным вопросам учебной дисциплины;
- грамотно используйте консультации;
- соблюдайте правильный режим труда и отдыха во время сессии, это сохранит работоспособность и даст хорошие результаты;
- учитесь владеть собой на зачете и экзамене;
- учитесь точно и кратко передавать свои мысли, поясняя их, если нужно, логико-графическими схемами.

## ЗАКЛЮЧЕНИЕ

Методические указания по выполнению самостоятельной работы обучающихся являются неотъемлемой частью процесса обучения в вузе. Правильная организация самостоятельной работы позволяет обучающимся развивать умения и навыки в усвоении и систематизации приобретаемых знаний, обеспечивает высокий уровень успеваемости в период обучения, способствует формированию навыков совершенствования профессионального мастерства. Также внеаудиторное время включает в себя подготовку к аудиторным занятиям и изучение отдельных тем, расширяющих и углубляющих представления обучающихся по разделам изучаемой дисциплины.

Таким образом, обучающийся используя методические указания может в достаточном объеме усвоить и успешно реализовать конкретные знания, умения, навыки и получить опыт при выполнении следующих условий:

- 1) систематическая самостоятельная работа по закреплению полученных знаний и навыков;
- 2) добросовестное выполнение заданий;
- 3) выяснение и уточнение отдельных предпосылок, умозаключений и выводов, содержащихся в учебном курсе;
- 4) сопоставление точек зрения различных авторов по затрагиваемым в учебном курсе проблемам; выявление неточностей и некорректного изложения материала в периодической и специальной литературе;
- 5) периодическое ознакомление с последними теоретическими и практическими достижениями в области управления персоналом;
- 6) проведение собственных научных и практических исследований по одной или нескольким актуальным проблемам для *HR*;
- 7) подготовка научных статей для опубликования в периодической печати, выступление на научно-практических конференциях, участие в работе студенческих научных обществ, круглых столах и диспутах по проблемам управления персоналом.

## СПИСОК ЛИТЕРАТУРЫ

1. Брандес М. П. Немецкий язык. Переводческое реферирование: практикум. М.: КДУ, 2008. – 368с.
2. Долгоруков А. Метод case-study как современная технология профессионально-ориентированного обучения [Электронный ресурс]. Режим доступа: <http://evolkov.net/case/case.study.html>
3. Методические рекомендации по написанию реферата. [Электронный ресурс]. Режим доступа: <http://www.hse.spb.ru/edu/recommendations/method-referat-2005.phtml>
4. Фролова Н. А. Реферирование и аннотирование текстов по специальности: Учеб. пособие / ВолгГТУ, Волгоград, 2006. - С.5.
5. Методические рекомендации для студентов [Электронный ресурс]: Режим доступа: [http://lesgaft.spb.ru/sites/default/files/u57/metod.rekomendacii\\_dlya\\_studentov\\_21.pdf](http://lesgaft.spb.ru/sites/default/files/u57/metod.rekomendacii_dlya_studentov_21.pdf)